

Elektro-Tacker

Art.Nr. 12420

Bedienungsanleitung



Vor dem Gebrauch von Elektrowerkzeugen sind die beiliegenden Sicherheitshinweise und diese Bedienungsanleitung zu lesen und zu beachten!

Zusätzliche Sicherheitshinweise für Elektro-Tacker

Der Elektro-Tacker wird eingesetzt zum Befestigen von Holzleisten, Folien, Stoffen, Papier, Pappe, Drahtgeflecht usw., auf Holz oder anderen geeigneten Untergründen.

- Vor allen Arbeiten an dem Gerät, insbesondere dem Befüllen des Magazins mit Klammern oder Nägeln, ist der Netzstecker zu ziehen.
- Das Gerät niemals auf Menschen oder Tiere richten.
- Kontrollieren Sie vor jeder Benutzung Stecker und Kabel und lassen Sie diese bei Beschädigung von einer Fachkraft erneuern.
- Führen Sie das Netzkabel (2) immer nach hinten vom Tacker weg.
- Verarbeiten Sie niemals unterschiedliche Eintreibmittel zur gleichen Zeit, sondern stellen Sie sicher, dass sich immer nur gleichartige Eintreibmittel im Magazin befinden.
- Lösen Sie den Tacker nie bei leerem Magazin aus.
- Bei Arbeitspausen Betriebsschalter (4) in Stellung „0“ (AUS) bringen.
- Tragen Sie bei der Arbeit mit dem Elektro-Tacker eine Schutzbrille.
- Entnehmen Sie bei längeren Arbeitspausen oder nach Arbeitsende alle Klammern oder Nägel aus dem Magazin.
- Verwenden Sie den Elektro-Tacker nicht zur Befestigung von Elektroleitungen. Er ist nicht für die Installation von Elektroleitungen geeignet, kann die Isolierung von Elektrokabeln beschädigen und so elektrischen Schlag und Brandgefahr verursachen.
- Einen defekten oder nicht einwandfrei arbeitenden Tacker sofort außer Betrieb nehmen und einem Sachkundigen zur Prüfung übergeben.
- Den Tacker außer Reichweite von Kindern benutzen und aufbewahren.

Geräte-Beschreibung (Abb. 1+2)

1. Auslöser
2. Netzkabel
3. Schlagkraftregulierung
4. Betriebsschalter
5. Klammern-Magazin
6. Kontaktschalter
7. Magazin-Verriegelung

Technische Daten

Spannung	220-240 V~/50 Hz
Magazin-Kapazität	50 Kl./Nä.
Schussfolge	30 min ⁻¹
verwendbare Klammern	15-25 mm
verwendbare Nägel	15-32 mm
Schalldruckpegel (LPA) (Messunsicherheit K = 3 dB)	80,48 dB(A)

Schallleistungspegel (LWA) 91,48 dB(A)
 (Messunsicherheit K = 3 dB)
 Vibrationangaben 2,13 m/s²
 (Messunsicherheit K = 1,5 m/s²)
 Schutzklasse  / II



Bei Gebrauch unbedingt Schutzbrille tragen !

Vibrationsangaben

- Der in diesen Anweisungen angegebene Schwingungspegel ist entsprechend einem in EN 60745 genormten Messverfahren gemessen worden und kann für den Gerätevergleich verwendet werden.
- Der Schwingungspegel wird sich entsprechend dem Einsatz des Elektrowerkzeuges verändern und kann in manchen Fällen über dem in diesen Anweisungen angegebenen Wert liegen. Die Schwingungsbelastung könnte unterschätzt werden, wenn das Elektrowerkzeug regelmäßig in solcher Weise verwendet wird.
- **Hinweis:** Für eine genaue Abschätzung der Schwingungsbelastung während eines bestimmten Arbeitszeitraumes sollten auch die Zeiten berücksichtigt werden, in denen das Gerät abgeschaltet ist oder zwar läuft, aber nicht tatsächlich im Einsatz ist. Dies kann die Schwingungsbelastung über den gesamten Arbeitszeitraum deutlich reduzieren.

Verwendbare Klammern und Nägel:

Mit diesem Elektro-Tacker können Schmalrücken-Klammern mit einer Länge bis 25 mm oder Stauchkopf- Nägel mit einer Länge bis 32 mm verarbeitet werden.

Klammern	Nägel
Bosch Typ 55	Bosch Typ 47
KWB Typ 055	KWB Typ 055
Novus C Typ 4	Novus E Typ J
Prebena Typ ES	Prebena Typ J
Rapid Nr. 606	Rapid No. 8
Wolcraft Typ 055	Wolcraft Typ 062

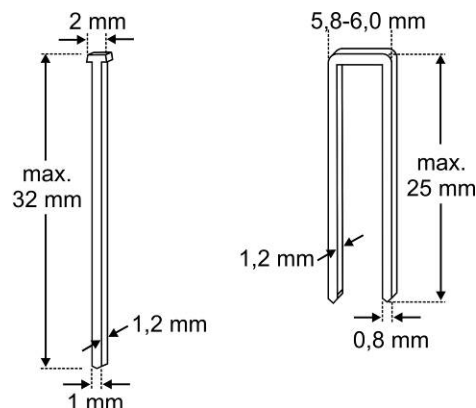

Einsetzen von Klammern (Abb.3) oder Nägeln (Abb.4)

- Trennen Sie das Gerät vom Stromnetz.
- Verschluss der Klammerzuführung (7) am Gehäuseende durch Drücken in Richtung des Magazins öffnen und Klammerzuführung aus dem Gerät herausziehen.
- Achtung: bei eingesetzten Klammer- oder Nagelstreifen steht die Klammerzuführung unter Federspannung. Halten Sie den Verschluss gut fest, damit die Zuführung nicht durch die Federspannung herausgeschleudert wird.
- Klammer- (Abb. 3) oder Nagelstreifen (Abb. 4) in das Magazin einsetzen.
- Klammerzuführung wieder nach vorne schieben, bis der Verschluss (7) hörbar einrastet.

Betrieb

Das Gerät ist doppelt gegen unbeabsichtigtes Auslösen gesichert:

1. Mit dem Betriebsschalter (4) wird das Gerät ein- bzw. ausgeschaltet (I / 0)
 2. Der Kontaktschalter (6) bewirkt, dass der Tacker nur bei Materialkontakt ausgelöst werden kann.
- Setzen Sie die Mündung des Elektro-Tackers fest auf das Material und betätigen Sie den Auslöser (1).
 - Zusätzlicher Druck mit der freien Hand auf das Vorderteil des Gehäuses vermindert den Rückschlag und erhöht so die Kraft, mit der Klammern/ Nägel eingeschlagen werden. Dies ist besonders wichtig bei harten Untergründen, um Klammern/ Nägel vollständig zu versenken.

Schlagkraftvorwahl

Mit dem Stellrad (3) für die Schlagkraftvorwahl können Sie die benötigte Schlagkraft vorwählen. Die erforderliche Schlagkraft ist von der Länge der Klammern bzw. Nägel und der Festigkeit des Materials abhängig.

Probieren Sie die eingestellte Schlagkraft immer zuerst an einem Materialrest aus.

Die optimale Schlagkräfteeinstellung lässt sich nur durch praktische Versuche ermitteln.

Beheben von Störungen

Bei hartem Untergrund kann es vorkommen, dass sich Klammern im Magazin verklemmen. Unterbrechen Sie in diesem Fall Ihre Arbeit und versuchen Sie nicht, weitere Klammern oder Nägel zu verarbeiten.

- **Ziehen Sie vor allen Arbeiten am Elektrowerkzeug den Netzstecker aus der Steckdose.**
- Drücken Sie die Entriegelung (7) und ziehen Sie dabei das Magazin (5) nach hinten heraus.
- Entfernen Sie die verklemmte Klammer. Verwenden Sie dazu bei Bedarf eine Zange.
- Schieben Sie das Magazin (5) zurück, bis die Verriegelung (7) hörbar einrastet.

Füllen Sie das Magazin rechtzeitig nach. Ein zu kurzer Klammerstreifen kann die Ursache für verklemmte Klammern sein.

Pflege und Wartung

Der Elektrotacker ist weitestgehend wartungsfrei.

- Reinigen Sie das Gehäuse hin und wieder mit einem trockenen Tuch.
- Halten Sie den Handgriff und den Auslöser trocken und frei von Öl und Fett.
- Verwenden Sie keine Reinigungsmittel, da sie das Gehäuse angreifen können.
- Reparaturen dürfen ausschließlich durch eine autorisierte Fachwerkstatt unter Verwendung von Original-Ersatzteilen durchgeführt werden.

2 Jahre Vollgarantie

Die Garantiezeit für dieses Gerät beginnt mit dem Tage des Kaufes. Das Kaufdatum weisen Sie uns bitte durch Einsendung des Original-Kaufbeleges nach.

Wir garantieren während der Garantiezeit:

- kostenlose Beseitigung eventueller Störungen.
- kostenlosen Ersatz aller Teile, die schadhaft werden.
- einschließlich kostenlosem, fachmännischem Service (d.h. unentgeltliche Montage durch unsere Fachleute)

Voraussetzung ist, dass der Fehler nicht auf unsachgemäße Behandlung zurückzuführen ist.

Bei evt. Rückfragen oder Qualitätsproblemen wenden Sie sich bitte unmittelbar an den Hersteller:

Brüder Mannesmann Werkzeuge GmbH
Abt. Reparatur-Service
Lempstr. 24

42859 Remscheid

Telefon: +49 2191/37 14 71
Telefax: +49 2191/38 64 77
E-Mail: service@br-mannesmann.de

Ausgediente Elektrowerkzeuge und Umweltschutz

- Sollte Ihr Elektrogerät eines Tages so intensiv genutzt worden sein, dass es ersetzt werden muss, oder Sie keine Verwendung mehr dafür haben, so sind Sie verpflichtet, das Elektrogerät in einer zentralen Wiederverwertungsstelle zu entsorgen.
- Informationen über Rücknahmestellen Ihres Elektrogerätes erhalten Sie über Ihre kommunalen Entsorgungsunternehmen bzw. in Ihren kommunalen Verwaltungsstellen.
- Elektrogeräte enthalten wertvolle wiederverwertbare Rohstoffe. Sie tragen mit dazu bei, wertvolle Rohstoffe der Wiederverwendung zuzuführen, wenn Sie Ihr Altgerät einer zentralen Rücknahmestelle zuführen.
- Elektrogeräte enthalten auch Stoffe, die bei unsachgemäßer Entsorgung zu Schäden für Mensch und Umwelt beitragen können.



- Das Symbol der durchgestrichenen Mülltonne steht für die Verpflichtung, dass das gekennzeichnete Gerät einer getrennten Sammlung von Elektro- und Elektronikgeräten zur Wiederverwertung zugeführt werden muss.