

Produktdatenblatt

LED UFO High Bay 150W 5000K 120° Philips Meanwell

Anwendungsgebiete

Hallenbeleuchtung
Lagerbeleuchtung
Supermarktbeleuchtung
Sporthallenbeleuchtung
Messe/Ausstellungsbeleuchtung



Eigenschaften & Vorteile

Schnelle Installation
Langlebigkeit garantiert:
5 Jahre Garantie

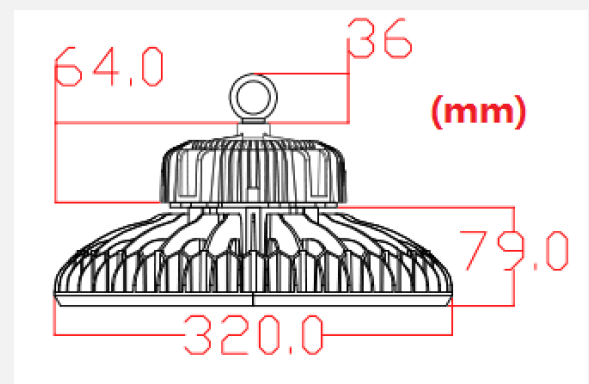

Stand: 06. März 2017

Ansprechpartner:



Der Partner für Ihren Erfolg

EMZ Elektro-Marketing-Zentrale GmbH
An den Hirtenäckern 9
63791 Karlstein am Main

Telefon 06188 - 91450-0
Telefax 06188 - 91450-22
E-Mail info@emz-stickler.de
Internet www.emz-stickler.de

Technische Daten

Elektrisch

Nennleistung in W	150
Eingangsspannung in V AC	100 - 277
Nennlebensdauer in h	50.000
Anzahl Schaltzyklen	50.000
Schutzart	IP65

Photometrisch

Nennlichtstrom in lm	19.500
Farbtemperatur in Kelvin	5000
Bezeichnung Lichtfarbe	kalt weiß
CRI	80
Lumen pro Watt	~130
Power Factor	0.9

Lichttechnisch

Abstrahlwinkel in °	120
Betriebstemperatur in °	-20 +50

Sonstige Produktdaten

Gehäusefarbe	Schwarz
Gehäusematerial	Aluminium
Treiber Hersteller	Mean well
LED Chip Hersteller	Philips
Produktmaße in mm	320 x 179
Energieeffizienzklasse	A++
Montageart	Haken (Bügel optional)
Bestellnummer	105971
EAN Code	4251351801617

Verpackungsart	Retail/farbige Box
Nettogewicht in g	
Verpackungsgewicht in g	
Verpackungseinheit	1
Abmessungen VPE in mm	350 x 350 x 200
CBM Masterbox in m ³	0,025
Zolltarifnummer	

Stand: 06. März 2017

Ansprechpartner:



Der Partner für Ihren Erfolg

EMZ Elektro-Marketing-Zentrale GmbH
An den Hirtenäckern 9
63791 Karlstein am Main

Telefon 06188 - 91450-0
Telefax 06188 - 91450-22
E-Mail info@emz-stickler.de