

HT-630-EUT THERMISTEK Hitzemelder mit Funkschnittstelle

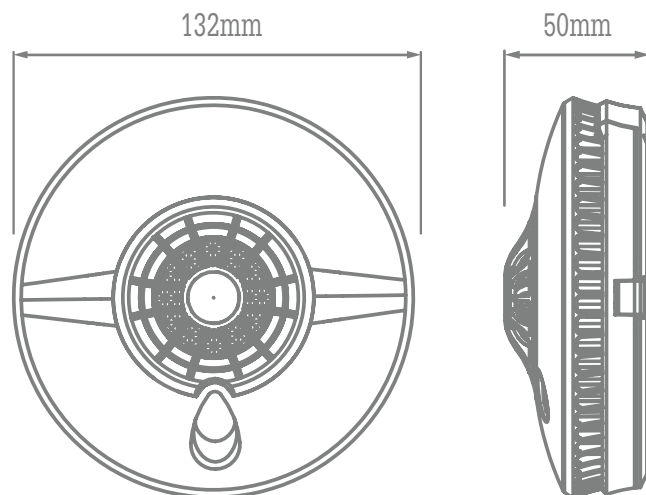

THERMISTEK™



Gewicht 180g
Produkt Verpackungsgewicht: 222g

Leistungsmerkmale

- Die Thermistek Technologie überwacht den Grad des Temperaturanstiegs und alarmiert so früher vor Gefahren. Thermistor Hitzesensor sorgt für Genauigkeit, Zuverlässigkeit und Stabilität.
- Thermodifferential-Melder der Klasse A1 mit einer Ansprechtemperatur von 54°C - 65°C.
- Funkschnittstelle für die Integration des Funkmoduls W2.
- Beinhaltet eine nicht entnehmbare, integrierte Lithium-Batterie - 10 Jahre betriebsbereit unter normalen Betriebsbedingungen.
- Großer Testknopf mit Alarm-Stopp-Taste.
- Selbstüberwachung und Störungsanzeige.

Technische Daten

Leistungsfähigkeit	Versiegelte, 10-Jahres Lithium-Batterie
Technologie	Thermistek
Alarm Typ	85 dB bei 3 m
Betrieb	DC
Installationsort	Decken
Betriebstemperatur	Klasse A1, 54°C - 65°C
Luftfeuchtigkeit bei Betrieb	Bis zu 90% Relative Luftfeuchtigkeit, nicht kondensiert
Lagertemperatur	-20°C bis +60°C
Luftfeuchtigkeit bei Lagerung	93% Relative Luftfeuchtigkeit, nicht kondensiert
Garantie	10 Jahre
Zertifizierung	Zugelassen nach BS 5446-2:2003 durch BSI
Reichweite	35 m (200 m bei klarer Sicht)
Max Anzahl an verbundenen Geräten (Netzwerk)	50
Vernetzung	Multi-direktionale Kommunikation
Produkt	
Verpackungsabmessung	132 (H) x 132 (L) x 60 (B)