

## Mikrogetriebe G250 mit Metallzahnradern

## G250

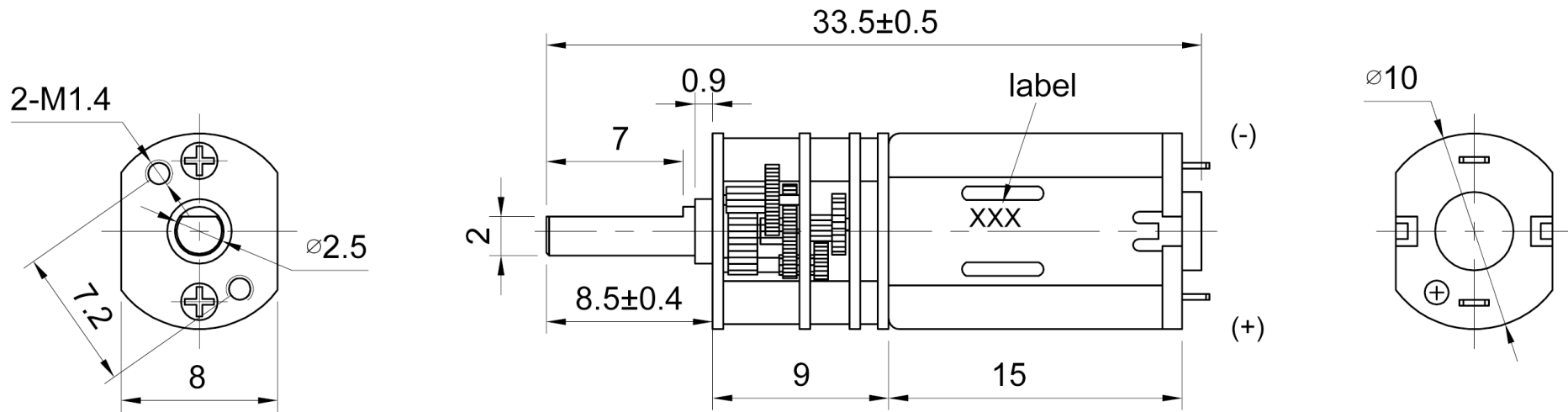

Dank minimalen Abmessungen und einer Übersetzung von 1:250 bietet sich dieses neue Mikrogetriebe für unterschiedlichste Anwendungen an. Ob als Radarantrieb in Schiffen, als Fahrtrieb für kleine Maßstäbe, Winden, usw. Überall dort wo Bewegung auf engstem Raum gefordert wird, kommt das G250 zum Einsatz.

Das Mikrogetriebe wird mit Spannungen zwischen 0,5 V und 4,8 Volt betrieben. Damit werden Drehzahlen von 6 – 100 U/m (je nach Spannung) erreicht. Die im Getriebe verwendeten Metallzahnräder garantieren lange Lebensdauer und ruhigen Lauf. Die Abtriebsachse ist angeflanscht und hat einen Durchmesser von 2.5 mm.

### TECHNISCHE DATEN:

Abmessungen:	10 x 8 x 33,5 mm
Befestigung:	2 x M 1.4 auf der Frontseite
I <sub>max</sub> :	600 mA@3V@STOP
Spannung:	0,3 – 4,8 V
Drehzahl:	6@ 0,3 – 100@5V / 60U/m@ 3V
Anschlussart:	Lötkontakte

	Datum	Company	Produkt	
Angelegt	11.01.18	SOL-EXPERT	Mikrogetriebe G250 mit Metallzahnradern	
Geprüft				
Art.Nr.	96443			
EAN	4037373964437		Revision: 01 (11.01.2018)	Blatt 1