

Zubehör für 3KC4, 3KC8 Verbindungsbrücke für lastseitige Verbindung 1-polig für 1600A enthält 1 Stück inkl. 3 Schrauben und 3 Muttern und 6 Unterlegscheiben

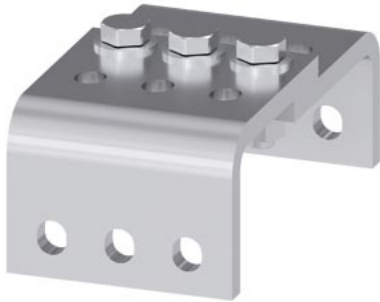

Ausführung			
Produkt-Markename	SENTRON		
Produkt-Bezeichnung	Zubehör für Netzsicherer		
Ausführung des Produkts	Verbindungsbrücke		
Eignung zur Verwendung	für 3KC4, 3KC8, 1600A		
Produktbeschreibung	Verbindungsbrücke für lastseitige Verbindung, 1-polig, 1 Stück		
Anschlüsse			
Ausführung des elektrischen Anschlusses / für Hauptstromkreis	Flachanschluss		
Mechanischer Aufbau			
Höhe	73 mm		
Breite	100 mm		
Tiefe	181 mm		
Nettogewicht	2 768 g		
allgemeine Produktzulassung		Konformitätserklärung	Sonstige

[Bestätigungen](#)

[Sonstige](#)



[UK-Konformitätserklärung](#)



[Sonstige](#)

EG-Konf.

### Weitere Informationen

Information- and Downloadcenter (Kataloge, Broschüren,...)

<http://www.siemens.de/lowvoltage/kataloge>

Industry Mall (Online-Bestellsystem)

<https://mall.industry.siemens.com/mall/de/de/Catalog/product?mlfb=3KC9818-7>

Service&Support (Handbücher, Betriebsanleitungen, Zertifikate, Kennlinien, FAQs,...)

<https://support.industry.siemens.com/cs/ww/de/ps/3KC9818-7>

Bilddatenbank (Produktfotos, 2D-Maßzeichnungen, 3D-Modelle, Geräteschaltpläne, ...)

[http://www.automation.siemens.com/bilddb/cax\\_de.aspx?mlfb=3KC9818-7](http://www.automation.siemens.com/bilddb/cax_de.aspx?mlfb=3KC9818-7)

CAx-Online-Generator

<http://www.siemens.com/cax>

Ausschreibungstexte (Leistungsverzeichnisse)

<http://www.siemens.de/ausschreibungstexte>

