



Protective Glass LCD für den öffentlichen Bereich

Der hochwertige 21,5" (54,7cm) LCD-Monitor ist mit einer Sicherheitsglasscheibe von 8H Härtegrad ausgestattet. Das High-End-LCD-Panel mit LED-Hintergrundbeleuchtung reduziert nicht nur den Stromverbrauch sondern bietet auch ein helles und kontrastreiches Bild. Der ProLite P2252HS erfüllt somit die steigenden Anforderungen nach energieeffizienten und geschützten Monitoren im öffentlichen Raum, in Schulen , für industrielle Anwendungen und kann auch als CCTV Gerät dank HDMI-Eingang genutzt werden.



Sicherheitsglas

Das gehärtete Sicherheitsglas mit dem Härtegrad 8H bietet allen Anwendungen Widerstand und macht diese LCD somit zur idealen Wahl in den öffentlichen Bereichen, Schulen und für Industrie-Anwendungen.



Tastensperre

Mit der Tastensperre können sie ein ungewolltes Ändern ihrer Bildschirm-Einstellung verhindern.

01 DISPLAY EIGENSCHAFTEN

Bilddiagonale	21.5", 54.7cm
Panel-Technologie	TN LED, matte Oberfläche
Physikalische Auflösung	1920 x 1080 (2.1 megapixel Full HD)
Bildformat	16:9
Helligkeit	225 cd/m ² typisch
Kontrastverhältnis	1000:1 typisch
Erweitertes Kontrast Verhältnis	12M:1
Glasstärke	2mm
Glass transmission rate	90% up typical
Glas Härtegrad	8H
Reaktionszeit	5ms
Blickwinkel	horizontal/vertikal: 170°/160°, rechts/links: 85°/85°, nach oben/unten: 80°/80°
Farbunterstützung	16.7mln 8bit (6bit + Hi-FRC)
Horizontalfrequenz	24 - 80KHz
Vertikalfrequenz	55 - 75Hz
Arbeitsfläche H x B	476.64 x 268.11mm, 18.8 x 10.6"
Pixelabstand	0.248mm
Farbe	matt, schwarz

02 SCHNITTSTELLEN & ANSCHLÜSSE

Video Eingang	VGA x1 DVI x1 HDMI x1
HDCP	ja
Kopfhörer Anschluss	ja

03 FEATURES

OSD Menu Sprachen	EN, DE, FR, CN, RU, JP, NL, PL
Bedientasten	Power, Auswahl/ Eingabequelle, Heraufscrollen/ Audio, Nach unten scrollen/ i-style Color, Menu
Einstellbare Parameter	Autom. Anpassung, Helligkeit (Kontrast, Helligkeit, ACR, ECO), Eingabequelle, Audio Anpassung (Lautstärke, Stumm, HDMI Audio), Farbeinstellungen, Informationen, Bildeinrichtung (Takt, H-Position, V-Position, Fokus, Schärfe, Video Modus Anpassung), Menu-Einstellungen (Sprache, OSD-Position, OSD-Auszeit, OSD-Hintergrund, start logo, LED), zurücksetzen
Lautsprecher	2 x 1W

04 MECHANISCH

Neigungswinkel	20° nach oben; 0° nach unten
VESA Halterung	100 x 100mm

05 ENTHALTENES ZUBEHÖR

Kabel	Netz, VGA, DVI, Audio
Sonstige	Leitfaden zur Inbetriebnahme, Sicherheits-Hinweise

06 STROMVERWALTUNG

Netzteil	intern
Stromversorgung	AC 100 - 240V, 50/60Hz
Leistungsaufnahme	18W typisch, 0,5W Standby

07 LEISTUNG

Vorschriften CE, TÜV-Bauart, VCCI-B, PSE, Energy Star , CU

Energieeffizienzklasse A

EPEAT Silver

EPEAT ist eine umfassende ökologische Zertifizierung, die zur Identifizierung „grüner“ Computer/Display und anderen elektronischen Geräten hilft. Epeat Silber bedeutet, dass der Monitor alle erforderlichen Kriterien, plus mindestens 50% der optionalen Anforderungen, erfüllt. EPEAT Silver ist gültig in Ländern, in denen iiyama das Produkt registriert hat. Bitte besuchen Sie www.epeat.net um den Registrierungsstatus in Ihrem Land zu prüfen.

08 ABMESSUNGEN / GEWICHT

Produkt Abmessungen B x H x T 516,5 x 382,5 x 195mm

Gewicht (ohne Verpackung) 4.5kg

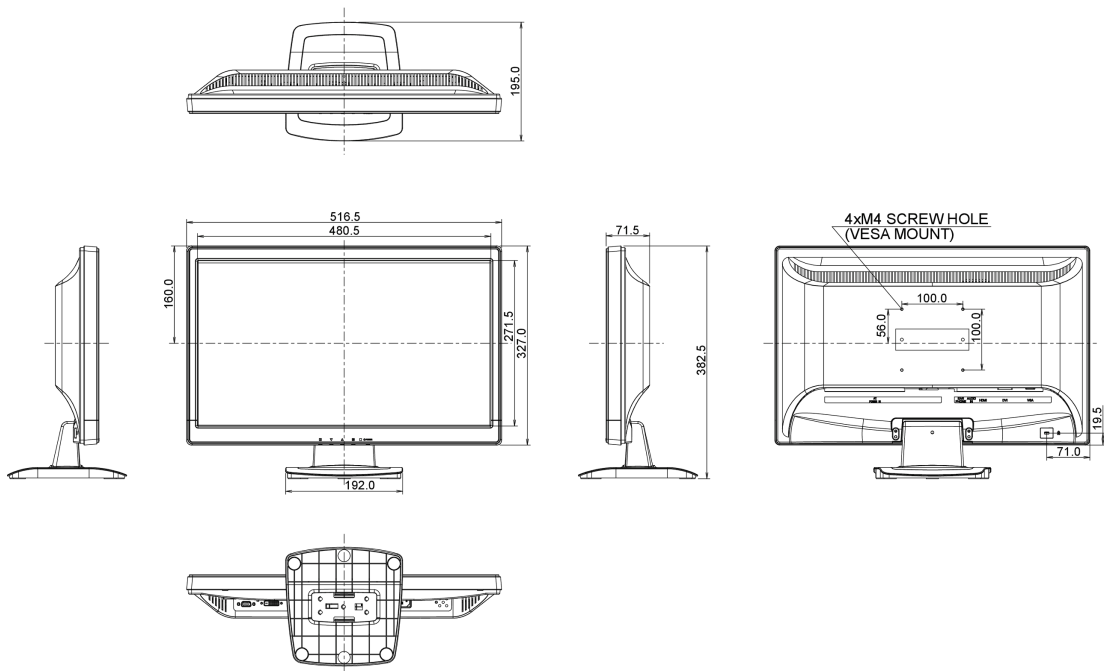

Alle Warenzeichen sind eingetragene Handelsmarken. Irrtum und Änderungen in den Spezifikationen vorbehalten. Alle LCD's erfüllen die ISO-9241-307:2008 Pixelfehlerklasse.

© IIYAMA CORPORATION. ALL RIGHTS RESERVED