

RoHS  Compliant

BOMcheck.net

Farbe:

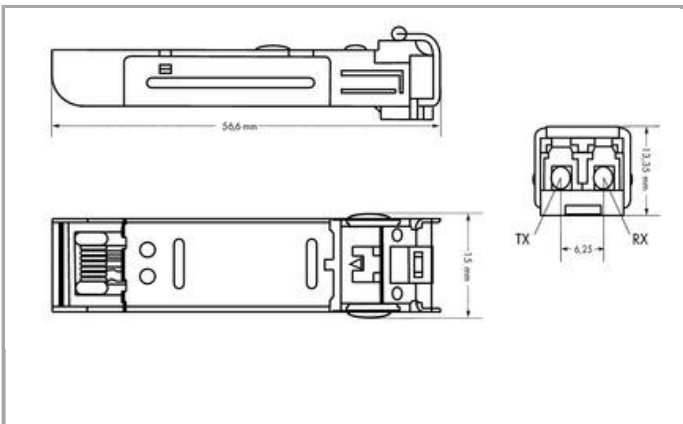
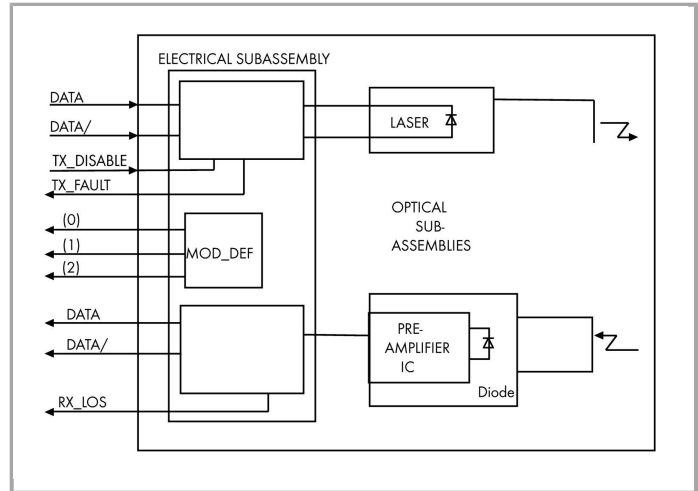

## Artikelbeschreibung

### Eigenschaften:

- Duplex LC (optischer Steckverbinder)
- Industriestandard SFP (Small Form-Factor Pluggable)
- Kompatibel zu Gigabit-ETHERNET-Standard IEEE802.3z
- Differentielle LVPECL-Eingänge und -Ausgänge
- Versorgungsspannung 3,3 V



- TTL Signal-Detect-Indikator
- Im Betrieb steckbar

## Daten

### Technische Daten

LWL-Fasertyp	Single-Mode
--------------	-------------

### Anschlussdaten

Anschluss technik: Kommunikation/Feldbus	1 x SFP; Glasfaser Steckverbinder LC
Anschlussanforderung zulässige Leitungslänge	10000 m
Anschlussanforderung zulässiger Leitungstyp	Faser Single-Mode 9/125 µm, Wellenlänge 1310 nm

### Geometrische Daten

Breite	13,4 mm / 0.528 inch
Höhe	13,3 mm / 0.524 inch
Tiefe	56,6 mm / 2.228 inch

### Mechanische Daten

Gewicht	40.7 g
Farbe	silberfarben

### Umgebungsbedingungen

Umgebungstemperatur (Betrieb)	-40 ... 85 °C
Umgebungstemperatur (Lagerung)	-40 ... 85 °C

### Kaufmännische Daten

Ursprungsland	TW
GTIN	4055143394185
Zolltarifnummer	85176200000

## Downloads

### Dokumentation

#### Ausschreibungstext

852-1210	Nov 30, 2016	DOC 27,1 kB	Download
----------	--------------	----------------	----------

#### Weitere Informationen

Entsorgung; Elektro- und Elektronikgeräte, Verpackung	V 1.0.0 Oct 15, 2018	PDF 269,1 kB	Download
---	-------------------------	-----------------	----------



---

Änderungen vorbehalten.

---

WAGO Kontakttechnik GmbH & Co. KG  
Hansastr. 27  
32423 Minden  
Telefon: +49571 887-0  
E-Mail: [info.de@wago.com](mailto:info.de@wago.com) | Web: [www.wago.com](http://www.wago.com)

Haben Sie Fragen zu unseren Produkten?  
Wir stehen Ihnen telefonisch unter +49 (571) 887-44222 gern zur  
Verfügung.