

Datenblatt | Artikelnummer: 850-826

IP65-Systemgehäuse; Aluminium (RAL 7032); BxHxT (240x100x160 mm); 4 x M20-, 4 x M16-, 14 x M12-Verschraubung

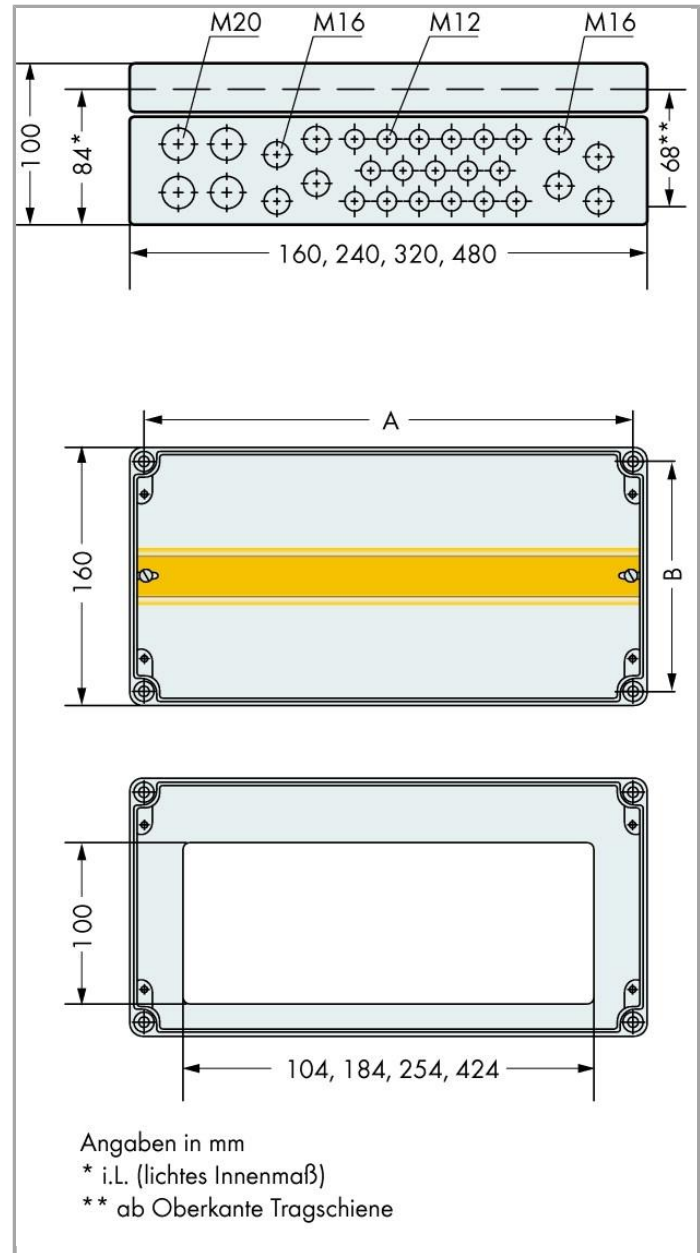

www.wago.com/850-826



Artikelbeschreibung

Lieferumfang:

- Aluminiumgussgehäuse, Legierung G AL Si 12 / DIN 1725
- Deckelschrauben aus Edelstahl, unverlierbar
- Sichtscheibe inklusive Klemmscheibe, zur Aufnahme kundenseitiger Beschriftung (Beschriftung ist nicht im Lieferumfang enthalten)



- Montagebohrungen (4 außerhalb des Dichtraumes gelegene Montagekanäle zur Befestigung)
- Metrische Kabelverschraubungen (Messing, vernickelt), inkl. Blindstopfen
 - M12-Verschraubung, Kabeldurchmesser 3 ... 6 mm
 - M16-Verschraubung, Kabeldurchmesser 5 ... 9 mm
 - M20-Verschraubung, Kabeldurchmesser 9 ... 13 mm
- 1 Tragschiene DIN 35/7,5
- Nut-Feder-System, Dichtung mit Nut im Gehäusedeckel
- Öl- und benzinbeständige Neopren-Rundschnur-Dichtung
- Erdungsanschluss im Gehäuse
- Kieselgrau RAL 7032

Die Angabe „Anzahl der I/O-Module“ berücksichtigt zusätzlich Feldbuskoppler und Busendklemmen.

Gilt für I/O-Module mit einer Breite von 12 mm. I/O-Module mit einer Breite von 24 mm zählen wie zwei I/O-Module.

Daten

Technische Daten

| | |
|-------------------|----|
| Anzahl I/O-Module | 11 |
|-------------------|----|

Geometrische Daten

| | |
|---------------------------|---------------------|
| Breite | 240 mm / 9.449 inch |
| Höhe | 100 mm / 3.937 inch |
| Tiefe | 160 mm / 6.299 inch |
| Montageausschnitt (B x H) | (222 x 142) mm |

Mechanische Daten

| | |
|------------------------------------|---------------------------------------|
| Leitungsdurchführungen, Anzahl | 14 |
| Leitungsdurchführungen, Typ | M12 (Leitungsdurchmesser 3 ... 6 mm) |
| Leitungsdurchführungen, Anzahl (2) | 4 |
| Leitungsdurchführungen, Typ (2) | M16 (Leitungsdurchmesser 5 ... 9 mm) |
| Leitungsdurchführungen, Anzahl (3) | 4 |
| Leitungsdurchführungen, Typ (3) | M20 (Leitungsdurchmesser 9 ... 13 mm) |

Werkstoffdaten

| | |
|---------|-----------|
| Gewicht | 2376.48 g |
|---------|-----------|

Umgebungsbedingungen

| | |
|-----------|------|
| Schutzart | IP65 |
|-----------|------|

Kaufmännische Daten

| | |
|---------------|----|
| Ursprungsland | DE |
|---------------|----|

| | |
|-----------------|-----------------|
| GTIN | 4017332819619 |
| Zolltarifnummer | 85381000900 |
| Produktgruppe | 15 (I/O-System) |
| eCl@ss 9.0 | 27-14-24-18 |
| eCl@ss 8.0 | 27-14-24-18 |
| ETIM 6.0 | EC000262 |
| ETIM 5.0 | EC000262 |

Passende Produkte

Allgemeines Zubehör



Art-Nr.: 850-903

Mastbefestigung; 4 Spannwinkel; 2 Profilschienen und 4 Klemmenprofile in Stahlblech; 2 Spannbänder www.wago.com/850-903
aus Edelstahl

Downloads

Dokumentation

Ausschreibungstext

| | | | |
|---------|--------------|----------------|----------|
| 850-826 | Jan 21, 2016 | DOC 32,3 kB | Download |
|---------|--------------|----------------|----------|

Systembeschreibung

| | | | |
|--------------------|-------------|-----------------|----------|
| IP65-Systemgehäuse | Jun 2, 2017 | PDF 585,4 kB | Download |
|--------------------|-------------|-----------------|----------|

Änderungen vorbehalten.