



Industrieller 5-Port Gigabit Switch



Benutzerhandbuch - DN-651107

Einleitung

Dieser robuste industrielle 5-Port Gigabit Ethernet Switch ist mit einem Eingang für einen breiten Bereich an Wechsel- und Gleichspannungen ausgestattet. Er ist für stark belastete sowie gefährliche Umgebungen oder zentrale Steuerungsbereiche geeignet, in denen ein zuverlässiges Gerät eine große Rolle spielt. Er ist die ideale Lösung für industrielle Automation, IP- und Verkehrs-Überwachung sowie eine breite Palette an Anwendungen. Er wurde für Ihre Anwendungen bezüglich Sicherheit, Transport und Telekommunikation gründlich getestet.

Ausstattungsdetails

- Robustes Aluminium-Gehäuse: 103,5 x 32 x 81,5 mm (L x B x T)
- Unterstützt 18 bis 36 VAC / 12 bis 60 VDC
- Überspannungsschutz-Dioden am Stromversorgungseingang.
- ESD-Schutzdioden am RJ-45-Anschluss
- Bietet erhöhte Störfestigkeit
- Erweiterter Temperaturbereich von -40 °C bis 75 °C

Installationspaket

Dieses Gerät kann auf DIN-Schienen oder an der Wand montiert werden.
DIN-Schienen- und Wandhalterungen im Lieferumfang enthalten.

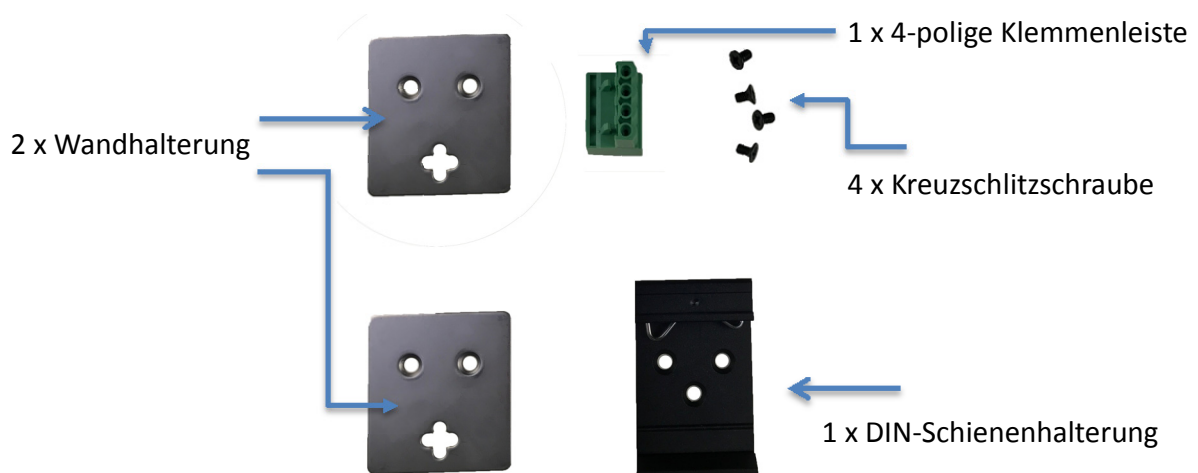

Packungsinhalt:

- 1 x Hauptgerät
- 1 x Bedienungsanleitung
- 2 x Wandhalterung
- 1 x DIN-Schienenhalterung
- 1 x 4-polige Klemmenleiste
- 4 x Schraube

Stromversorgungsanschluss

Dieses Gerät besitzt eine 4-polige Klemmenleiste. Es kann mit einer 12 bis 56 VDC /18 bis 36 VAC Stromversorgung betrieben werden. Stellen Sie stets sicher, dass die Eingangsspannung innerhalb des unterstützten Spannungsbereichs liegt.

Netzanschluss: Dieses Gerät unterstützt zwei Stromversorgungseingänge. Beachten Sie die aufgedruckte Polarität für +V1-, +V2- und Erdung. Schließen Sie die Pluskabel an V+ und die Minuskabel an V- sowie den Schutzleiter an die Erdungsschraube an, siehe Abbildung.

+V1- ist für den ersten Stromversorgungs-Eingangsanschluss gedacht.

+V2- ist für den zweiten Stromversorgungs-Eingangsanschluss gedacht.

Anschluss der Stromversorgung:

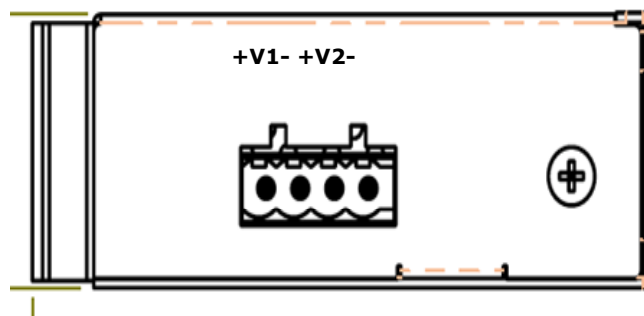

- **SCHRITT 1** – Nehmen Sie die 4-polige Klemmenleiste aus dem mitgelieferten Montagesatzpaket heraus.
- **SCHRITT 2** – Schließen Sie die Versorgungskabel an „+V1-“ oder „+V2-“ mit der korrekten Polarität an. Schließen Sie den Schutzleiter an die Erdungsschraube an.
- **SCHRITT 3** – Stecken Sie die Klemmenleiste in die Buchse wie oben dargestellt.
Die Polarität muss mit V+ und V- übereinstimmen.

WARNUNG:

Schalten Sie stets die Stromversorgung AUS, bevor Sie die Stromversorgungskabel anschließen.

WARNUNG:

Jede Überschreitung der Eingangsspannung kann zu einer Funktionsstörung dieses Geräts führen und kann es beschädigen.

LED-Anzeige

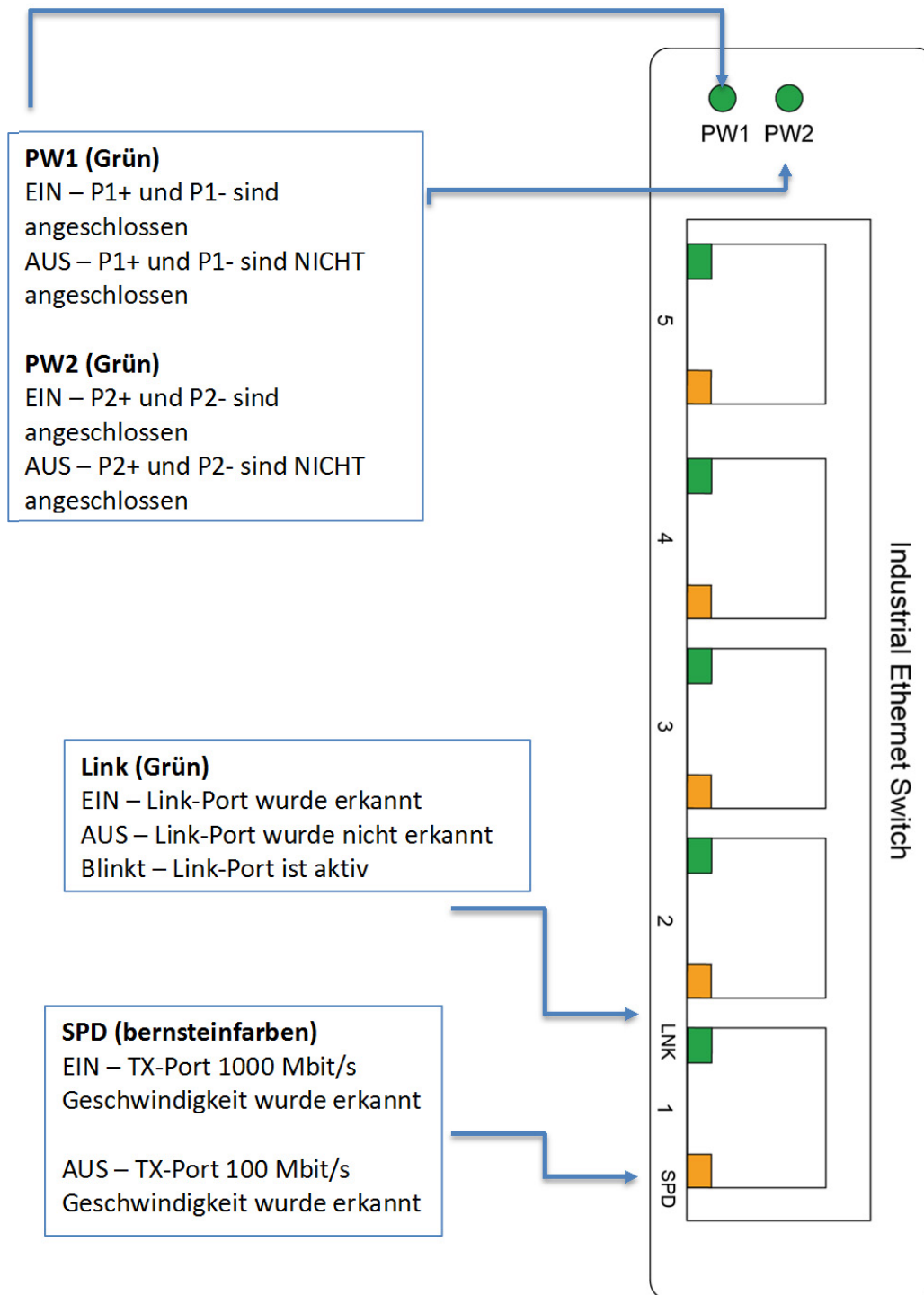

Spezifikationen

IEEE-Standard	IEEE 802.3 10Base-T Ethernet IEEE 802.3u 100Base-TX Fast Ethernet IEEE 802.3ab 1000Base-T Gigabit Ethernet IEEE802.3x Flusskontrolle und Back-Pressure
Switch-Architektur	Backplane (Switching-Fabric): 10 Gbps
Datenverarbeitung	Store-and-Forward
Flow Control	IEEE 802.3x Flusskontrolle und Back-Pressure
Jumbo-Frame	9 KB
Größe der MAC-Adresstabelle	8 KB
Größe des Paketpuffers	1 MB
Netzwerkanschluss	5 x RJ-45 10/100/1000BaseT(X) Autonegotiation, Auto MDI/MDI-X-Funktion, Voll-/Halbduplex
Netzwerkkabel	UTP/STP über Cat.5e-Kabel
	EIA/TIA-568 10 Ohm (100 m)
Protokoll	CSMA/CD
LED	PW1 (Grün): EIN – Stromversorgung erkannt PW2 (Grün): EIN – Stromversorgung erkannt
	TX/RJ-45-Port: LNK (Grün): TX-Port erkannt Blinkt – TX-Daten werden übertragen / empfangen SPD (bernsteinfarben): EIN – 1000 Mbit/s Geschwindigkeit AUS – 10/100 Mbit/s Geschwindigkeit

Reserve-Verpolungsschutz	Vorhanden
Überstromschutz	Vorhanden
Stromversorgung	Redundanter Doppel-Spannungseingang 12 bis 56 VDC oder 18 bis 36 VAC
Leistungsaufnahme	2,76 W bei 48 VDC Vollast
Abnehmbare Klemmenleiste	Anschluss von 2 redundanten Stromversorgungen, 4-polig Leitungsquerschnitt: 0,34 mm ² bis 2,5 mm ² Volldraht (AWG): 12-24/14-22 Feindraht (AWG): 12-24/14-22 Drehmoment: 5 lb-In / 0,5 Nm / 0,56 Nm Abisolierte Länge: 7 bis 8 mm

Betriebstemperatur	-40°C bis 75°C
Betriebsluftfeuchtigkeit	5 % bis 95 % (nicht kondensierend)
Lagertemperatur	-40°C bis 85°C
MTBF (Durchschnittszeit zwischen Fehlern)	> 500.000 Stunden (MIL-HDBK-217F) bei 25 °C
Gehäuse	Robustes Aluminiumgehäuse, Schutzart IP30
Gehäuseabmessungen (L x B x T)	103,5 x 32 x 81,5 mm (L x B x T)
Einbau/Montage	DIN-Schienen- und Wandhalterung im Lieferumfang enthalten

Gehäuseabmessungen (mm)

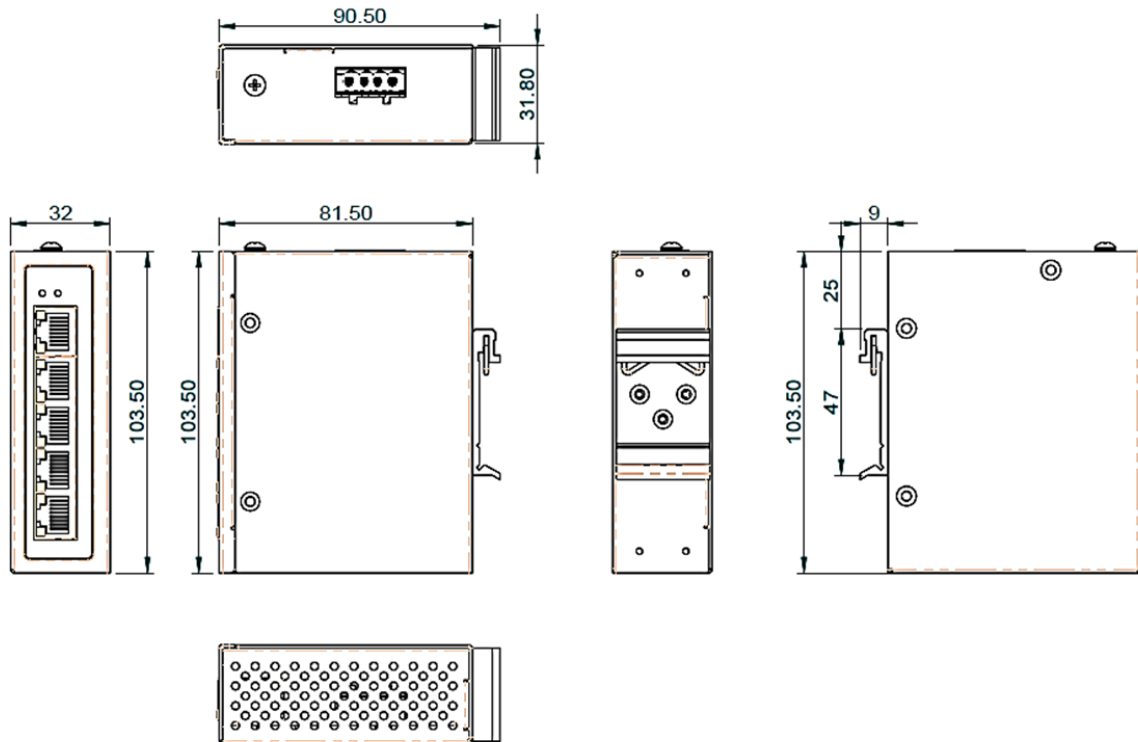

Dies ist ein Produkt der Klasse A. Im Wohnbereich kann dieses Produkt Funkstörungen verursachen. In diesem Fall kann vom Benutzer verlangt werden, angemessene Maßnahmen zu ergreifen.

Hiermit erklärt die Assmann Electronic GmbH, dass die gedruckte Konformitätserklärung dem Produkt beiliegt. Sollte die Konformitätserklärung fehlen, kann diese postalisch unter der unten genannten Herstelleradresse angefordert werden.

www.assmann.com

Assmann Electronic GmbH

Auf dem Schüffel 3

58513 Lüdenscheid

Germany

