



Bestellbezeichnung

KCM-51-C

Merkmale

- Elektromechanischer Summenzähler
- 5 Dekaden
- Zählfrequenz 10 Hz
- Manuelle Rückstellung
- Spannungsversorgung 24 V DC
- Befestigung mit Spannbügel zur leichten Montage
- Schutzart IP42 nach DIN EN 60 529 (nur Frontseite)
- Schockfestigkeit nach DIN EN 60068-2-27
- Vibrationsfestigkeit nach DIN EN 60068-2-6

Technische Daten

Kenndaten funktionale Sicherheit

MTTF _d	2400 a
Gebrauchsdauer (T _M)	20 a
Diagnosedeckungsgrad (DC)	0 %

Anzeigen/Bedienelemente

Art	Ziffernanzeige
Anzahl Dekaden	5
Anzeigewert	Ziffernhöhe 4 mm
Rückstellung	manuell

Eingang

Impulslänge/Pause	50 ms / 50 ms
Zählfrequenz	10 Hz

Umgebungsbedingungen

Umgebungstemperatur	-10 ... 50 °C (14 ... 122 °F)
Lagertemperatur	-40 ... 90 °C (-40 ... 194 °F)
Relative Luftfeuchtigkeit	≤ 80 % (nicht kondensierend)

Mechanische Daten

Anschluss	Litzen AWG 22 150 mm lang
Masse	62 g
Abmessungen	48 mm x 24 mm x 59 mm
Befestigung	Spannbügel
Lebensdauer	> 50 x 10 ⁶ Impulse

Abmessungen

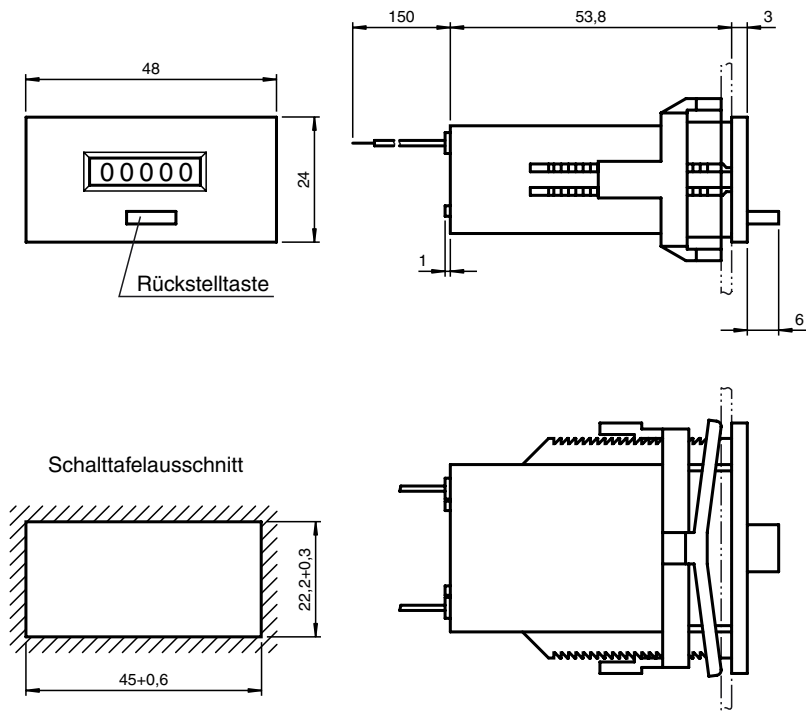

Elektrischer Anschluss

