

The logo consists of two overlapping green squares. The front square is slightly offset to the right and top, creating a layered effect. The text 'HANNspree' is centered in white on the front square.

HANNspree

HANNSpad

SN14TP1 (HSG1351)

Bedienungsanleitung

Inhalt

Vorsichtsmaßnahmen	4
Erklärung	5
Lieferumfang	6
1. Produktübersicht	7
Ansicht von vorne	7
Ansicht von hinten	8
2. Erste Inbetriebnahme	9
Akku verwalten und aufladen	9
Tablet-PC ein- und ausschalten	9
Mit dem WLAN-Netzwerk verbinden	10
Mit einem PC verbinden und Daten übertragen	11
microSD-Karte verwenden	12
3. Die Android-Schnittstelle	13
Startbildschirm.....	13
Erweiterter Startbildschirm	14
Startbildschirme anpassen	14
Applikationen verwalten	14
Applikationsordner erstellen	15
4. Firmware-Aktualisierung	15
5. Produktspezifikationen	16
6. Anhang	17

Richtlinienhinweise

Dieses Gerät entspricht den Anforderungen der Richtlinie 2014/53/EU zu Funkanlagen

Dieses Gerät erfüllt die Anforderungen der EMV-Richtlinie (Elektromagnetische Verträglichkeit) 2014/30/EU und der Niederspannungsrichtlinie 2014/35/EU.

Der höchste CE-SAR-Wert für das Gerät beträgt 0,7 W / kg und die SAR-Grenze liegt bei 2,0 W / kg

Informationen zum Recycling

Hannspree legt großen Wert auf unsere Umweltpolitik und glaubt fest daran, dass wir die „Gesundheit“ der Erde durch sachgemäßes Entsorgen und Recyceln von industriellen technologischen Geräten am Ende ihrer Betriebslebenszeit besser schützen können.

Diese Geräte enthalten wiederverwertbare Materialien, die nach der Zersetzung neuem Material neu hinzugefügt werden können. Auf der anderen Seite gibt es Materialien, die als gefährliche und giftige Substanzen eingestuft werden. Wir hoffen aufrichtig, dass Sie entsprechende Einrichtungen basierend auf den von uns bereitgestellten Informationen zum Recycling dieses Produktes kontaktieren.

Weitere Informationen finden Sie hier:

<http://www.hannspree.com>

Gehörschädigungen vorbeugen



Vorsicht: Falls Kopfhörer oder Ohrhörer längere Zeit bei hoher Lautstärke genutzt werden, kann es zu irreversiblen Gehörschädigungen kommen.

Dieses Gerät wurde geprüft und als mit den per EN 50332-1 und/oder EN 50332-2 definierten Schalldruckgrenzwerten übereinstimmend befunden.

Der Lithium-Ionen-Akku des Gerätes kann nicht gewartet und gewechselt werden.



Hinweise zu Marken

HDMI Hannspree-Produkte nutzen HDMI™-Technologie.

HDMI, das HDMI-Logo und High-Definition Multimedia Interface sind Marken oder eingetragene Marken der HDMI Licensing LLC in den USA und anderen Ländern.

Vorsichtsmaßnahmen

Damit das Gerät stets ordnungsgemäß funktionieren kann, müssen sich Anwender gründlich mit der Anleitung vertraut machen und sich an die darin enthaltenen Angaben halten.

- Nutzen Sie das Gerät nicht bei hohen (über 35 °C) oder sehr niedrigen Temperaturen (unter 0 °C).
- Setzen Sie das Gerät keinen starken Erschütterungen aus.
- Lassen Sie das Gerät niemals mit Chemikalien, Lösungsmittel oder Kraftstoffen in Berührung kommen.
- Lassen Sie das Gerät nicht in der Nähe von starken elektromagnetischen Feldern.
- Halten Sie das Gerät von direkter Sonneneinstrahlung und von Wärmequellen fern.
- Versuchen Sie niemals, das Gerät selbst zu zerlegen, zu reparieren oder zu verändern.
- Wenn das Gerät in Kombination mit Kopf- oder Ohrhörern beim Radfahren, Motorradfahren oder bei der Autofahrt eingesetzt wird, können sich gefährliche Situationen ergeben.
- Hören Sie nie längere Zeit mit überhöhter Lautstärke; andernfalls sind Gehörschädigungen möglich.
- Bitte laden Sie das Gerät unter folgenden Umständen auf:
 - A. Das Batteriesymbol unten rechts im Bildschirm zeigt keine Kapazität ().
 - B. Das System fährt automatisch herunter oder schaltet sich nach einem Neustart gleich wieder ab.
 - C. Das Gerät reagiert nicht auf Betätigung der Bedienelemente.
 - D. Das rote Warnsymbol () erscheint in der oberen rechten Bildschirmecke.



Entsorgen Sie den Akku NICHT mit dem regulären Hausmüll.

Das durchgestrichene Radfachsymboll zeigt dies an. Die Batterie darf NICHT in Siedlungsabfälle gelegt werden.

HANNspree Europe Holdings BV:

Newtonweg 25, 5928 PN Venlo The Netherlands

HANNspree UK Ltd: Breakspear Park, Breakspear Way, Hemel Hempstead, Hertfordshire, HP2 4TZ

Versuchen Sie nicht, den Akku Ihres HannsPad eigenhändig zu ersetzen; andernfalls besteht die Gefahr von Akkus Schäden, was eine Überhitzung sowie Verletzungen zur Folge haben könnte. Der Lithium-Ionen-Akku in Ihrem HannsPad darf nur von HANNspree oder einem von HANNspree autorisierten Serviceanbieter ersetzt werden; der alte Akku muss recycelt oder getrennt vom Hausmüll entsorgt werden. Versuchen Sie nicht, den Akku zu verbrennen. Weitere Informationen zum Recyceln und Ersetzen des Akkus finden Sie unter <http://www.hannspree.eu/en/support/battery-replacement>.

Erklärung

1. Die Informationen in dieser Anleitung dürfen – sofern nicht schriftlich durch vom Unternehmen gestattet – nicht kopiert, übertragen, verteilt oder gespeichert werden.
2. Obwohl Richtigkeit und Vollständigkeit während der Erstellung der Anleitung sorgfältig geprüft wurden, wird nicht garantiert, dass diese Anleitung frei von Fehlern oder Auslassungen ist. Das Unternehmen haftet nicht für Fehler oder Auslassungen, die in der Anleitung enthalten sein könnten.
3. Aus Gründen einer nachhaltigen Entwicklung behält sich das Unternehmen das Recht vor, Änderungen und Verbesserungen an jeglichen in dieser Anleitung beschriebenen Produkten vorzunehmen.
4. Das Unternehmen haftet unter keinen Umständen für direkte oder Folgeschäden in Verbindung mit Daten- oder Einnahmenverlusten bzw. jegliche speziellen, zufälligen, beiläufigen oder direkten Verluste.

Lieferumfang

Lieferumfang prüfen

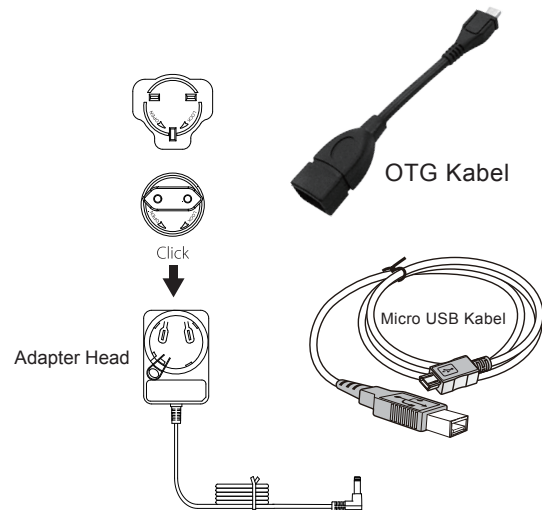
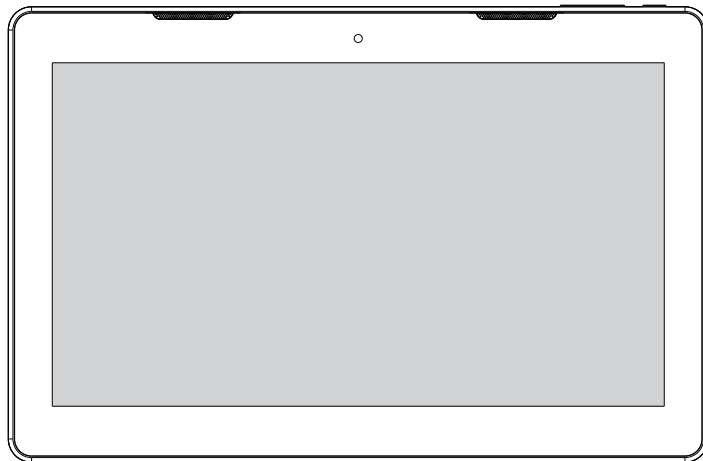

Tablet PC SN14TP1(HSG1351)

Hinweis:

- Der mitgelieferte Netzsteckeradapter kann je nach Region unterschiedlich aussehen.
- Die Abbildungen in dieser Dokumentation können von Ihrem Modell abweichen.

Diese Schnellstartanleitung und eine Garantiekarte werden ebenfalls mitgeliefert.

- Falls etwas fehlen oder beschädigt sein sollte, wenden Sie sich bitte an Ihren Händler.
- Verwenden Sie ausschließlich zugelassenes Zubehör.
- Zubehör kann je nach Land oder Region unterschiedlich ausfallen.

1. Produktübersicht

1.1 Ansicht von vorne

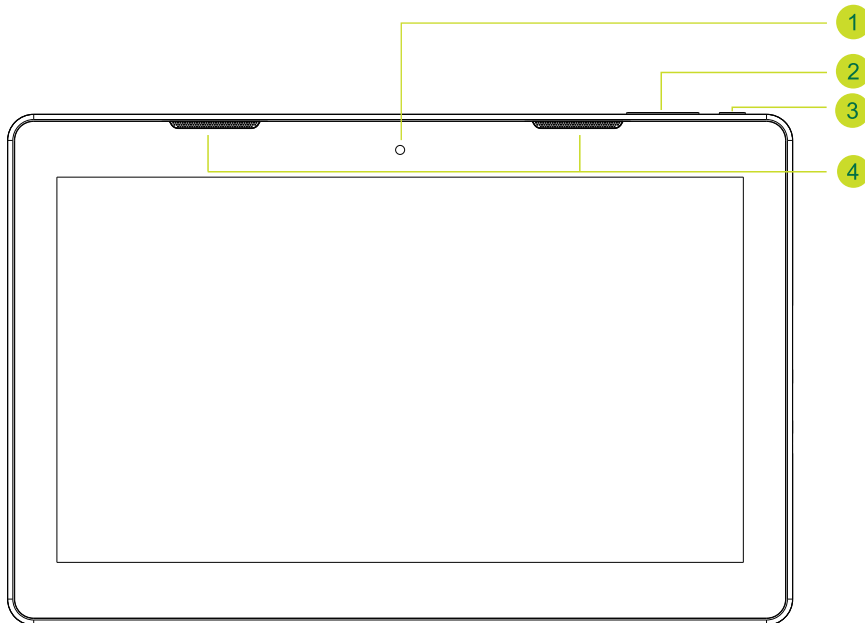

Nr.	Element	Beschreibung
1	Frontkamera	Zum Video-Chatten oder für Selbstaufnahmen.
2	Lautstärketasten	Zum Anpassen der Lautstärke drücken.
3	Ein-/Austaste	<ul style="list-style-type: none"> • Zum Ein- und Ausschalten des Gerätes gedrückt halten. • Zum Ein- / Ausschalten der Hintergrundbeleuchtung und zum Versetzen des Gerätes in den Ruhezustand drücken.
4	Lautsprecher	Zur Tonausgabe.

Über die Ein-/Austaste:

- **Einschalten:** Drücken und halten Sie die Taste 4 bis 5 Sekunden, bis sich das Gerät einschaltet. Nach dem Systemstart erscheint ein Sperrbildschirm.
- **Ausschalten:** Drücken und halten Sie die Taste, bis das Optionsmenü im Bildschirm erscheint. Wählen Sie Abschalten und tippen zum Abschalten des Gerätes auf OK.

1.2 Ansicht von hinten

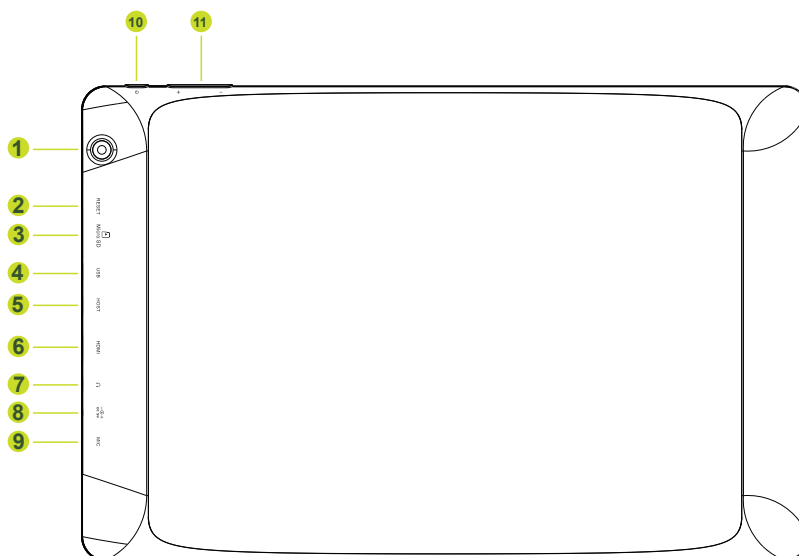

Nr.	Element	Beschreibung
1	Rückkamera	Zum Aufnehmen von Fotos oder Videos.
2	Zurücksetzen	Führen Sie einen kleinen Stift oder einen anderen scharfen Gegenstand in das Rücksetzloch ein, um den Tablet PC zurückzusetzen
3	micro SD-Kartenschlitz	Stecken Sie für zusätzlichen Speicherplatz eine microSD-Karte ein.
4	Micro-USB-Port	Zum Anschließen an einen PC über das mitgelieferte USB-Kabel.
5	HOST-Port	Schließen Sie externe Geräte an.
6	HDMI - Port	Zur Bilddarstellung per HDMI-Kabel (separat erhältlich) über Fernseher oder andere Geräte mit HDMI-Eingang.
7	Kopfhörer - Port	Zum Anschließen eines Kopfhörers per 3,5-mm-Audioanschluss.
8	Netzeingang	Hierüber schließen Sie das Gerät zum Aufladen des Akkus an die Stromversorgung an.
9	Mikrofon	Zur Audioeingabe.
10	Ein-/Austaste	<ul style="list-style-type: none"> • Zum Ein- und Ausschalten des Gerätes gedrückt halten. • Zum Ein- / Ausschalten der Hintergrundbeleuchtung und zum Versetzen des Gerätes in den Ruhezustand drücken.
11	Lautstärketasten	Zum Anpassen der Lautstärke drücken.

2. Erste Inbetriebnahme

2.1 Akku verwalten und aufladen

Laden Sie den Akku komplett auf, bevor Sie den Tablet-PC zum ersten Mal benutzen . Der Tablet-PC wird über einen integrierten Polymer-Akku mit Strom versorgt; lassen Sie das Gerät nur mit dem speziellen Ladegerät auf.

Zur Verlängerung der Betriebslebenszeit des Gerätes sollten Sie das Gerät die beiden Male nach der ersten Inbetriebnahme erst aufladen, wenn der Akku erschöpft ist.

Schließen Sie das Ladegerät / Netzteil zum Aufladen des Akkus an das Gerät und eine Steckdose an.

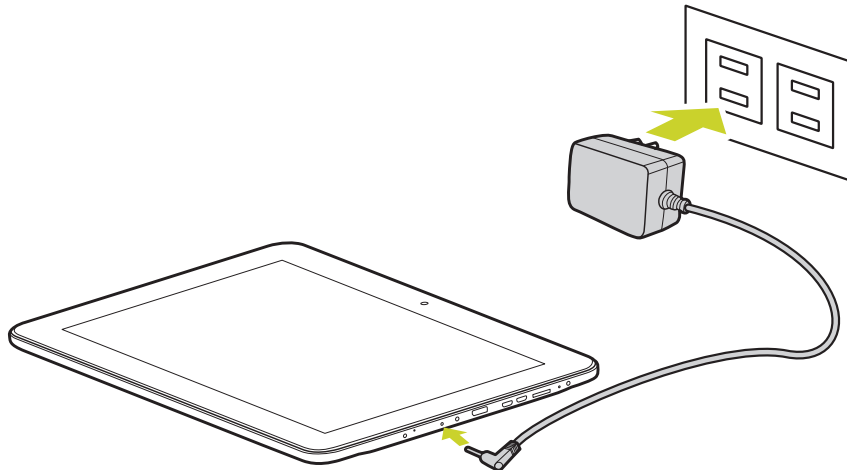

Hinweis:

- Bei den ersten beiden Ladevorgängen dauert die Ladezeit bis zu 10 Stunden; anschließend dauert der Ladevorgang nur noch bis zu 5 Stunden.
- Während des Ladevorgangs füllt sich das Akkusymbol am Bildschirm.
- Sobald der Ladevorgang abgeschlossen ist, wird das Akkusymbol grün angezeigt, die Ladeanimation stoppt.
- Wenn Sie das Ladegerät anschließen, nachdem sich das Gerät aufgrund geringer Akkukapazität ausgeschaltet ist, kann es eine Weile dauern, bis das Gerät den Startbildschirm anzeigt.

Denken Sie daran, das Gerät auszuschalten, wenn es nicht benutzt wird.

Falls das Gerät längere Zeit nicht benutzt wird, sollten Sie den Akku einmal im Monat ent- und wieder aufladen.

Der integrierte Polymer-Akku muss regelmäßig aufgeladen werden. Akkuschäden aufgrund von Erschöpfung oder in Folge des Einsatzes eines nicht zugelassenen Ladegerätes sind nicht durch die Garantie abgedeckt.

2.2 Mit dem WLAN-Netzwerk verbinden

Eine WLAN-Verbindung vereinfacht die Verbindung mit dem Internet. Sobald Sie sich erfolgreich mit einem WLAN-Netzwerk verbunden haben, stellt das Gerät automatisch eine Verbindung zum Netzwerk vor, wenn Sie sich innerhalb der Reichweite befinden.

Gehen Sie zum Konfigurieren der WLAN-Verbindung wie folgt vor:

1. Tippen und ziehen Sie die Statusleiste zum Öffnen des Benachrichtigungsfeldes nach unten.
2. Tippen Sie am *Schnelleinstellungen*-Bildschirm auf **Einstellungen**.

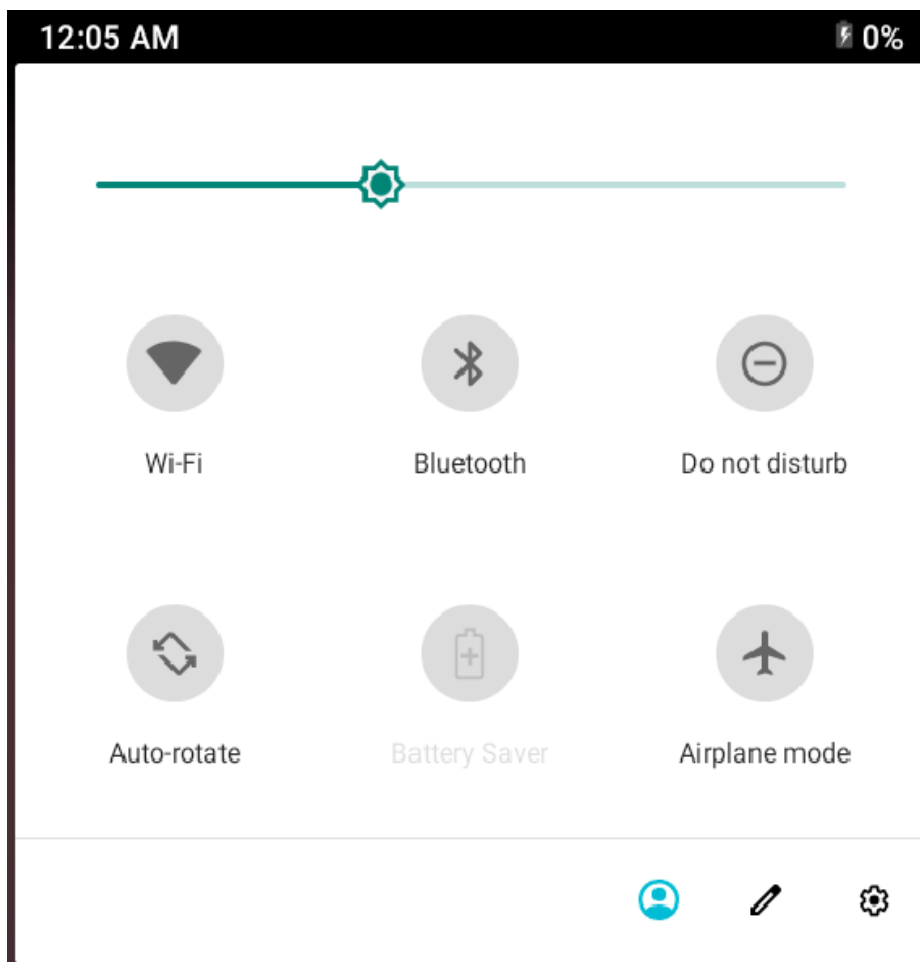



3. Schalten Sie WLAN ein. Das Gerät sucht nach verfügbaren Netzwerken innerhalb der Reichweite und zeigt die Namen der gefundenen Zugangspunkte auf der rechten Seite an.



Hinweis:

Tippen Sie zum Ein- / Ausschalten von WLAN auf die WLAN-Schaltfläche.

- Das mit  angezeigte WLAN-Symbol gibt an, dass WLAN ausgeschaltet ist.
- Das mit  angezeigte WLAN-Symbol gibt an, dass WLAN eingeschaltet ist.

4. Tippen Sie auf einen Zugangspunkt, mit dem Sie eine Verbindung herstellen möchten. Falls der ausgewählte Zugangspunkt durch ein Kennwort geschützt ist, fordert Sie das Gerät zur Kennworteingabe auf.

5. Geben Sie das Kennwort zur Verbindung mit dem Zugangspunkt ein, falls Sie dazu aufgefordert werden.

Hinweis:

- Die Kennworteingabe ist nur bei der ersten Verbindung mit dem Zugangspunkt erforderlich.
- Wählen Sie das „Kennwort anzeigen“-Kontrollkästchen, wenn das WLAN-Kennwort während der Eingabe angezeigt werden soll.

6. Tippen Sie auf Verbinden .

Hinweis:

- Einige öffentliche Orte bieten kostenlosen WLAN-Internetzugang. Dies bedeutet, dass kein Kennwort zum Herstellen der Verbindung erforderlich ist.
- Bei gesicherten Netzwerken müssen Sie möglicherweise verschiedene Parameter zum Abschließen der Einstellungen eingeben. Falls Sie sich bezüglich der Parameter nicht sicher sind, wenden Sie sich bitte an Ihren Internetanbieter.
- Ihr Tablet-PC merkt sich WLAN-Netzwerke, mit denen er bereits verbunden wurde. Sobald WLAN eingeschaltet ist und eine bekannte Verbindung erkannt wird, stellt das Gerät automatisch eine Verbindung zum Netzwerk her.

2.3 Mit einem PC verbinden und Daten übertragen

Schließen Sie das Gerät zur Datenübertragung oder zum Aufladen über das mitgelieferte USB-Kabel an einen Computer an.

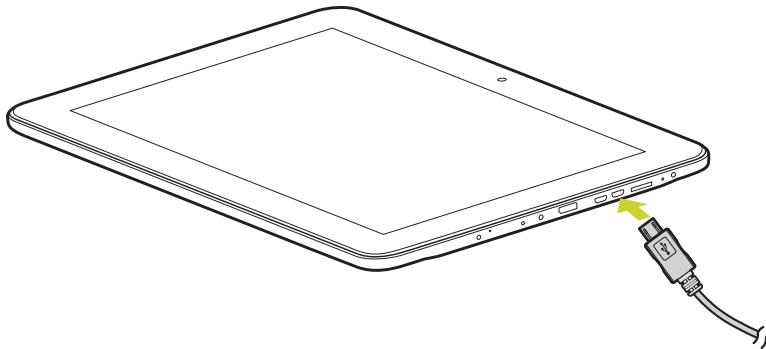

Hinweis: USB-Aufladung unterstützt nur 500 mA. Falls die Akkuleistung weniger als 4 % beträgt, kann das Gerät nicht eingeschaltet werden.

2.5 microSD-Karte verwenden

Nach der Verbindung mit dem PC finden Sie zwei Wechseldatenträger; der erste entspricht dem internen Speicher, der zweite der microSD-Karte. Wenn keine Speicherkarte eingelegt ist, lässt sich der zweite Wechseldatenträger nicht öffnen. Sie können Ihr Gerät mit microSD-Karten bis 32 GB Kapazität erweitern.

Einstecken : Stecken Sie die Speicherkarte ein, wobei die bedruckte Seite Richtung Vorderseite des Gerätes zeigt. Drücken Sie die Speicherkarte in den Kartenschlitz, bis sie sicher einrastet. Nun kann das Gerät auf die auf der Karte gespeicherten Daten zugreifen und diese wiedergeben.

Entnehmen : Drücken Sie die microSD-Karte zur Freigabe aus dem Schlitz sanft hinein. Ziehen Sie sie dann vorsichtig aus dem Kartenschlitz.

3. Die Android-Schnittstelle

3.1 Startbildschirm

Nach dem Einschalten des Gerätes wird der gesperrte Startbildschirm angezeigt. Nachdem Sie den Bildschirm freigegeben haben, erscheint der Hauptstartbildschirm.

Im Folgenden wird der Hauptbereich des Touchscreen beschrieben und Sie erhalten einige Tipps zur Touchscreen-Bedienung.

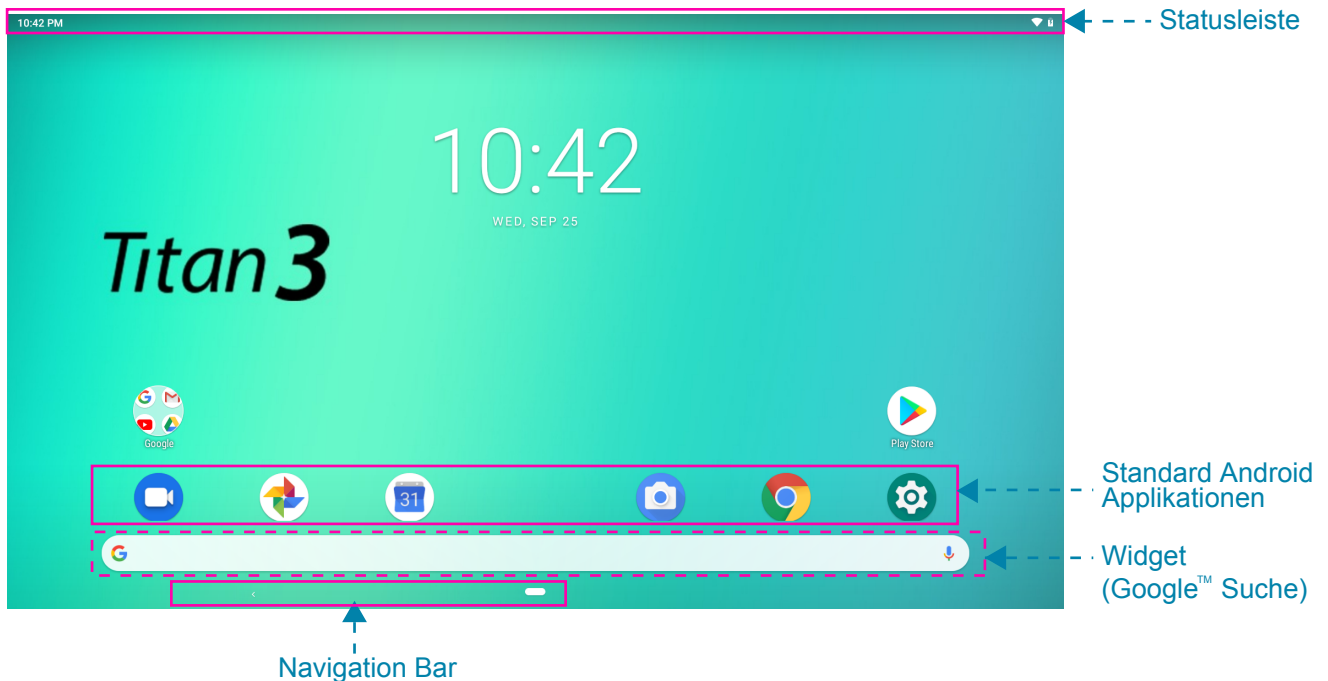

Element	Beschreibung
Statusleiste	Zeigt Benachrichtigungen und Systemsymbole, wie WLAN-Verbindungsstatus, Akkuleistung/Akkuladestatus, aktuelle Uhrzeit und USB-Verbindungsstatus.
Widget (Google-Suche)	Geben Sie den gesuchten Text in das Suchfeld ein.
Standard Android™ Applikationen	Tippen Sie zum Öffnen der entsprechenden Applikation auf ein Symbol.

Element		Beschreibung
Navigation leiste	Zurück- Schaltfläche (<)	Durch Antippen kehren Sie zum vorherigen Bildschirm zurück.
	Startseite- Schaltfläche (●)	Durch Antippen kehren Sie zum Startbildschirm zurück.
	Verknüpfungssc haltfläche (●)	Durch Antippen zeigen Sie die zuletzt aufgerufenen Anwendungen auf. <ul style="list-style-type: none"> • Tippen Sie zum Zugreifen auf eine spezifische Applikation direkt auf das Symbol.

3.2 Startbildschirme anpassen

Sie können das Hintergrundbild Ihres Startbildschirm mit dem Standardhintergrundbild oder auf dem Gerät gespeicherten Fotos anpassen. Halten Sie den Touchscreen angetippt, das **Hintergrundbildoption** -Menü erscheint am Bildschirm. Wählen Sie dann die gewünschte Option aus der Liste.

3.3 Applikationen verwalten

- **Abwendungsverknüpfungen hinzufügen:** Zum Zufügen einer Verknüpfung halten Sie ein Applikationssymbol im Applikationsmenü angetippt, anschließend ziehen Sie das Symbol an die gewünschte Stelle im Startbildschirm.
- **Applikationsverknüpfungen verschieben:** Halten Sie ein Applikationssymbol am Startbildschirm angetippt, bis das Positionierungsgitter erscheint. Ziehen Sie das Symbol dann an die gewünschte Position und lösen Ihren Finger vom Bildschirm.
- **Abwendungsverknüpfungen entfernen:** Halten Sie den Finger auf ein Applikationssymbol am Startbildschirm gedrückt, im oberen Bildschirmbereich erscheint ✕. Zum Entfernen einer Applikationsverknüpfung ziehen Sie das Applikationssymbol zu ✕ hin, bis es sich rot färbt, anschließend lassen Sie das Symbol wieder los.

3.4 Applikationsordner erstellen

Sie können verschiedene ähnliche Applikationen in einem Ordner kombinieren. Ziehen Sie einfach ein Applikationssymbol auf ein anderes Applikationssymbol und lassen es los. Dadurch wird automatisch ein Ordner erstellt.

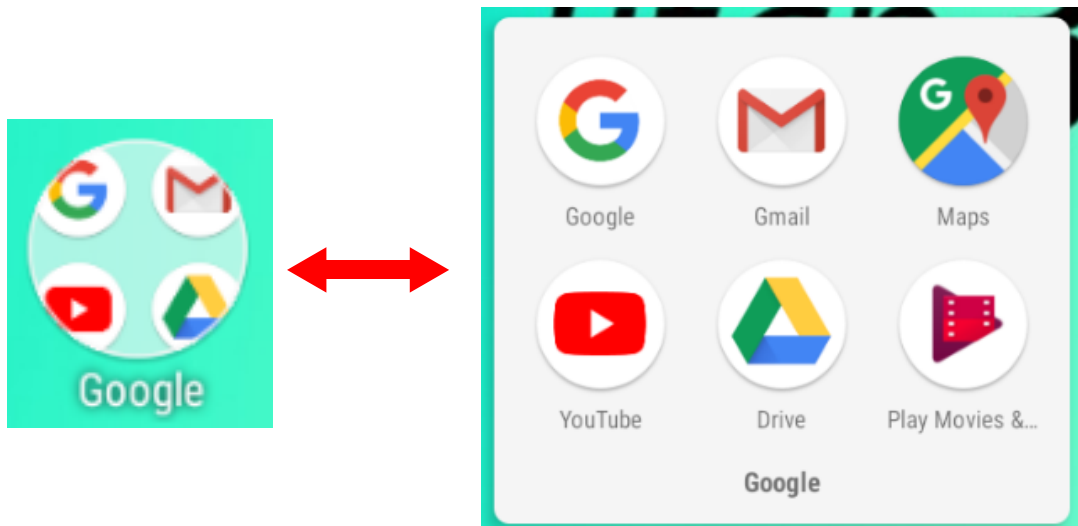

4. Firmware-Aktualisierung

Android-Geräte werden automatisch drahtlos (OTA) mit Aktualisierungen versorgt, sobald der Hersteller des Tablets offizielle Aktualisierungen freigibt. Sie können manuell nach einer Firmware-Aktualisierung suchen, indem Sie **Einstellungen > Über das Tablet > System-Update** aufrufen.

5. Produktspezifikationen

Plattform	Betriebssystem	Android 9.0
	Prozessor	RK3368 Cortex-A53 Octa, 1,5 GHz
	Speicher	2 GB
Speicher	Speicher	16 GB
Display	Helligkeit	LCD-Panel mit LED-Hintergrundbeleuchtung, 210 cd/m ²
	Auflösung	13,3 Zoll , 1920 x 1080
	Typ	Kapazitiv
	Sensor (Punkte)	Multi-Touch
Kommunikation	WLAN	WLAN (802.11 b/g/n)
	Bluetooth	BT 4.0
	Kamera	Frontkamera: 0,2 MP Rückkamera: 5 MP(AF)
Sensor	3-Achsen-Beschleunigungsmesser	Ja, X/Y/Z-Achsen sowie \pm -Richtung
	G-Sensor	Ja, Auflösung: 10 Bit
Ein-/Ausgänge	Netzteilanschluss	1 x Netzteilanschluss
	Kopfhörer	1 x 3,5 mm
	Mikrofon	Integriert
	USB 2.0	1 x Micro-USB 2.0 (OTG), unterstützt USB-Tastatur/-Maus/-Flash-Laufwerk, Akkuladefunktion
	Kartenleser	1 x microSD, maximal 32 GB
	HDMI-Ausgang (1.4)	1 x mini-HDMI
	Lautsprecherdaten.	8 Ohm, 2 x 1 W
Hardwaretasten	Stromversorgung	Ja
	Lautstärke	Ja
Power	Battery	3.7V Li-Polymer, 10000mAh
	Operation Battery Life	>= 5 hours @ 720p Videp playback, WiFi off, WebCam off, brightness 60%, Volume 50%
	Battery Operating Temperature	Standard charge: 0~450C Discharge: 0~550C
Netzteil		100 – 240 V Wechselspannung, 5 V/2,6 A
Abmessunge	Abmessungen (B x T x H)	383 mm x 249 mm x 11,5 mm

6. Anhang

Garantie und Service

Garantie und Service sowie zugehörige Informationen: Weitere Hilfe und Unterstützung mit Ihrem Gerät, einschließlich Anweisungen zur Installation verfügbarer Softwareaktualisierungen sowie vieles mehr, entnehmen Sie bitte der Garantiekarte oder der nachstehenden Hannspree-Supportseite

<http://www.hannspree.eu/>

Häufig gestellte Fragen

Häufig gestellte Fragen und deren Antworten finden Sie unter nachstehendem Link:

<http://www.hannspree.eu/>

Gerät auf die Werkseinstellungen rücksetzen

Falls Sie Ihr Gerät aus verschiedenen Gründen wieder auf die Werkseinstellungen rücksetzen möchten, führen Sie bitte die folgenden Schritte aus.

WARNUNG!!!

Beachten Sie, dass sämtliche im Gerät gespeicherten Daten durch die folgenden Schritte permanent gelöscht werden.

1. Tippen Sie am Startbildschirm auf **Einstellungen**.
2. Tippen Sie auf **Sicherung & zurücksetzen**.
3. Alle Daten löschen (**Werksreset**)
4. Setzen Sie KEIN Häkchen bei der Option zum Löschen der SD-Karte, tippen Sie dann auf Tablet **rücksetzen**.
5. Tippen Sie auf **Alles löschen**.

Das Gerät wird nun auf die Werkseinstellungen rückgesetzt, dabei gehen sämtliche Daten und heruntergeladenen Applikationen verloren.

Hinweis: Einige von Google Play heruntergeladene oder von Drittanbietern zur Verfügung gestellte Applikationen werden eventuell nicht vollständig von Ihrem Gerät unterstützt.