



**UNIVERSUM**



**BEDIENUNGSANLEITUNG**

PLATTENSPIELER MIT LAUTSPRECHER UND DIGITALRADIO

TT 300-21



# INHALTSVERZEICHNIS

<b>1. ALLGEMEIN</b>	<b>4</b>	5.5 Radiodatensystem (RDS)	12
1.1 Einführung	4	<b>6. DAB-RADIO</b>	<b>13</b>
1.2 Lieferumfang	4	6.1 Radiosender speichern	13
1.3 Allgemeines	4	6.2 Gespeicherten Radiosender abrufen	13
1.4 Zielgruppe der Bedienungsanleitung	4	6.3 Sprache einstellen	14
1.5 Gestaltung der Bedienungsanleitung	4	6.4 Gespeicherte DAB-/FM-Sender löschen	14
<b>2. VOR DER BENUTZUNG</b>	<b>5</b>	<b>7. PLATTENSPIELER BEDIENEN</b>	<b>15</b>
2.1 Sicherheitshinweise	5	7.1 Wiedergabe starten	15
2.2 Aufstellhinweise	8	7.2 Wiedergabe stoppen	16
2.3 Kinder und gebrechliche Personen	8	<b>8. SLEEP-MODUS</b>	<b>17</b>
2.4 Bestimmungsgemäße Verwendung	8	8.1 Ruhemodus beenden	17
<b>3. GERÄTEÜBERSICHT</b>	<b>9</b>	<b>9. WIEDERGABE UND EXTERNE GERÄTE</b>	<b>18</b>
<b>4. INBETRIEBNAHME</b>	<b>10</b>	9.1 Wiedergabe auf diesem Gerät	18
4.1 Erste Inbetriebnahme	10	9.2 Wiedergabe auf einem anderen Gerät	18
4.2 Externe Antenne	10	9.3 Wiedergabe auf Kopfhörern	19
<b>5. FM-RADIO</b>	<b>11</b>	<b>10. TECHNISCHE DATEN</b>	<b>20</b>
5.1 Manueller Suchlauf	11	10.1 Konformität	20
5.2 Automatischer Suchlauf	11	<b>11. ENTSORGUNGSHINWEISE</b>	<b>21</b>
5.3 FM-Feinabstimmung	11	11.1 Entsorgung der Verpackung	21
5.4 FM-Radioempfang	12	11.2 Wie Sie das Gerät entsorgen	21



# 1. ALLGEMEIN

## 1.1 Einführung

Herzlichen Glückwunsch zu Ihrem neuen UNIVERSUM Gerät. Lesen Sie diese Bedienungsanleitung vor dem Gebrauch des Gerätes aufmerksam durch und bewahren Sie sie für eine spätere Verwendung auf. Besuchen Sie [www.universum.rocks](http://www.universum.rocks) um diese Bedienungsanleitung im PDF-Format zu erhalten. Der Hersteller übernimmt keine Haftung für Schäden, die durch unsachgemäße Handhabung und durch Nichteinhaltung der Sicherheitsvorkehrungen entstanden sind.

## 1.2 Lieferumfang

- Hauptgerät (Plattenspieler)
- Netzadapter
- Externe Antenne
- Bedienungsanleitung

## 1.3 Allgemeines

Diese Bedienungsanleitung hilft beim bestimmungsgemäßen und sicheren Gebrauch des Geräts, im folgenden Gerät genannt. Alle Marken- und Produktnamen sind Warenzeichen oder eingetragene Warenzeichen der jeweiligen Hersteller.

## 1.4 Zielgruppe der Bedienungsanleitung

Diese Bedienungsanleitung richtet sich an jede Person, die das Gerät

- aufstellt,
- bedient,
- reinigt oder
- entsorgt.

## 1.5 Gestaltung der Bedienungsanleitung

Diverse Elemente der Bedienungsanleitung sind mit Merkmalen versehen anhand derer leicht festgestellt werden kann, ob es sich um normalen Text, *Informationen*

- Aufzählungen oder
  1. Handlungsschritte

handelt.



## 2. VOR DER BENUTZUNG

Bitte beachten Sie die nachfolgend aufgeführten Hinweise, um jegliche Sicherheitsrisiken auszuschließen, Beschädigungen am Gerät zu vermeiden, sowie einen Beitrag zum Umweltschutz zu leisten. Lesen Sie bitte alle Sicherheitshinweise sorgfältig durch und bewahren Sie diese für spätere Fragen auf. Befolgen Sie immer alle Warnungen und Hinweise in dieser Bedienungsanleitung und auf der Rückseite des Geräts. Der Hersteller übernimmt keine Haftung für Schäden, die durch unsachgemäße Handhabung und durch Nichteinhaltung der Sicherheitsvorkehrungen entstanden sind.

### 2.1 Sicherheitshinweise



#### **Vorsicht**

##### **Gefahr eines elektrischen Schlags!**

Das Produkt kann sich elektrisch entladen, wenn Sie es nicht ordnungsgemäß handhaben.

- Lassen Sie Kinder nicht unbeaufsichtigt das Gerät benutzen.
- Öffnen Sie nicht das Gehäuse des Produkts.
- Führen Sie keine Reparaturen am Gerät aus.
- Schließen Sie das Gerät nur an eine vorschriftsmäßig installierte, geerdete Steckdose an.
- Schließen Sie das Gerät nur an eine Netzspannung von 220-240V~, 50/60Hz an.



#### **Vorsicht**

##### **Gefahr einer dauerhaften Gehörschädigung!**

Sie können einen anhaltenden Hörverlust durch übermäßigen Schalldruck von Kopfhörern/Ohrhörern oder Lautsprechern erleiden.

- Vermeiden Sie längere Wiedergabe bei sehr hoher Lautstärke.
- Wenn Ihre Ohren schmerzen oder Sie ein Klingeln hören, reduzieren Sie die Lautstärke oder schalten Sie das Gerät aus.
- Halten Sie die Lautstärke so gering, dass Sie Außengeräusche noch hören können.



#### **Hinweis**

##### **Geräteschäden durch unsachgemäße Inbetriebnahme!**

Das Gerät kann beschädigt werden, wenn Sie es nicht ordnungsgemäß anschließen.

- Schließen Sie das Gerät wie in der Anleitung vorgegeben an.



### **Hinweis**

#### **Geräteschäden durch grobe Handhabung!**

Das Gerät kann beschädigt werden, wenn es grob gehandhabt wird.

- Bewegen Sie das Gerät vorsichtig.
- Vermeiden Sie Stöße und Schläge auf das Gerät.



### **Hinweis**

#### **Geräteschäden durch unsachgemäße Wartung/Reparatur!**

Das Gerät kann beschädigt werden, wenn Sie es selbst warten/reparieren.

- Lassen Sie das Gerät nur von einem qualifizierten Techniker warten/reparieren.
- Lassen Sie das Gerät reparieren, wenn:
  - Der Netzadapter beschädigt (geknickt, eingeklemmt, mit einer Hitzequelle in Berührung gekommen) ist.
  - Gegenstände/Flüssigkeit in das Gerät eingedrungen sind.
  - Das Gerät defekt ist.



### **Hinweis**

#### **Geräteschäden durch Nässe!**

Das Gerät kann beschädigt werden, wenn es Feuchtigkeit oder Nässe ausgesetzt wird.

- Bringen Sie das Gerät nicht in Berührung mit Flüssigkeiten.
- Stellen Sie keine mit Wasser gefüllten Gefäße (z.B. Blumenvase, Tasse) auf das Gerät.
- Lagern Sie das Gerät an einem trockenen Ort.
- Das Gerät darf nicht in Räumen mit hoher Luftfeuchtigkeit (z.B. Sauna, Küche) verwendet werden.



### **Hinweis**

#### **Geräteschäden durch Überhitzung!**

Das Gerät kann beschädigt werden, wenn es zu heiß wird.

- Stellen Sie das Gerät nicht in der Nähe einer Wärmequelle (z.B. Heizkörper, Ofen) auf.
- Setzen Sie das Gerät nicht der direkten Sonneneinstrahlung aus.
- Stellen Sie keine brennenden Gegenstände (z.B. Kerzen) auf das Gerät.
- Lassen Sie hinter der Belüftungsöffnung und um das Gerät mindestens 8 cm Platz.
- Nutzen Sie das Gerät nur in gemäßigten Klimazonen.



### **Hinweis**

#### **Geräteschäden durch blockierte Ausgänge!**

Das Gerät kann beschädigt werden, wenn die Kabelanschlüsse am Gerät blockiert sind.

- Verstopfen Sie nicht die Kabelanschlüsse.
- Halten Sie die Geräteausgänge frei.
- Alle Stecker müssen leicht zugänglich sein.

#### *Information:*

*Vollständige Trennung der Stromzufuhr nur über Netzadapter!*

Die Stromzufuhr wird erst dann vollständig getrennt, wenn der Netzstecker des Geräts nichtmehr mit Strom versorgt wird.

- Wenn Sie das Gerät über einen längeren Zeitraum nicht benutzen, trennen Sie den Netzadapter von der Stromzufuhr.



## 2.2 Aufstellhinweise

### **Vorsicht** **Brandgefahr!**

Durch unterbrochene Luftzirkulation kann das Gerät Feuer fangen.

- Stellen Sie das Gerät nicht auf weiche Oberflächen wie Teppiche, Decken oder in der Nähe von Gardinen auf.
  - Vermeiden Sie Orte mit außergewöhnlich viel Staub.
- 
- Stellen Sie das Gerät auf einen festen, sicheren und horizontalen Untergrund und sorgen Sie für eine gute Belüftung.
  - Das Gerät darf nur auf einer vibrationsfreien Fläche aufgestellt werden.
  - Beachten Sie, dass die Gummifüße u.U. Abdrücke auf Ihren Möbeln hinterlassen können. Verwenden Sie dazu einen Schutz zwischen den Möbeln und dem Gerät.
  - Verwenden Sie das Gerät nicht an extrem kalten, staubigen Orten.
  - Stellen Sie das Gerät nicht nahe an Geräten auf, die starke Magnetfelder erzeugen.
  - Stellen Sie keine schweren Gegenstände auf dem Gerät ab.

## 2.3 Kinder und gebrechliche Personen

### **Warnung** **Erstickungsgefahr!**

Kinder können Einzelteile der Verpackung verschlucken. Es besteht Erstickungsgefahr durch Folien und andere Verpackungsmaterialien.

- Lassen Sie kleine Kinder nicht mit Verpackung und deren Teilen spielen.
  - Lassen Sie keine Verpackungsteile (Plastik, Karton, Styropor usw.) erreichbar liegen.
- 
- Dieses Gerät ist nicht dafür bestimmt, durch Personen (einschließlich Kindern) mit eingeschränkten physischen, sensorischen oder geistigen Fähigkeiten oder mangels Erfahrung und/oder mangels Wissens benutzt zu werden, es sei denn, sie werden durch eine für ihre Sicherheit zuständige Person beaufsichtigt oder erhalten von ihr Anweisungen, wie das Gerät zu benutzen ist.
  - Beaufsichtigen Sie Kinder, um sicherzustellen, dass sie nicht mit dem Gerät spielen.

## 2.4 Bestimmungsgemäße Verwendung

Dieses Gerät ist nur zum Gebrauch in geschlossenen Räumen, zum Abspielen von Radio, Musik und Schallplatten bestimmt. Eine andere oder darüber hinausgehende Benutzung gilt als nicht bestimmungsgemäß. Das Gerät ist für den privaten Gebrauch konzipiert und nicht für gewerbliche Zwecke geeignet.



### 3. GERÄTEÜBERSICHT

1. Staubschutzdeckel
2. Taste FUNCTION
3. Taste MENU/INFO
4. Taste SCAN
5. Taste PRE/MEMORY
6. Linker Lautsprecher
7. Taste ►► (vor) und ◄◄ (zurück)
8. 3,5mm Kopfhöreranschluss
9. Taste SELECT
10. 3,5mm AUX-Eingang
11. Taste SLEEP
12. LCD-Anzeige
13. Rechter Lautsprecher
14. Taste An/Aus/Lautstärkeregl.
15. 45 U/Min Puck
16. Geschwindigkeitswahlschalter
17. Auto-Stopp-Schalter
18. Tonarmhalterung
19. Line-Out-Anschluss
20. FM-Antennenbuchse
21. Stromanschluss

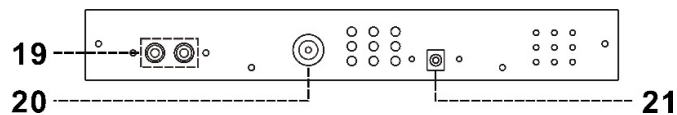
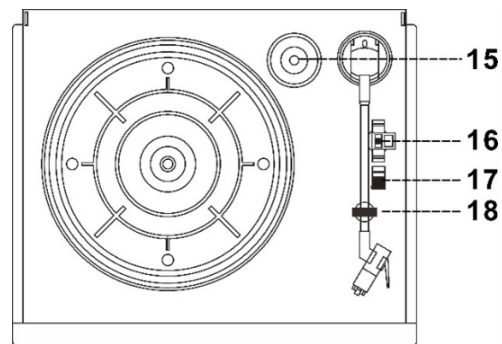
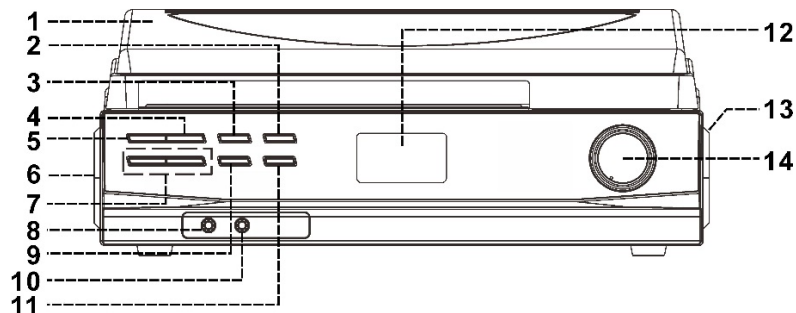

## 4. INBETRIEBNAHME

### 4.1 Erste Inbetriebnahme

1. Packen Sie das Gerät vorsichtig aus. Entfernen Sie dabei alle Schutzfolien sowie Klebestreifen vom Gerät und den Stiftschutz vom Tonarm.
2. Stellen Sie das Gerät auf eine ebene Oberfläche. Achten Sie auf ausreichenden Platz für die Belüftung.
3. Schließen Sie den mitgelieferten Netzadapter an den Stromanschluss (21) an.
4. Schließen Sie den Netzadapter an einer Steckdose an.
5. Verbinden Sie die mitgelieferte FM-Antenne mit der FM-Antennenbuchse (20).
6. Gerät anschalten: Drücken Sie auf den Lautstärkeregler (14).  
Die LCD-Anzeige (12) leuchtet auf.

### 4.2 Externe Antenne

Im Lieferumfang ist eine externe Antenne mit magnetischem Fuß enthalten. Sie können die Antenne auf einer metallischen Oberfläche positionieren. Zusätzlich wurde ein doppelseitiger Klebestreifen beigelegt, mit dem Sie die Antenne auch an nicht-magnetischer Stelle befestigen können. Stellen Sie die Antenne für optimalen Empfang in der Nähe eines Fensters auf.

*Tip:*

*Nutzen Sie den doppelseitigen Klebestreifen, um die Antenne an der Rückseite des Geräts anzubringen.*



## 5. FM-RADIO

*Information:*

*Das Gerät verfügt über eine Antenne, die die Empfangsqualität (im Modus FM/DAB-Radio) verbessern kann. Für optimalen Empfang ziehen Sie die Antenne komplett auf und richten Sie sie aus.*

### 5.1 Manueller Suchlauf

Stellen Sie sicher, dass das Gerät eingeschaltet ist.

1. Radiofunktion einstellen: Drücken Sie die Taste FUNCTION (2).
2. Stellen Sie den gewünschten Radiosender ein mit ►► und ◄◄ (7).
3. Stellen Sie die gewünschte Lautstärke ein mit dem Lautstärkeregler (14).

### 5.2 Automatischer Suchlauf

1. Stellen Sie den FM-Modus ein: Drücken Sie die Taste FUNCTION (2).
2. Drücken Sie die Taste SCAN (4).
3. Das Gerät sucht den nächsten Radiosender auf der Frequenz.
4. Um zum letzten/nächsten Sender zu gelangen, halten Sie die Taste SCAN (4) 1 Sekunde gedrückt oder halten Sie die Taste ►► oder ◄◄ (7) gedrückt.

### 5.3 FM-Feinabstimmung

Mit dem automatischen Suchlauf werden viele Radiosender mit schwachem Signal empfangen. Mit der FM-Feinabstimmung können Sie die Sender mit einem starken Signal herausfiltern.

5. Stellen Sie den FM-Modus ein: Drücken Sie die Taste FUNCTION (2).
6. Halten Sie die Taste MENU/INFO (3) 1 Sekunde gedrückt.
7. Das Menü öffnet sich.
8. Navigieren Sie mithilfe der Tasten ►► und ◄◄ (7) zur Einstellung „Scan Setting“.
9. Drücken Sie die Taste SELECT (9).
10. Die Einstellung wird aufgerufen.
11. Navigieren Sie mithilfe der Tasten ►► und ◄◄ (7) zur Auswahl „nur starke Sender“.
12. Drücken Sie die Taste SELECT (9).
13. Die Auswahl wird bestätigt.
14. Um zum Radiosender zurückzukehren, drücken Sie die Taste MENU/INFO (3) erneut.
15. Wiederholen Sie den automatischen Suchlauf.



## 5.4 FM-Radioempfang

Die FM-Programme können im Mono- oder Auto-Modus (Mono/Stereo) wiedergegeben werden. Bei schwachen Stereosignalen wird empfohlen, auf den Mono-Modus umzuschalten.

### Modus wechseln:

1. Stellen Sie den FM-Modus ein: Drücken Sie die Taste FUNCTION (2).
2. Drücken Sie die Taste SELECT (9).

## 5.5 Radiodatensystem (RDS)

Mit dem RDS werden Informationen vom ausgewählten Radiosender auf der LCD-Anzeige angezeigt.

### Anzeigereihenfolge FM-Radio:

1. Radiotext
2. Programmtyp
3. Signalstärke
4. Datum/Uhrzeit
5. Frequenz
6. Mono/Stereo

### Anzeigereihenfolge DAB-Radio:

1. Scrolltext
2. Programmtyp
3. Gruppenname
4. Signalstärke
5. Datum/Zeitfrequenz
6. Übertragungsrate

### RDS-Informationen manuell abrufen:

Drücken Sie die Taste MENU/INFO (3).

Um zur nächsten RDS-Information zu gelangen, drücken Sie die Taste erneut.



## 6. DAB-RADIO

*Information:*

Das Gerät verfügt über eine Antenne, die die Empfangsqualität (im Modus FM/DAB-Radio) verbessern kann. Für optimalen Empfang ziehen Sie die Antenne komplett auf und richten Sie sie aus.

Stellen Sie sicher, dass das Gerät eingeschaltet ist.

1. Um zum DAB-Modus zu gelangen, drücken Sie die Taste FUNCTION (2).
2. Drücken Sie die Taste SCAN (4).  
Das Gerät beginnt nach 2 Sekunden mit der Suche.
3. Navigieren Sie mithilfe der Taste ► oder ◀ (7) zum gewünschten DAB-Kanal.

### 6.1 Radiosender speichern

Sie können bis zu 20 Radiosender (10 Stk. FM/ 10 Stk. DAB) abspeichern.

*Information:*

Sie können einen belegten Speicherplatz überschreiben, indem Sie einen anderen Radiosender an dieser Stelle speichern.

1. Stellen Sie den gewünschten Radiomodus (FM/DAB) ein.
2. Stellen Sie den gewünschten Radiosender ein.
3. Halten Sie die Taste PRE/MEMORY (5) ca. 2 Sekunden gedrückt.  
Der Speicherzustand wird aktiviert und der voreingestellte Sender blinkt auf der LCD-Anzeige.
4. Um den gewünschten Speicherplatz auszuwählen, drücken Sie die Taste ► oder ◀ (7).
5. Drücken Sie die Taste SELECT (9).  
Der Sender wird auf dem Speicherplatz gespeichert.
6. Um mehr Sender zu speichern, wiederholen Sie die Schritte 2 bis 5.

### 6.2 Gespeicherten Radiosender abrufen

*Information:*

Um eine Auswahl im Speicherzustand zu treffen, stehen 3 Sekunden zur Verfügung. Nach 10 Sekunden wird der Speicherzustand automatisch geschlossen.

1. Um den Speicherzustand abzurufen, drücken Sie die Taste PRE/MEMORY (5).
2. Navigieren Sie mit den Tasten ► und ◀ (7) zum gewünschten Speicherplatz.
3. Drücken Sie die Taste SELECT (9).  
Die Auswahl wird abgerufen.



### 6.3 Sprache einstellen

Sie können für das DAB/FM-Menü zwischen 4 Sprachen (Englisch/Deutsch/Französisch/Italienisch) wählen.

1. Stellen Sie den DAB- oder FM-Modus ein: Drücken Sie die Taste FUNCTION (2).
2. Halten Sie die Taste MENU/INFO (3) gedrückt.  
Das Menü wird geöffnet.
3. Navigieren Sie mit den Tasten ►► und ◀◀ (7) zu „Language“.
4. Drücken Sie die Taste SELECT (9).  
Die Spracheinstellungen öffnen sich.
5. Navigieren Sie mit den Tasten ►► und ◀◀ (7) zu der gewünschten Sprache.
6. Drücken Sie die Taste SELECT (9).  
Die ausgewählte Sprache wird eingestellt.
7. Drücken Sie die Taste MENU/INFO (3), um das Menü wieder zu verlassen.

### 6.4 Gespeicherte DAB-/FM-Sender löschen

1. Stellen Sie den DAB- oder FM-Modus ein: Drücken Sie die Taste FUNCTION (2).
2. Halten Sie die Taste MENU/INFO (3) gedrückt.  
Das Menü öffnet sich.
3. Navigieren Sie mit den Tasten ►► und ◀◀ (7) zu „Factory Reset“.
4. Drücken Sie die Taste SELECT (9).  
Eine Ja/Nein-Abfrage erscheint.
5. Navigieren Sie mit den Tasten ►► und ◀◀ (7) zu „Ja“.
6. Drücken Sie die Taste SELECT (9).  
Auf der LCD-Anzeige erscheint die Meldung „System Reset ok“. Alle gespeicherten Radiosender werden gelöscht.



## 7. PLATTENSPIELER BEDIENEN

### 7.1 Wiedergabe starten



#### Hinweis

##### Geräteschäden durch unsachgemäße Handhabung!

Das Gerät kann beschädigt werden, wenn Sie den Tonarm im verriegelten Zustand bewegen.

- Entriegeln Sie vor dem Gebrauch den Tonarm und achten Sie darauf, dass er frei beweglich von der Tonarmauflage ist.
- Verriegeln Sie den Tonarm nach dem Gebrauch wieder.

Stellen Sie sicher, dass das Gerät eingeschaltet ist.

1. Drücken Sie die Taste FUNCTION (2).  
Der PHONO-Modus wird eingestellt.
2. Öffnen Sie vorsichtig den Staubschutzdeckel (1).
3. Legen Sie die Schallplatte auf den Plattenteller.  
*Information:*  
*Wenn Sie Schallplatten mit 45 U/Min abspielen lassen möchten, verwenden Sie den 45 U/Min Puck (15).*
4. Stellen Sie den Geschwindigkeitswahlschalter (16) auf die richtige Position für die Aufnahme, die abgespielt werden soll.
5. Entriegeln Sie den Tonarm.
6. Heben Sie vorsichtig den Tonarm von der Auflage an und bewegen Sie ihn langsam über die Aufnahme.  
Die Schallplatte beginnt sich zu drehen.
7. Legen Sie den Tonarm auf die gewünschte Abspielstelle.  
Das Gerät gibt die Aufnahme wieder.



## 7.2 Wiedergabe stoppen

### Schallplatte ohne automatischen Stoppbereich

Am Ende der Aufnahme stoppt der Plattenteller automatisch.

1. Heben Sie den Tonarm vorsichtig an und bringen Sie den Drehteller zur Ruhe.
2. Setzen Sie den Tonarm zurück in die Tonarmhalterung (18).
3. Verriegeln Sie die Tonarmhalterung (18).

### Schallplatte mit automatischem Stoppbereich

Es gibt Aufnahmearten, die einen automatischen Stoppbereich außerhalb des voreingestellten Grenzwerts haben. Dann bleibt der Plattenspieler evtl. vor dem Ende der letzten Spur stehen.

*Information:*

*Wenn der Auto-Stopp-Schalter auf „OFF“ geschaltet ist, stoppt die Spielnadel nicht automatisch beim Ende der Aufnahme.*

1. Stellen Sie den Auto-Stopp-Schalter (17) auf „OFF“.  
Die Aufnahme wird bis zum Ende abgespielt.
2. Heben Sie den Tonarm vorsichtig an.
3. Setzen Sie den Tonarm zurück in die Tonarmhalterung (18).
4. Verriegeln Sie die Tonarmhalterung (18).
5. Schalten Sie den Auto-Stopp-Schalter (17) auf „OFF“.  
Der Drehteller kommt zur Ruhe.



## 8. SLEEP-MODUS

1. Drücken Sie die Taste SLEEP (11).
2. Um das Gerät nach der gewünschten Zeit in den Schlafmodus zu versetzen, drücken Sie die Taste ►► (7).  
*Reihenfolge der Auswahlmöglichkeiten:*  
*Off > 15 Min. > 30 Min. > 45 Min. > 60 Min. > 90 Min. > Off*
3. Nach Ablauf der ausgewählten Zeit stoppt das Gerät die Wiedergabe automatisch und schaltet in den Standby-Modus.

### 8.1 Ruhemodus beenden

Drücken Sie die Taste ►► oder ◀◀ (7), bis „OFF“ angezeigt wird.



## 9. WIEDERGABE UND EXTERNE GERÄTE

### 9.1 Wiedergabe auf diesem Gerät

Sie können Zusatzgeräte, z.B. einen MP3-Player (nicht im Lieferumfang enthalten), über den AUX-IN-Anschluss an dieses Gerät anschließen.



#### Hinweis

##### Geräteschäden durch Kurzschluss!

Das Gerät kann beschädigt werden, wenn Sie es im angeschalteten Zustand verkabeln.

- Schalten Sie beide Geräte aus, bevor Sie ein Kabel einstecken.

1. Schließen Sie an den AUX-Eingang (10) ein Stereokabel (nicht im Lieferumfang enthalten) an.
2. Schließen Sie das andere Ende des Stereokabels an das Zusatzgerät an.
3. Drücken Sie die Taste FUNCTION (2).  
Der AUX-Modus wird eingestellt.
4. Starten Sie die Wiedergabe auf dem Zusatzgerät.  
Das Gerät gibt Musik vom Zusatzgerät wieder.

### 9.2 Wiedergabe auf einem anderen Gerät

Sie können dieses Gerät über den Line-Out-Anschluss an ein externes Amplifier-/Hi-Fi-System anschließen.



#### Hinweis

##### Geräteschäden durch Kurzschluss!

Das Gerät kann beschädigt werden, wenn Sie es im angeschalteten Zustand verkabeln.

- Schalten Sie beide Geräte aus, bevor Sie ein Kabel einstecken.

1. Schließen Sie an den Line-Out-Anschluss (19) ein Cinchkabel (nicht im Lieferumfang enthalten) an.
2. Schließen Sie das andere Ende des Cinchkabels an das externe System an und wählen Sie die Medienquelle aus.

*Information:*

*Der Lautstärkeregler funktioniert während der externen Wiedergabe nicht.*



### 9.3 Wiedergabe auf Kopfhörern

#### **Vorsicht**

##### **Gefahr einer dauerhaften Gehörschädigung!**

Sie können einen anhaltenden Hörverlust durch übermäßigen Schalldruck von Kopfhörern/Ohrhörern erleiden.

- Vermeiden Sie längere Wiedergabe bei sehr hoher Lautstärke.
- Wenn Ihre Ohren schmerzen oder Sie ein Klingeln hören, reduzieren Sie die Lautstärke oder schalten Sie das Gerät aus.
- Halten Sie die Lautstärke so gering, dass Sie Außengeräusche noch hören können.

#### **Hinweis**

##### **Geräteschäden durch Kurzschluss!**

Das Gerät kann beschädigt werden, wenn Sie es im angeschalteten Zustand verkabeln.

- Schalten Sie beide Geräte aus, bevor Sie ein Kabel einstecken.

Schließen Sie den Stecker Ihrer Kopfhörer am Kopfhöreranschluss (8) an.

## 10. TECHNISCHE DATEN

Modellnummer	TT 300-21
Stromversorgung Netzteil	100-240V ~50/60Hz 0.3A
Stromversorgung Gerät	5V DC / 2.0A
Umgebungsbedingungen	+5 °C bis +35 °C / 5 % bis 90 % relative Luftfeuchte (nicht kondensierend)
UKW-Frequenzbereich	87,5 MHz – 108 MHz
DAB-Frequenzbereich	174,926 MHz (5A) - 239,2 MHz (13F)
Senderspeicher	10x DAB+ / 10x FM
Abmessungen	305 x 288 x 126 mm
AUX-Anschluss Front	3,5 mm Klinkestecker
Kopfhöreranschluss Front	3,5 mm Klinkestecker



### 10.1 Konformität

Hiermit erklärt die Mercantum Deutschland GmbH, dass der Funkanlagentyp UNIVERSUM TT 300-21 der Richtlinie 2014/53/EU entspricht. Die EU-Konformitätserklärung ist hier verfügbar: <http://www.universum.rocks>

#### Hergestellt für:

Mercantum Deutschland GmbH  
Sofienstr. 2  
D-76646 Bruchsal

E-Mail: [info@mercantum-gmbh.de](mailto:info@mercantum-gmbh.de)



## 11. ENTSORGUNGSHINWEISE

### 11.1 Entsorgung der Verpackung

Ihr neues Gerät wurde auf dem Weg zu Ihnen durch die Verpackung geschützt. Alle eingesetzten Materialien sind umweltverträglich und wiederverwertbar. Bitte helfen Sie mit und entsorgen Sie die Verpackung umweltgerecht. Über aktuelle Entsorgungswege informieren Sie sich bei Ihrem Händler oder über Ihre kommunale Entsorgungseinrichtung.



#### **Warnung**

##### **Erstickungsgefahr!**

Kinder können Folien und andere Verpackungsmaterialien verschlucken.

- Überlassen Sie Kindern keine Verpackungsteile.

### 11.2 Wie Sie das Gerät entsorgen

Altgeräte sind kein wertloser Abfall. Durch umweltgerechte Entsorgung können wertvolle Rohstoffe wiedergewonnen werden. Erkundigen Sie sich in Ihrer Stadt- oder Gemeindeverwaltung nach Möglichkeiten einer umwelt- und sachgerechten Entsorgung des Gerätes.

Dieses Produkt darf am Ende seiner Lebensdauer nicht über den normalen Haushaltsabfall entsorgt werden, sondern muss an einem Sammelpunkt für das Recycling von elektrischen und elektronischen Geräten abgegeben werden. Das Symbol auf dem Produkt, der Gebrauchsanleitung oder der Verpackung weist darauf hin. Die Werkstoffe sind gemäß ihrer Kennzeichnung wiederverwertbar. Mit der Wiederverwendung, der stofflichen Verwertung oder anderen Formen der Verwertung von Altgeräten leisten Sie einen wichtigen Beitrag zum Schutze unserer Umwelt.





***UNIVERSUM***

Hersteller:

**Mercantum Deutschland GmbH**

**Sofienstrasse 2**

**D-76646 Bruchsal**

**[www.universum.rocks](http://www.universum.rocks)**