

RAYSGEM

SMART MIRROR

Benutzerhandbuch **M2G**



M2G

SMART MIRROR

Das Bild ist nur als Referenz, das tatsächliche Produkt kann abweichen.
Keine weitere Mitteilung für das Aussehen Änderung.

RC101M2G

10.1" SMART MIRROR

◇ **M2G** SMART MIRROR ◇



Vielen Dank, dass Sie sich für diesen Smart-Spiegel entschieden haben. Vor der Installation lesen Sie bitte zuerst diese Bedienungsanleitung und bewahren Sie sie zum späteren Nachschlagen auf.

Warnung

Versuchen Sie nicht, den Smart-Spiegel zu öffnen, um einen Stromschlag zu vermeiden.

Hinweis: Um einen elektrischen Schlag zu vermeiden, versuchen Sie bitte nicht, den Smart Mirror zu öffnen. Wenn eine Fehlfunktion auftritt, wenden Sie sich bitte an einen Fachmann, bevor Sie den Smart Mirror öffnen.



Dies ist ein Zeichen für Hochspannungsgefahr. Jede Berührung mit den inneren Teilen kann äußerst gefährlich sein.



Hier finden Sie wichtige Hinweise zur Pflege des Smart Mirror.

- ◇ Bitte halten Sie den Smart Mirror von jeglicher Hitze oder direktem Sonnenlicht fern.
- ◇ Bitte halten Sie den Smart Mirror von allem fern, was Wärme erzeugen kann, wie z.B. Kerzen, Aschenbecher, Räucherstäbchen, brennbares Gas oder explosive Stoffe.
- ◇ Bitte überlasten Sie Ihre Steckdosen und Verlängerungskabel nicht.
- ◇ Bitte verlegen Sie das Netzkabel richtig, ohne dass etwas auf das Kabel drückt.
- ◇ Aus Sicherheitsgründen sollten Sie den Smart Mirror bei Gewitter oder wenn Sie ihn längere Zeit nicht benutzen, vom Stromnetz trennen.
- ◇ Bitte verwenden Sie eine geeignete Gleichstromversorgung für den Smart Mirror. Vergewissern Sie sich, dass Ihre örtliche Gleichstromversorgung innerhalb des Sicherheitsbereichs liegt.
- ◇ Bitte stecken Sie keine Metallgegenstände in die Steckdosen des Smart Mirror, um einen Stromschlag zu vermeiden.
- ◇ Stellen Sie sicher, dass der Netzstecker fest in die Steckdose eingesteckt ist. Ziehen Sie den Netzstecker, wenn Sie den Smart Mirror ausstecken.
- ◇ Bitte berühren Sie das Stromkabel des Smart Mirror nicht mit nassen Händen.
- ◇ Im Falle einer Fehlfunktion, insbesondere wenn ungewöhnliche Geräusche oder Gerüche aus dem Smart Mirror kommen, ziehen Sie bitte den Netzstecker und kontaktieren Sie sofort Ihren Händler.
- ◇ Wenn Sie den Smart Mirror längere Zeit nicht benutzen oder mit älteren Familienmitgliedern, Kindern und Menschen mit Behinderungen reisen, ziehen Sie bitte unbedingt den Stecker aus der Steckdose.
- ◇ Zu viel Schmutz auf der Steckdose oder dem Kabel kann Hitze erzeugen und die Isolierung altern lassen, bitte halten Sie es sauber, um einen elektrischen Schlag und Feuer zu vermeiden.
- ◇ Bitte vergewissern Sie sich, dass die Steckdose gut geerdet ist, um einen Stromschlag oder eine Beschädigung des Smart Mirrors zu vermeiden.
- ◇ Um den Smart Mirror aus der Steckdose zu ziehen, empfehlen wir Ihnen, eine Steckdose mit eigenem Ein-/Ausschalter zu verwenden.
- ◇ Bitte lassen Sie Kinder nicht mit dem Smart Mirror spielen.
- ◇ Bitte installieren Sie den Smart Mirror an einem sicheren Ort, jede wackelige oder kippende Installation bringt den Smart Mirror in eine gefährliche Position.
- ◇ Sollte der Smart Mirror herunterfallen und beschädigt werden, ziehen Sie bitte sofort den Netzstecker und wenden Sie sich an Ihren Händler vor Ort.
- ◇ Trennen Sie den Smart Mirror vom Stromnetz, bevor Sie ihn reinigen. Verwenden Sie ein weiches und trockenes Tuch, um ihn zu reinigen. Verwenden Sie keine chemischen Lösungen auf der Oberfläche des Smart Mirror, da diese den Smart Mirror angreifen können.



Warnung: Im Falle eines Brandes halten Sie den Smart Mirror bitte von Kerzen oder anderem Feuer oder Hitze fern.

Index 01

1 Kurzer Leitfaden 02~07

2 Verbindung 09

3 Einrichtung 10-11

4 Dimension 12

5 Spezifikationen 13

6 Andere 14

1 Kurzer Leitfaden

Paket

Das Standard-Smart-Mirror-Paket enthält die unten aufgeführten Teile. Sollte etwas fehlen, wenden Sie sich bitte an Ihren Händler vor Ort. Einige der in diesem Handbuch enthaltenen Teile können aufgrund von Anpassungen oder Modellen abweichen.

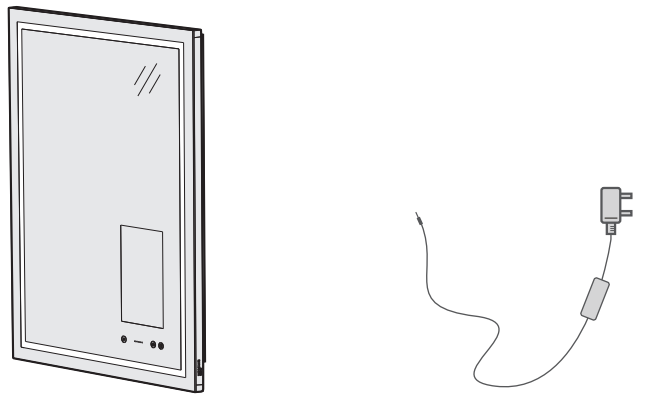

Mirror*1

Netzadapter*1

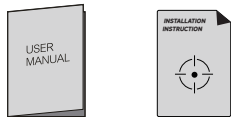

Benutzerhandbuch*1
Installationsanweisung*1



Verschuss-Schrauben *3
Selbstschneidende Schrauben *3

Einführung

Smart Mirror ist ein Spiegel, der Ihnen als Ankleidespiegel dienen kann, aber auch mit Touchscreen, Display und Sprachsteuerung ausgestattet ist. Der Spiegel ist ein interaktives Terminal zur Steuerung und ein umfassender Knotenpunkt für alle intelligenten Geräte. Der Smart Mirror hilft beim Aufbau eines Smart-Home-Systems für Küche und Bad. Für weitere Informationen besuchen Sie bitte unsere Website <https://raysgem.com>

Vorderansicht

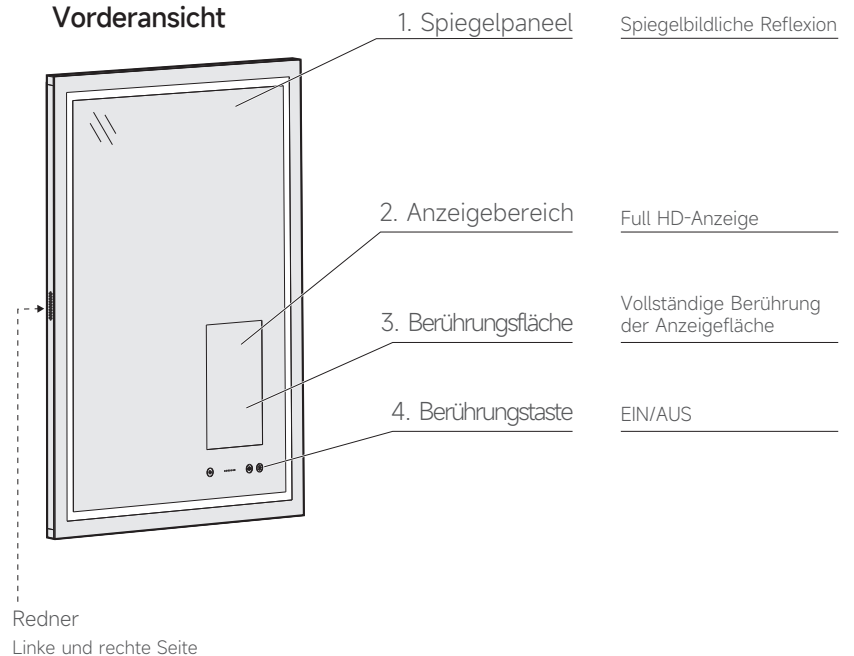

Rückansicht

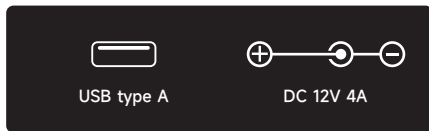
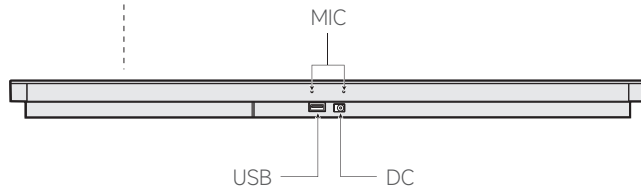
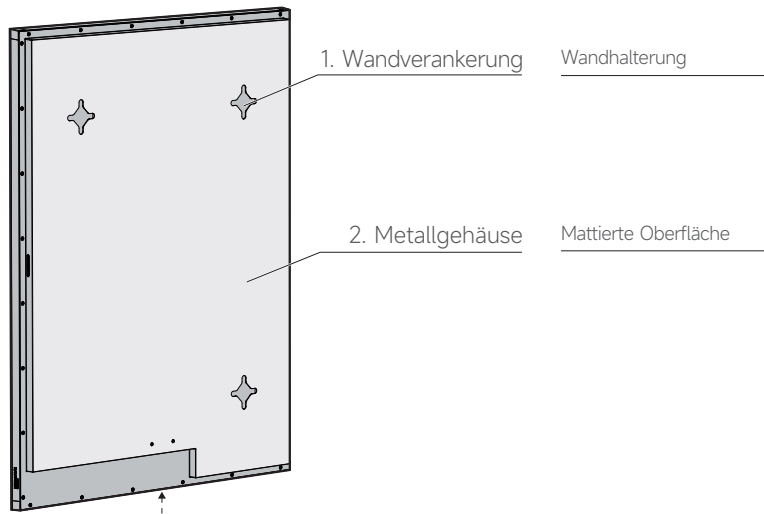

①

②

No.	Anschluss	Beschreibung
①	USB	USB type A
②	DC	DC 12V 4A

Kurzer Leitfaden

1. Starten und Herunterfahren

- ① Einschalten: Drücken Sie die Einschalttaste für 2 Sekunden, der Smart Mirror wird hochgefahren, bis die Startseite erscheint.
- ② Neustart: Drücken Sie die Einschalttaste 10 Sekunden lang, wird neu starten der Smart Mirror.

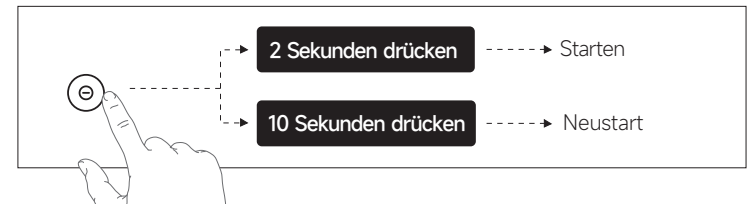

- ③ Schalten Sie das Display ein/aus: Tippen Sie einmal auf die Einschalttaste, um das Display ein- und auszuschalten, und tippen Sie einmal auf den Bildschirm, um das Display einzuschalten.
- ④ Schalten Sie das LED-Licht ein/aus: Tippen Sie einmal auf die LED-Lichttaste, um das LED-Licht ein- und auszuschalten, tippen Sie einmal schnell auf die LED-Lichttaste, um zwischen den Lichtfarben zu wechseln, drücken Sie lange auf die LED-Lichttaste, um die Lichthelligkeit einzustellen. Die LED-Licht-Taste ist in blau, wenn das LED-Licht ausgeschaltet ist, und es ist in weiß, wenn das LED-Licht eingeschaltet ist.

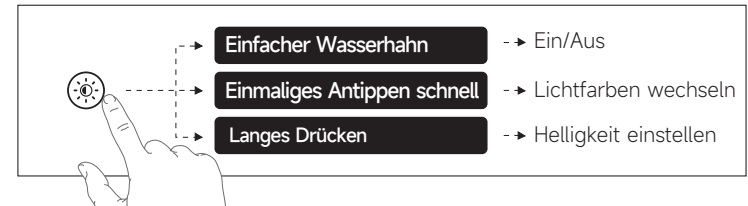

- ⑤ Ein-/Ausschalten der Anti-Beschlag-Funktion: Tippen Sie einmal auf die Anti-Beschlag-Taste, um die Anti-Beschlag-Funktion einzuschalten, und ein weiteres Mal, um sie auszuschalten. Die Taste ist blau, wenn die Anti-Beschlag-Funktion ausgeschaltet ist, und weiß, wenn sie eingeschaltet ist. Der Beschlagschutz schaltet sich automatisch aus, wenn er länger als eine Stunde in Betrieb ist.

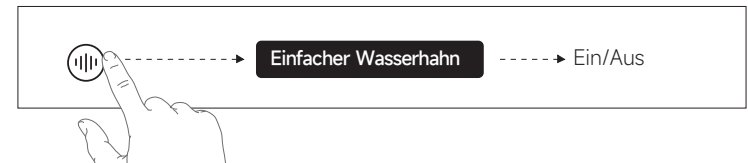

2. Sprachsteuerung

Der intelligente Spiegel unterstützt die Sprachsteuerung des Google Assistant. Bitte melden Sie Googleassistant mit Ihrem Google-Konto an. Wenn der Smart Mirror das erste Mal eingeschaltet wird. Stellen Sie Ihre eigene Sprache ein und passen Sie Ihre Stimme an den Google-Assistenten an. Sagen Sie "HeyGoogle", um den Google-Assistenten im Umkreis von 5 Metern um den Smart Mirror zu aktivieren.



3. WLAN-Netzwerkeinstellung

Rufen Sie die Android-Systemeinstellungen auf, nachdem der Smart Mirror eingeschaltet wurde, geben Sie WLAN ein und schalten Sie es ein. Geben Sie Ihr WiFi-Passwort ein, um sich mit dem Internet zu verbinden.



4. App Installation

Rufen Sie den Google Play Store auf, nachdem der Smart Mirror eingeschaltet wurde. Öffnen Sie den Google Play Store zum ersten Mal mit Ihrem Google-Konto und suchen, laden und installieren Sie Ihre Lieblings-Apps.

5. Bluetooth

Rufen Sie die Android-Systemeinstellungen auf, nachdem der Smart Mirror eingeschaltet wurde, geben Sie "Verbundene Geräte" und "Verbindungseinstellungen" ein, geben Sie "Bluetooth" ein und schalten Sie es ein, um Ihre Bluetooth-Geräte zu suchen und zu koppeln.

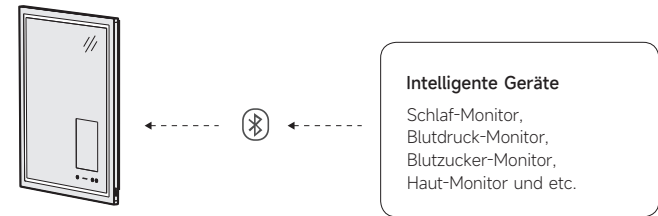

6. Verbinden Sie sich mit Ihrem Smart Home

Installieren und betreten Sie Google Home, betreten Sie Hinzufügen und Verwalten, erstellen Sie ein neues Haus oder richten Sie ein Gerät in einem bestehenden Haus ein, betreten Sie Arbeiten mit Google, um Ihre Smart Home Marken zu suchen und zu autorisieren. Verwenden Sie Google Home oder Google Assistant, um die Smart Home-Geräte nach der Autorisierung mit Ihrem Google-Konto zu steuern.

2 Verbindung

An die Stromversorgung anschließen



1. Schließen Sie den Mirror wie oben gezeigt an die Stromversorgung an.
2. Drücken Sie lange auf die Einschalttaste, um den Smart Mirror nach erfolgreichem Anschluss an die Stromversorgung zu starten.

Mit USB-Gerät verbinden

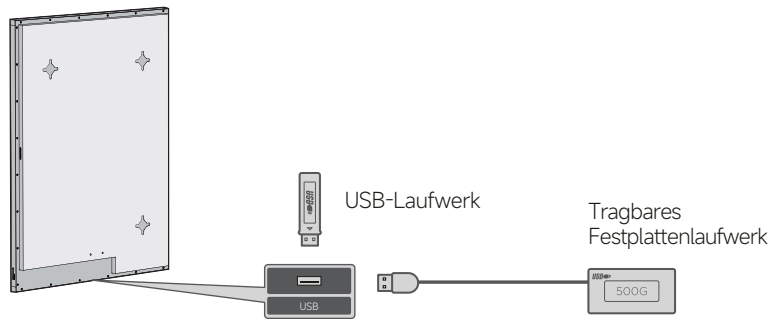

Schließen Sie ein USB-Laufwerk oder eine tragbare Festplatte über den USB-Anschluss an den Smart Mirror an.

3 Installation

Installation

Flush-Montage

Öffnen Sie eine Aussparung in der Wand, in der Sie den Spiegel anbringen möchten, und befestigen Sie den Spiegel an der Wand.

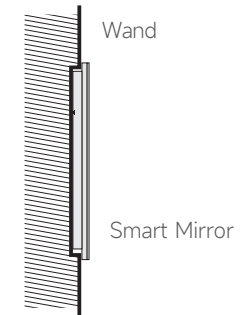

Wandmontage

Hängen Sie den Spiegel direkt an die Wand.

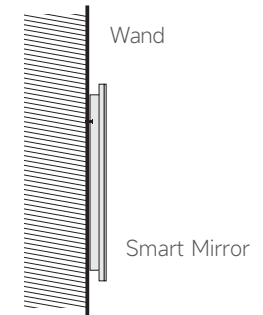

Kundenspezifische Installation

Installieren Sie den Spiegel wie eine Wandhalterung, fügen Sie einen maßgeschneiderten Rahmen um den Spiegel herum hinzu.

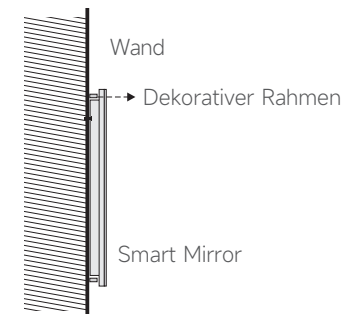

Demonstration der Installation

Demonstration der Installation

Befestigen Sie die Schrauben an der Wand und hängen Sie den Smart Mirror auf.

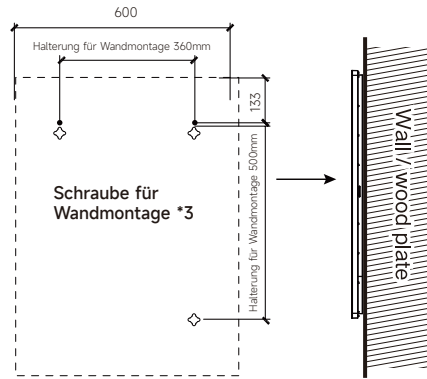

Smart Mirror

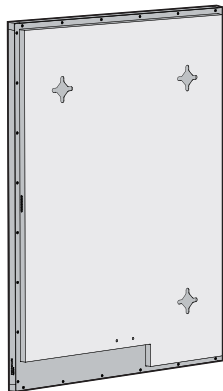

Montageanleitung
Papier

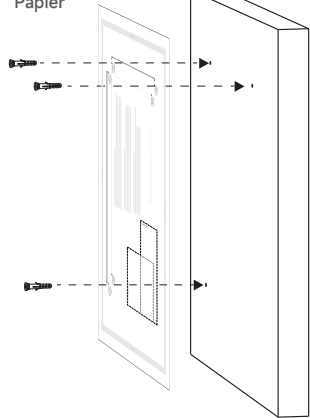

Größe/mm

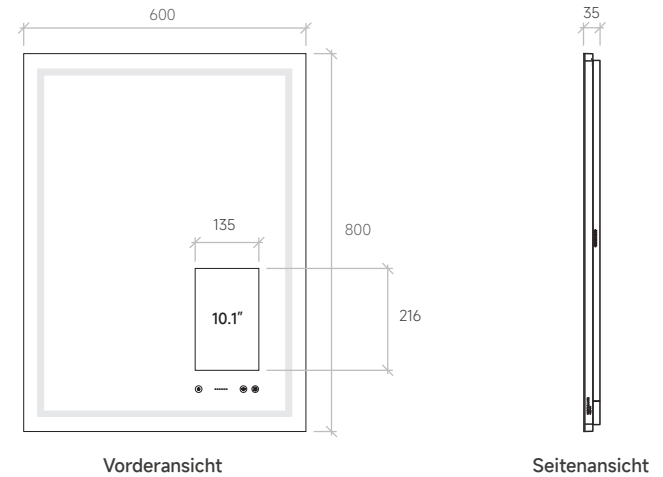

Vorderansicht

Seitenansicht

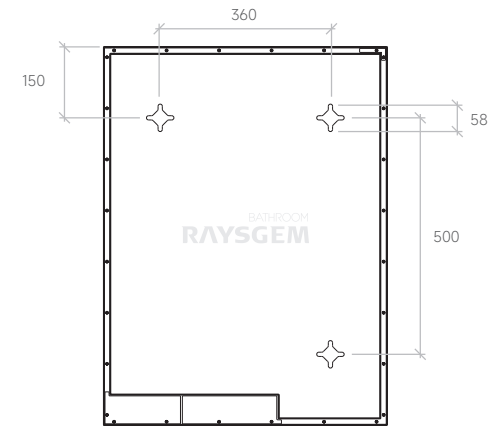

Rückansicht

i Hinweise: Seien Sie bei der Installation vorsichtig, um Kratzer auf der Spiegeloberfläche zu vermeiden.

i Kleinere Änderungen an demselben Modell werden nicht weiter beachtet.

5 Specification

6 Andere

Spezifikationen

Anzeige

Größe der Anzeige	10,1 inch
Art der Anzeige	IPS
Resolution	1920*1200
Kontrastverhältnis	1000:1
Helligkeit	650cd/m ² (Original LCD screen)
Betrachtungswinkel	178°(H) * 178°(V)
Reaktionszeit	25ms

Konfiguration

CPU	2.0GHz A75*2 + 1.8GHz A55*6
GPU	Mali-G52
RAM	4GB
ROM	32G
Kamera	No
WIFI	Double frequency 2,4/5GHz IEEE 802.11a/b/g/n/ac
Bluetooth	Bluetooth 5, Bluetooth Smart
LED-Beleuchtung	Ja
Anti-Beschlag-Folie	Ja
Sprecher	2*3W
Touch screen	Ja(5 Punkte)
Sprachassistent	Ja
OS	Android 11

Verbrauch

Leistungsaufnahme	DC 12V 4A
Verbrauch	≤48W
Standby	≤1W

Schnittstellen

Leistungsaufnahme	DC 12V
USB	Type A x 1

Größe/Material

Allgemeine Größe	800mm(H)x600mm(W)
Dicke	35mm
Spiegelplatte	Beschichteter Silberspiegel
Material	Metallgehäuse und Aluminiumrahmen
Bruttogewicht	14 kg
Nettogewicht	10.7 kg
Abmessungen der Verpackung	865*665*125mm

* Dies ist ein allgemeines, umfassendes Datenblatt, Details können bei verschiedenen Modellen variieren.

Radiodienst	Betriebsfrequenz (MHz)	Maximale Ausgangsleistung (dBm)	Maximaler Antennengewinn (dBi)
Bluetooth LE	2402-2480	8,33,EIRP	5,87
Bluetooth BR+EDR	2402-2480	6,75, EIRP	5,87
WLAN 2,4 GHz IEEE 802.11 b/g/n (20/40 MHz)	2412-2472	17,52, EIRP	5,87
RLAN 5 GHz IEEE 802.11 a/n/ac(20/40/80 MHz)	5180-5240	16,84,EIRP	6,36
	5260-5320	16,51,EIRP	7,54
	5500-5700	16,95,EIRP	9,30 Uhr
SRD 58 GHz IEEE 802.11 a/n/ac(20/40/80 MHz)	5745-5825	13,03,EIRP	8,61

Anmerkungen

1. Verwenden Sie nur das Original-Netzkabel, das mit dem Smart Mirror geliefert wurde.
2. Halten Sie das Stromkabel in gutem Zustand.
3. Ziehen Sie im Falle einer Fehlfunktion sofort den Stecker des Smart Mirror aus der Steckdose.
4. Ziehen Sie den Smart Mirror aus der Steckdose, wenn Sie ihn über einen längeren Zeitraum nicht benutzen.

Bevor Sie den Smart Mirror im Falle einer Fehlfunktion zur Wartung einschicken, lesen Sie bitte die folgenden Anweisungen und Lösungen.

Fehlersuche

Die Fehlersuche ist nur für Benutzer gedacht, die größere Probleme mit dem Smart Mirror haben. Sollten Benutzer Probleme mit bestimmten Funktionen haben, wenden Sie sich bitte an Ihren Händler, um Unterstützung zu erhalten.

Smart Mirror konnte nicht gestartet werden

1. Prüfen Sie, ob der Netzstecker locker ist.

Kein Bild/Ton oder schlechte Anzeige

1. Vergewissern Sie sich, dass die Einstellungen richtig vorgenommen wurden.
2. Wenden Sie sich an Ihren Produkt- und Serviceanbieter, um Unterstützung zu erhalten.

