

TB-M30-H1147

Schreib-Lesegerät HF

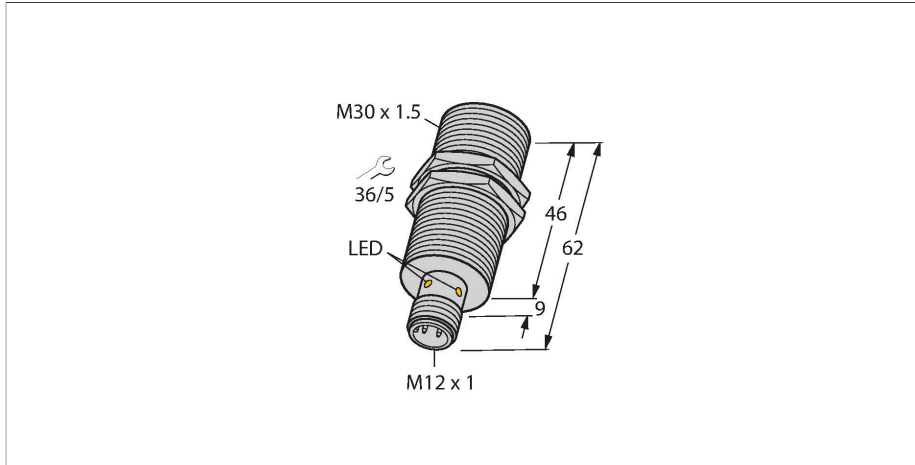

Technische Daten

Typ	TB-M30-H1147
Ident-No.	7030003
Zulassungen	CE FCC UL IC MIC
Elektrische Daten	
Betriebsspannung	10...30 VDC
DC Bemessungsbetriebsstrom	≤ 80 mA
Einschaltstrom	700 mA für 1 ms
Datenübertragung	induktive Kopplung
Technologie	HF RFID
Arbeitsfrequenz	13,56 MHz
Funk- und Protokollstandards	ISO 15693 NFC Typ 5
Schreibleseabstand max.	45 mm
Ausgangsfunktion	Vierdraht, lesen/schreiben
Mechanische Daten	
Einbaubedingung	bündig
Umgebungstemperatur	-25...+70 °C
Bauform	Gewinderohr, M30 x 1.5
Abmessungen	62 mm
Gehäusedurchmesser	Ø 30 mm
Gehäusewerkstoff	Metall, CuZn, verchromt
Material aktive Fläche	Kunststoff, PA12-GF30
Vibrationsfestigkeit	55 Hz (1 mm)
Schockfestigkeit	30 g (11 ms)
Schutzart	IP67
Elektrischer Anschluss	M12 x 1

Merkmale

- Gewinderohr, M30 x 1,5
- Messing verchromt

Steckverbinder .../S2503

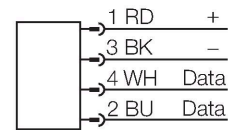

Steckverbinder .../S2500

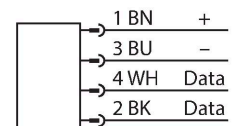

Steckverbinder .../S2501



Funktionsprinzip

Die HF-Schreib-Lese-Geräte mit der Arbeitsfrequenz 13,56 MHz bilden eine Übertragungszone aus, dessen Größe (0... 500 mm) in Abhängigkeit von der Kombination aus Schreib-Lese-Gerät und Datenträger variiert. Die aufgeführten Schreib-Lese-Abstände stellen nur typische Werte

Technische Daten

MTTF	391 Jahre nach SN 29500 (Ed. 99) 20 °C
Betriebsspannungsanzeige	LED, grün
Menge in der Verpackung	1

unter Laborbedingungen ohne Materialbeeinflussung dar. Die Schreib-Lese-Abstände der Datenträger zur Montage in Metall TW-R**-(MF) wurden in Metall ermittelt. Durch Bauteiltoleranzen, Einbausituation in der Applikation, Umgebungsbedingungen und Beeinflussung durch Materialien (insbesondere Metall) können die erreichbaren Abstände um bis zu 30 % abweichen. Darum ist ein Test der Applikation (vor allem beim Lesen und Schreiben in der Bewegung) unter Realbedingungen unbedingt erforderlich!

Einbauhinweise / Beschreibung

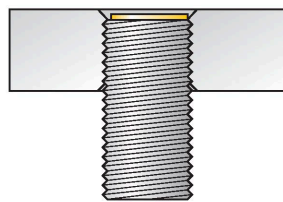

Durchmesser der aktiven Fläche B \varnothing 30 mm

bündiger Einbau

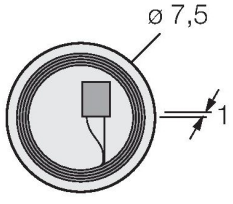
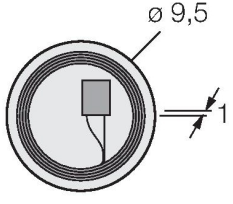
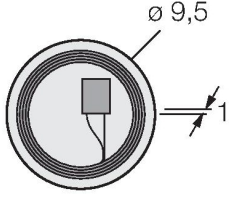
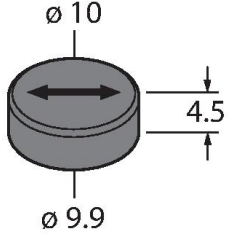
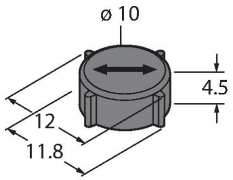
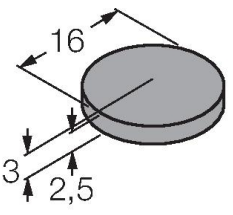
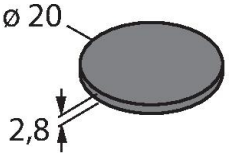
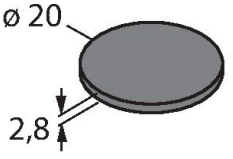
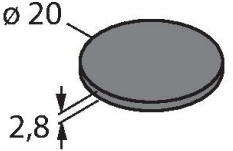
Abmessungen	Typenbezeichnung	Schreib-Lese-Abstand		Übertragungszone		Mindestabstand zwischen zwei Schreib-Lese-Köpfen [mm]
		Ident-Nr.	Empfohlen [mm]	max. [mm]	Länge max. [mm]	
	TW-R7.5-B128 7030231	8	18	20	10	90
	TW-R9.5-B128 7030252	9	20	22	11	90
	TW-R9.5-K2 7030558	9	20	22	11	90
	TW-R10-M-B146 7030545	7	15	18	9	90
	TW-R12-M-B146 7030500	7	17	30	15	90
	TW-R16-B128 6900501	12	23	20	10	90
	TW-R20-B128 6900502	15	27	20	10	90
	TW-R20-B320 100005244	15	27	20	10	90
	TW-R20-K2 6900505	15	22	20	10	90

	TW-R30-B128 6900503	13	30	32	16	90
	TW-R30-B320 100005245	13	30	32	16	90
	TW-R30-K2 6900506	15	27	32	16	90
	TW-R50-B128 6900504	20	43	46	23	90
	TW-R50-B320 100005246	20	43	46	23	90
	TW-R50-K2 6900507	15	33	36	18	90
	TW-B510X1.5-19-K2 6901380	6	15	21	10	90
	TW-BD10X1.5-19-K2 6901381	10	20	22	11	90
	TW-SPP18X1-B128 6901062	10	17	26	13	90
	TW-R50-M-B128 7030209	15	27	22	11	90
	TW-R50-M-K2 7030229	10	21	26	13	90
	TW-R4-22-B128 7030237	5	16	22	11	90

	TW-L86-54-C-B128 6900479	20	45	80	40	90
	TW-L18-18-F-B128 7030634	16	29	16	8	90
	TW-B58x1.25-19-K2 7030638	6	15	21	10	90

Montagezubehör

BST-30B

6947216

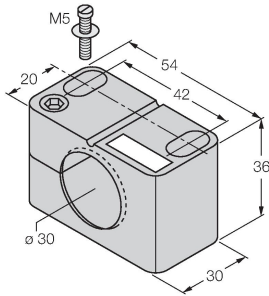

Befestigungsschelle für Gewinderohrsensoren, mit Festanschlag; Werkstoff: PA6

BST-30N

6947217

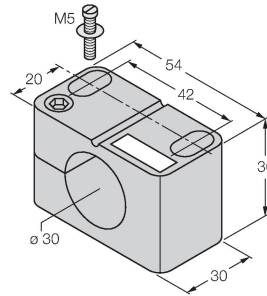

Befestigungsschelle für Gewinderohrsensoren, ohne Festanschlag; Werkstoff: PA6

QM-30

6945103

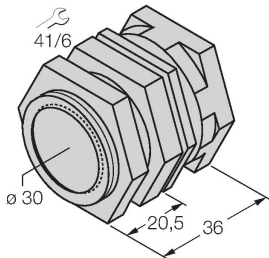

Schnellmontagehalterung mit Festanschlag; Werkstoff: Messing verchromt. Außengewinde M36 x 1,5. Hinweis: Der Schaltabstand der Näherungsschalter kann sich durch Verwendung von Schnellmontagehalterungen ändern.

BSS-30

6901319

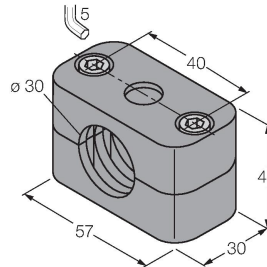

Befestigungsschelle für Glatt- und Gewinderohrsensoren; Werkstoff: Polypropylen

BSS-TSM 2 pcs

6901323

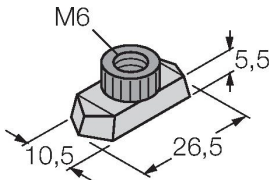

Tragschienenmutter für Befestigungsschellen BSS, zur Normschienenmontage

MW-30

6945005

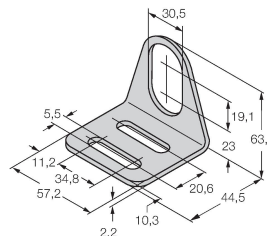

Befestigungswinkel für Gewinderohrsensoren; Werkstoff: Edelstahl A2 1.4301 (AISI 304)