

Hauptmerkmale

Baureihe	Harmony XPE
Produkt- oder Komponententyp	Fußschalter
Material	Metall
Fußschaltertyp	Einfach-Fußschalter
Kurzbezeichnung des Geräts	XPEM
Geliefertes Zubehör	Abdeckung
Auslösemechanismus	Ohne Auslösemechanismus
Betrieb der Kontakte	2-stufig
Art und Zusammensetzung der Kontakte	2Ö+2S
Farbe	Blau

Zusatzmerkmale

Positive Öffnung	Mit entspricht IEC 60947-5-1 Anhang K
Anschlüsse - Klemmen	Schraubklemmenleiste, $\leq 1 \times 2,5 \text{ mm}^2$ mit oder ohne Kabelende Schraubklemmenleiste, $\leq 2 \times 1,5 \text{ mm}^2$ mit oder ohne Kabelende
Kabeleinführung	2 Kabeleinführungen mit Gewinde für Kabelverschraubung Pg 16
Mechanische Lebensdauer	15000000 Zyklen
Nennbetriebsstrom I_e	3 A, 240 V, AC-15, A300 0,27 A, 250 V, DC-13, Q300 entspricht IEC 60947-5-1 Anhang A
[Ui] Bemessungs-Isolationsspannung	500 V (Verschmutzungsgrad 3) entspricht IEC 60947-1 500 V (Verschmutzungsgrad 3) entspricht NF C 20-040 Gruppe C 500 V (Verschmutzungsgrad 3) entspricht VDE 0110 Gruppe C 300 V entspricht UL 508 300 V entspricht CSA C22.2 Nr. 14
[Uimp] Bemessungs-Stoßspannungsfestigkeit	6 kV entspricht IEC 60947-1
Maximaler Widerstand zwischen den Klemmen	25 MOhm entspricht IEC 60255-7 Kategorie 3 25 MOhm entspricht NF C 93-050 Methode A
Kurzschlusschutz	10 A Patronensicherung Typ gG entspricht IEC 60947-5-1 10 A Patronensicherung Typ gG entspricht VDE 0660-200
Nennbetriebsleistung in W	10 W DC-13, Betriebsgeschwindigkeit $<60 \text{ cyc/mn}$, 5000000 Zyklen, 24 V, Belastungsfaktor: 0,5 entspricht IEC 60947-5-1 Anhang C 4 W DC-13, Betriebsgeschwindigkeit $<60 \text{ cyc/mn}$, 5000000 Zyklen, 120 V, Belastungsfaktor: 0,5 entspricht IEC 60947-5-1 Anhang C 7 W DC-13, Betriebsgeschwindigkeit $<60 \text{ cyc/mn}$, 5000000 Zyklen, 48 V, Belastungsfaktor: 0,5 entspricht IEC 60947-5-1 Anhang C
Produktgewicht	2,42 kg

Montage

Normen	NF E 09-031
Produktzertifizierungen	FIMKO[RETURN]CSA
Beschichtung	TC
Umgebungstemperatur bei Betrieb	-25...70 °C
Umgebungstemperatur bei Lagerung	-40...70 °C
Vibrationsfestigkeit	15 Gn ($f= 10...500 \text{ Hz}$) entspricht IEC 60068-2-6
Stoßfestigkeit	150 gn entspricht NF E 09-031 20 gn entspricht IEC 60068-2-27

Überspannungskategorie	Klasse I entspricht IEC 61140 Klasse I entspricht NF C 20-030
Schutzart (IP)	IP66 entspricht IEC 60529 IP669 entspricht IEC 60529

Verpackungseinheiten

VPE 1 Art	PCE
VPE 1 Menge	1
VPE 1 Höhe	16,500 cm
VPE 1 Breite	16,500 cm
VPE 1 Länge	20,000 cm
VPE 1 Gewicht	2,514 kg
VPE 2 Art	P06
VPE 2 Menge	30
VPE 2 Höhe	75,000 cm
VPE 2 Breite	60,000 cm
VPE 2 Länge	80,000 cm
VPE 2 Gewicht	88,120 kg

Nachhaltigkeit

REACH-Verordnung	REACH-Deklaration
Frei von REACH-SVHC	Ja
EU-RoHS-Richtlinie	Übererfüllung der Konformität (außerhalb EU RoHS-Scope) EU-RoHS-Deklaration
Frei von giftigen Schwermetallen	Ja
Quecksilberfrei	Ja
RoHS-Richtlinie für China	RoHS-Erklärung Für China
Informationen zu RoHS-Ausnahmen	Ja
WEEE	Das Produkt muss entsprechend bestimmter Hinweise auf Märkten der Europäischen Union entsorgt werden und darf nicht in Haushaltsabfälle gelangen.

Vertragliche Gewährleistung

Garantie	18 months
----------	-----------

Metallfußschalter mit Einzelpedal und Schutzabdeckung

Abmessungen

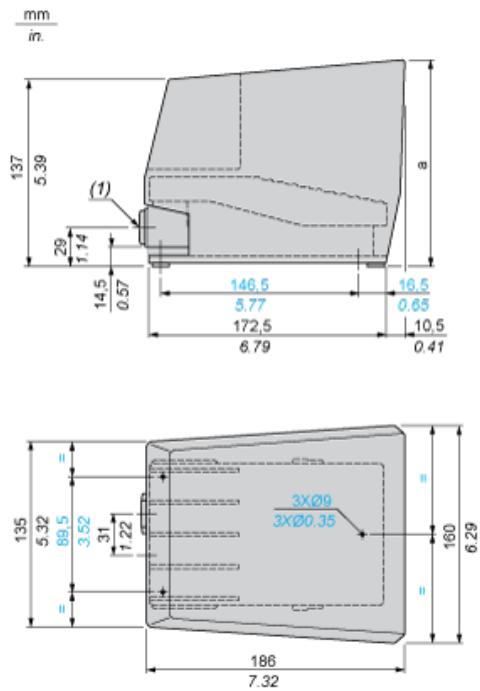

(1) 2 Gewindedurchführungen für Kabelverschraubung Nr. 16 (Pg 16). Für ISO M20 Adapter DE9RA620 verwenden.

Elektrische Lebensdauer der Kontakte

Gebrauchskategorie AC-15

Betriebsrate: 3.600 Betriebszyklen/Stunde. Lastfaktor: 0,5.

Induktive Schaltung:

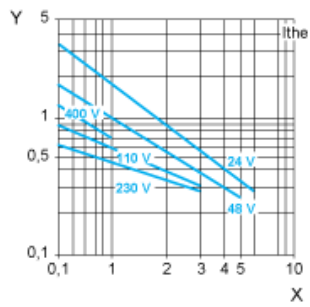

X Strom in A

Y Millionen Betriebszyklen

Gebrauchskategorie DC-13

Siehe die Betriebsleistung in W in den Produkteigenschaften.