

[www.schneider-electric.com](http://www.schneider-electric.com)

Micrologic X



**en** DOCA0102EN  
**fr** DOCA0102FR  
**es** DOCA0102ES  
**zh** DOCA0102ZH

LV833593SP

- en** Spare Battery
- fr** Pile de rechange
- es** Batería de repuesto
- de** Ersatzbatterie
- it** Batteria di ricambio
- pt** Bateria sobresselente
- ru** Запасная батарея
- zh** 备用电池

? → [www.schneider-electric.com](http://www.schneider-electric.com) > support > ... / Schneider Electric Customer Support

<p>Retain instruction sheet for future use. Visit our website at <a href="http://www.schneider-electric.com">www.schneider-electric.com</a> to download the documents listed above (user guides  or maintenance guide ) and other documents.</p> <p><b>PLEASE NOTE</b></p> <ul style="list-style-type: none"> <li>● Electrical equipment should be installed, operated, serviced, and maintained only by qualified personnel.</li> <li>● No responsibility is assumed by Schneider Electric for any consequences arising out of the use of this material.</li> <li>● All pertinent state, regional, and local safety regulations must be observed when installing and using this product.</li> </ul>	<p>Instruction de service à conserver pour usage ultérieur. Visitez notre site web <a href="http://www.schneider-electric.com">www.schneider-electric.com</a> pour télécharger les documents listés ci-dessus (guide utilisateurs  ou guide de maintenance ) et d'autres documents.</p> <p><b>REMARQUE IMPORTANTE</b></p> <ul style="list-style-type: none"> <li>● L'installation, l'utilisation, la réparation et la maintenance des équipements électriques doivent être assurées par du personnel qualifié uniquement.</li> <li>● Schneider Electric décline toute responsabilité quant aux conséquences de l'utilisation de ce matériel.</li> <li>● Toutes les réglementations locales, régionales et nationales pertinentes doivent être respectées lors de l'installation et de l'utilisation de ce produit.</li> </ul>	<p>Guarde la hoja de instrucciones para utilizarla en el futuro. Visite nuestra página web en <a href="http://www.schneider-electric.com">www.schneider-electric.com</a> para descargar los documentos enumerados anteriormente (manuales de usuario  o manual de mantenimiento ) así como otros documentos.</p> <p><b>TENGA EN CUENTA</b></p> <ul style="list-style-type: none"> <li>● La instalación, utilización, puesta en servicio y mantenimiento de equipos eléctricos deberán ser realizados sólo por personal cualificado.</li> <li>● Schneider Electric no se hace responsable de ninguna de las consecuencias del uso de este material.</li> <li>● Al instalar y utilizar este producto es necesario tener en cuenta todas las regulaciones sobre seguridad correspondientes, ya sean regionales, locales o estatales.</li> </ul>	<p>Bewahren Sie die Kurzanleitung als Referenz für den späteren Gebrauch auf. Besuchen Sie unsere Website unter <a href="http://www.schneider-electric.com">www.schneider-electric.com</a>, um die oben aufgeführten Dokumente (Benutzerhandbücher  oder Wartungshandbuch ) und weitere Dokumente herunterzuladen.</p> <p><b>BITTE BEACHTEN</b></p> <ul style="list-style-type: none"> <li>● Elektrische Geräte dürfen nur von Fachpersonal installiert, betrieben, bedient und gewartet werden.</li> <li>● Schneider Electric haftet nicht für Schäden, die durch die Verwendung dieses Materials entstehen.</li> <li>● Bei der Montage und Verwendung dieses Produkts sind alle zutreffenden staatlichen, landesspezifischen, regionalen und lokalen Sicherheitsbestimmungen zu beachten.</li> </ul>
<p>Conservare questo foglio di istruzioni per un utilizzo futuro. Visitate il nostro sito web <a href="http://www.schneider-electric.com">www.schneider-electric.com</a> per scaricare i documenti elencati sopra (Guide utente  o Guida di manutenzione ) e altri documenti.</p> <p><b>NOTA</b></p> <ul style="list-style-type: none"> <li>● Manutenzione, riparazione, installazione e uso delle apparecchiature elettriche si devono affidare solo a personale qualificato.</li> <li>● Schneider Electric non si assume alcuna responsabilità per qualsiasi conseguenza derivante dall'uso di questo materiale.</li> <li>● Durante l'installazione e l'uso di questo prodotto è necessario rispettare tutte le normative locali, nazionali o internazionali in materia di sicurezza.</li> </ul>	<p>Guarde a folha de instruções para utilização futura. Visite o nosso site em <a href="http://www.schneider-electric.com">www.schneider-electric.com</a> para transferir os documentos indicados acima (manuais de utilizador  ou manual de manutenção ) e outros documentos.</p> <p><b>NOTA</b></p> <ul style="list-style-type: none"> <li>● A instalação, utilização e manutenção do equipamento eléctrico devem ser efectuadas exclusivamente por pessoal qualificado.</li> <li>● A Schneider Electric não assume qualquer responsabilidade pelas consequências resultantes da utilização deste material.</li> <li>● Todas as regulamentações de segurança pertinentes, sejam estatais, regionais ou locais, devem ser cumpridas na instalação e utilização deste produto.</li> </ul>	<p>Сохраните эту инструкцию для использования в будущем. Посетите наш веб-сайт <a href="http://www.schneider-electric.com">www.schneider-electric.com</a> чтобы загрузить перечисленные выше руководства (руководства пользователей  или руководства по техническому обслуживанию ) и другие документы.</p> <p><b>ОБРАТИТЕ ВНИМАНИЕ</b></p> <ul style="list-style-type: none"> <li>● Установка, эксплуатация, ремонт и обслуживание электрического оборудования может выполняться только квалифицированными электриками.</li> <li>● Компания Schneider Electric не несет никакой ответственности за любые возможные последствия использования данной документации.</li> <li>● Во время установки и использования данного изделия следует соблюдать все действующие государственные, региональные и местные нормы и правила безопасности.</li> </ul>	<p>请保管好此说明书以供将来使用。请访问网站 <a href="http://www.schneider-electric.com">www.schneider-electric.com</a> 以下载上述文件（用户指南  或维护指南 ）和其他文件。</p> <p><b>请注意</b></p> <ul style="list-style-type: none"> <li>● 电气设备的安装、操作、维修和维护工作仅限于合格人员执行。</li> <li>● Schneider Electric 不承担由于使用本资料所引起的任何后果。</li> <li>● 在安装和使用本产品时，必须遵守国家、地区和当地的所有相关的安全法规。</li> </ul>

**NOTICE / AVIS / AVISO / HINWEIS / AVVISO / AVISO / УВЕДОМЛЕНИЕ / 注意**

<p><b>HAZARD OF EQUIPMENT DAMAGE</b> Beware of potential hazards, and carefully inspect the work area for tools and objects that may have been left inside the equipment. <b>Failure to follow these instructions can result in equipment damage.</b></p>	<p><b>RISQUE DE DOMMAGES MATÉRIELS</b> Faites attention aux dangers potentiels et inspectez attentivement la zone de travail pour vous assurer qu'aucun outil ou objet n'est resté à l'intérieur de l'appareil. <b>Si ces directives ne sont pas respectées, cela peut entraîner des dommages matériels.</b></p>	<p><b>PELIGRO DE DAÑO AL EQUIPO</b> Tenga cuidado con los riesgos potenciales, e inspeccione cuidadosamente la zona de trabajo para comprobar si han quedado herramientas y objetos dentro del equipo. <b>El incumplimiento de estas instrucciones puede causar daño al equipo.</b></p>	<p><b>GEFAHR EINER BESCHÄDIGUNG DES GERÄTS</b> Beachten Sie potenzielle Gefahren, und überprüfen Sie den Arbeitsbereich auf Werkzeuge und andere Gegenstände, die sich möglicherweise noch in der Anlage befinden. <b>Die Nichtbeachtung dieser Anweisungen kann Sachschäden zur Folge haben.</b></p>
<p><b>PERICOLO DI DANNEGGIAMENTO DELL'APPARECCHIATURA</b> Prestare attenzione a potenziali pericoli e ispezionare con attenzione l'area di lavoro per assicurarsi di non aver dimenticato utensili o altri oggetti all'interno dell'apparecchiatura. <b>Il mancato rispetto di queste istruzioni può provocare danni alle apparecchiature.</b></p>	<p><b>PERIGO DE DANOS NO EQUIPAMENTO</b> Esteja atento a perigos potenciais e inspeccione cuidadosamente a área de trabalho para se assegurar que não foram deixadas ferramentas e objetos no interior do equipamento. <b>A não observância destas instruções pode provocar danos no equipamento.</b></p>	<p><b>ОПАСНОСТЬ ПОВРЕЖДЕНИЯ ОБОРУДОВАНИЯ</b> Избегайте потенциальных опасностей, внимательно осмотрите рабочую область на наличие инструментов и предметов, которые могли остаться внутри оборудования. <b>Несоблюдение этих инструкций может привести к повреждению оборудования.</b></p>	<p>可能有设备损坏的风险 注意潜在危险，仔细检查作业区，以免将工具和物件遗忘在设备内部。 不遵循上述说明可能导致设备损坏。</p>

**1 Required for Installation / Nécessaire pour l'installation / Necesario para la instalación / Erforderliches Material für die Installation / Richiesto per l'installazione / Necessário para a instalação / Инструменты и материалы, необходимые для монтажа / 必备安装工具**

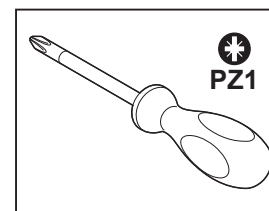
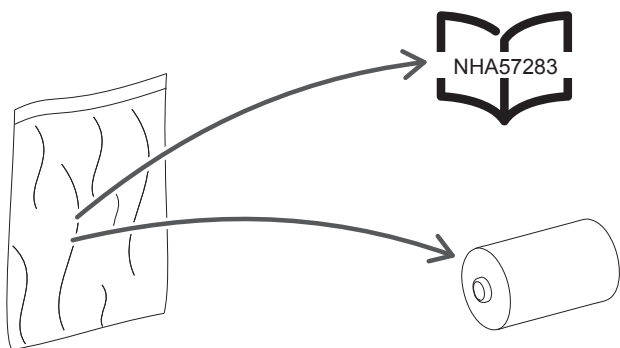

**2 Removal / Démontage / Extracción / Entfernen / Rimozione / Remoção / Извлечение / 拆卸**

**NOTICE / AVIS / AVISO / HINWEIS / AVVISO / AVISO / УВЕДОМЛЕНИЕ / 注意**

<p><b>LOSS OF DATA</b> ● Check that the Micrologic X control unit is supplied with power before replacing the battery. ● If the Micrologic X control unit is not supplied, connect the Micrologic X to a power supply, the Mobile Power Pack (LV850055SP) for instance. <b>Failure to follow these instructions will result in the loss of date and time settings.</b></p>	<p><b>PERTE DE DONNÉES</b> ● Contrôlez que l'unité de contrôle Micrologic X est alimentée avant de remplacer la pile. ● Si l'unité de contrôle Micrologic X n'est pas alimentée, connectez-la à une alimentation, le Mobile Power Pack (LV850055SP) par exemple. <b>Si ces directives ne sont pas respectées, cela peut entraîner la perte de la date et de l'heure.</b></p>	<p><b>PÉRDIDA DE DATOS</b> ● Compruebe que la unidad de control Micrologic X esté alimentada antes de sustituir la batería. ● Si la unidad de control Micrologic X no está alimentada, conecte la Micrologic X a una alimentación, por ejemplo, el Mobile Power Pack (LV850055SP). <b>El incumplimiento de estas instrucciones puede perderse la configuración de la fecha y hora.</b></p>	<p><b>DATENVERLUST</b> ● Überprüfen Sie die Stromversorgung des Micrologic X Auslösesystems, bevor Sie die Batterie ersetzen. ● Wenn das Micrologic X Auslösesystem nicht mit Strom versorgt wird, verbinden Sie Micrologic X mit einer Stromquelle, beispielsweise mit dem Mobile Power Pack (LV850055SP). <b>Die Nichtbeachtung dieser Anweisungen kann einen unbeabsichtigten Verlust der Datums- und Uhrzeitdaten zur Folge haben.</b></p>
<p><b>PERDITA DI DATI</b> ● Verificare che l'unità di controllo Micrologic X sia alimentata prima di sostituire la batteria. ● Se l'unità di controllo Micrologic X non è alimentata, collegare il Micrologic X a un alimentatore, ad esempio il Mobile Power Pack (LV850055SP). <b>Il mancato rispetto di queste istruzioni può provocare la perdita delle impostazioni di data e ora.</b></p>	<p><b>PERDA DE DADOS</b> ● Verifique se a unidade de controlo Micrologic X está alimentada antes de substituir a bateria. ● Se a unidade de controlo Micrologic X não estiver alimentada, ligue-a a uma fonte de alimentação, como o Mobile Power Pack (LV850055SP). <b>A não observância destas instruções irá resultar na perda de dados e definições de horas.</b></p>	<p><b>ПОТЕРЯ ДАННЫХ</b> ● До замены батареи проверьте, что блок управления Micrologic X получает электропитание. ● Если блок контроля и управления Micrologic X электропитания не получает, подсоедините блок Micrologic X к источнику электропитания, например к портативному источнику питания (LV850055). <b>Невыполнение настоящих инструкций приведет к сбросу настроек даты и времени.</b></p>	<p>数据丢失 ● 在更换电池前，先检查提供了 Micrologic X 控制装置。 ● 如果没有提供 Micrologic X 控制单元，则将 Micrologic X 连接到电源，例如移动电源组 (LV850055)。 若不遵守这些说明，可能会导致日期和时间设置丢失。</p>



**en** The battery may be replaced with the circuit breaker in open or closed position.

**fr** La pile peut être remplacée quelque soit la position du disjoncteur, ouvert ou fermé.

**es** La batería se puede sustituir por el interruptor automático en posición abierta o cerrada.

**de** Die Batterie kann ersetzt werden, wenn sich der Leistungsschalter in einer offenen oder geschlossenen Position befindet.

**it** La batteria può essere sostituita con l'interruttore in posizione aperta o chiusa.

**pt** A bateria pode ser substituída com o disjuntor na posição aberta ou fechada.

**ru** Заменять батарею можно, когда размыкатель цепи находится в разомкнутом или замкнутом положении.

**zh** 无论断路器处于分闸位置还是合闸位置，都可以更换电池。

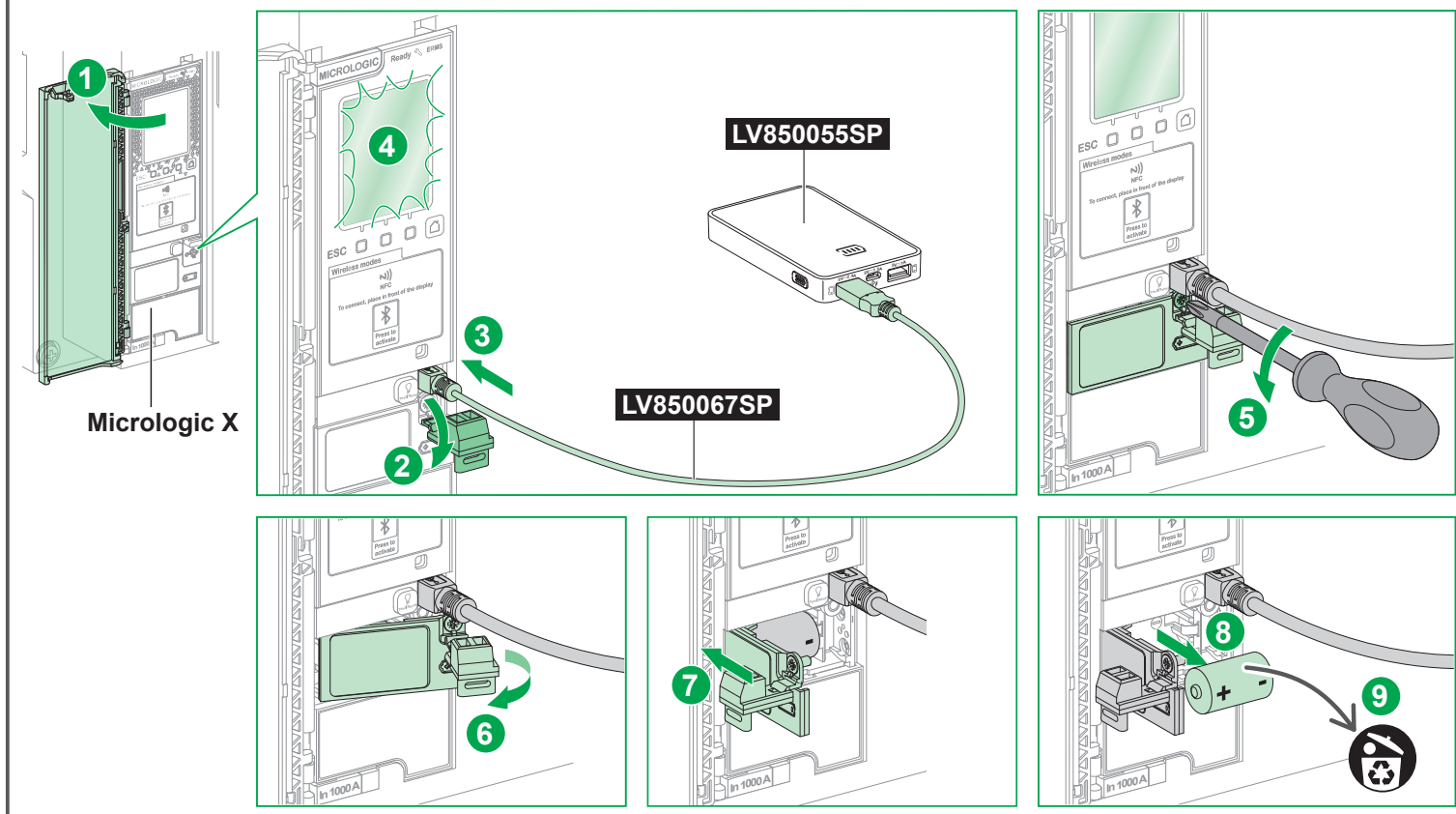

### 3 Installation / Installation / Instalación / Installation / Installazione / Instalação / Установка / 安裝

#### NOTICE / AVIS / AVISO / HINWEIS / AVVISO / AVISO / УВЕДОМЛЕНИЕ / 注意

<p><b>HAZARD OF NON DETECTION OF NEW BATTERY</b> After removing the dead battery, wait 5 seconds before installing the new battery. Failure to follow these instructions can result in the new battery not being detected.</p>	<p><b>RISQUE DE NON DÉTECTION DE LA NOUVELLE PILE</b> Après extraction de la pile déchargée, attendez 5 secondes avant d'installer la nouvelle pile. Si ces directives ne sont pas respectées, la nouvelle pile peut ne pas être détectée.</p>	<p><b>RIESGO DE NO DETECCIÓN DE LA NUEVA BATERÍA</b> Después de retirar la batería agotada, espere 5 segundos antes de instalar la nueva. Si no se siguen estas instrucciones, es posible que la nueva batería no se detecte.</p>	<p><b>GEFAHR DER NICHT-ERKENNUNG EINER NEUEN BATTERIE</b> Warten Sie nach der Entnahme der verbrauchten Batterie 5 Sekunden, bevor Sie die neue Batterie einsetzen. Die Nichtbeachtung dieser Anweisungen kann zur Folge haben, dass die neue Batterie nicht erkannt wird.</p>
<p><b>PERICOLO DI NON RILEVAMENTO NUOVA BATTERIA</b> Dopo aver rimosso la batteria scarica, attendere 5 secondi prima di installare quella nuova. Il mancato rispetto di queste istruzioni può provocare il mancato rilevamento della nuova batteria.</p>	<p><b>PERIGO DE NÃO DETEÇÃO DA NOVA BATERIA</b> Depois de retirar a bateria inoperativa, aguarde 5 segundos antes de instalar a nova bateria. O não cumprimento dessas instruções pode resultar na não detecção da nova bateria.</p>	<p><b>ОПАСНОСТЬ НЕОБНАРУЖЕНИЯ НОВОЙ БАТАРЕИ</b> После удаления разряженной батареи выждите 5 секунд, прежде чем установить новую. Несоблюдение этой инструкции может привести к тому, что новая батарея не будет обнаружена.</p>	<p>无法检测到新电池的风险 移除旧电池之后，等待 5 秒钟，然后再安装新电池。 如不遵循这些说明，可能导致无法检测到新电池。</p>

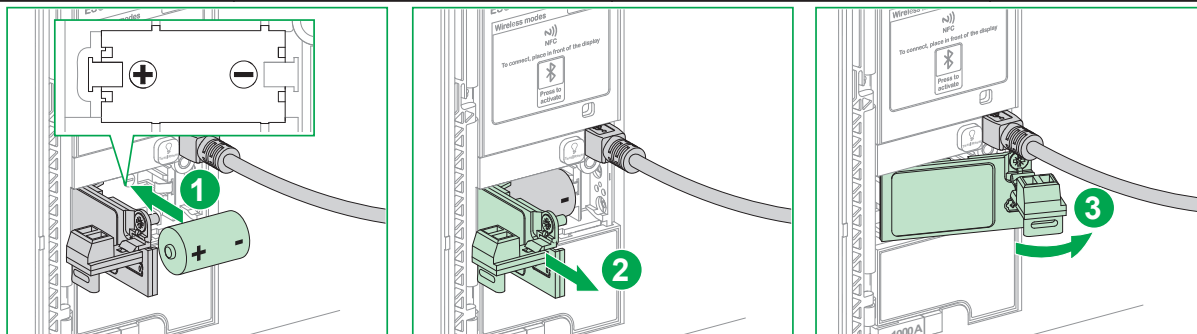

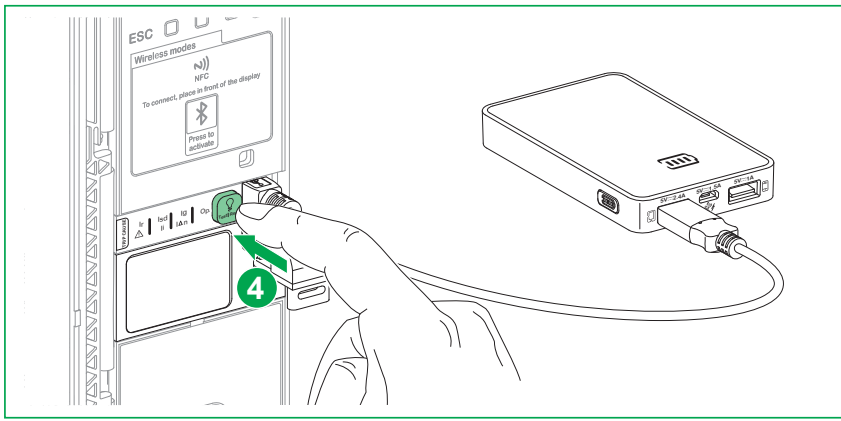

**en** Test of the internal battery on Micrologic X control units with firmware version greater than or equal to V002.000.xxx:

1. Press and hold the Test/Reset button for less than 3 seconds.
2. The 4 trip cause LEDs switch off for 1 second. One of the following results:
  - The 4 trip cause LEDs switch on for 2 seconds: the battery is OK.
  - The 4 trip cause LEDs flash sequentially for 2 seconds: the battery is near the end of its life. Replace the battery.
  - The 4 trip cause LEDs do not light: replace the battery.

**fr** Test de la pile des unités de contrôle Micrologic X avec version logicielle supérieure ou égale à V002.000.xxx :

1. Appuyez sur le bouton de test/acquittement pendant moins de 3 secondes.
2. Les 4 voyants de cause de déclenchement s'éteignent pendant 1 seconde. Ensuite :
  - Si les 4 voyants de cause de déclenchement s'allument pendant 2 secondes, la pile fonctionne correctement.
  - Si les 4 voyants de cause de déclenchement clignotent en séquence, la charge de la pile n'est pas conforme. Remplacez la pile.
  - Si les 4 voyants de cause de déclenchement restent éteintes, remplacez la pile.

**es** Prueba de la batería interna de unidades de control Micrologic X con versión de firmware superior o igual a V002.000.xxx:

1. Mantenga pulsado el botón de prueba/restablecimiento menos de 3 segundos.
2. Los 4 indicadores LED de causa de disparo se apagan durante 1segundo. Se produce uno de los resultados siguientes:
  - Los 4 indicadores LED de causa de disparo se encienden durante 2 segundos: la batería está en buen estado.
  - Los 4 indicadores LED de causa de disparo parpadean secuencialmente durante 2 segundos: la batería está a punto de agotar su vida útil. Sustituya la batería.
  - Los 4 indicadores LED de causa de disparo no se encienden: sustituya la batería.

**de** Test der internen Batterie in Micrologic X-Steereinheiten mit einer Firmware ab Version V002.000.xxx:

1. Drücken und halten Sie die Test/Reset-Taste weniger als 3 Sekunden lang gedrückt.
2. Die 4 Auslörsache-LEDs erlischen 1 Sekunde lang. Daraufhin:
  - Wenn die 4 Auslörsache-LEDs 2 Sekunden lang aufleuchten, ist die Batterie OK.
  - Wenn die vier Auslörsache-LEDs nacheinander 2 Sekunden lang aufleuchten, hat die Batterie ihr Lebensende erreicht. Wechseln Sie die Batterie in diesem Fall aus.
  - Wenn die 4 Auslörsache-LEDs nicht aufleuchten, muss die Batterie ausgetauscht werden.

**it** Eseguire un test della batteria interna sulle unità di controllo Micrologic X con versione del firmware superiore o uguale a V002.000.xxx:

1. Tenere premuto il pulsante Test/Reset per meno di 3 secondi.
2. I 4 LED della causa di sgancio si spengono per 1 secondo. Uno dei risultati seguenti:
  - I 4 LED di causa di sgancio si illuminano per 2 secondi: la batteria è OK.
  - I 4 LED di causa di sgancio lampeggiano in sequenza per 2 secondi: la batteria è quasi giunta al termine della vita utile. Sostituire la batteria.
  - I 4 LED di causa di sgancio non si illuminano: sostituire la batteria.

**pt** Teste da bateria interna nas unidades de controle Micrologic X com versão de firmware maior ou igual a V002.000.xxx:

1. Pressione e segure o botão Teste/Reset por menos de 3 segundos.
2. Os 4 disparos desligam os LEDs por 1 segundo. Um dos seguintes resultados:
  - Os 4 disparos desligam os LEDs por 2 segundos: a bateria está OK.
  - Os 4 disparos fazem os LEDs piscar sequencialmente por 2 segundos: a bateria está perto do fim de sua vida útil. Substitua a bateria.
  - Os 4 disparos fazem que os LEDs não se acendam: substitua a bateria.

**ru** Проверка внутренней батареи в блоках управления Micrologic X с версией программного обеспечения не ниже V002.000.xxx:

1. Нажмите и удерживайте кнопку Тестирования/сброс в течение не менее 3 секунд.
2. 4 светодиодных индикатора причины отключения гаснут на 1 секунду. Будет получен один из следующих результатов:
  - 4 светодиодных индикатора причины отключения включаются на 2 секунды: батарея в порядке.
  - 4 светодиодных индикатора причины отключения попеременно мигают в течение 2 секунд: срок службы батареи вскоре истечет. Замените батарею.
  - 4 светодиодных индикатора причины отключения не светятся: замените батарею.

**zh** 对固件版本不低于 V002.000.xxx 的 Micrologic X 控制单元的内部电池进行测试:

1. 将测试/复位按钮按住少于 3 秒的时间。
2. 4 个脱扣原因 LED 熄灭 1 秒。其结果为以下其中一个:
  - 4 个脱扣原因 LED 亮 2 秒: 电池状态良好。
  - 4 个脱扣原因 LED 相继闪烁 2 秒: 电池将达到其寿命终点。更换电池。
  - 4 个脱扣原因 LED 未亮起: 更换电池。

