



Hauptmerkmale

Kompatible Produktfamilie	Lexium 52 Lexium ILS Lexium 32 Lexium 62 ILM Lexium SD3 Lexium ILA Lexium 62
Produkt- oder Komponententyp	Winkel-Planetengetriebe
Getriebetyp	Geradverzahnung
Kurzbezeichnung des Geräts	GBY
Produktkompatibilität	BSH (55 mm, 1 Motor-Stacks) BSH (55 mm, 2 Motor-Stacks) BSH (55 mm, 3 Motor-Stacks) BSH (70 mm, 1 Motor-Stacks) BRS3 ILA (57 mm, 1 Motor-Stacks) ILA (57 mm, 2 Motor-Stacks) ILS (57 mm, 1 Motor-Stacks) ILS (57 mm, 2 Motor-Stacks) ILS (57 mm, 3 Motor-Stacks) SH3 MH3 ILM
Außendurchmesser Getriebe	60 mm
Reduktionsverhältnis	8:1

Zusatzmerkmale

Maximales Torsionsspiel	16 arc.min
Torsionssteifigkeit	2,3 Nm/arcmin
Gehäusefarbe	Schwarz
Gehäusematerial	Eloxiertes Aluminium, schwarz
Wellenmaterial	C 45
Zusätzliche Informationen	Lebenslange Schmierung
Betriebslebensdauer in Std.	30000 h bei 100 U/min bei 30 °C
Montageposition	Jede Position
Wirkungsgrad	94 %
Maximale Radialkraft Fr	340 N bei 100 U/min, Angriffspunkt der Kraft ist halbe Länge der Abtriebswelle währ. 30,000h bei 30°C
Maximale Axialkraft Fa	450 N bei 100 U/min, 30000 Stunden bei 30°C
Trägheitsmoment	0,176 kg.cm ²
Dauerdrehmoment	18 Nm bei 100 U/min bei 30 °C
Spitzendrehmoment	29 Nm bei 100 U/min bei 30 °C
Produktgewicht	1,7 kg
Eingangsdurchmesser	14,0 mm

Montage

Geräuschpegel	70 dB bei 1 m, Nulllast
Schutzart (IP)	Wellenabtrieb: IP54
Umgebungstemperatur (Betrieb)	-25...90 °C

Verpackungseinheiten

VPE 1 Art	PCE
VPE 1 Menge	1
VPE 1 Höhe	9,7 cm
VPE 1 Breite	8,0 cm
VPE 1 Länge	18,0 cm
VPE 1 Gewicht	1,68 kg
VPE 2 Art	S03
VPE 2 Menge	5
VPE 2 Höhe	30,0 cm
VPE 2 Breite	30,0 cm
VPE 2 Länge	40,0 cm
VPE 2 Gewicht	8,894 kg

Nachhaltigkeit

Angebotsstatus nachhaltiges Produkt	Green Premium Produkt
REACH-Verordnung	REACH-Deklaration
EU-RoHS-Richtlinie	Übererfüllung der Konformität (außerhalb EU RoHS-Scope)
Quecksilberfrei	Ja
RoHS-Richtlinie für China	RoHS-Erklärung Für China
Informationen zu RoHS-Ausnahmen	Ja
Umweltproduktdeklaration	Produktumweltprofil
Kreislaufwirtschafts-Profil	Keine besonderen Recycling-Verfahren erforderlich
PVC-frei	Ja

Vertragliche Gewährleistung

Garantie	18 months
----------	-----------

Abmessungen mit Servomotor-Anpassungskit

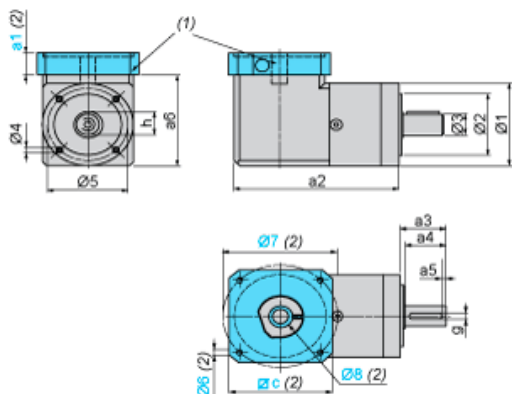

- (1) GBK-Anpassungskit
 (2) Abmessungen mit Bezug auf das GBK-Anpassungskit a1, c, Ø6, Ø7, Ø8 - abhängig von der Getriebe-/Servomotor-Kombination
 Ø8 Abschlussadapter für die Motorwelle, wenn Wellendurchmesser kleiner als Durchmesser der Getriebeeingangskupplung

Werte in mm

a2	a3	a4	a5	h	g	Ø1	Ø2	Ø3	Ø4	Ø5	a6
112,5	35	30	2,5	16	5	60	40 h7	14 h7	M5 x 8	52	80,3

Werte in Zoll

a2	a3	a4	a5	h	g	Ø1	Ø2	Ø3	Ø4	Ø5	a6
4.43	1.38	1.18	0.09	0.63	0.19	2.36	1.57 h7	0.55 h7	M5 x 0.31	2.05	3.16