

AccuBird® Pro

PowerBird® Pro GE/iBird® Pro

- | | | |
|---|--|--|
| (DE) Elektro-mechanisches Blindniet-Setzgerät Betriebsanleitung | (DK) Elektro-mekanisk blindnietteapparat Betjeningsvejledning | (GR) Ηλεκτρομηχανική συσκευή πριτσινώματος τυφλών πριτσινιών Οδηγίες χρήσης |
| (GB) Battery Powered Riveting Tool Operating Manual | (SE) Elektro-mekanisk blindnietpistol Bruksanvisning | (HU) Elektro-mechanikus szegecshúzó készülék Üzemeltetési utasítás |
| (FR) Riveteuse électro-mécanique Mode d'emploi | (FI) Sähkömekaaninen sokkonlittauslaite Käyttöohje | (PL) Nitownica akumulatorowa Instrukcja obsługi |
| (ES) Remachadora eléctrica Instrucciones de manejo | (NO) Elektro mekaniskblindnaglepistol Bruksanvisning | (CN) 电动拉铆枪 操作说明书及备件目录 |
| (IT) Rivetatrice elettrica a batteria Manuale per l'uso | (PT) Equipamento eletromecânico de rebtagem cega Instrução de serviço | (RU) Электромеханический заклепочник Инструкция по эксплуатации |
| (NL) Elektro mechanisch blindklinkpistol Bedienings- en onderhouds handleiding | (CZ) Elektro-mechanický nýtovací přístroj Návod k obsluze | |



SFS Group Germany GmbH
Division Riveting – GESIPA®
Nordendstraße 13-39
64546 Mörfelden-Walldorf
Germany

T +49 (0) 6105 962 0
F +49 (0) 6105 962 287
info@gesipa.com
www.gesipa.com

GESIPA®

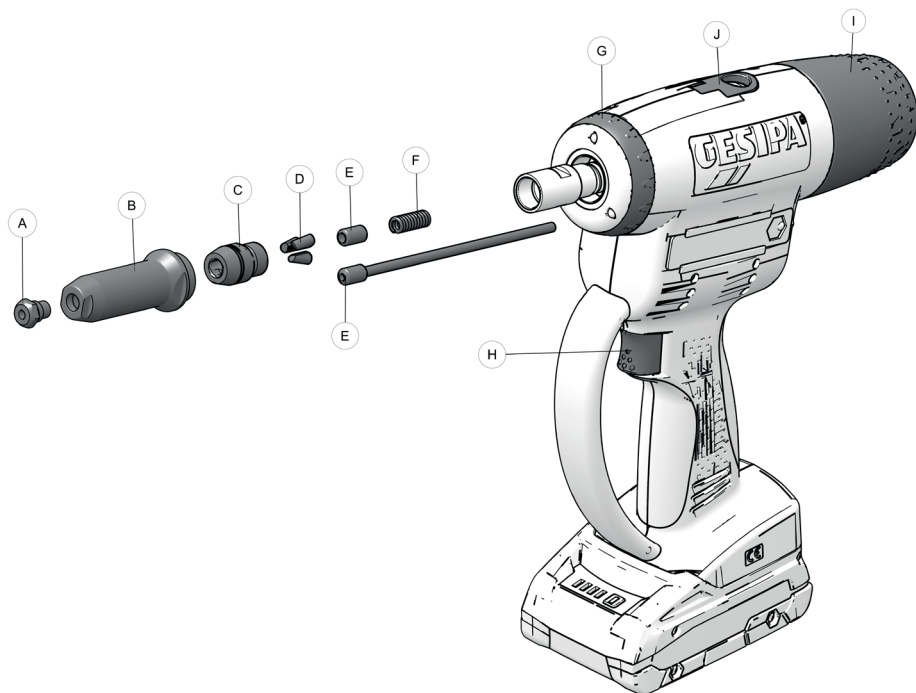

DE

A	Mundstück
B	Stahlhülse
C	Futtergehäuse
D	Futterbacken
E	Druckbuchse
F	Druckfeder
G	Ring
H	Betätigungsknopf
I	Auffangbehälter
J	Aufhänger

GB

A	Nosepiece
B	Steel head sleeve
C	Chuck housing
D	Jaws
E	Jaw pusher
F	Compression spring
G	Ring
H	Trigger
I	Spent mandrel container
J	Hanger

FR

A	Embouchure
B	Douille en acier
C	Fourreau
D	Mors de serrage
E	Poussoir
F	Ressort de pression
G	Bague noire
H	Gâchette
I	Bol de récupération
J	Anneau de suspension

ES

A	Boquilla
B	Cojinete de acero
C	Carcasa para mandril
D	Mordaza de sujeción
E	Casquillo de presión
F	Resorte de presión
G	Anillo
H	Botón de accionamiento
I	Recipiente colector
J	Anillo de suspensión

IT

A	Nasello
B	Boccola in acciaio
C	Corpo portapezzo
D	Corpo portapezzo
E	Ganasce
F	Molla di spinta
G	Rondella
H	Pulsante di avviamento
I	Contenitore di recupero
J	Gancio di sospensione

NL

A	Mondstuk
B	Stalen huls
C	Bekkenhuis
D	Trekbekken
E	Drukbus
F	Drukveer
G	Ring
H	Bedieningsknop
I	Opvangbak
J	Ophangoog

DK

A	Mundstykke
B	Stålbøsning
C	Chuck-hus
D	Chuck-kæber
E	Trykbøsning
F	Trykfeder
G	Ring
H	Aktiveringknapp
I	Opsamlingsbeholder
J	Strop

SE

A	Munstycke
B	Stålhylsa
C	Chuckhus
D	Chuck käkar
E	Tryckbussning
F	Tryckfjäder
G	Ring
H	Kontrollknapp
I	Uppfångningsbehållare
J	Upphångningsanordning

NO

A	Munnstykke
B	Stålhylse
C	Bakkehus
D	Bakker
E	Trykkhylse
F	Trykkfjær
G	Ring
H	Betjeningsknapp
I	Oppfangingsbeholder
J	Oppheng

FI

A	Suukappale
B	Teräsholkki
C	Vetokotelo
D	Vetoleuka
E	Paineholkki
F	Puristusjousi
G	Rengas
H	Käynnistysnappi
I	Keräyssäiliö
J	Ripustin

PT

A	Bico
B	Manga de aço
C	Corpo de alimentação
D	Mordentes
E	Bucha de pressão
F	Mola de pressão
G	Anel
H	Botão de comando
I	Recetáculo
J	Elemento de suspensão

CZ

A	Špička
B	Ocelové pouzdro
C	Pouzdro sklíčidla
D	Čelisti
E	Tlačné pouzdro
F	Tlačná pružina
G	Kroužek
H	Ovládací tlačítko
I	Sběrná nádoba
J	Závěs

GR

A	Στόμιο
B	Χαλύβδινο χιτώνιο
C	Περιβλήμα τσοκ
D	Σιαγόνες τσοκ
E	Χιτώνιο πίεσης
F	Ελατήριο πίεσης
G	Δακτύλιος
H	Κουμπί ενεργοποίησης
I	Δοχείο συλλογής
J	Κρεμαστάρι

HU

A	Fűnóka
B	Acélhűvelő
C	Szorítópofa tok
D	Szorítópofa
E	Nyomópersely
F	nyomórugó
G	gyűrű
H	Nyomógomb
I	Felfogótartály
J	akasztó

PL

A	Nasadka
B	Tuleja stalowa
C	Obudowa szczęk
D	Szczęki
E	Tuleja zaciskowa
F	Sprężyna dociskowa
G	Pierścień
H	Spust
I	Pojemnik przechwytyjący
J	Wieszak

CN

A	枪嘴
B	钢壳
C	卡爪壳
D	卡爪
E	紧压螺套
F	压力弹簧
G	密封圈
H	操作按钮
I	收集器
J	挂钩

RU

A	Насадка
B	Втулка стальная
C	Корпус патрона
D	Губки
E	Втулка нажимная
F	Пружина сжатия
G	Кольцо
H	Кнопка пуска
I	Контейнер сборный
J	Подвес

DE	Deutsch	Seite 7-15
GB	English	Page 16-24
FR	Français	Page 25-33
ES	Español	Página 34-43
IT	Italiano	Pagina 44-52
NL	Nederlandse taal	Bladzijde 53-62
DK	Dansk	Side 63-71
SE	Svenska	Sida 72-80
FI	Suomi	Side 81-89
NO	Norsk	Sivu 90-98
PT	Português	Página 99-107
CZ	český jazyk	Strona 108-116
GR	ελληνική γλώσσα	Σελίδα 117-126
HU	Magyar nyelv	Oldal 127-135
PL	Język polski	Strana 136-144
CN	中文字	页 145-152
RU	русский язык	Страница 153-161

Inhaltsverzeichnis

1.	Blindniet-Setzgerät	8
1.1	Arbeitsbereich	8
1.2	Ausrüstung/Zubehör	8
1.3	Technische Daten	8
1.4	Mundstückzuordnung	9
1.5	Sicherheitshinweise	10
1.6	Inbetriebnahme	11
1.6.1	Auffangbehälter aufsetzen	11
1.7	Arbeitsweise	11
1.8	Beleuchtung	12
1.9	Wartung	12
1.10	Lagerung	13
1.11	Reparatur	13
2.	Behebung von Störungen	14
2.1	Blindniet wird nicht gesetzt	14
2.2	Keine Nietdornentsorgung	14
2.3	Beleuchtungs-LEDs blinken	14
3.	Garantie	14
4.	Konformitätserklärung	15

1. Blindniet-Setzgerät

1.1 Arbeitsbereich

AccuBird® Pro / iBird® Pro (1764464)

Blindniete ab Ø 2,4 mm Alu bis Ø 6 mm aller Werkstoffe (max. Dorn-Ø 3,7 mm).

PowerBird® Pro Gold Edition / iBird® Pro

Blindniete bis Ø 6,4 mm aller Werkstoffe. BULB-TITE®-Blindniete bis Ø 7,7 mm aller Werkstoffe (max. Dorn-Ø 4,5 mm).

1.2 Ausrüstung/Zubehör

	AccuBird® Pro / iBird® Pro (1764464)	PowerBird® Pro GE / iBird® Pro
Mundstücke	17/24 in Arbeitsposition 17/27, 17/29 und 17/32 im Magazin 17/20, 17/36, 17/40 beiliegend	17/45 in Arbeitsposition 17/36, 17/40 und 17/32 im Magazin
Schlüssel	SW 12 (Abdeckung des Mundstückmagazins)	
Aufhänger	ausklappbar im Gehäuse	
Schnellwechselakku	18,0 V	18,0 V
Schnellladegerät	100 V-240 V~/50-60 Hz	100 V-240 V~/50-60 Hz
Sonstiges	Zusätzliche Druckbuchse für größere Blindnietabmessungen	Zusätzliche Druckbuchse für kleinere Blindnietabmessungen

1.3 Technische Daten

	AccuBird® Pro / iBird® Pro (1764464)	PowerBird® Pro GE / iBird® Pro
Gewicht	2,1 kg (mit Akku 2,0 Ah)	2,1 kg (mit Akku 2,0 Ah)
Gerätehub	25 mm	
Antrieb	Bürstenloser Motor	
Setzkraft	13.000 N	20.000 N
Geräuschemission	L _{pa} 78,5 dB Messunsicherheit K = 3 dB	
Vibrationen	< 2,5 m/s ² Messunsicherheit K = 1,5 m/s ²	

1.4 Mundstückzuordnung

Niet Ø (mm)	Niet-Werkstoff	Mundstück	Artikel-Nr.	Druckbuchse (E)	Futterbacken (D)
2,4	Alu	17/18	143 4976	143 5448	143 5568
3,2	CAP®-Alu; CAP®-Cu	17/18	143 4976		
3	Alu	17/20	143 4994		
3	Alu, Stahl, Edelstahl	17/22	143 5018		
3 und 3,2	Alu, Stahl, Edelstahl	17/24	143 4955		
4	Alu	17/24	143 4955		
4	Stahl	17/27	143 4973		
4	Edelstahl	17/29	143 4974		
4,8 und 5	Alu	17/29	143 4974		
4,8 und 5	Stahl	17/32	143 4975		
4,8 und 5	Edelstahl	17/36	143 4977		
6	Alu	17/36	143 4977	143 5384	
6	Stahl	17/40	143 4999		
6,4	Alu	17/40	143 4999		
6,4	Stahl, PG-Stahl, G-Bulb®	17/45	143 4860		
8	Alu	17/45	143 4860		

BULB-TITE® Ø (mm)	Niet-Werkstoff	Mundstück	Artikel-Nr.	Druckbuchse (E)	Futterbacken (D)
4	Alu/Alu	17/26 BT	143 4985	143 5448	143 5568
5,2	Alu/Alu	17/32 BT	143 4986		
6,3	Alu/Alu, Stahl/Stahl, Mo- nel/Edelstahl	17/42 BT	143 4988	143 5384	
7,7	Alu/Alu	17/48 BT	143 4989		

MEGA GRIP® Ø (mm)	Niet-Werkstoff	Mundstück	Artikel-Nr.	Druckbuchse (E)	Futterbacken (D)
4,8	Alu/Alu, Stahl/ Stahl, Edelstahl	17/31 MG	143 4993	143 5448	143 5568
6,4	Alu/Alu, Stahl/ Stahl, Edelstahl	17/41 MG	143 4865	143 5384	143 5568

BT = BULB-TITE® MG = MEGA GRIP®

Mundstücke in verlängerter Ausführung und weitere Spezialausführungen sind auf Anfrage lieferbar.

1.5 Sicherheitshinweise

Achtung: 

Zum Schutz vor elektrischem Schlag, Verletzungs- und Brandgefahr müssen folgende Sicherheitsbestimmungen beachtet werden:

- Das Blindnietgerät ist ausschließlich zur Verarbeitung von Blindnieten bestimmt!
- Beim Arbeiten mit dem Blindnietgerät muss stets Schutzbrille getragen werden!
- Nicht ohne Fügegut arbeiten! Der Blindniet kann vom Blindnietgerät wegspringen! Blindnietgerät nie gegen sich oder gegen andere richten!
- Überlasten Sie das Blindnietgerät nicht; arbeiten Sie im angegebenen Leistungsbereich.
- Das Blindnietgerät nie in feuchter/nasser Umgebung oder in der Nähe von brennbaren Flüssigkeiten und Gasen (Explosionsgefahr!) benutzen oder lagern sowie vor Frost schützen.
- Achten Sie auf feststehenden Akku am Griffstück.
- Bei Nichtgebrauch und Wartungsarbeiten am Blindnietgerät ist immer der Akku abzuhängen.
- Laden des Akkus darf nur im Temperaturbereich zwischen 0 °C und +50 °C erfolgen.
- Das Blindnietgerät darf nicht als Schlagwerkzeug verwendet werden.
- Gerät, Akkupacks und Ladegerät von Kindern fernhalten.
- Je nach Arbeitssituation wird eine Persönliche Schutzausrüstung (PSA) empfohlen (z. B. Schutzkleidung, Handschuhe, Sicherheitshelm, rutschfeste Schuhe, Gehörschutz oder Sicherung gegen Absturz).
- Die Lüftungslöcher für den Motor dürfen nicht verschlossen werden; keine Gegenstände hineinstecken.
- Beim Ablegen ist das Blindnietgerät gegen Herunterfallen zu sichern.
- Bei Reparaturen nur Originalersatzteile verwenden.
- Reparaturen sind nur durch eine geeignete Fachkraft auszuführen. Im Zweifelsfall ist das Blindnietgerät an den Hersteller einzusenden.
- Auffangbehälter komplett (I) muss beim Betrieb des Blindnietgerätes stets aufgeschraubt sein.

1.6 Inbetriebnahme

Achtung: 

Vor Erstbenutzung Akku vollständig laden!

- Geladenen Akku lagerichtig in das Blindnietgerät einrasten.
- Mundstück (A) gemäß Tabelle 1.4 wählen.
- Zum Einschrauben des Mundstücks (A) Betätigungsknopf (H) betätigen und bis in die hintere Endlage verfahren.
- Danach Akku entfernen. Mundstück (A) einschrauben und mit beiliegendem Schlüssel fest anziehen. Akku wieder einstecken und Betätigungsknopf (H) kurz betätigen.

 **Details zur Handhabung des iBird® Pro sind in der iBird Pro App unter dem Punkt „Betrieb & Wartung“ zu finden.**

1.6.1 Auffangbehälter aufsetzen

- Auffangbehälter (I) für Restdorne bis zum Anschlag (durch Rechtsdrehung) aufschrauben.

1.7 Arbeitsweise

Das Blindnietgerät ist hinsichtlich der Arbeitsgeschwindigkeit optimiert. Nach dem Einstecken des Blindnietes kann das Blindnietgerät mit zwei unterschiedlichen Arbeitsweisen betrieben werden:

a. Drücken und Halten des Betätigungsknopfs (H):

Drücken und Halten des Betätigungsknopfs (H) löst den Nietvorgang aus. Bei Erreichen der hinteren Endlage stoppt der Zugvorgang automatisch. Erst nach Loslassen des Betätigungsknopfs (H) läuft das Blindnietgerät automatisch in die vordere Ausgangslage zurück.

b. Antippen des Betätigungsknopfs (H):

Durch ein kurzes Antippen und sofortiges Loslassen des Betätigungsknopfs (H) wird der Nietvorgang ausgelöst. Sobald der Nietdorn abgerissen ist, stoppt das Blindnietgerät und läuft danach automatisch in die vordere Ausgangslage zurück.

- Entsorgung des abgerissenen Nietdornes erfolgt durch Kippen nach hinten in den Auffangbehälter oder nach vorn durch das Mundstück.
- Das Blindnietgerät ist mit einem Überlastschutz ausgerüstet. Bei Überlastung z.B. durch Setzen von Nieten, die außerhalb des Arbeitsbereiches liegen, wird der Nietvorgang abgebrochen und optisch durch ein langsames Blinken der 3 Beleuchtungs-LEDs angezeigt. In solchen Fällen den Akku entfernen und neu einstecken. Durch Drücken des Schalters läuft das Blindnietgerät in die Ausgangslage zurück und ist danach wieder betriebsbereit.

- Die Steuerung erkennt im Rücklauf eine Blockade (z.B. Verschmutzung, Fremdkörper usw. in der Stahlhülse). Dabei stoppt das Gerät den Rücklauf und fährt sofort automatisch in die hintere Endlage. Die Störung wird durch ein schnelles Blinken (2Hz) angezeigt. Der Akku muss entfernt und die Störung beseitigt werden. Danach den Akku erneut einstecken und den Schalter kurz betätigen. Das Gerät läuft in die vordere Endlage zurück und ist wieder betriebsbereit.
- Das Blindnietgerät ist mit einer akustischen Warnfunktion, welche über den Ladezustand des Akkus Auskunft gibt, ausgerüstet. Über Piepstöne erhält der Bediener Informationen, wann ein Akkuwechsel angezeigt ist. Damit wird sichergestellt, dass das Blindnietgerät nicht während eines Nietvorgangs abschaltet.

3x Piepton und 10 Sekunden Blinken der Beleuchtungs-LEDs:

Ein Akkuwechsel ist in Kürze vorzunehmen (ca. 20 % Rest-Akkuladung).

6x Piepton und nach jedem Setzvorgang 10 Sekunden Blinken der Beleuchtungs-LEDs:

Den Akku nach wenigen Nietvorgängen wechseln, um sichere Nietvorgänge zu garantieren (ca. 10 % Rest-Akkuladung).

9x Piepton und 10 Sekunden Blinken der Beleuchtungs-LEDs: Der nächste Nietvorgang kann nicht zuverlässig ausgeführt werden. Das Blindnietgerät ist abgeschaltet. Akku wechseln.

1.8 Beleuchtung

Das Blindnietgerät ist mit einer Arbeitsplatzbeleuchtung durch 3 LEDs ausgerüstet, welche durch Drehen des schwarzen Ringes (G) hinter den LEDs eingeschaltet werden kann. Es gibt 3 Stellungen, welche durch den in das Gehäuse eingespritzten Pfeil angezeigt werden:

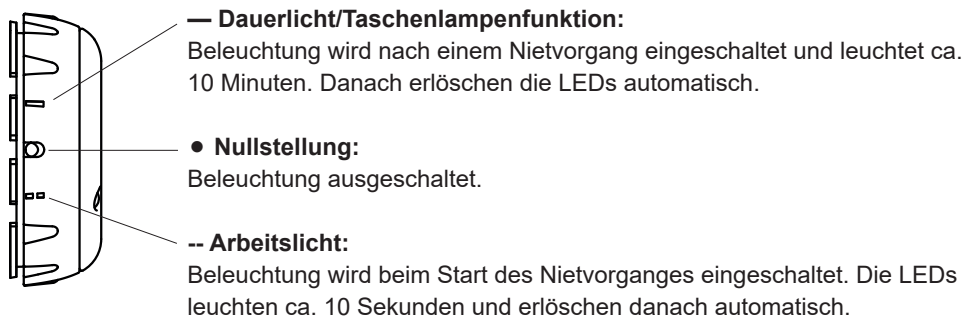

1.9 Wartung

Die Wartung des Blindnietgerätes beschränkt sich nur auf den kompletten Greifmechanismus sowie dessen Verschleißteile:

- Akku vom Blindnietgerät abnehmen.
- Stahlhülse (B) mit Gabelschlüssel SW 24 abschrauben und reinigen. Besonders auf Ablagerungen innen in der Spitze der Stahlhülse achten!
- Futtergehäuse (C) mit 2 Gabelschlüssel SW 17 / SW 15 abschrauben.
- Futterbacken (D), Druckbuchse (E) und Druckfeder (F) entnehmen, reinigen und Gleitflächen ölen oder fetten; bei Verschleiß der Futterbacken (D) (stumpfe Zähne!) erneuern.
- Montage in umgekehrter Reihenfolge; alle Teile fest verschrauben! Es wird empfohlen, die Verschraubung mit einem Gewindeklebstoff (z.B. Loctite 222 oder Loctite 243) zu sichern.

Eine regelmäßige Wartung verlängert die Nutzungsdauer Ihrer hochwertigen GESIPA®-Geräte und sollte spätestens alle 2 Jahre durch eine autorisierte Werkstatt oder den GESIPA® Service durchgeführt werden. Bei intensiver Nutzung der Geräte wird eine vorzeitige Wartung empfohlen.

1.10 Lagerung

Der Aufbewahrungsort für das Blindnietsetzgerät muss trocken und frostsicher sein.

1.11 Reparatur

Garantiereparaturen werden grundsätzlich vom Hersteller durchgeführt. Reparaturen außerhalb der Garantiezeit sind nur durch **fachkundiges Personal** auszuführen. Nichtbeachtung von Montage- und Einstellvorschriften als auch nicht-fachkundiger Umgang können zu schwerwiegenden Schäden am Blindnietsetzgerät führen. Im Zweifelsfall ist das Blindnietsetzgerät an den Händler oder GESIPA® einzusenden.

Achtung! Bei Reparaturen, die nicht vom Hersteller durchgeführt werden, oder der Verwendung von Sonderzubehör (z. B. Verlängerungseinheiten, Winkelköpfe), ist vor der Inbetriebnahme zwingend eine manuelle Referenzfahrt durchzuführen!

1. Sicherstellen, dass das Gerät betriebsbereit ist und alle erforderlichen Anbauteile korrekt am Gerät montiert sind, Akku einschieben.
2. LED-Ring in • Nullstellung drehen.
3. Betätigungsknopf drücken und halten*, das Gerät fährt in die hintere Endlage (Nietgeräte) bzw. drillt kurz (Blindnietmutterngeräte) und bleibt dann stehen.
4. LED-Ring auf — Dauerlicht drehen, ohne den Betätigungsknopf loszulassen.
5. Betätigungsknopf weiter für 10 Sekunden gedrückt halten, bis das Gerät 3x piepst.
6. Der Betätigungsknopf kann jetzt losgelassen werden, die alten Referenzwerte wurden gelöscht.
7. Erneutes Drücken des Betätigungsknopfs* startet die Referenzfahrt, hierbei fährt das Gerät mehrfach vor und zurück und blinkt währenddessen.

*Bei Geräten mit Andrückauslösung (AV) muss diese angedrückt sein, um das Gerät auslösen zu können.

Nach dieser Referenzfahrt erfolgt die Inbetriebnahme gemäß Kap. 1.6. Eine Inbetriebnahme nach der Reparatur kann ohne Durchführung einer manuellen Referenzfahrt zu schwerwiegenden Schäden am Setzgerät führen.

Die aktuelle Ersatzteile-Liste für Ihr Gerät finden Sie online unter www.gesipa.com.

2. Behebung von Störungen

2.1 Blindniet wird nicht gesetzt

Ursachen	Abhilfe
Akku leer	Akku laden; wenn erforderlich erneuern
Futterbacken (D) verschmutzt bzw. stumpf	Reinigen und Gleitflächen ölen oder fetten bzw. erneuern (siehe 1.9)
Futtermechanismus lose	Festschrauben (siehe 1.9)

2.2 Keine Nietdornentsorgung

Ursachen	Abhilfe
Mundstück (A) zu klein	Gemäß Tabelle austauschen (siehe 1.4)
Stahlhülse (B) innen verschmutzt	Reinigen (siehe 1.9)
Auffangbehälter (I) voll	Abschrauben und Entleeren
Dornkanal verstopft	verklemmte Dorne entfernen und nachfolgend auf einwandfreien Auswurf achten (siehe 1.7)

2.3 Beleuchtungs-LEDs blinken

Ursachen	Abhilfe
Akku leer	Akku wechseln (siehe 1.7)
Blindnietgerät überlastet (langsames Blinken – 1Hz)	Nietabmessung gemäß Arbeitsbereich auswählen (siehe 1.1; 1.7)
Blindnietgerät blockiert bei Rücklauf (schnelles Blinken – 2Hz)	Stahlhülse abschrauben und Blockade entfernen (siehe 1.9)

3. Garantie

Es gelten die Garantiebedingungen in der jeweils gültigen Fassung, die unter folgendem Link eingesehen werden können: www.gesipa.com/agb

4. Konformitätserklärung

Hiermit erklären wir, dass das nachfolgend bezeichnete Gerät aufgrund seiner Konzipierung und Bauart, sowie in der von uns in Verkehr gebrachten Ausführung den einschlägigen, grundlegenden Sicherheits- und Gesundheitsanforderungen der EG-Richtlinien entspricht. Bei einer nicht mit uns abgestimmten Änderung verliert diese Erklärung ihre Gültigkeit. Die Sicherheitshinweise der mitgelieferten Produktdokumentation sind zu beachten. Dieses Dokument ist dauerhaft aufzubewahren.

AccuBird® Pro
PowerBird® Pro GE
iBird® Pro

- DIN EN ISO 12100:2011
- DIN EN ISO 82079-1:2013
- DIN EN 62133:2013
- DIN EN 62841-1:2016-07
- 2012/19/EU
- 2011/65/EU
- 2006/42/EG
- 2014/35/EU
- 2014/30/EU
- DIN EN 55014-1:2016
- DIN EN 55014-2:2016
- DIN EN 61000-4-2:2009
- DIN EN 61000-4-3:2011
- DIN EN 62233:2008+
- EN 60335-2-29:2010

Dokumentations-Bevollmächtigter:

SFS Group Germany GmbH
Division Riveting – GESIPA®
Nordendstraße 13-39
D-64546 Mörfelden-Walldorf



ppa. Stefan Petsch

Table of Contents

1.	Blind rivet setting tool	17
1.1	Work capacity	17
1.2	Equipment/accessories	17
1.3	Technical data	17
1.4	Nosepiece table.....	18
1.5	Safety instructions	19
1.6	Starting procedure.....	20
1.6.1	To attach spent mandrel container	20
1.7	Mode of operation	20
1.8	Lighting.....	21
1.9	Maintenance.....	21
1.10	Storage	22
1.11	Repairs	22
2.	Troubleshooting.....	22
2.1	Blind rivet cannot be set.....	22
2.2	No spent mandrel discharge	22
2.3	LED lights flashing.....	23
3.	Warranty	23
4.	Declaration of conformity.....	24

1. Blind rivet setting tool

1.1 Work capacity

AccuBird® Pro / iBird® Pro (1764464)

Blind rivets from Ø 2.4 mm aluminium to Ø 6 mm of all materials (max. mandrel Ø 3.7 mm).

PowerBird® Pro Gold Edition / iBird® Pro

Blind rivets up to Ø 6.4 mm all materials. BULB-TITE blind rivets up to Ø 7.7 mm of all materials (max. mandrel Ø 4.5 mm).

1.2 Equipment/accessories

	AccuBird® Pro / iBird® Pro (1764464)	PowerBird® Pro GE / iBird® Pro
Nosepieces	17/24 in working position 17/27, 17/29 and 17/32 in magazine 17/20, 17/36, 17/40 enclosed	17/45 in working position 17/36, 17/40 and 17/32 in the nose-piece holder
Wrench	SW 12 (cover for nosepiece holder)	
Suspension loop	Concealed in housing	
Battery (quick-change)	18.0 V	18.0 V
Battery charger	100 V-240 V~/50-60 Hz	100 V-240 V~/50-60 Hz
Miscellaneous	Additional jaw pusher for larger blind rivet sizes	Additional jaw pusher for smaller blind rivet sizes

1.3 Technical data

	AccuBird® Pro / iBird® Pro (1764464)	PowerBird® Pro GE / iBird® Pro
Weight	2.1 kg (with 2.0 Ah battery)	2.1 kg (with 2.0 Ah battery)
Stroke	25 mm	
Drive unit	Brushless direct current motor	
Traction power	13.000 N	20.000 N
Noise emission	L_{PA} 78.5 dB (A), Measurement uncertainty K=3 dB	
Vibrations	< 2,5 m/s ² , Measurement uncertainty K=1.5 m/s ²	

1.4 Nosepiece table

Rivet Ø (mm)	Rivet material	Nosepiece	Part no.	Jaw pusher (E)	Jaws (D)
2.4	Alu	17/18	143 4976	143 5448	143 5568
3.2	CAP®-Alu; CAP®-Cu	17/18	143 4976		
3	Alu	17/20	143 4994		
3	Alu, steel, stainless steel	17/22	143 5018		
3 and 3.2	Alu, steel, stainless steel	17/24	143 4955		
4	Alu	17/24	143 4955		
4	Steel	17/27	143 4973		
4	Stainless steel	17/29	143 4974		
4.8 and 5	Alu	17/29	143 4974		
4.8 and 5	Steel	17/32	143 4975		
4.8 and 5	Stainless steel	17/36	143 4977		
6	Alu	17/36	143 4977		
6	Steel	17/40	143 4999		
6.4	Alu	17/40	143 4999		
6.4	Steel, PG-Steel, G-Bulb®	17/45	143 4860		
8	Alu	17/45	143 4860		

BULB-TITE® Ø (mm)	Rivet material	Nosepiece	Part no.	Jaw pusher (E)	Jaws (D)
4	Alu/Alu	17/26 BT	143 4985	143 5448	143 4173
5.2	Alu/Alu	17/32 BT	143 4986		
6.3	Alu/Alu, steel/steel, Monel/stainless steel	17/42 BT	143 4988	143 5384	143 4173
7.7	Alu/alu	17/48 BT	143 4989		

MEGA GRIP® Ø (mm)	Rivet material	Nosepiece	Part no.	Jaw pusher (E)	Jaws (D)
4,8	Alu/Alu, steel/steel, stainless steel	17/31 MG	143 4993	143 5448	143 5568
6,4	Alu/Alu, steel/steel, stainless steel	17/41 MG	143 4865	143 5384	143 5568

BT = BULB-TITE®

MG = MEGA GRIP®

* available as special accessories to avoid blockages.

Elongated nosepieces and other special nosepieces are available upon request.

1.5 Safety instructions

Caution: 

The following safety rules must be observed for adequate protection against electric shocks, injuries or fire hazards:

- The blind riveting tool should be used exclusively to set blind rivets!
- Safety glasses must always be worn when working with the blind riveting tool!
- Do not use the tool without material! The blind rivet could be ejected from the tool! Never turn the tool towards yourself or towards another person!
- Do not overload the tool; work within the prescribed work capacity.
- Never use or store the blind riveting tool in damp/wet environments or in proximity to flammable liquids and gases (risk of explosion!) and store protected against frost.
- Ensure that the battery is properly secured in the grip.
- Remove the battery when the blind riveting tool is not in use and for repair/servicing operations.
- The battery may only be charged in the temperature range between 0°C and +50°C.
- Do not use the blind riveting tool as a hammer.
- Keep device, battery packs and charger away from children.
- Depending on the working arrangements, personal protective equipment (PPE) is recommended (e.g. protective clothing, gloves, safety helmet, non-slip shoes, hearing protection or fall protection).
- The air inlets for the motor must not be obstructed; do not insert any objects into them.
- When setting the blind riveting tool down, make sure that it cannot fall.
- Use only genuine spare parts for repair.
- Repairs must be carried out only by skilled personnel. In case of doubt, always send the blind riveting tool back to the manufacturer.
- Container complete (H) must always be screwed on when operating the blind riveting tool.

1.6 Starting procedure

Caution: 

Fully charge the battery before using for the first time!

- Insert fully charged battery in correct position into housing.
- Select correct nosepiece (A) according to table 1.4.
- To screw in the nosepiece (A), activate the trigger (H) and proceed until the stop position has been reached at the back.
- Then remove the battery. Screw in the nosepiece (A) and tighten it using the wrench provided. Put the battery back in and activate the trigger (H).



Details for use of the iBird® Pro can be found in the iBird® Pro App under the “Operation & maintenance” section.

1.6.1 To attach spent mandrel container

- Fully screw on spent mandrel container (H) by turning clockwise.

1.7 Mode of operation

The blind riveting tool features optimised operating speed. After inserting the blind rivet, the blind riveting tool can be operated in two different modes:

a. Pressing and holding the trigger (H):

Pressing and holding the trigger (H) starts the riveting process. The riveting process stops automatically when the rear end position is reached. The blind rivet extractor returns automatically to the front starting position only when the trigger (H) is released.

b. Tapping the switch:

Briefly tapping and immediately releasing the trigger (H) does not start the riveting process. As soon as the mandrel breaks off, the blind riveting tool stops and automatically re-assumes the front starting position.

- Eject the spent mandrel by tilting to the rear into the spent mandrel container or to the front through the nosepiece.
- The blind riveting tool is equipped with overload protection. In the event of overloading the blind riveting tool, e.g. by setting rivets that are outside the working range, riveting stops, indicated by the 3 LEDs flashing slowly (1 Hz). Press the switch to make the blind riveting tool go back to the start position and it is then ready for operation.
- The control detects a blockage on return (e.g. dirt, foreign object, etc. in the steel head sleeve). The tool stops the return procedure and immediately assumes the rear end position automatically. The fault is indicated by the LEDs flashing rapidly (2 Hz). The battery pack must be removed and the fault eliminated. Then reinsert the battery and briefly press the switch. The tool assumes the front end position and is again ready for use.

- The blind riveting tool is fitted with an acoustic warning device, which provides information about the remaining battery time. Beeps sound to tell the user when to change the battery. This ensures that the blind riveting tool will not switch off during a riveting operation.

3 beeps and flashing LED lights for 10 seconds:

The battery needs to be changed soon (about 20% battery charge remaining).

6 beeps and flashing LED lights for 10 seconds after every setting sequence: Change the battery after a few more riveting sequences in order to guarantee safe riveting sequences (approx. 10% battery remaining).

9 beeps and flashing LED lights for 10 seconds: The next riveting sequence cannot be reliably carried out. The blind riveting tool is switched off. Change the battery.

1.8 Lighting

The blind riveting tool is equipped with 3 LED lights to illuminate the work space. These can be turned on by turning the black ring (F) behind the LEDs. There are 3 settings, which are displayed by an arrow cast in the housing.

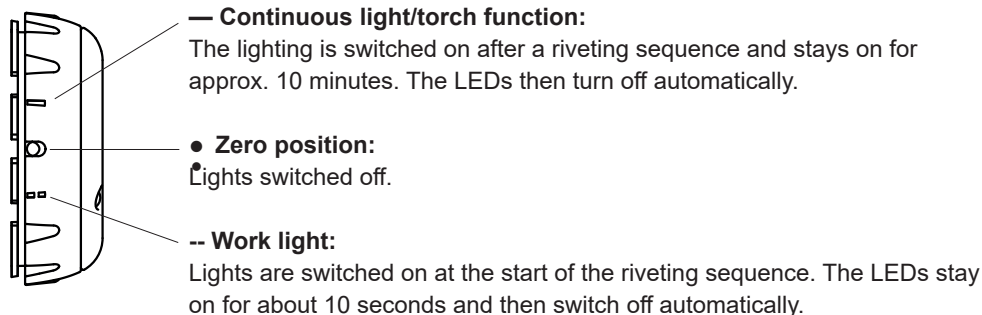

1.9 Maintenance

The maintenance of the blind riveting tool is limited to the complete claw mechanism and the associated wearing parts:

- Remove battery from the blind riveting tool.
- Unscrew the head (B) using flat wrench SW 14 or SW 24 and clean. Look for deposits in the top of the head!
- Unscrew the jaw housing (C) using 2 SW 17 flat wrenches.
- Take out the jaws (D), jaw pusher (E) and spring (F), clean them and lubricate or grease the sliding surfaces; replace the jaws (D) if worn (blunt teeth!).
- Re-assemble in reverse order ensuring that all parts are tightened! We recommend that you secure the screw connection using a thread adhesive (such as Loctite 222 or Loctite 243).

Regular maintenance will extend the service life of your high-quality GESIPA® tools and they should be serviced at least every 2 years by an authorised workshop or by GESIPA® Service. For tools that are used intensively, we recommend servicing ahead of schedule.

1.10 Storage

The blind rivet setting tool should be stored in a dry place where there is no danger of frost.

1.11 Repairs

Repairs under warranty are carried out by the manufacturer. Repairs outside the warranty period should only be carried out by **skilled technical personnel**. Failure to observe the assembly and setting procedures and operation by non-skilled personnel may result in serious damage to the blind rivet setting tool. In case of doubt, always send the blind rivet setting tool back to the supplier or to GESIPA®.

Important! In the case of repairs not carried out by the manufacturer or where special accessories (e.g. extension units, angle heads) are used, it is mandatory to carry out a manual reference run before using the tool again!

1. Ensure that the tool is ready for operation and that all required attachments are correctly mounted on it, then insert the battery.
2. Turn LED ring to • zero position.
3. Press and hold* the trigger button: the tool will move to the rear end position (riveting tools) or drill briefly (blind riveting tools) and then stop.
4. Turn LED ring to — Continuous light, without releasing the trigger button.
5. Hold the trigger pressed for a further 10 seconds until the tool beeps 3x.
6. The trigger button can now be released: the old reference values have been deleted.
7. Pressing the trigger button* again starts the reference run; the tool will move forward and back several times, flashing all the time.

*On tools with a spring-loaded trigger system, this must be pressed to release the tool.

After this reference run, start operation as described in section 1.6. Starting operation after a repair without carrying out a manual reference run can result in serious damage to the blind rivet nut setting tool.

You can find the current spare parts list for your tool online at www.gesipa.com.

2. Troubleshooting

2.1 Blind rivet cannot be set

Cause	Remedy
No battery	Charge battery; replace if necessary
Jaws dirty or worn	Clean them and lubricate or grease the sliding surfaces or replace them (see 1.9)
Jaw assembly loose	Tighten (see 1.9)

2.2 No spent mandrel discharge

Cause	Remedy
Nosepiece too small	Exchange according to table (see 1.4)
Dirt inside head	Clean (see 1.9)
Spent mandrel container full	Take off and empty
Mandrel tube blocked	Remove blocked mandrel and check for free ejection (see 1.9)

2.3 LED lights flashing

Cause	Remedy
No battery	Change battery (see 1.7)
Blind riveting tool overloaded (LED flashes slowly – 1 Hz)	Select rivet dimensions according to work capacity (see 1.1; 1.7)
Blind riveting tool blocked on return (LED flashes fast – 2 Hz)	Unscrew steel head sleeve and remove blockage (see 1.9)

3. Warranty

The applicable terms and conditions of warranty shall apply and can be viewed under following link: www.gesipa.com/agb

4. Declaration of conformity

We hereby declare that the design and construction of the tool named below, as well as the version that we have put on the market, complies with applicable fundamental health and safety requirements stipulated in EU directives. Tool modifications made without our authorisation shall render this declaration void. The safety information in the product documentation provided must be observed. This document must be retained.

AccuBird® Pro
PowerBird® Pro GE
iBird® Pro

EC	UKCA
DIN EN ISO 12100:2011	The Supply of Machinery (Safety) Regulation 2008
DIN EN ISO 82079-1:2013	The Electromagnetic Compatibility Regulations 2016
DIN EN 62133:2013	The Waste Electrical and Electronic Equipment Regulations 2013
DIN EN 62841-1:2016-07	The Restriction of the Use of Certain Hazardous Substances in Electrical and Electronic Equipment Regulations 2012
2012/19/EU	EN 62841-1:2015
2011/65/EU	EN 55014-1:2016
2006/42/EG	EN 55014-2:2015
2014/35/EU	
2014/30/EU	
DIN EN 55014-1:2016	
DIN EN 55014-2:2016	
DIN EN 61000-4-2:2009	
DIN EN 61000-4-3:2011	
DIN EN 62233:2008+	
EN 60335-2-29:2010	

Authorised documentation representative:
 SFS Group Germany GmbH
 Division Riveting – GESIPA®
 Nordendstraße 13-39
 D-64546 Mörfelden-Walldorf



pp. Stefan Petsch

Sommaire

1.	Outil de pose pour rivets aveugles	26
1.1	Capacité	26
1.2	Équipement / Accessoires	26
1.3	Caractéristiques techniques	26
1.4	Attribution des embouchures.....	27
1.5	Consignes de sécurité.....	28
1.6	Mise en marche.....	28
1.7	Principe de fonctionnement.....	29
1.8	Éclairage	30
1.9	Entretien	30
1.10	Stockage.....	30
1.11	Réparations.....	31
2.	Dépannage	32
2.1	Le rivet ne peut pas être posé.....	32
2.2	Le clou rompu n'est pas évacué.....	32
2.3	Les voyants d'éclairage clignotent.....	32
3.	Garantie.....	33
4.	Déclaration de conformité.....	33

1. Outil de pose pour rivets aveugles

1.1 Capacité

AccuBird® Pro / iBird® Pro (1764464)

Rivets aveugles d'un Ø de 2,4 mm pour l'alu à un Ø de 6 mm, tous matériaux (Ø max. du clou 3,7 mm).

PowerBird® Pro Gold Edition / iBird® Pro

Rivets aveugles jusqu'à un Ø de 6,4 mm, tous matériaux. Rivets aveugles BULB-TITE® jusqu'à un Ø de 7,7 mm, tous Matériaux (Ø max. du clou 4,5 mm).

1.2 Équipement / Accessoires

	AccuBird® Pro / iBird® Pro (1764464)	PowerBird® Pro GE / iBird® Pro
Embouchures	17/24 en position de travail 17/27, 17/29 et 17/32 en chargeur 17/20, 17/36, 17/40 fournis	17/45 en position de travail 17/36, 17/40, 17/32 en magasin d'embouchures
Clé	de 12 (couvre-cle du magasin d'embouchures)	
Anneau de suspension	rétractable dans le corps	
Batterie amovible	18,0 V	18,0 V
Chargeur rapide	100 V-240 V~/50-60 Hz	100 V-240 V~/50-60 Hz
Autres outils	Poussoir supplémentaire pour rivets aveugles de dimensions plus grandes	Poussoir supplémentaire pour rivets aveugles de dimensions plus petites

1.3 Caractéristiques techniques

	AccuBird® Pro / iBird® Pro (1764464)	PowerBird® Pro GE / iBird® Pro
Poids	2,1 kg (avec batterie de 2,0 Ah)	2,1 kg (avec batterie de 2,0 Ah)
Course totale	25 mm	
Moteur	moteur à courant continu sans balai	
Force de traction	13.000 N	20.000 N
Niveau de bruit	L _{PA} 78,5 dB (A), incertitude de mesure K=3 dB	
Vibrations	< 2,5 m/s ² , incertitude de mesure K = 1,5 m/s ²	

1.4 Attribution des embouchures

Ø du rivet (mm)	Matériau du rivet	Embouchure	Numéro d'article	Poussoir (E)	Mors de serrage (D)
2,4	Alu	17/18	143 4976	143 5448	143 5568
3,2	CAP® alu ; CAP® cuivre	17/18	143 4976		
3	Alu	17/20	143 4994		
3	Alu, acier, inox	17/22	143 5018		
3 und 3,2	Alu, acier, inox	17/24	143 4955		
4	Alu	17/24	143 4955		
4	Acier	17/27	143 4973		
4	Inox	17/29	143 4974		
4,8 und 5	Alu	17/29	143 4974		
4,8 und 5	Acier	17/32	143 4975		
4,8 und 5	Inox	17/36	143 4977		
6	Alu	17/36	143 4977		
6	Acier	17/40	143 4999		
6,4	Alu	17/40	143 4999		
6,4	Acier, PG-Acier, G-Bulb®	17/45	143 4860		
8	Alu	17/45	143 4860		

Ø BULB-TITE® (mm)	Matériau du rivet	Embouchure	Numéro d'article	Poussoir (E)	Mors de serrage (D)
4	Alu/Alu	17/26 BT	143 4985	143 5448	143 4173
5,2	Alu/Alu	17/32 BT	143 4986		
6,3	Alu / alu, acier / acier, Monel/inox	17/42 BT	143 4988	143 5384	143 4173
7,7	Alu/Alu	17/48 BT	143 4989		

Ø MEGA GRIP® (mm)	Matériau du rivet	Embouchure	Numéro d'article	Poussoir (E)	Mors de serrage (D)
4,8	Alu / alu, acier / acier, inox	17/31 MG	143 4993	143 5448	143 5568
6,4	Alu / alu, acier / acier, inox	17/41 MG	143 4865	143 5384	143 5568

BT = BULB-TITE®

MG = MEGA GRIP®

* livrable comme accessoire spécial pour éviter des engorgements.

Embouchures en version allongée et autres versions spéciales disponibles sur demande.

1.5 Consignes de sécurité

Attention : 

Observer les consignes de sécurité suivantes pour assurer une protection contre les électrocutions, les blessures et les incendies :

- L'outil de rivetage est destiné exclusivement à la pose de rivets !
- Il faut toujours porter des lunettes de protection lorsque l'on utilise l'outil de pose !
- Ne pas l'utiliser sans matériau à assembler ! Le rivet peut être violemment éjecté de l'outil ! Ne jamais braquer l'outil vers soi ou en direction d'une personne !
- Ne jamais surcharger l'outil ; toujours travailler dans les limites de performance indiquées.
- Ne jamais utiliser ni stocker l'outil dans un environnement mouillé ou humide, ni à proximité de produits inflammables ou de gaz (risque d'explosion !) et le protéger du gel.
- Veiller à ce que la batterie soit bien fixée dans la poignée.
- Enlever systématiquement la batterie avant les opérations d'entretien sur l'outil ou les périodes de non utilisation.
- La charge de la batterie doit uniquement avoir lieu dans une plage de température comprise entre 0 °C et +50 °C.
- Ne pas utiliser l'outil de rivetage comme outil de frappe.
- Garder l'outil, les packs de batteries et le chargeur hors de portée des enfants.
- En fonction de la situation de travail, un équipement de protection individuel est recommandé (par ex. combinaison, gants, casque de sécurité, chaussures antidérapantes, protection auditive ou sécurité antichute).
- Ne pas obstruer les ouïes d'aération du moteur ; n'y insérer aucun objet.
- Lorsque l'outil est déposé quelque part, veiller à ce qu'il ne puisse tomber.
- En cas de réparation, n'utiliser que des pièces d'origine.
- Les réparations ne doivent être effectuées que par un personnel qualifié. En cas de doute, renvoyer l'outil au fabricant.
- Le bol de récupération complet (H) doit toujours être vissé sur l'outil lors de son utilisation.

1.6 Mise en marche

Attention : 

Charger entièrement la batterie avant la première utilisation !

- Emboîter correctement la batterie chargée dans l'outil de rivetage.
- Choisir l'embouchure selon le tableau 1.4.
- Pour visser l'embouchure (A), actionner la gâchette (H) et la déplacer jusqu'à position de fin de course à l'arrière.
- Enlever ensuite la batterie. Visser l'embouchure (A) et la serrer à fond avec la clé fournie. Réinsérer la batterie et actionner brièvement gâchette (H).



Vous trouverez des détails sur la manipulation de l'iBird® Pro dans l'application iBird Pro, point « Utilisation et maintenance ».

1.6.1 Mise en place du bol de récupération

- Visser le bol de récupération (H) des clous rompus jusqu'à la butée (en tournant vers la droite).

1.7 Principe de fonctionnement

L'outil de pose pour rivets aveugles a été optimisé en termes de vitesse de travail. Une fois le rivet inséré, l'outil de pose pourra être utilisé selon deux modes de fonctionnement différents :

a. Pression maintenue de la gâchette (H):

Une pression maintenue de la gâchette (H) déclenche le rivetage. La traction stoppe automatiquement une fois la position de fin de course à l'arrière atteinte. Ce n'est que lorsque l'on relâche la gâchette (H) que l'outil de pose retourne automatiquement en position initiale à l'avant.

b. Brève pression de l'interrupteur :

Une brève pression de la gâchette (H) avec relâchement immédiat déclenche le rivetage. Une fois que le clou est rompu, l'outil de pose s'arrête et retourne automatiquement en position initiale à l'avant.

- Le clou rompu est évacué par bascule en arrière dans le bol de récupération ou en avant à travers l'embouchure.
- L'outil de rivetage est équipé d'une protection contre les surcharges. En cas de surcharge, par exemple lors de la pose de rivets n'entrant pas dans la capacité définie, le rivetage sera interrompu et signalé par un clignotement lent (1 Hz) des 3 voyants d'éclairage. Dans ce cas, enlever puis réinsérer la batterie. Une pression sur l'interrupteur ramène en position initiale l'outil de rivetage qui est alors à nouveau opérationnel.
- Le régulateur détecte au retour un blocage (encrassement, présence d'un corps étranger ou autre dans la douille en acier par ex.). L'outil stoppe immédiatement le retour et se dirige immédiatement en position de fin de course à l'arrière. Ce dérangement est indiqué par un clignotement rapide (2 Hz). Il faut alors enlever la batterie et éliminer ce dérangement. Ensuite, réinsérer la batterie puis appuyer brièvement sur l'interrupteur. L'outil revient en position de fin de course à l'avant et est à nouveau opérationnel.
- L'outil est doté d'une fonction acoustique d'avertissement signalant l'état de charge de la batterie. Des bips sonores informent l'utilisateur qu'un changement de batterie est signalisé. Ceci permet d'assurer que l'outil de rivetage ne se coupe pas pendant la pose de rivets.

3 bips sonores et les voyants d'éclairage clignotent 10 secondes :

Il ne faut pas tarder à changer la batterie (env. 20 % de charge résiduelle).

6 bips sonores et les voyants d'éclairage clignotent 10 secondes à chaque pose : Changer la batterie au bout de quelques rivetages pour garantir la pose (env. 10 % de charge résiduelle).

9 bips sonores et les voyants d'éclairage clignotent 10 secondes : Le prochain rivetage ne pourra pas être exécuté en toute fiabilité. L'outil de rivetage est coupé. Changer la batterie.

1.8 Éclairage

L'outil de rivetage est équipé d'un éclairage du poste de travail constitué de 3 voyants que l'on peut allumer en tournant la bague noire (G) prévue derrière les voyants. Il y a 3 positions, indiquées par une flèche injectée dans le corps.

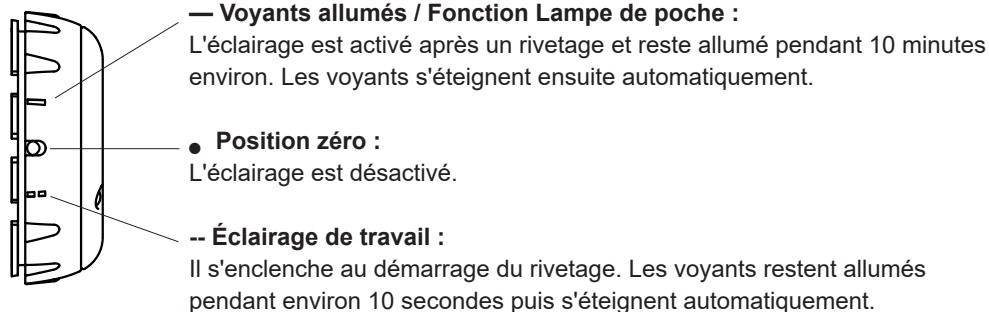

1.9 Entretien

L'entretien de l'outil de rivetage se limite uniquement au mécanisme de prise ainsi qu'à ses pièces d'usure :

- Retirer la batterie de l'outil de rivetage.
- Dévisser la douille en acier (B) avec la clé à fourche de 14 ou de 24 et la nettoyer. Vérifier en particulier l'absence de dépôt dans la pointe de la douille !
- Dévisser le fourreau (C) avec 2 clés à fourche de 17.
- Retirer et nettoyer les mors de serrage (D), le poussoir (E) ainsi que le ressort de pression (F) et huiler ou graisser les surfaces de glissement ; remplacer les mors de serrage (D) s'ils présentent des signes d'usure (dents émoussées !).
- Remonter le tout dans l'ordre inverse ; serrer à fond chacune des pièces ! Il est recommandé de sécuriser le vissage avec une colle spéciale (Loctite 222 ou Loctite 243 par ex.).

Une maintenance régulière prolonge la durée d'utilisation de vos appareils GESIPA® de qualité supérieure, et doit être au moins effectuée tous les 2 ans par un atelier autorisé ou par le service d'entretien GESIPA®. En cas d'utilisation intensive des appareils, une maintenance anticipée est recommandée.

1.10 Stockage

Stocker l'outil de pose de rivets aveugles dans un endroit sec et à l'abri du gel.

1.11 Réparations

Les réparations sous garantie sont en principe effectuées par le fabricant. Les réparations hors garantie doivent être effectuées uniquement par un **personnel qualifié**. Le non-respect des instructions de montage et de réglage, ainsi qu'un maniement erroné peuvent conduire à des dommages considérables de l'outil de pose de rivets aveugles. En cas de doute, renvoyer l'outil au fournisseur ou à GESIPA®.

Attention ! Lorsque les réparations n'ont pas été effectuées par le fabricant ou que des accessoires spéciaux (p. ex. modules prolongateurs, têtes d'angle) sont utilisés, effectuer impérativement une course de référence manuelle avant la mise en marche !

1. S'assurer que l'outil est opérationnel et que tous les éléments nécessaires sont correctement montés sur l'outil, insérer la batterie.
2. Tourner la bague LED dans la position zéro •.
3. Appuyer sur la gâchette et la maintenir enfoncée, l'outil se dirige en position de fin de course à l'arrière (outils à river) ou visse brièvement (pistolets pour pose d'écrous à sertir), puis s'arrête.
4. Tourner la bague LED dans la position lumière continue — sans relâcher la gâchette.
5. Maintenir la gâchette enfoncée pendant 10 secondes supplémentaires jusqu'à ce que l'outil bippe 3 fois.
6. La gâchette peut à présent être relâchée, les anciennes valeurs de référence ont été supprimées.
7. Une nouvelle pression sur la gâchette* redémarre la course de référence, l'outil avance et recule à plusieurs reprises tout en clignotant.

*Pour les outils à déclencheur par pression (AV), il convient d'appuyer sur la gâchette pour pouvoir déclencher l'outil.

Après cette course de référence, la mise en marche s'effectue conformément au point 1.6. Une mise en marche après réparation sans effectuer une course de référence manuelle peut considérablement endommager le pistolet pour pose d'écrous à sertir.

Vous trouverez la liste actuelle des pièces de rechange pour votre outil en ligne sur www.gesipa.com.

2. Dépannage

2.1 Le rivet ne peut pas être posé

Causes	Solution
Batterie déchargée	Le charger ; le remplacer le cas échéant
Mors de serrage encrassés ou émoussés	Les nettoyer et huiler ou graisser les surfaces de glissement ou les remplacer le cas échéant (voir 1.9)
Mécanisme de prise desserré	Le resserrer (voir 1.9)

2.2 Le clou rompu n'est pas évacué

Causes	Solution
Embouchure trop petite	La remplacer conformément au tableau (voir 1.4)
Douille en acier encrassée à l'intérieur	La nettoyer (voir 1.9)
Bol de récupération plein	Le dévisser et le vider
Canal d'évacuation engorgé	Enlever les clous coincés et contrôler ensuite que l'éjection s'effectue parfaitement (voir 1.9)

2.3 Les voyants d'éclairage clignotent

Causes	Solution
Batterie déchargée	Changer la batterie (voir 1.7)
Surcharge de l'outil de pose (clignotement lent - 1 Hz)	Choisir un rivet de dimensions conformes à la capacité (voir 1.1 ; 1.7)
L'outil de pose bloque au retour (clignotement rapide - 2 Hz)	Dévisser la douille en acier et éliminer le blocage (voir 1.9).

3. Garantie

Sont applicables les conditions de garantie, dans leur version respective en vigueur, que l'on peut consulter en cliquant sur le lien suivant : www.gesipa.com/agb

4. Déclaration de conformité

Par la présence, nous déclarons que l'appareil décrit ci-après est conforme, de par sa conception et sa construction, ainsi que dans l'exécution de mise sur le marché par nos soins, aux exigences de sécurité et de santé stipulées par les directives de la Communauté européenne. La présente déclaration perdra sa validité en cas de modification de l'appareil sans nous avoir concertés. Il est impératif d'observer les consignes de sécurité dans la documentation produit fournie. Conserver en permanence ce document.

AccuBird® Pro
PowerBird® Pro GE
iBird® Pro

- DIN EN ISO 12100:2011
- DIN EN ISO 82079-1:2013
- DIN EN 62133:2013
- DIN EN 62841-1:2016-07
- 2012/19/EU
- 2011/65/EU
- 2006/42/EG
- 2014/35/EU
- 2014/30/EU
- DIN EN 55014-1:2016
- DIN EN 55014-2:2016
- DIN EN 61000-4-2:2009
- DIN EN 61000-4-3:2011
- DIN EN 62233:2008+
- EN 60335-2-29:2010

Représentant autorisé de la documentation:
SFS Group Germany GmbH
Division Riveting – GESIPA®
Nordendstraße 13-39
D-64546 Mörfelden-Walldorf



p. o. Stefan Petsch

Índice

1.	Remachadora	35
1.1	Ámbito de trabajo	35
1.2	Equipamiento/accesorios	35
1.3	Datos técnicos	35
1.4	Clasificación de boquilla	36
1.5	Instrucciones de seguridad	37
1.6	Puesta en servicio	38
1.7	Modo operativo	38
1.8	Iluminación	39
1.9	Mantenimiento	40
1.10	Almacenamiento	40
1.11	Reparación	40
2.	Subsanación de fallos	41
2.1	El remache no se fija	41
2.2	Fallo en eliminación del vástago	42
2.3	Los LEDES parpadean	42
3.	Garantía	42
4.	Declaración de conformidad	43

1. Remachadora

1.1 Ámbito de trabajo

AccuBird® Pro / iBird® Pro (1764464)

Remaches ciegos desde Ø 2,4 mm de aluminio hasta Ø 6 mm de todos los materiales (vásta-go máximo Ø 3,7 mm).

PowerBird® Pro Gold Edition / iBird® Pro

Remaches ciegos de hasta Ø 6,4 mm de todos los materiales. BULB-TITE®: remaches ciegos hasta Ø 7,7 mm de todos los materiales (Ø máx. del mandril 4,5 mm).

1.2 Equipamiento/accesorios

	AccuBird® Pro / iBird® Pro (1764464)	PowerBird® Pro GE / iBird® Pro
Boquillas	17/24 en posición de trabajo 17/27, 17/29 y 17/32 en el depósito 17/20, 17/36, 17/40 adjuntos	17/45 en posición de trabajo 17/36, 17/40, 17/32 en el depósito de la boquilla
Llave	SW 12 (tapa del depósito de la boquilla)	
Anillo de suspensión	desplegable en la carcasa	
Batería de cambio rápido	18,0 V	18,0 V
Cargador	100 V-240 V~/50-60 Hz	100 V-240 V~/50-60 Hz
Varios	Casquillo de presión adicional para dimensiones de remaches ciegos más grandes	Casquillo de presión adicional para dimensiones de remache ciego más pequeñas

1.3 Datos técnicos

	AccuBird® Pro / iBird® Pro (1764464)	PowerBird® Pro GE / iBird® Pro
Peso	2,1 kg (con batería de 2,0 Ah)	2,1 kg (con batería de 2,0 Ah)
Carrera total	25 mm	
Motor	Motor de corriente continua sin escobilla	
Fuerza de tracción	10.000 N	20.000 N
Nivel de emisión sonora	L_{PA} 78,5 dB (A), inseguridad de medición K = 3 dB	
Vibraciones	< 2,5 m/s ² , inseguridad de medición K = 1,5 m/s ²	

1.4 Clasificación de boquilla

Remache Ø (mm)	Material del remache	Boquilla	Código Art.	Casquillo de presión (E)	Mordaza de sujeción (D)
2,4	Alu	17/18	143 4976	143 5448	143 5568
3,2	CAP®alu; CAP®cobre	17/18	143 4976		
3	Alu	17/20	143 4994		
3	Alu, acero, acero fino	17/22	143 5018		
3 y 3,2	Alu, acero, acero fino	17/24	143 4955		
4	Alu	17/24	143 4955		
4	Acero	17/27	143 4973		
4	Acero fino	17/29	143 4974		
4,8 y 5	Alu	17/29	143 4974		
4,8 y 5	Acero	17/32	143 4975		
4,8 y 5	Acero fino	17/36	143 4977		
6	Alu	17/36	143 4977		
6	Acero	17/40	143 4999		
6,4	Alu	17/40	143 4999		
6,4	Acero, PG-Acero, G-Bulb®	17/45	143 4860		
8	Alu	17/45	143 4860		
BULB-TITE® Ø (mm)	Material del remache	Boquilla	Código Art.	Casquillo de presión (E)	Mordaza de sujeción (D)
4	Alu/alu	17/26 BT	143 4985	143 5448	143 4173
5,2	Alu/alu	17/32 BT	143 4986		
6,3	Alu/alu, acero/acero, Monel/acero fino	17/42 BT	143 4988	143 5384	143 4173
7,7	Alu/alu	17/48 BT	143 4989		
MEGA GRIP® Ø (mm)	Material del remache	Boquilla	Código Art.	Casquillo de presión (E)	Mordaza de sujeción (D)
4,8	Alu/alu, acero/acero, Acero fino	17/31 MG	143 4993	143 5448	143 5568
6,4	Alu/alu, acero/acero, Acero fino	17/41 MG	143 4865	143 5384	143 5568

BT = BULB-TITE®

MG = MEGA GRIP®

* Suministrable como accesorio especial, para evitar entupimientos.

Boquillas en versión alargada y otros modelos especiales disponibles previa petición.

1.5 Instrucciones de seguridad

¡Atención! 

Para garantizar protección frente a descargas eléctricas, riesgos de lesiones y quemaduras deben tenerse en cuenta las siguientes normas de seguridad:

- ¡La remachadora ha sido diseñada exclusivamente para el remachado de remaches ciegos!
- ¡Durante su uso, deben llevarse siempre gafas protectoras!
- ¡No trabaje nunca sin el material necesario para la aplicación! ¡El remache podría salir disparado de la remachadora! ¡No oriente jamás el remache hacia sí mismo u otras personas!
- No someta nunca el aparato a sobrecarga. Trabaje siempre dentro del margen de rendimiento indicado.
- No utilice ni almacene nunca la remachadora en un entorno húmedo ni cerca de líquidos y gases inflamables (¡riesgo de explosión!) y protéjala de las heladas.
- Cerciórese de la correcta ubicación de la batería en la empuñadura.
- Retire siempre la batería cuando la remachadora no esté en uso y durante las tareas de mantenimiento.
- La carga de la batería solo debe llevarse a cabo en un rango de temperatura situado entre 0 °C y +50 °C.
- La remachadora no debe emplearse como objeto contundente para martillar.
- Mantenga el dispositivo, las baterías y el cargador fuera del alcance de los niños.
- Dependiendo de la situación de trabajo, se recomienda el uso de equipos de protección personal (EPP) (p. ej., ropa de protección, guantes, casco de seguridad, calzado antideslizante, protección auditiva o protección contra caídas).
- Los orificios de ventilación del motor no deben cerrarse ni tampoco deben introducirse objetos por ellos.
- Cuando deposite el aparato en algún sitio asegúrelo frente a caídas.
- En caso de reparación, utilice solo repuestos originales.
- La reparación debe correr a cargo solo de personal especializado. En caso de duda, envíe la remachadora al fabricante.
- El recipiente colector completo (H) debe estar siempre atornillado cuando se utilice la remachadora.

1.6 Puesta en servicio

Atención: 

¡Cargar la batería del todo antes del primer uso!

- Insertar la batería cargada en posición correcta en el aparato.
- Seleccionar la boquilla según la tabla 1.4.
- Para atornillar la boquilla (A), accionar el interruptor (H) y desplazarlo hasta la posición final posterior.
- A continuación, extraer la batería. Atornillar la boquilla (A) y apretarla con cualquier tipo de llave. Colocar de nuevo la batería y accionar brevemente el interruptor (H).



Encontrará los detalles sobre el manejo del iBird® Pro en la App iBird Pro, dentro del apartado “Funcionamiento y Mantenimiento”.

1.6.1 Colocación del depósito de vástagos

- Atornille el depósito de vástagos residuales (I) hasta el tope (girando hacia la derecha).

1.7 Modo operativo

La remachadora ha sido optimizada desde el punto de vista de la velocidad de trabajo. Después de insertar el remache se puede utilizar la remachadora con dos modos operativos diferentes:

a. Mantener presionado el interruptor (H):

El remachado se inicia presionando y manteniendo presionado el interruptor (H). Al alcanzar la posición final trasera, la tracción se detiene automáticamente. Al soltar el interruptor (H), la remachadora regresa automáticamente a la posición de salida delantera.

b. Pulsar el interruptor:

El remachado se inicia pulsando brevemente el interruptor (H) y soltándolo de inmediato. Al producirse la separación del vástago, la remachadora se detiene y regresa automáticamente a la posición de salida delantera.

- Eliminación del vástago partido mediante volteo hacia atrás en el depósito colector o hacia adelante a través de la boquilla.
- La remachadora dispone de protección contra sobrecargas. En caso de sobrecarga de la remachadora, por ejemplo en la colocación de remaches fuera del área de trabajo, se interrumpe el proceso de remachado y los 3 pilotos LED parpadean lentamente (1 Hz) a modo de indicación. En tales casos, extraiga la batería y colóquela de nuevo. Al accionar el interruptor, la remachadora vuelve a la posición de salida y se encuentra de nuevo lista para el servicio.

- El control detecta un bloqueo en la marcha atrás (p. ej. suciedad, cuerpos extraños o en el casquillo metálico). En ese caso, el aparato detiene la marcha atrás y se mueve automáticamente a la posición final trasera. El fallo se indica mediante un rápido parpadeo (2 Hz). Hay que retirar la batería y subsanar el fallo. Luego se puede colocar de nuevo la batería y pulsar brevemente el interruptor. El aparato vuelve a la posición final delantera y está de nuevo operativo.
- La remachadora está equipada con una señal acústica de advertencia, que proporciona información sobre el estado de carga de la batería. Mediante los pitidos emitidos, el usuario recibe información sobre el instante requerido para el cambio de batería. De este modo se evita el apagado de la remachadora durante el proceso de remachado.

3 pitidos y 10 segundos con los pilotos LED parpadeando:

Debe cambiarse pronto la batería (queda aprox. un 20 % de la carga).

6 pitidos y 10 segundos con los pilotos LED parpadeando tras cada remachado:

Debe cambiarse la batería al cabo de escasas operaciones para garantizar la calidad del remachado (queda aprox. un 10 % de la carga).

9 pitidos y 10 segundos con los pilotos LED parpadeando: No hay garantía de fiabilidad para el siguiente remachado. La remachadora está desconectada. Cambiar la batería.

1.8 Iluminación

La remachadora está equipada con un sistema de iluminación de 3 LEDES para el área de trabajo, que se conecta girando el anillo negro (F) situado detrás de los pilotos LED. Hay 3 posiciones, que están indicadas por medio de la flecha grabada en la carcasa.

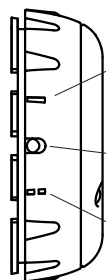

— Luz persistente/función de linterna:

La iluminación se enciende tras un remachado y se mantiene operativa unos 10 minutos. Posteriormente, los LEDES se apagan automáticamente.

● Posición cero:

Iluminación desconectada.

-- Luz de trabajo:

La iluminación se enciende al comienzo del proceso de remachado. Los pilotos LED se iluminan unos 10 segundos y se apagan luego de forma automática.

1.9 Mantenimiento

El mantenimiento de la remachadora se limita únicamente al mecanismo completo de la empuñadura y a sus piezas sometidas a desgaste.

- Extraer la batería de la remachadora.
- Extraer el casquillo metálico (B) con la llave de boca SW 14 o SW 24 y limpiarlo. ¡Prestar especial atención a los depósitos dentro de la punta del casquillo!
- Desatornillar la carcasa de la mordaza (C) con 2 llaves de boca SW 17.
- Retirar y limpiar las mordazas de sujeción (D), el casquillo de presión (E) y el resorte de presión (F); aplicar aceite o grasa a las superficies de deslizamiento y, si hay desgaste de las mordazas de sujeción (D) (dientes embotados), reemplazarlas.
- Montaje en sentido inverso. ¡Apretar con firmeza todas las piezas! Se recomienda afianzar el atornillado con pegamento para roscas (por ejemplo, Loctite 222 o Loctite 243).

El mantenimiento regular de sus aparatos de alta calidad GESIPA® prolonga su vida útil y debería efectuarse a lo sumo cada 2 años por medio de un taller autorizado o del servicio técnico de GESIPA®. Si el uso de los aparatos es intensivo se recomienda un mantenimiento anticipado.

1.10 Almacenamiento

El lugar de almacenamiento de la remachadora debe ser seco y estar protegido contra las heladas.

1.11 Reparación

Las reparaciones sujetas a garantía deben correr básicamente a cargo del fabricante. Toda reparación fuera del período de garantía solo debe ser asumida por **personal especializado**. La inobservancia de las normas de montaje y ajuste, así como el manejo por parte de personal no especializado, pueden provocar serios desperfectos en el aparato. En caso de duda, envíe la remachadora al proveedor o a GESIPA®.

¡Atención! Tras una reparación que no haya ejecutado el fabricante o en caso de utilizar accesorios especiales (como alargadores o cabezales acodados) es indispensable realizar un desplazamiento de referencia manual antes de poner el aparato en servicio.

1. Compruebe que el dispositivo está operativo y que todos los componentes están correctamente montados. Introduzca la batería.
2. Coloque el anillo LED en • posición cero.
3. Pulse el botón de activación y manténgalo pulsado*. El dispositivo se mueve a la posición final (remachadora) o taladra brevemente (remachadora de tuercas) y se detiene.
4. El anillo LED se enciende — gire la luz continua sin soltar el botón de activación.
5. Mantenga pulsado el botón de activación durante 10 segundos más, hasta que el aparato emita 3 pitidos.
6. Suelte ahora el botón de activación. Los valores de referencia anteriores se habrán borrado.
7. Al pulsar de nuevo el botón de activación* se inicia el desplazamiento de referencia. El aparato se desplaza varias veces hacia adelante y hacia atrás mientras la luz parpadea.

*En aparatos con descarga de presión (AV) debe estar pulsado, para iniciarlos de nuevo

Tras ese desplazamiento de referencia se puede efectuar la puesta en servicio como se ha indicado en el punto 1.5. Poner en servicio tras una reparación sin efectuar un desplazamiento de referencia manual puede provocar daños graves en la remachadora.

Encontrará la lista de repuestos actualizada para su aparato en la página: www.gesipa.com.

2. Subsanación de fallos

2.1 El remache no se fija

Causas	Solución
Batería vacía	Cargar batería; en caso necesario, renovarla
Mordazas de sujeción sucias o sin agarre	Limpiarlas y lubricar las superficies de deslizamiento o sustituirlas (véase 1.9)
Mecanismo de la mordaza suelto	Atornillarlas (véase 1.9)

2.2 Fallo en eliminación del vástago

Causas	Solución
Boquilla demasiado pequeña	Cambiarla según la tabla (véase 1.4)
Casquillo metálico sucio por dentro	Limpiarlo (véase 1.9)
Depósito colector lleno	Desatornillar y vaciarlo
Canal de vástagos atascado	Extraer los vástagos aprisionados y cerciorarse luego de una expulsión impecable (véase 1.9)

2.3 Los LEDES parpadean

Causas	Solución
Batería vacía	Cambiar batería (véase 1.7)
Remachadora sobrecargada (parpadeo lento – 1 Hz)	Seleccionar dimensión del remache según ámbito de trabajo (véase 1.1; 1.7)
Remachadora bloqueada en marcha atrás (parpadeo rápido – 2 Hz)	Desenroscar el casquillo metálico y eliminar el bloqueo (ver 1.9)

3. Garantía

Rigen las condiciones de garantía en la versión vigente respectivamente, que pueden consultarse en el enlace siguiente: www.gesipa.com/agb

4. Declaración de conformidad

Por medio de la presente declaramos que el aparato descrito a continuación satisface las directivas pertinentes y básicas de la Unión Europea relativas a seguridad y salud en función de su diseño y construcción y de la versión que comercializamos. La presente declaración perderá su vigencia en caso de cualquier manipulación del aparato no autorizada por nosotros. Las instrucciones de seguridad de la documentación adjunta deben respetarse en todo momento. Este documento debe conservarse de forma permanente.

AccuBird® Pro
PowerBird® Pro GE
iBird® Pro

- DIN EN ISO 12100:2011
- DIN EN ISO 82079-1:2013
- DIN EN 62133:2013
- DIN EN 62841-1:2016-07
- 2012/19/EU
- 2011/65/EU
- 2006/42/EG
- 2014/35/EU
- 2014/30/EU
- DIN EN 55014-1:2016
- DIN EN 55014-2:2016
- DIN EN 61000-4-2:2009
- DIN EN 61000-4-3:2011
- DIN EN 62233:2008+
- EN 60335-2-29:2010

Persona autorizada en materia de documentación

SFS Group Germany GmbH
Division Riveting – GESIPA®
Nordendstraße 13-39
D-64546 Mörfelden-Walldorf



Por poder Stefan Petsch

Indice

1.	Rivettatrice per rivetti ciechi.....	45
1.1	Campo di lavoro	45
1.2	Equipaggiamento/Accessori	45
1.3	Dati tecnici	45
1.4	Tabella degli ugelli	46
1.5	Istruzioni di sicurezza	47
1.6	Messa in funzione	47
1.7	Funzionamento.....	48
1.8	Illuminazione	49
1.9	Manutenzione	49
1.10	Immagazzinaggio.....	50
1.11	Riparazione	50
2.	Eliminazione di guasti.....	51
2.1	Il rivetto non entra.....	51
2.2	Non si scarica il rivetto strappato	51
2.3	I LED d'illuminazione lampeggiano	51
3.	Garanzia	52
4.	Dichiarazione di conformità	52

1. Rivettatrice per rivetti ciechi

1.1 Campo di lavoro

AccuBird® Pro / iBird® Pro (1764464)

Rivetti ciechi da Ø 2,4 mm alluminio fino a Ø 6 mm tutti i materiali (max. Ø del mandrino 3,7 mm).

PowerBird® Pro Gold Edition / iBird® Pro

Rivetti ciechi fino a Ø 6,4 mm di tutti i materiali. Rivetti ciechi BULB-TITE® fino a Ø 7,7 mm di tutti i materiali (max. Ø del mandrino 4,5 mm).

1.2 Equipaggiamento/Accessori

	AccuBird® Pro / iBird® Pro (1764464)	PowerBird® Pro GE / iBird® Pro
Ugelli	17/24 in posizione di lavoro 17/27, 17/29 e 17/32 in magazzino 17/20, 17/36, 17/40 in dotazione	17/45 in posizione di lavoro 17/36, 17/40, 17/32 nel caricatore ugelli
Chiave di servizio	SW 12 (protezione del caricatore ugelli)	
Gancio di sospensione	conglobato nel corpo	
Batteria a cambio veloce	18,0 V	18,0 V
Carica batteria veloce	100 V-240 V~/50-60 Hz	100 V-240 V~/50-60 Hz
Altro	Boccola di pressione supplementare per dimensioni più grandi del rivetto cieco	Boccola di pressione supplementare per dimensioni più piccole del rivetto cieco

1.3 Dati tecnici

	AccuBird® Pro / iBird® Pro (1764464)	PowerBird® Pro GE / iBird® Pro
Peso	2,1 kg (con accumulatore 2,0 Ah)	2,1 kg (con accumulatore 2,0 Ah)
Corsa	25 mm	
Unità	motore a corrente continua senza spazzole	
Trazione	13.000 N	20.000 N
Emissioni acustiche	L_{PA} 78,5 dB (A), insicurezza di misurazione K=3 dB	
Vibrazioni	<2,5 m/s ² , insicurezza di misurazione K=1,5 m/s ²	

1.4 Tabella degli ugelli

Rivetto Ø (mm)	Materiale del rivetto	Ugello	No. articolo	Astina (E)	Ganasce (D)
2,4	Alluminio	17/18	143 4976	143 5448	143 5568
3,2	Alluminio CAP®; Cu CAP®	17/18	143 4976		
3	Alluminio	17/20	143 4994		
3	Alluminio, acciaio, acciaio inox	17/22	143 5018		
3 und 3,2	Alluminio, acciaio, acciaio inox	17/24	143 4955		
4	Alluminio	17/24	143 4955		
4	Acciaio	17/27	143 4973		
4	Acciaio inox	17/29	143 4974		
4,8 und 5	Alluminio	17/29	143 4974		
4,8 und 5	Acciaio	17/32	143 4975		
4,8 und 5	Acciaio inox	17/36	143 4977		
6	Alluminio	17/36	143 4977		
6	Acciaio	17/40	143 4999		
6,4	Alluminio	17/40	143 4999		
6,4	Acciaio, PG-Acciaio, G-Bulb®	17/45	143 4860		
8	Alluminio	17/45	143 4860		

BULB-TITE® Ø (mm)	Materiale del rivetto	Ugello	No. articolo	Astina (E)	Ganasce (D)
4	alluminio/alluminio	17/26 BT	143 4985	143 5448	143 4173
5,2	alluminio/alluminio	17/32 BT	143 4986		
6,3	alluminio/alluminio, acciaio/acciaio, Monel/acciaio inossidabile	17/42 BT	143 4988	143 5384	143 4173
7,7	alluminio/alluminio	17/48 BT	143 4989		

MEGA GRIP® Ø (mm)	Materiale del rivetto	Ugello	No. articolo	Astina (E)	Ganasce (D)
4,8	alluminio/alluminio, acciaio/acciaio, Acciaio inox	17/31 MG	143 4993	143 5448	143 5568
6,4	alluminio/alluminio, acciaio/acciaio, Acciaio inox	17/41 MG	143 4865	143 5384	143 5568

BT = BULB-TITE®

MG = MEGA GRIP®

* disponibile come accessorio speciale per evitare ostruzioni.

Su richiesta sono disponibili ugelli prolungati e altre versioni speciali.

1.5 Istruzioni di sicurezza

Attenzione: 
per un'adeguata protezione contro scariche elettriche e il pericolo di lesioni e d'incendio è necessario osservare le seguenti disposizioni di sicurezza:

- La rivettatrice è destinata esclusivamente alla lavorazione di rivetti ciechi!
- Gli occhiali protettivi devono essere sempre indossati quando si lavora con la rivettatrice!
- Non lavorare senza materiale da giuntare! Il rivetto potrebbe essere espulso dall'utensile! Non puntare la rivettatrice come se fosse un'arma verso se stessi o verso altri!
- Non sovraccaricare la rivettatrice usando rivetti fuori specifica.
- Non utilizzare o conservare mai la rivettatrice in ambiente umido/bagnato o in prossimità di liquidi e gas infiammabili (rischio di esplosione!) e proteggerla dal gelo.
- Assicurarsi che la batteria sia ben inserita nell'impugnatura.
- Rimuovere sempre la batteria ricaricabile quando la rivettatrice non viene usata e durante i lavori di manutenzione.
- La batteria può essere ricaricata solo tra temperature comprese tra 0 °C e +50 °C.
- Non usare la rivettatrice come se fosse uno strumento di percussione (o un martello).
- Tenere l'utensile, la batteria e il caricatore lontano dalla portata dei bambini.
- A seconda della situazione di lavoro, si raccomanda l'uso di dispositivi di protezione individuale (DPI) (ad esempio, abbigliamento protettivo, guanti, casco di sicurezza, scarpe antiscivolo, protezione dell'udito o protezione anticaduta).
- Gli attacchi dell'aria del motore non devono essere ostruiti o chiusi; non introdurre alcun oggetto.
- Quando si appoggia la rivettatrice assicurarsi che non possa cadere.
- Per le riparazioni utilizzare solo ricambi originali.
- Le riparazioni devono essere effettuate solo da personale qualificato. In caso di dubbio la rivettatrice va inviata al produttore.
- Il contenitore di raccolta completo (H) deve essere sempre avvitato quando si utilizza la rivettatrice.

1.6 Messa in funzione

Attenzione: 
prima del primo utilizzo caricare completamente la batteria!

- Inserire la batteria carica nella rivettatrice.
- Selezionare l'ugello in base alla tabella 1.4.
- Per avvitare l'ugello (A) agire sull'interruttore (H) e portarlo fino alla posizione finale posteriore.
- Togliere quindi la batteria. Avvitare l'ugello (A) e serrarlo con l'apposita chiave a disposizione. Inserire nuovamente la batteria e attivare brevemente l'interruttore (H).



I dettagli sull'uso di iBird® Pro si trovano nell'App iBird Pro alla voce "Funzionamento e manutenzione".

1.6.1 Applicazione del contenitore di recupero

- Avvitare il contenitore di recupero (I) di rivetti strappati fino alla battuta (ruotando verso destra).

1.7 Funzionamento

La rivettatrice è ottimizzata per quanto concerne la velocità di lavoro. Dopo l'inserimento del rivetto cieco, la rivettatrice può essere impiegata con due diverse modalità di funzionamento:

a. Tenere premuto l'interruttore (H):

Premendo e tenendo premuto l'interruttore (H) si avvia la rivettatura. Al raggiungimento della posizione finale posteriore la trazione si arresta automaticamente. Solo dopo aver rilasciato l'interruttore (H), la rivettatrice ritorna automaticamente nella posizione iniziale anteriore.

b. Pressione dell'interruttore:

Toccando brevemente l'interruttore (H) e rilasciandolo immediatamente viene avviata la rivettatura. Non appena il rivetto si strappa, la rivettatrice si arresta e ritorna poi automaticamente nella posizione iniziale anteriore.

- Lo scarico del mandrino strappato ha luogo ribaltando all'indietro nel contenitore di recupero oppure in avanti attraverso l'ugello.
- La rivettatrice è provvista di una protezione contro il sovraccarico. In caso di sovraccarico dell'apparecchio, ad esempio nell'inserimento di rivetti che si trovano al di fuori del campo di lavoro, l'operazione è interrotta e segnalata otticamente da un lampeggio lento (1Hz) dei 3 LED di illuminazione. In questi casi togliere la batteria e reinserirla. Premendo il pulsante la rivettatrice fa ritorno nella posizione iniziale ed è quindi nuovamente pronta per la funzione successiva.
- Nella fase di ritorno il comando riconosce un blocco (ad esempio sporco, corpi estranei, ecc. nella bussola di acciaio). Qui l'apparecchio arresta la corsa di ritorno e automaticamente si porta subito nella posizione finale posteriore. Il disturbo è segnalato da un lampeggio veloce (2Hz). Va tolta la batteria ed eliminato il disturbo. Inserire quindi di nuovo la batteria e attivare brevemente l'interruttore. L'apparecchio ritorna nella posizione finale anteriore ed è di nuovo pronto per la funzione successiva.
- La rivettatrice è provvista di funzione di segnalazione acustica che informa sullo stato di carica della batteria. Mediante dei bip l'operatore è informato quando è visualizzato un cambio batteria. In questo modo vi è la garanzia che l'apparecchio non si spegne durante un'operazione di rivettatura.

3 x bip e 10 secondi di luce lampeggiante dei LED:

a breve deve essere eseguito un cambio della batteria (ca. 20 % di carica restante).

6 x bip e dopo ogni procedimento 10 secondi di luce lampeggiante dei LED: cambiare la batteria dopo poche rivettature per garantirne la sicurezza (ca. 10 % di carica restante).

9 x bip e 10 secondi di luce lampeggiante dei LED: La rivettatura successiva non può essere eseguita in modo corretto. La rivettatrice è spenta. Cambiare la batteria.

1.8 Illuminazione

La rivettatrice è dotata di un'illuminazione del posto di lavoro per mezzo di 3 LED, che può essere accesa ruotando l'anello nero (G) dietro i LED stessi. Ci sono 3 posizioni che sono visualizzate per mezzo della freccia iniettata nel corpo dell'apparecchio:

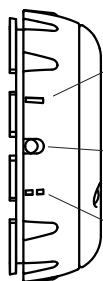
**— Luce continua/funzione lampada a pila:**

L'illuminazione viene accesa dopo una rivettatura e rimane accesa per ca. 10 minuti. Dopodiché i LED si spengono automaticamente.

● Azzeramento:

illuminazione spenta.

-- Luce di lavoro:

L'illuminazione viene accesa all'avvio della rivettatura. I LED sono accessi per ca. 10 secondi e poi si spengono automaticamente.

1.9 Manutenzione

La manutenzione della rivettatrice è limitata solo all'intero meccanismo di presa e alle parti soggette ad usura

- Togliere la batteria dalla rivettatrice.
- Svitare la bussola d'acciaio (B) con la chiave a bocca SW 14 o SW 24 e pulirla. Fare particolare attenzione ai residui all'interno della testa!
- Svitare il gruppo pinza (C) con 2 chiavi a bocca SW 17.
- Togliere la pinza (D), l'astina (E) e la molla di pressione (F), pulire, oliare o lubrificare le superfici di scorrimento; in caso di usura della pinza (D) (denti spuntati!) sostituirla.
- Montaggio nella sequenza inversa; serrare quindi tutte le parti! Si raccomanda di fissare il collegamento a vite con una colla per filettature (ad es. Loctite 222 o Loctite 243).

Una manutenzione regolare allunga la durata d'impiego dei vostri apparecchi di alta qualità GESIPA® e andrebbe eseguita almeno ogni 2 anni da parte di un'officina autorizzata o del servizio assistenza di GESIPA®. In caso di un impiego intenso degli apparecchi si raccomanda una manutenzione anticipata.

1.10 Immagazzinaggio

Il locale di custodia della rivettatrice per rivetti ciechi deve essere asciutto e al sicuro dal gelo.

1.11 Riparazione

Le riparazioni di garanzia vengono di norma eseguite dal produttore. Riparazioni al di fuori del periodo di garanzia devono essere eseguite solo da **personale esperto**. La non osservanza delle prescrizioni di montaggio e di regolazione, nonché l'impiego non corretto dell'apparecchio possono causare gravi danni. In caso di dubbio la rivettatrice per rivetti ciechi va inviata al fornitore o a GESIPA®.

Attenzione! In caso di riparazioni non eseguite dalla casa di produzione o se si utilizzano accessori speciali (ad es. gruppi di prolunga, teste ad angolo), prima della messa in funzione è assolutamente necessario eseguire una corsa di riferimento manuale!

1. Accertarsi che l'apparecchio sia pronto a funzionare e che tutti i componenti necessari siano montati correttamente sull'apparecchio, quindi inserire la batteria.
2. Ruotare l'anello con i LED sulla posizione zero •.
3. Tenere premuto l'interruttore*, l'apparecchio si sposta nella posizione di fine corsa posteriore (rivettatrici) oppure si attiva per alcuni istanti (rivettatrici per rivetti ciechi) e poi si ferma.
4. Ruotare l'anello con i LED su luce continua — senza rilasciare l'interruttore.
5. Tenere premuto l'interruttore ancora per 10 secondi finché l'apparecchio non emette 3 bip.
6. A questo punto si può rilasciare l'interruttore: i precedenti valori di riferimento sono stati cancellati.
7. Premere di nuovo l'interruttore per iniziare la corsa di riferimento; l'apparecchio si muove più volte in avanti e indietro e nel frattempo le luci lampeggiano.

*Negli apparecchi con attivazione a pressione (AV) è necessario tenerlo premuto per azionare l'apparecchio.

Terminata questa corsa di riferimento procedere alla messa in funzione come illustrato al capitolo 1.6. Se non si esegue questa corsa di riferimento manuale, la messa in funzione al termine della riparazione potrebbe danneggiare gravemente la rivettatrice.

L'elenco aggiornato dei pezzi di ricambio per i nostri apparecchi è disponibile online all'indirizzo www.gesipa.com.

2. Eliminazione di guasti

2.1 Il rivetto non entra

Cause	Rimedi
Batteria scarica	Caricare la batteria; se necessario sostituirla
Pinza sporca o usurata (spuntata)	Pulirla, oliare o lubrificare le superfici di scorrimento o sostituire (vedi 1.9)
Portapinza avvitato male	Riavvitarlo (vedi 1.9)

2.2 Non si scarica il rivetto strappato

Cause	Rimedi
Ugello troppo piccolo	Sostituirla in base alla tabella (vedi 1.4)
Resti di sporco all'interno della bussola d'acciaio	Pulirla (vedi 1.9)
Contenitore di recupero pieno	Toglierlo e svuotarlo
Tubo convogliamento mandrino ostruito	Togliere i mandrini incastrati e quindi controllare che vi sia una corretta espulsione (vedi 1.9)

2.3 I LED d'illuminazione lampeggiano

Cause	Rimedi
Batteria scarica	Cambiare la batteria (vedi 1.7)
Rivettatrice sovraccarica (lampeggio lento – 1Hz)	Selezionare dimensioni del rivetto conforme al campo al campo di lavoro (vedi 1.1; 1.7)
Rivettatrice si blocca nella fase di ritorno (lampeggio veloce – 2Hz)	Svitare la bussola di acciaio e rimuovere il blocco (vedi 1.9)

3. Garanzia

Si applicano le condizioni di garanzia nella rispettiva versione vigente che possono essere visionate al seguente link: www.gesipa.com/agb

4. Dichiarazione di conformità

Con la presente dichiariamo che l'apparecchio qui di seguito denominato soddisfa i requisiti sanitari e di sicurezza in materia delle norme CE per quel che riguarda la sua progettazione, il tipo di costruzione e di versione messo da noi in commercio. La presente dichiarazione perde di validità in caso di una modifica dell'apparecchio non precedentemente concordata con noi. Devono essere osservati i consigli di prudenza contenuti nella documentazione del prodotto allegata. Questo documento deve essere conservato per tutta la durata del prodotto.

AccuBird® Pro
PowerBird® Pro GE
iBird® Pro

- DIN EN ISO 12100:2011
- DIN EN 60745-2-1:2011-01
- DIN EN ISO 82079-1:2013
- DIN EN 55014-1:2016
- DIN EN 55014-2:2016
- DIN EN 61000-4-2:2009
- DIN EN 61000-4-3:2011
- DIN EN 62233:2008+
- EN 60335-1:2012
- EN 60335-2-29:2010
- DIN EN 62133:2013
- 2012/19/EU
- 2011/65/EU

Responsabile con delega della documentazione
SFS Group Germany GmbH
Division Riveting – GESIPA®
Nordendstraße 13-39
D-64546 Mörfelden-Walldorf



ppa. Stefan Petsch

Inhoudsopgave

1.	Blindklinkpistool	54
1.1	Werkbereik	54
1.2	Uitrusting/toebehoren	54
1.3	Technische gegevens	54
1.4	Indeling mondstukken	55
1.5	Veiligheidsinstructies	56
1.6	Ingebruikname	57
1.7	Werkwijze	57
1.8	Verlichting	58
1.9	Onderhoud	58
1.10	Opslag	59
1.11	Reparatie	59
2.	Verhelpen van storingen	60
2.1	De blindklinknagel wordt niet geplaatst	60
2.2	Geen afvoer van trekpenen	61
2.3	De verlichtingsleds knippen	61
3.	Garantie	61
4.	Verklaring van overeenstemming	62

1. Blindklinkpistool

1.1 Werkbereik

AccuBird® Pro / iBird® Pro (1764464)

Blindklinknagels vanaf Ø 2,4 mm in aluminium, tot Ø 6 mm in alle materialen (max. trekpen-Ø 3,7 mm).

PowerBird® Pro Gold Edition / iBird® Pro

Blindklinknagels tot Ø 6,4 mm in alle materialen. BULB-TITE®-blindklinknagels tot Ø 7,7 mm in alle materialen (max. trekpen-Ø 4,5 mm).

1.2 Uitrusting/toebehoren

	AccuBird® Pro / iBird® Pro (1764464)	PowerBird® Pro GE / iBird® Pro
Mondstukken	17/24 in werkpositie 17/27, 17/29 en 17/32 in het magazijn 17/20, 17/36, 17/40 bijgeleverd	17/45 voorgemonteerd 17/36, 17/40, 17/32 in het mond- stukkenmagazijn
Sleutel	SW 12 (afdekking van het mondstukkenmagazijn)	
Ophangoog	inlapbaar in de behuizing	
Snelwisselaccu	18,0 V	18,0 V
Snellader	100 V-240 V~/50-60 Hz	100 V-240 V~/50-60 Hz
Diversen	Extra drukbus voor grotere blindklinkna- gels	Extra drukbus voor kleinere blind- klinknagels

1.3 Technische gegevens

	AccuBird® Pro / iBird® Pro (1764464)	PowerBird® Pro GE / iBird® Pro
Gewicht	2,1 kg (met accu 2,0 Ah)	2,1 kg (met accu 2,0 Ah)
Uitslag	25 mm	
Aandrijving	borstelloze gelijkstroommotor	
Trekkracht	13.000 N	20.000 N
Geluidsemissie	L_{PA} 78,5 dB (A), meetonzekerheid K = 3 dB	
Trillingen	< 2,5 m/s ² , meetonzekerheid K = 1,5 m/s ²	

1.4 Indeling mondstukken

Blindklink-nagel Ø (mm)	Te klinken materiaal	Mondstuk	Artikelnr.	Drukbus (E)	Trekbecken. (D)
2,4	aluminium	17/18	143 4976	143 5448	143 5568
3,2	CAP®-aluminium; CAP®-Cu	17/18	143 4976		
3	Alu	17/20	143 4994		
3	aluminium, staal, rvs	17/22	143 5018		
3 und 3,2	aluminium, staal, rvs	17/24	143 4955		
4	aluminium	17/24	143 4955		
4	staal	17/27	143 4973		
4	rvs	17/29	143 4974		
4,8 und 5	aluminium	17/29	143 4974		
4,8 und 5	staal	17/32	143 4975		
4,8 und 5	rvs	17/36	143 4977		
6	aluminium	17/36	143 4977	143 5384	
6	staal	17/40	143 4999		
6,4	aluminium	17/40	143 4999		
6,4	staal, PG-staal, G-Bulb®	17/45	143 4860		
8	aluminium	17/45	143 4860		

BULB-TITE® Ø (mm)	Te klinken materiaal	Mondstuk	Artikelnr.	Drukbus (E)	Trekbecken. (D)
4	aluminium/aluminium	17/26 BT	143 4985	143 5448	143 4173
5,2	aluminium/aluminium	17/32 BT	143 4986		
6,3	aluminium/aluminium, staal/staal, Monel/ rvs	17/42 BT	143 4988	143 5384	143 4173
7,7	aluminium/aluminium	17/48 BT	143 4989		

MEGA GRIP® Ø (mm)	Te klinken materiaal	Mondstuk	Artikelnr.	Drukbus (E)	Trekbecken. (D)
4,8	aluminium/aluminium, staal/staal, rvs	17/31 MG	143 4993	143 5448	143 5568
6,4	aluminium/aluminium, staal/staal, rvs	17/41 MG	143 4865	143 5384	143 5568

BT = BULB-TITE®

MG = MEGA GRIP®

* Als speciaal toebehoren leverbaar, om verstoppingen te voorkomen.

Mondstukken in verlengde uitvoering en andere speciale uitvoeringen zijn op aanvraag leverbaar.

1.5 Veiligheidsinstructies

Let op! 

Ter voorkoming van een elektrische schok, verwondings- en brandgevaar, moeten de volgende veiligheidsvoorschriften in acht worden genomen:

- Het blindklinkpistool is uitsluitend bedoeld voor het verwerken van blindklinknagels!
- Draag bij werkzaamheden met het blindklinkpistool altijd een veiligheidsbril!
- Werk niet zonder samen te voegen materiaal! De blindklinknagel kan van het blindklinkpistool wegspringen! Richt het blindklinkpistool nooit naar uzelf of naar anderen!
- Overbelast het blindklinkpistool niet. Werk altijd binnen het aangegeven bereik.
- Gebruik en bewaar het blindklinkpistool nooit in een vochtige/natte omgeving of in de buurt van brandbare vloeistoffen en gassen (explosiegevaar!) en bescherm het tegen vorst.
- Let erop dat de accu goed aan de greep vastzit.
- Bij niet-gebruik en onderhoudswerkzaamheden aan het blindklinkpistool moet de accu altijd worden verwijderd.
- Opladen van de accu mag alleen in het temperatuurbereik tussen 0°C en +50°C plaatsvinden.
- Het blindklinkpistool mag niet als hamer worden gebruikt.
- Houd het apparaat, de accupaks en het laadtoestel van kinderen verwijderd.
- Afhankelijk van de werksituatie adviseren wij persoonlijke beschermingsmiddelen (PBM) te dragen (bijv. veiligheidskleding, handschoenen, veiligheidshelm, slipvaste schoenen, gehoorbescherming of bescherming tegen neerstorten).
- De ventilatiegaten voor de motor moeten open blijven. Steek er geen voorwerpen in.
- Het blindklinkpistool dient altijd zo te worden neergelegd, dat het niet kan vallen.
- Gebruik bij reparaties alleen originele reserveonderdelen.
- Reparaties mogen alleen door een deskundige vakman worden uitgevoerd. Bij twijfel dient het blindklinkpistool naar de fabrikant te worden gestuurd.
- Het complete opvangreservoir (H) moet bij het gebruik van het blindklinkpistool altijd opgeschroefd zijn.

1.6 Ingebruikname

Let op! 

Laad de accu voor het eerste gebruik volledig op!

- Klik een geladen accu in de juiste positie in het blindklinkpistool vast.
- Selecteer een mondstuk volgens tabel 1.4.
- Om het mondstuk (A) in te schroeven, drukt u op de bedieningsknop (H) en schuift deze tot in de achterste eindpositie.
- Verwijder vervolgens de accu. Schroef het mondstuk (A) in en draai het met de bijgeleverde sleutel vast aan. Steek de accu weer in en druk op de bedieningsknop (H).



Kijk in de iBird Pro-app onder het punt 'Gebruik en onderhoud' voor meer informatie over het gebruik van de iBird® Pro.

1.6.1 Opvangbak opzetten

- Schroef de opvangbak (I) voor gebruikte trekpenen tot aan de aanslag op (door deze rechtsom te draaien).

1.7 Werkwijze

Het blindklinkpistool is geoptimaliseerd op het gebied van werksnelheid. Na het insteken van de blindklinknagel kan op twee verschillende manieren met het blindklinkpistool worden gewerkt:

a. Indrukken en ingedrukt houden van de bedieningsknop (H)

Het indrukken en ingedrukt houden van de bedieningsknop (H) zetten het klinken in gang. Bij het bereiken van de achterste eindpositie stopt het trekken automatisch. Pas na het loslaten van de bedieningsknop (H) loopt het blindklinkpistool automatisch weer naar de voorste uitgangspositie terug.

b. De schakelaar aantikken:

Door de bedieningsknop (H) kort aan te tikken en direct weer los te laten, wordt het klinken in gang gezet. Zodra de blindklinknagel is afgebroken, stopt het blindklinkpistool en loopt het vervolgens automatisch weer naar de voorste uitgangspositie terug.

- De afgebroken trekpen wordt in het opvangreservoir gegooid door het pistool naar achteren te kantelen, of wordt naar voren door het mondstuk verwijderd.
- Het blindklinkpistool is met een overbelastingsbeveiliging uitgerust. Bij een overbelasting van het blindklinkpistool, bijv. door het plaatsen van klinknagels die buiten het werkbereik liggen, wordt het klinken onderbroken. Dit wordt visueel aangegeven door het langzaam knipperen (1 Hz) van de 3 verlichtingsleds. In dit geval moet de accu verwijderd en opnieuw ingestoken worden. Met een druk op de schakelaar neemt het blindklinkpistool de uitgangspositie in en is het vervolgens weer bedrijfsklaar.

- De besturing detecteert bij de terugloop een blokkering (bijv. verontreiniging, vreemd voorwerp enz. in de stalen huls). In dit geval stopt het apparaat de terugloop en neemt het automatisch direct de achterste eindpositie in. De storing wordt aangegeven door een snel knipperen (2 Hz). De accu moet verwijderd en de storing verholpen worden. Steek daarna de accu weer in en druk kort op de schakelaar. Het apparaat loopt naar de voorste eindpositie terug en is weer bedrijfsklaar.
- Het blindklinkpistool is uitgerust met een akoestische waarschuwingsfunctie, die informatie geeft over de laadtoestand van de accu. Door middel van pieptonen wordt aan de gebruiker gemeld wanneer de accu moet worden vervangen. Op deze manier wordt gegarandeerd dat het blindklinkpistool niet tijdens een klinkbewerking wordt uitgeschakeld.

3x pieptoon en 10 seconden knipperen van de verlichtingsleds

De accu dient binnenkort te worden vervangen (de accu is nog ca. 20% geladen).

6x pieptoon en na elke klinkbewerking 10 seconden knipperen van de verlichtingsleds

De accu moet na enkele klinkbewerkingen worden vervangen, om betrouwbare klinkbewerkingen te garanderen (de accu is nog ca. 10% geladen).

9x pieptoon en 10 seconden knipperen van de verlichtingsleds De volgende klinkbewerking kan niet betrouwbaar worden uitgevoerd. Het blindklinkpistool is uitgeschakeld. Vervang de accu.

1.8 Verlichting

Het blindklinkpistool is uitgerust met een werkplaatsverlichting door middel van 3 leds, die kunnen worden ingeschakeld door aan de zwarte ring (G) achter de leds te draaien. Er zijn 3 standen, die door pijl op de behuizing worden aangegeven:

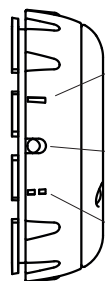

— **Continu licht, zaklampfunctie**

De verlichting wordt na een klinkbewerking ingeschakeld en blijft ca. 10 minuten branden. Daarna gaan de leds automatisch weer uit.

• **Nulstand**

De verlichting is uitgeschakeld.

-- **Werklicht**

De verlichting wordt bij de start van de klinkbewerking ingeschakeld. De leds branden ca. 10 seconden en gaan daarna automatisch uit.

1.9 Onderhoud

Het onderhoud van het blindklinkpistool beperkt zich tot het complete grijpmechanisme en de aan slijtage onderhevige onderdelen.

- Neem de accu van het blindklinkpistool af.
- Schroef de stalen huls (B) met de steeksleutel SW 14 of SW 24 af en reinig deze. Let hierbij in het bijzonder op afzettingen binnen in de punt van de stalen huls!
- Schroef het bekkenhuis (C) met 2 steeksleutels SW 17 af.
- Verwijder de bekken (D), de drukbus (E) en de drukveer (F) en reinig deze. Smeer de glijvlakken in met olie of vet. Bij slijtage van de bekken (D) (stompe tanden!) dienen de bekken te worden vervangen. .
- Montage in omgekeerde volgorde. Schroef alle onderdelen goed vast! Het is aan te bevelen om de schroefverbindingen te borgen met een schroefborgmiddel (bijv. Loctite 222 of Loctite 243).

Een regelmatig onderhoud verlengt de gebruiksduur van uw hoogwaardige GESIPA®-apparaten en moet ten minste om de 2 jaar worden uitgevoerd door een geautoriseerde werkplaats of de GESIPA®-service. Bij intensief gebruik van de apparaten wordt een vroegtijdig onderhoud aanbevolen.

1.10 Opslag

De opslagplaats voor het blindklinkpistool moet droog en vorstvrij zijn.

1.11 Reparatie

Reparaties onder garantie kunnen alleen door de fabrikant worden uitgevoerd. Reparaties buiten de garantietijd mogen alleen door **vakkundig personeel** worden uitgevoerd. Niet-naleving van montage- en instelvoorschriften of onjuist gebruik kan tot ernstige schade aan het blindklinkpistool leiden. Bij twijfel dient het blindklinkpistool naar de leverancier of GESIPA® te worden geretourneerd.

Let op! Bij reparaties die niet door de fabrikant worden uitgevoerd of bij het gebruik van speciale accessoires (bijv. verlengstukken, hoekkoppen) moet vóór de ingebruikname een handmatige referentierun worden uitgevoerd!

1. Waarborg dat het apparaat bedrijfs gereed is, alle vereiste aanbouwdelen correct aan het apparaat gemonteerd zijn en de accu geplaatst is.
2. Led-ring in • nulstand draaien.
3. Druk de bedieningsknop in en houd hem ingedrukt*, het apparaat stuurt naar de achterste eindpositie (klinkpistolen) of zet even aan (blindklinkmoerpistool) en blijft vervolgens stilstaan.
4. Draai de led-ring naar — constant licht zonder de bedieningsknop los te laten.
5. Houd de bedieningsknop gedurende 10 seconden ingedrukt totdat het apparaat 3x piept.
6. U kunt de bedieningsknop nu loslaten, de oude referentiewaarden zijn gewist.
7. Druk nogmaals op de bedieningsknop om de referentierun te starten, hierbij stuurt het apparaat meerdere malen vooruit en terug en knippert ondertussen.

*Bij apparaten met aandruktrigger moet deze aangedrukt zijn om het apparaat te kunnen activeren.

Na deze referentierun wordt de inbedrijfstelling uitgevoerd zoals beschreven in punt 1.6. Ingebruikneming na reparatie zonder een handmatige referentierun uit te voeren kan leiden tot ernstige beschadiging van het blindklinkmoerpistool.

De actuele onderdelenlijst voor uw apparaat vindt u online op www.gesipa.com.

2. Verhelpen van storingen

2.1 De blindklinknagel wordt niet geplaatst

Oorzaken	Oplossing
Accu leeg	accu laden; indien nodig vervangen
Bekken verontreinigd of stomp	reinigen en glijvlakken met olie of vet insmeren of vervangen (zie 1.9)
Bekkenmechanisme los	vastschroeven (zie 1.9)

2.2 Geen afvoer van trekpenen

Oorzaken	Oplossing
Mondstuk te klein	volgens tabel vervangen (zie 1.4)
Stalen huls binnen verontreinigd	reinigen (zie 1.9)
Opvangreservoir vol	afschroeven en legen
Penkanaal verstopt	geklemdde penen verwijderen en vervolgens op vlekkeloze uitworp letten (zie 1.9)

2.3 De verlichtingsleds knippen

Oorzaken	Oplossing
Accu leeg	accu vervangen (zie 1.7)
Blindklinkpistool overbelast (langzaam knippen – 1 Hz)	afmetingen klinknagels volgens werkbereik kiezen (zie 1.1; 1.7)
Blindklinkpistool blokkeert bij terugloop (snel knippen – 2 Hz)	Stalen huls afschroeven en blokkering verwijderen (zie 1.9)

3. Garantie

Van toepassing zijn de garantievoorwaarden in de actuele versie, die onder de volgende link kan worden geraadpleegd: www.gesipa.com/agb

4. Verklaring van overeenstemming

Hiermee verklaren wij dat het onderstaand genoemde apparaat op grond van zijn ontwerp en bouwwijze en in de door ons in omloop gebrachte uitvoering voldoet aan de desbetreffend van toepassing zijnde fundamentele veiligheids- en gezondheidsvereisten van de EU-richtlijnen. Indien er een modificatie aan het apparaat wordt aangebracht waarover met ons geen afspraken zijn gemaakt, verliest deze verklaring haar geldigheid. De veiligheidsinstructies in de bijgeleverde productdocumentatie moeten in acht worden genomen. Dit document dient te worden bewaard.

AccuBird® Pro
PowerBird® Pro GE
iBird® Pro

- DIN EN ISO 12100:2011
- DIN EN ISO 82079-1:2013
- DIN EN 62133:2013
- DIN EN 62841-1:2016-07
- 2012/19/EU
- 2011/65/EU
- 2006/42/EG
- 2014/35/EU
- 2014/30/EU
- DIN EN 55014-1:2016
- DIN EN 55014-2:2016
- DIN EN 61000-4-2:2009
- DIN EN 61000-4-3:2011
- DIN EN 62233:2008+
- EN 60335-2-29:2010

gemachtigde voor de documentatie:

SFS Group Germany GmbH
Division Riveting – GESIPA®
Nordendstraße 13-39
D-64546 Mörfelden-Walldorf



p.p. Stefan Petsch

Indholdsfortegnelse

1.	Blindnittepistol	64
1.1	Arbejds måde	64
1.2	Udstyr/tilbehør	64
1.3	Tekniske data	64
1.4	Mundstykke-indstilling	65
1.5	Sikkerhedshenvisninger	66
1.6	Ibrugtagning	66
1.7	Arbejds måde	67
1.8	Belysning	68
1.9	Vedligeholdelse	68
1.10	Opbevaring	68
1.11	Reparation	69
2.	Afhjælpning af fejl	70
2.1	Blindnitte isættes ikke	70
2.2	Ingen fjernelse af nittedorn	70
2.3	Belysnings-LED'er blinker	70
3.	Garanti	70
4.	Overensstemmelseserklæring	71

1. Blindnittepistol

1.1 Arbejds måde

AccuBird® Pro / iBird® Pro (1764464)

Blindnitte fra Ø 2,4 mm alu til Ø 6 mm alle materialer(max- 3,7 mm).

PowerBird® Pro Gold Edition / iBird® Pro

BULB-TITE®-blindnitte til Ø 6,4 mm alle materialer. BULB-TITE®-blindnitte til Ø 7,7 mm alle materialer (maks. dorn-Ø 4,5 mm).

1.2 Udstyr/tilbehør

	AccuBird® Pro / iBird® Pro (1764464)	PowerBird® Pro GE / iBird® Pro
Mundstykke	17/24 i arbejdsposition 17/27, 17/29 og 17/32 i magasin 17/20, 17/36, 17/40 vedlagt	17/45 i arbejdsposition 17/36, 17/40, 17/32 i mundstykkemagasin
Nøgler	SW 12 (afdækning af mundstykkemagasin)	
Ophæng	Kan klappes ud i huset	
Hurtigudskiftningsbatteri	18,0 V	18,0 V
Lynoplader	100 V-240 V~/50-60 Hz	100 V-240 V~/50-60 Hz
Andet	Ekstra trykbøsning til større dimensioner af blindnitte	Ekstra trykbøsning til mindre dimensioner af blindnitte

1.3 Tekniske data

	AccuBird® Pro / iBird® Pro (1764464)	PowerBird® Pro GE / iBird® Pro
Vægt	2,1 kg (med batteri 2,0 Ah)	2,1 kg (med batteri 2,0 Ah)
Total slaglængde	25 mm	
Drivkraft	Børsteløs jævnstrømsmotor	
Trækraft	13.000 N	20.000 N
Støjemission	L_{PA} 78,5 dB (A), måleusikkerhed K=3 dB	
Vibrationer	<2,5 m/s ² , måleusikkerhed K=1,5 m/s ²	

1.4 Mundstykke-indstilling

Nitte Ø (mm)	Nittemateriale	Mundstykke	Artikel-nr.	Trykbøsning (E)	Chuck-kæber (D)
2,4	Alu	17/18	143 4976	143 5448	143 5568
3,2	CAP®-Alu; CAP®-Cu	17/18	143 4976		
3	Alu	17/20	143 4994		
3	Alu, stål, rustfrit stål	17/22	143 5018		
3 und 3,2	Alu, stål, rustfrit stål	17/24	143 4955		
4	Alu	17/24	143 4955		
4	Stål	17/27	143 4973		
4	Rustfrit stål	17/29	143 4974		
4,8 und 5	Alu	17/29	143 4974		
4,8 und 5	Stål	17/32	143 4975		
4,8 und 5	Rustfrit stål	17/36	143 4977		
6	Alu	17/36	143 4977		
6	Stål	17/40	143 4999		
6,4	Alu	17/40	143 4999		
6,4	Stål, PG-Stål, G-Bulb®	17/45	143 4860		
8	Alu	17/45	143 4860		

BULB-TITE® Ø (mm)	Nittemateriale	Mundstykke	Artikel-nr.	Trykbøsning (E)	Chuck-kæber (D)
4	Alu/alu	17/26 BT	143 4985	143 5448	143 4173
5,2	Alu/alu	17/32 BT	143 4986		
6,3	Alu/alu, stål/ stål, Monel/rust- frit stål	17/42 BT	143 4988	143 5384	143 4173
7,7	Alu/Alu	17/48 BT	143 4989		

MEGA GRIP® Ø (mm)	Nittemateriale	Mundstykke	Artikel-nr.	Trykbøsning (E)	Chuck-kæber (D)
4,8	Alu/alu, stål/ stål, Rustfrit stål	17/31 MG	143 4993	143 5448	143 5568
6,4	Alu/alu, stål/ stål, Rustfrit stål	17/41 MG	143 4865	143 5384	143 5568

BT = BULB-TITE®

MG = MEGA GRIP®

* fås som specialtilbehør, for at undgå tilstopning.

Mundstykke i forlænget version og yderligere specialversioner fås på forespørgsel.

1.5 Sikkerhedshenvisninger

Advarsel: 

Følgende sikkerhedsregler skal overholdes for tilstrækkelig beskyttelse imod elektriske stød, skader og brandfare:

- Blindnittepistolen er kun beregnet til isætning af blindnitter!
- Sikkerhedsbriller skal bæres under arbejdet med blindnitteværktøjet.
- Der må ikke arbejdes uden emne! Blindnitten kan springe væk fra blindnittepistolen! Blindnittepistolen må aldrig rettes mod én selv eller andre personer!
- Undgå at overbelaste blindnittepistolen; Arbejd kun inden for de angivne arbejdsområder.
- Anvend aldrig blindnittepistolen i fugtige/våde omgivelser eller tæt på brandfarlige væsker eller gasarter.
- Sørg for, at batteriet sidder korrekt i værktøjets tilslutning.
- Fjern batteriet, når blindnittepistolen ikke er i brug, og når den er til eftersyn/reparation.
- Batteriet må kun oplades ved en temperatur på mellem 0 °C og +50 °C.
- Blindnittepistolen må ikke bruges som slagværktøj.
- Hold enheden, batteripakkerne og opladeren væk fra børn.
- Afhængigt af arbejdsituationen anbefales personligt beskyttelsesudstyr (PSA) (f.eks. beskyttelsestøj, handsker, sikkerhedshjelm, skridsikre sko, høreværn eller beskyttelse mod nedstyrtning).
- Ventilationshullerne til motoren må ikke dækkes til; undgå at stikke genstande ind i hullerne.
- Sørg for, at blindnittepistolen ikke kan falde ned, når den fralægges.
- Anvend kun originale dele til reparationer.
- Reparationer skal udføres af en faguddannet reparatør. I tvivlstilfælde skal pistolen sendes tilbage til fabrikken.
- CDen komplette opsamlingsbeholder (H) skal altid være påskruet, når man benytter blindnittepistolen.

1.6 Ibrugtagning

Bemærk: 

Oplad batteriet fuldstændigt før første brug.

- Det opladte batteri isættes korrekt i blindnittepistolen.
- Mundstykket vælges iht. tabel 1.4.
- Man iskruer mundstykket (A) ved at aktivere betjeningsknappen (H) og køre den ind til bageste anslag.
- Herefter fjernes batteriet. Mundstykket (A) iskrues og spændes fast med den medfølgende nøgle. Batteriet indsættes igen, og betjeningsknappen (H) aktiveres kortvarigt.



Detaljer om, hvordan du håndterer iBird® Pro kan findes i iBird Pro-appen under „Betjening og vedligeholdelse“.

1.6.1 Påsætning af opsamlingsbeholder

- Opsamlingsbeholder (I) til restdorne skrues helt ind (via højredrejning).

1.7 Arbejds måde

Blindnittepistolen er optimeret med henblik på arbejdshastighed. Efter indsættelse af blindnittepistolen kan blindnittepistolen betjenes med to forskellige arbejdsmåder:

a. Tryk og hold betjeningsknappen (H).

Når man trykker på betjeningsknappen (H) og holder den inde, udløses nitteprocessen. Trækprocessen stopper automatisk, når man har nået bageste anslag. Først når man slipper betjeningsknappen (H), løber blindnittepistolen automatisk tilbage til forreste udgangsposition.

b. Let berøring af betjeningsknappen:

Man kan udløse nitteprocessen ved kortvarigt at berøre og omgående slippe betjeningsknappen (H). Så snart nittedornen er revet af, stopper blindnittepistolen og løber derefter automatisk tilbage til forreste udgangsposition.

- Fjernelse af den afrevne nittedorn sker ved at vippe den ud i opsamlingsbeholderen bagest eller ud gennem mundstykket forrest.
- Blindnittepistolen har en overbelastningsbeskyttelse. Ved overbelastning af blindnittepistolen, fx ved isætning af nitter der ligger uden for arbejdsområdet, afbrydes nitteprocessen, hvilket indikeres visuelt ved, at de 3 belsynings-LED'er blinker langsomt (1 Hz). I så fald skal man udtage og indsætte batteriet. Når man trykker på knappen, løber blindnittepistolen tilbage i udgangsposition og er herefter atter klar til brug.
- Styringen registrerer en blokering i returløbet (fx tilsmudsning, fremmedlegeme osv. i stålhætten). Herved stopper pistolen sit returløb og kører straks automatisk tilbage til bageste anslag. Fejlen indikeres via hurtig blinkning (2Hz). Batteriet skal tages ud, og fejlen afhjælpes. Herefter isætter man atter batteriet og trykker kortvarigt på betjeningsknappen. Pistolen returnerer til forreste anslag og er atter klar til brug.
- Blindnittepistolen har en akustisk advarselsfunktion, som oplyser om batteriets ladetilstand. Via bip-lyde informeres brugeren, når det er tid til at skifte batteri. Hermed sikres det, at blindnittepistolen ikke stopper midt under en nitteproces.

3 x bip-lyde og 10 sekunders blinken med belsynings-LED'erne:

Batteriskift skal foretages inden længe (ca. 20% resterende batteriladning).

6 x bip-lyde og 10 sekunders blinken med belsynings-LED'erne efter hver isætning:

Batteriet skal skiftes efter nogle få nitteprocesser af hensyn til sikker isætning af nitter (ca. 10% resterende batteriladning).

9 x bip-lyde og 10 sekunders blinken med belsynings-LED'erne: Næste nitteproces kan ikke udføres med sikkerhed. Blindnittepistolen er slukket. Skift batteri.

1.8 Belysning

Blindnittepistolen har en arbejdspladsbelysning i form af 3 LED'er, som kan tændes ved at dreje på den sorte ring (G) bag ved LED'erne. Der er 3 stillinger, der indikeres af pilen, som er indstøbt i huset:

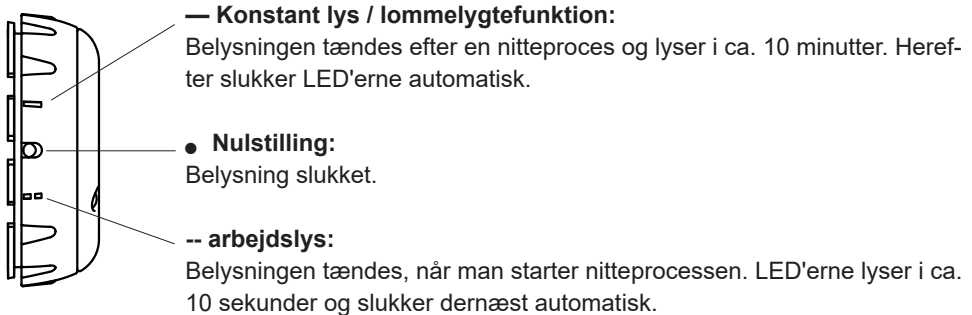

1.9 Vedligeholdelse

Vedligeholdelse af blindnittepistolen begrænser sig til den komplette patronmekanisme samt dennes sliddele:

- Batteriet tages ud af blindnittepistolen.
- Stålhætten (B) skrues af med gaffelnøglen SW 14 eller SW 24 og gøres ren. Vær især opmærksom på aflejringer indvendigt i spidsen af stålhætten!
- Patronhuset (C) skrues af med 2 gaffelnøgler SW 17.
- Nittekæber (D), trykbøsning (E) og trykfjeder (F) tages ud, rengøres, og glidefladerne påføres olie eller smørefedt; hvis nittekæberne (D) er slidte (slidte tænder), skal de udskiftes.
- Montage i omvendt rækkefølge; alle dele skal fastspændes! Det anbefales, at man sikrer fastspændingen med gevindlim (fx Loctite 222 eller Loctite 243).

Regelmæssig vedligeholdelse forlænger levetiden af dine værdifulde GESIPA®-apparater, som man mindst én gang hvert 2. år bør få serviceret på et autoriseret værksted eller af GESIPA®-Service. Hvis apparaterne bruges intensivt, anbefales hyppigere vedligeholdelsesintervaller.

1.10 Opbevaring

Opbevaringsstedet til blindnitteapparatet skal være tørt og frostsikkert.

1.11 Reparation

Garantireparationer udføres som hovedregel af producenten selv. Reparationer uden for garantiperioden må kun udføres af **autoriseret personale**. Manglende iagttagelse af montage- og indstillingsforskrifter samt faglig ukorrekt håndtering kan medføre alvorlige skader på blindnitteapparatet. I tvivlstilfælde skal man indsende blindnitteapparatet i ikke-adskilt stand til leverandøren eller GESIPA®.

OBS! Ved reparationer, der ikke udføres af producenten, eller ved anvendelse af specialtilbehør (f.eks. forlængerenheder, vinkelhoveder) skal der altid udføres en manuel referencekørsel inden ibrugtagning!

1. Kontrollér, at apparatet er klar til brug, og at alle nødvendige påbygningsdele er monteret på apparatet. Skub batteriet på plads.
2. Drej LED-ringen i • nulstilling.
3. Tryk på aktiveringsknappen, og hold den inde*, apparatet kører i bageste slutposition (nittepistol) eller roterer kortvarigt (blindnittepistol) og standser derefter.
4. Drej LED-ringen over på — konstant lys, uden at slippe aktiveringsknappen.
5. Hold aktiveringsknappen inde i yderligere 10 sekunder, indtil apparatet har bippet 3 gange.
6. Nu kan du slippe knappen. De gamle referenceværdier er slettet.
7. Når der trykkes på aktiveringsknappen* igen, starter referencekørslen, hvor apparatet kører frem og tilbage flere gange, samtidig med at det blinker.

*Ved apparater med trykduløsning skal apparatet være trykket imod, for at det kan udløse.

Efter referencekørslen finder ibrugtagning i henhold til kap. 1.6 sted. Ibrugtagning efter reparation kan uden gennemførelse af en manuel referencekørsel medføre alvorlige skader på blindnittemøtrik-isætningsapparatet.

Den aktuelle reservedelsliste for dit værktøj finder du online på www.gesipa.com.

2. Afhjælpning af fejl

2.1 Blindnitte isættes ikke

Årsager	Afhjælpning
Batteri afladet	Oplad batteri; udskift det om nødvendigt
Nittekæber tilsmudsede eller uskarpe	rengøres, og glideflader påføres olie eller smørefedt eller udskiftes (se 1.9)
Patronmekanisme løs	fastspændes (se 1.9)

2.2 Ingen fjernelse af nittedorn

Årsager	Afhjælpning
Mundstykke for lille	udskiftes iht. tabel (se 1.4)
Stålhætte tilsmudset indvendigt	rengøres (se 1.9)
Opsamlingsbeholder fuld	skrues af og tømmes
Gennemgang tilstoppet	fjern fastklemte dorne, og vær efterfølgende opmærksom på upåklagelig udstødning (se 1.9)

2.3 Belysnings-LED'er blinker

Årsager	Afhjælpning
Batteri afladet	Udskift batteriet (se 1.7)
Blindnittepistol overbelastet (blinker langsomt – 1Hz)	Vælg nittedimension iht. arbejdsområde (se 1.1; 1.7)
Blindnittepistol blokeret ved returløb (blinker hurtigt – 2Hz)	Stålhætten skrues af, og blokeringen fjernes (se pkt. 1.9)

3. Garanti

De gældende garantibetingelser er den version, der kan ses på følgende link:
www.gesipa.com/agb

4. Overensstemmelseserklæring

Vi erklærer hermed, at nedennævnte enhed, hvad angår design og konstruktion og i den af os markedsførte udførelse, overholder de relevante, grundlæggende sikkerheds- og sundhedskrav i henhold til EF-direktiverne. Hvis enheden ændres uden forudgående accept fra os mister denne erklæring sin gyldighed. Sikkerhedsanvisningerne i medfølgende produktdokumentation skal iagttages. Dette dokument skal opbevares permanent.

AccuBird® Pro

PowerBird® Pro GE

iBird® Pro

- DIN EN ISO 12100:2011
- DIN EN ISO 82079-1:2013
- DIN EN 62133:2013
- DIN EN 62841-1:2016-07
- 2012/19/EU
- 2011/65/EU
- 2006/42/EG
- 2014/35/EU
- 2014/30/EU
- DIN EN 55014-1:2016
- DIN EN 55014-2:2016
- DIN EN 61000-4-2:2009
- DIN EN 61000-4-3:2011
- DIN EN 62233:2008+
- EN 60335-2-29:2010

Dokumentationsbefuldmægtiget:

SFS Group Germany GmbH
Division Riveting – GESIPA®
Nordendstraße 13-39
D-64546 Mörfelden-Walldorf



ppa. Stefan Petsch

Innehållsförteckning

1.	Blindnitpistol	73
1.1	Arbetsområde	73
1.2	Utrustning/tillbehör	73
1.3	Tekniska data	73
1.4	Munstyckesanordning	74
1.5	Säkerhetsanvisningar	75
1.6	Idrifttagande	75
1.7	Arbetsätt	76
1.8	Belysning	77
1.9	Underhåll	77
1.10	Förvaring	77
1.11	Reparation	78
2.	Felsökning och problemlösning	79
2.1	Blindnit nitas inte	79
2.2	Nitdorn avlägsnas inte	79
2.3	LED-lamporna blinkar	79
3.	Garanti	79
4.	Försäkran om överensstämmelse	80

1. Blindnitpistol

1.1 Arbetsområde

AccuBird® Pro / iBird® Pro (1764464)

Blindnit från Ø 2,4 mm alu till Ø 6 mm alla material (max. stift-Ø 3,7 mm).

PowerBird® Pro Gold Edition / iBird® Pro

Blindnitar på upp till Ø 6,4 mm i alla material. BULB-TITE®-blindnitar på upp till Ø 7,7 mm alla material (max. stift-Ø 4,5 mm).

1.2 Utrustning/tillbehör

	AccuBird® Pro / iBird® Pro (1764464)	PowerBird® Pro GE / iBird® Pro
Munstycke	17/24 i arbetsposition 17/27, 17/29, 17/32 i magasinet 17/20, 17/36, 17/40 medföljer	17/45 i arbetsposition 17/36, 17/40, 17/32 i munstycksmagasinet
Nyckel	SW 12 (munstycksmagasinet's kåpa)	
Upphängning	utfällbar i kåpan	
Snabbytesbatteri	18,0 V	18,0 V
Snabbladdare	100 V-240 V~/50-60 Hz	100 V-240 V~/50-60 Hz
Övrigt	Extra tryckhylsa för större blindnitdimensioner	Extra tryckhylsa för mindre blindnitdimensioner

1.3 Tekniska data

	AccuBird® Pro / iBird® Pro (1764464)	PowerBird® Pro GE / iBird® Pro
Vikt	2,1 kg (med batteri 2,0 Ah)	2,1 kg (med batteri 2,0 Ah)
Total slaglängd	25 mm	
Drivanordning	borstlös likströmsmotor	
Dragkraft	13.000 N	20.000 N
Bulleremission	L_{PA} 78,5 dB (A), mätosäkerhet K=3 dB	
Vibrationer	< 2,5 m/s ² , mätosäkerhet K=1,5 m/s ²	

1.4 Munstyckesanordning

Nit Ø (mm)	Nitmaterial	Munstycke	Artikelnr	Tryckhylsa (E)	Chuck käkar (D)
2,4	Alu	17/18	143 4976	143 5448	143 5568
3,2	CAP®-Alu; CAP®-Cu	17/18	143 4976		
3	Alu	17/20	143 4994		
3	Alu, St, Rf st	17/22	143 5018		
3 und 3,2	Alu, St, Rf st	17/24	143 4955		
4	Alu	17/24	143 4955		
4	St	17/27	143 4973		
4	Rf st	17/29	143 4974		
4,8 und 5	Alu	17/29	143 4974		
4,8 und 5	St	17/32	143 4975		
4,8 und 5	Rf st	17/36	143 4977		
6	Alu	17/36	143 4977		
6	St	17/40	143 4999		
6,4	Alu	17/40	143 4999		
6,4	St, PG-St, G-Bulb®	17/45	143 4860		
8	Alu	17/45	143 4860		
BULB-TITE® Ø (mm)	Nitmaterial	Munstycke	Artikelnr	Tryckhylsa (E)	Chuck käkar (D)
4	Alu/Alu	17/26 BT	143 4985	143 5448	143 4173
5,2	Alu/Alu	17/32 BT	143 4986		
6,3	Alu/Alu, Stål/ Stål, Monel/ ädelstål	17/42 BT	143 4988	143 5384	143 4173
7,7	Alu/Alu	17/48 BT	143 4989		
MEGA GRIP® Ø (mm)	Nitmaterial	Munstycke	Artikelnr	Tryckhylsa (E)	Chuck käkar (D)
4,8	Alu/Alu, Stål/ Stål, Rf st	17/31 MG	143 4993	143 5448	143 5568
6,4	Alu/Alu, Stål/ Stål, Rf st	17/41 MG	143 4865	143 5384	143 5568

BT = BULB-TITE®

MG = MEGA GRIP®

* levereras som specialtillbehör för att undvika blockeringar.

Förlängda munstycken och munstycken i andra specialutföranden kan levereras på förfrågan

1.5 Säkerhetsanvisningar

Varning!

Följande säkerhetsbestämmelser måste följas för att minimera risken för elstötar, personskador och brandtillbud:

- Nitverktöget är avsett endast för sättning av blindnitar!
- Använd alltid skyddsglasögon vid användning av blindnitpistolen!
- Använd aldrig blindnitpistolen utan fogmaterial! Blindniten kan annars flyga iväg från blindnitpistolen! Rikta aldrig blindnitpistolen mot dig själv eller någon annan!
- Överbelasta inte blindnitpistolen. Arbeta alltid inom det angivna effektområdet.
- Använd eller förvara aldrig blindnitpistolen i fuktig/våt miljö eller i närheten av brännbara vätskor och gaser (explosionsrisk) och skydda den mot frost.
- Kontrollera att batteriet är korrekt isatt i handtaget.
- Batteriet ska alltid tas ut, när Ø inte ska användas och inför underhåll.
- Batteriet får endast laddas i temperaturområdet mellan 0 °C och +50 °C.
- Blindnitpistolen får inte användas som slagverktyg.
- Håll pistolen, batterier och laddare utom räckhåll för barn.
- Vi rekommenderar vidare även att använda personlig skyddsutrustning, såsom skyddskläder, skyddshandskar, skyddshjälm, halksäkra skor, hörselskydd och fallskydd.
- Ventilationshålen för motorn får inte täckas över och stick aldrig in föremål i dem.
- Säkerställ att blindnitpistolen inte kan falla ner, när den läggs undan.
- Vid reparationer får endast originaldelar användas.
- Endast en behörig fackman får utföra reparationer. I tveksamma fall skickas blindnitpistolen till tillverkaren.
- Uppsamlingsbehållaren (H) måste alltid vara fastskruvad, då blindnitpistolen är i drift.

1.6 Idrifttagande

OBS!

Ladda batteriet fullständigt före första användning.

- Sätt i det laddade batteriet korrekt med polerna vända åt rätt håll i blindnitpistolen.
- Välj munstycke i enlighet med tabell 1.4.
- För att skruva i munstycket (A), tryck på brytaren (H) och flytta till det bakre ändläget.
- Tag därefter bort batteriet. Skruva i munstycket (A) och dra fast med den medföljande nyckeln. Sätt åter i batteriet och tryck kort på brytaren (H).



Detaljer om hanteringen av iBird® Pro återfinns i iBird Pro-appen under punkten "Drift och underhåll".

1.6.1 Fastsättning av uppsamlingsbehållare

- Skruva på uppsamlingsbehållaren (I) för restdorn till anslaget (vrid medurs).

1.7 Arbetssätt

Blindnitpistolen är optimerad beträffande arbetshastigheten. När en blindnit har satts i blindnitpistolen kan blindnitpistolen användas på två sätt:

a. Tryck på och håll inne brytaren (H).

Tryck på och håll inne brytaren (H) för att starta nitningen. Dragprocessen slutar automatiskt, när det bakre ändläget nås. Nitverktyget återgår automatiskt till det främre utgångsläget, först när brytaren (H) släpps upp.

b. Tryck lite lätt på brytaren:

Tryck lite lätt på brytaren (H) och släpp upp den direkt för att utlösa nitningen. Så snart nitdornen har brutits av, stoppar blindnitpistolen och återgår sedan automatiskt till det främre utgångsläget.

- Avlägsnande av nitdorn sker genom tippning bakåt i uppsamlingsbehållaren eller framåt genom munstycket
- Apparaten är utrustad med överbelastningsskydd. Överbelastas blindnitpistolen, till exempel vid montering av nitar utanför arbetsområdet, avbryts nitningen och de 3 lysdi-odslamporna blinkar långsamt (1 Hz) för att indikera överbelastning. Om detta händer tar du ur batteriet och sätter sedan i det igen. Genom att du trycker på brytaren återgår blindnitpistolen till utgångsläget och är därefter redo att användas igen.
- Styrningen identifierar en blockad under returen (exempelvis smuts eller partiklar i stål-hylsan). Då stoppar blindnitpistolen sin returkörning och kör genast automatiskt till det bakre ändläget. Störningen indikeras genom en snabb blinkning (2 Hz). Batteriet måste tas bort och störningen måste åtgärdas. Sätt sedan i batteriet igen och tryck snabbt på brytaren. Då går blindnitpistolen tillbaka till det främre ändläget, varför den är driftklar igen.
- Blindnitpistolen är utrustad med en varningssignal för att indikera laddningsstatus på batteriet. Ljudsignaler (pip) anger för användaren när det är dags att byta batteri. Detta säkerställer att blindnitpistolen inte stängs av oväntat under pågående nitning.

3 ljudsignaler och LED-lamporna blinkar i 10 sekunder:

Du måste snart byta batteri (ca 20 % av laddningen återstår).

6 ljudsignaler och LED-lamporna blinkar i 10 sekunder efter varje montering: Byt batteri snarast för att säkerställa säker nitning (ca 10 % av laddningen återstår).

9 ljudsignaler och LED-lamporna blinkar i 10 sekunder: Det går inte att garantera att nästa nitning kan genomföras på ett tillförlitligt sätt. Blindnitpistolen stängs av. Byt batteri.

1.8 Belysning

Blindnitpistolen är utrustad med arbetsbelysning (3 LED-lampor) som du tänds genom att vrida på den svarta ringen (G) bakom LED-lamporna. Det finns tre lägen vilka indikeras med hjälp av pilen i kåpan:

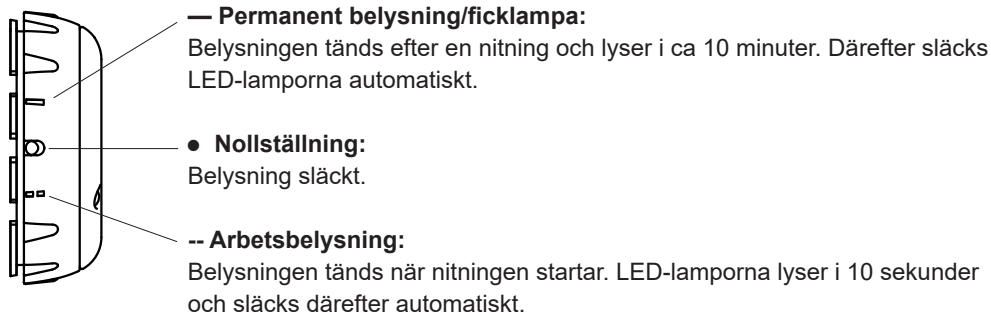

1.9 Underhåll

Blindnitpistolens underhåll inskränker sig till den kompletta gripmekanismen och de delar på denna som utsätts för slitage:

- Ta bort batteriet från blindnitpistolen.
- Skruva av och rengör stålhylsan (B) med hjälp av gaffelnyckel SW 14 eller SW 24. Var särskilt uppmärksam på eventuella avlagringar i spetsen av stålhylsan!
- Skruva loss chuckdelen (C) med 2 gaffelnycklar SW 17.
- Tag bort chuck (D), tryckbussning E) och tryckfjäder (F), rengör och olja eller fetta in glidytor. Vid slitage av chucken (D) byts denna ut (trubbiga tänder!).
- Montera i använd ordningsföljd. Se till att skruva fast alla delar ordentligt! Vi rekommenderar att du säkrar fastskruvningen med gängklister (t.ex. Loctite 222 eller Loctite 243).

Regelbundet underhåll ger dina högvärdiga GESIPA®-verktyg längre livslängd och bör genomföras senast vartannat år på en auktoriserad verkstad eller av GESIPA®-servicen. Om verktygen används mycket rekommenderar vi att du genomför underhållet med kortare intervall.

1.10 Förvaring

Förvara blindnitpistolen på ett torrt och frostsäkert ställe.

1.11 Reparation

Garantireparationer genomförs principiellt av tillverkaren. Endast en **behörig fackman** får utföra reparationer, när garantitiden har gått ut. Underlåtelse att följa monterings- och inställningsföreskrifterna liksom icke fackmannamässig hantering kan resultera i allvarliga skador på blindnitpistolen. I tveksamma fall måste blindnitpistolen skickas till leverantören eller GESIPA®.

Obs! Vid reparationer som inte utförs av tillverkaren, eller om specialtillbehör används (t.ex. förlängningsenheter, vinkelhuvuden), måste alltid en manuell referenskörning göras före idrifttagningen!

1. Säkerställ att enheten är klar att användas och att alla nödvändiga påbyggnadsdelar är korrekt monterade på enheten, skjut in batteriet.
2. Vrid LED-ringen i • nollläget.
3. Tryck på brytaren och håll kvar*, enheten åker till det bakre ändläget (blindnitpistoler) resp. drillar kort (blindnitmutterpistoler) och stannar sedan.
4. Vrid LED-ringen till — permanent ljus, utan att släppa brytaren.
5. Håll brytaren intryckt ytterligare 10 sekunder tills enheten piper 3 gånger.
6. Nu kan du släppa brytaren, de gamla referensvärdena har raderats.
7. Referenskörningen startar genom att trycka på brytaren*, då åker enheten fram och tillbaka flera gånger samtidigt som den blinkar.

*På enheter som har mottrycksutlösning (AV) måste den vara intryckt för att kunna utlösa enheten.

Efter denna referenskörning sker idrifttagningen enligt kap. 1.6. En idrifttagning efter reparationen utan att en manuell referenskörning görs kan orsaka allvarliga skador på blindnitmutterpistolen.

Aktuell reservdelstila för din enhet hittar du online på www.gesipa.com.

2. Felsökning och problemlösning

2.1 Blindnit nitas inte

Orsak	Åtgärd
Batteri urladdat	Ladda batteriet, ersätt det vid behov
Smutsig eller slö chuckback	Rengör och olja/smörj glidytor resp. ersätt (se 1.9)
Lös chuckmekanism	Skruva fast (se 1.9)

2.2 Nitdorn avlägsnas inte

Orsak	Åtgärd
För litet munstycke	Byt genom att utgå från tabellen (se 1.4)
Stålhylsan invändigt smutsig	Rengör (se 1.9)
Full uppsamlingsbehållare	Skruva loss och töm
Tilltäppt dornkanal	Avlägsna dornen som sitter fast och kontrollera därefter att utmatningen är korrekt (se 1.9)

2.3 LED-lamporna blinkar

Orsak	Åtgärd
Batteri urladdat	Byt batteri (se 1.7)
Blindnitpistolen är överbelastad (blinkar långsamt – 1 Hz).	Välj nitar efter arbetsområde (se 1.1, 1.7)
Blindnitpistolen blockerar vid returkörningen (blinkar snabbt – 2 Hz).	Skruva av stålhylsan och ta bort blockeringen (se 1.9).

3. Garanti

Garantivillkoren, som återfinns med nedanstående länk, gäller i tillämplig omfattning. www.gesipa.com/agb

4. Försäkran om överensstämmelse

Vi försäkras härmed att nedanstående apparat på grund av sin utformning och konstruktion, samt i det av oss framställda utförandet, uppfyller de relevanta, grundläggande säkerhets- och hälsokraven i EG-direktivet. Om apparaten modifieras utan vårt godkännande upphör denna försäkran att gälla. Beakta säkerhetsföreskrifterna i medföljande produktdokumentation. Detta dokument ska förvaras på säker plats.

AccuBird® Pro

PowerBird® Pro GE

iBird® Pro

- DIN EN ISO 12100:2011
- DIN EN ISO 82079-1:2013
- DIN EN 62133:2013
- DIN EN 62841-1:2016-07
- 2012/19/EU
- 2011/65/EU
- 2006/42/EG
- 2014/35/EU
- 2014/30/EU
- DIN EN 55014-1:2016
- DIN EN 55014-2:2016
- DIN EN 61000-4-2:2009
- DIN EN 61000-4-3:2011
- DIN EN 62233:2008+
- EN 60335-2-29:2010

Dokumentationsansvarig:
SFS Group Germany GmbH
Division Riveting – GESIPA®
Nordendstraße 13-39
D-64546 Mörfelden-Walldorf



Enligt fullmakt Stefan Petsch

Innholdsfortegnelse

1.	Blindnaglepistol	82
1.1	Arbeidsområde	82
1.2	Utstyr / tilbehør	82
1.3	Tekniske data	82
1.4	Munnstykke -tilordning	83
1.5	Sikkerhetshenvisninger	84
1.6	Klargjøring	84
1.7	Arbeidsmåte.....	85
1.8	Belysning.....	86
1.9	Vedlikehold	86
1.10	Lagring	86
1.11	Reparasjon.....	87
2.	Feilretting.....	88
2.1	Blindnaglen settes ikke.....	88
2.2	Naglen fjernes ikke.....	88
2.3	Belysnings-LEDene blinker	88
3.	Garanti.....	88
4.	Samsvarserklæring.....	89

1. Blindnaglepistol

1.1 Arbeidsområde

AccuBird® Pro / iBird® Pro (1764464)

Blindnagler fra Ø 2,4 mm alu til Ø 6 mm av alle materialer (maks. pigg-Ø 3,7 mm).

PowerBird® Pro Gold Edition / iBird® Pro

Blindnagler inntil Ø 6,4 mm av alle materialer. BULB-TITE®-blindnagler på inntil Ø 7,7 mm av alle materialer (maks. pigg-Ø 4,5 mm).

1.2 Utstyr / tilbehør

	AccuBird® Pro / iBird® Pro (1764464)	PowerBird® Pro GE / iBird® Pro
Munnstykker	17/24 i arbeidsposisjon 17/27, 17/29 og 17/32 i magasinet 17/20, 17/36, 17/40 vedlagt	17/45 i arbeidsposisjon 17/36, 17/40, 17/32 i munnstykke- magasin
Nøkkel	SW 12 (som deksel for munnstykke- magasinet)	
Oppheng	Utslåbar i huset	
Hurtigutskiftbar akku- mulator	18,0 V	18,0 V
Hurtiglader	100 V-240 V~/50-60 Hz	100 V-240 V~/50-60 Hz
Annet	Ekstra trykkhylse til blindnagler av større dimensjoner	Ekstra trykkhylse til blindnagler av mindre dimensjoner

1.3 Tekniske data

	AccuBird® Pro / iBird® Pro (1764464)	PowerBird® Pro GE / iBird® Pro
Vekt	2,1 kg (med batteri 2,0 Ah)	2,1 kg (med batteri 2,0 Ah)
Slaglengde i alt	25 mm	
Drivenhet	børsteløs likestrømmotor	
Trekraft	13.000 N	20.000 N
Støyemisjoner	L_{PA} 78,5 dB (A), måleusikkerhet K=3 dB	
Vibrasjoner	<2,5 m/s ² , måleusikkerhet K=1,5 m/s ²	

1.4 Munnstykke -tilordning

Nagle Ø (mm)	Nagle materiale	Munnstykke	Artikkelnr.	Trykkhylse (E)	Bakker (D)
2,4	Alu	17/18	143 4976	143 5448	143 5568
3,2	CAP®-Alu; CAP®-Cu	17/18	143 4976		
3	Alu	17/20	143 4994		
3	Alu, Ståh, Edleståh	17/22	143 5018		
3 og 3,2	Alu, ståh, rustfritt ståh	17/24	143 4955		
4	Alu	17/24	143 4955		
4	Ståh	17/27	143 4973		
4	Rustfritt ståh	17/29	143 4974		
4,8 og 5	Alu	17/29	143 4974		
4,8 og 5	Ståh	17/32	143 4975		
4,8 og 5	Rustfritt ståh	17/36	143 4977		
6	Alu	17/36	143 4977	143 5384	
6	Ståh	17/40	143 4999		
6,4	Alu	17/40	143 4999		
6,4	Ståh, PG-Ståh, G-Bulb®	17/45	143 4860		
8	Alu	17/45	143 4860		

BULB-TITE® Ø (mm)	Nagle materiale	Munnstykke	Artikkelnr.	Trykkhylse (E)	Bakker (D)
4	Alu/Alu	17/26 BT	143 4985	143 5448	143 4173
5,2	Alu/Alu	17/32 BT	143 4986		
6,3	Alu/Alu, Ståh/Ståh, Monel/edelståh	17/42 BT	143 4988	143 5384	143 4173
7,7	Alu/Alu	17/48 BT	143 4989		

MEGA GRIP® Ø (mm)	Nagle materiale	Munnstykke	Artikkelnr.	Trykkhylse (E)	Bakker (D)
4,8	Alu/Alu, Ståh/Ståh, Rustfritt ståh	17/31 MG	143 4993	143 5448	143 5568
6,4	Alu/Alu, Ståh/Ståh, Rustfritt ståh	17/41 MG	143 4865	143 5384	143 5568

BT = BULB-TITE®

MG = MEGA GRIP®

* tilgjengelig som ekstratstyr, for å forhindre tilstoppinger.

Munnstykke i forlenget utførelse og ytterligere spesialutførelser leveres på bestilling.

1.5 Sikkerhetshenvisninger

OBS! 

For vern mot elektrisk sjokk, fare for person- og brannskade, må følgende sikkerhetsbestemmelser overholdes:

- Naglepistolen er utelukkende beregnet for behandling av blindnagler!
- Under arbeid med naglepistolen skal vernebriller alltid brukes!
- Det må aldri arbeides uten materiale! Blindnaglen kan sprette fra blindnaglepistolen! Blindnaglepistolen må aldri rettes mot operatøren eller andre!
- Blindnagleapparatet må ikke overbelastes, påse at det arbeides innenfor angitt effektområde.
- Blindnaglepistolen må aldri brukes eller lagres i fuktige eller våte omgivelser eller i nærheten av brennbare væsker og gasser (eksplosjonsfare) og den må dessuten beskyttes mot frost.
- Pass på at batteriet sitter godt fast i håndtaket.
- Batteriet skal alltid tas ut av blindnaglepistolen når apparatet ikke brukes og under vedlikeholdsarbeider.
- Lasting av batteripakken må bare finne sted i temperaturområdet mellom 0 °C og +50 °C
- Blindnaglepistolen må ikke brukes som slagverktøy.
- Hold enheten, batteripakkene og laderen borte fra barn.
- Personlig verneutstyr som verneklær, hansker, vernehjelm, sklisliske sko, hørselvern, og sikring mot fall anbefales, alt etter arbeidssituasjon.
- Ventilasjonsåpningene for motoren må ikke stenges. Stikk ingen gjenstander inn i dem.
- Sikre naglepistolen mot fall når du legger den fra deg.
- Ved reparasjoner skal bare originale byttedeler brukes.
- Reparasjon må kun utføres av fagmann. I tvilstilfelle sendes naglepistolen tilbake til produsenten.
- Når blindnaglepistolen er i bruk, skal oppsamlingsbeholder, komplett (H) alltid være påskrudd.

1.6 Klargjøring

OBS! 

Produktet må lades fullstendig opp før det tas i bruk første gang!

- Legg den oppladde akkumulatoren korrekt inn i blindnaglepistolen.
- Velg munnstykke etter tabell 1.4.
- Betjen bryteren (H) for å skru inn munnstykket (A) og kjør den inn til bakerste endeposisjon.
- Fjern deretter akkumulatoren. Skru inn munnstykket (A) og stram det godt til med den vedlagte nøkkelen. Sett inn akkumulatoren igjen og betjen bryteren (H) kort. . .

 Informasjon ang. håndtering/stell av iBird® Pro finner du i iBird Pro-appen i avsnittet „Drift og vedlikehold“.

1.6.1 Påsetting av oppsamlingsbeholderen

- Skru på oppsamlingsbeholderen (I) for spikre helt inn til anslaget (ved å vri mot høyre).

1.7 Arbeidsmåte

Blindnaglepistolen er optimert med hensyn til arbeidshastighet. Etter at blindnaglen er satt inn, kan blindnaglepistolen drives med to forskjellige arbeidsmåter:

a. Trykk og hold bryteren (H) inne

Naglefunksjonen utløses ved at det trykkes og holdes på bryteren (H). Når den bakre endeposisjonen er nådd, stopper trekkforløpet automatisk. Først etter at bryteren (H) har blitt sluppet, går blindnaglepistolen automatisk tilbake til fremre utgangsposisjon.

b. Lett berøring av bryteren:

Ved å berøre bryteren (H) lett et øyeblikk og deretter slippe den igjen, utløses naglefunksjonen. Så snart spikeren er revet av, stopper blindnaglepistolen og går deretter tilbake til fremre utgangsposisjon.

- Den avrevne spikeren fjernes ved at den kastes bakover i samlebeholderen eller fremover gjennom munnstykket.
- Blindnaglepistolen er utstyrt med et overbelastningsvern. Ved overbelastning av blindnaglepistolen, f.eks. ved setting av nagler som ligger utenfor arbeidsområdet, avbrytes naglingen, og dette indikeres visuelt ved at de tre lys-LEDene blinker langsomt (1 Hz). I slike tilfeller må akkumulatoren fjernes og settes inn på nytt igjen. Ved å trykke på bryteren går blindnaglepistolen tilbake til utgangsposisjonen og er deretter driftsklar igjen.
- Styringen registrerer en blokada idet den går tilbake (f.eks. forurensning, fremmedlegemer osv. i stålhylsen). Da stopper apparatet tilbakeløpet og går øyeblikkelig automatisk til bakre endeposisjon. Forstyrrelsen indikeres med en rask blinking (2Hz). Det oppladbare batteriet må fjernes og forstyrrelsen utbedres. Deretter må det oppladbare batteriet settes inn på nytt, og trykk kort på bryteren. Apparatet går tilbake til fremre endeposisjon og er igjen klar til drift.
- Blindnaglepistolen er utstyrt med en akustisk varselfunksjon som gir opplysninger om akkumulatorens ladetilstand. Via pipetoner får operatøren informasjon, når det er på tide å skifte akkumulator. På denne måten sikres det at blindnaglepistolen ikke slår seg av mens det nagles.

3 ganger pipetone og 10 sekunders blinking av belsnings-LEDene:

Et akkumulatorskifte må foretas i nærmeste tid (ca. 20 % resterende akkumulatoropplading).

6 ganger pipetone og etter hver setting blinker belsnings-LEDene i 10 sekunder:

Skift ut akkumulatoren etter få naglinger for å garantere sikker nagling (ca. 10 % resterende akkumulatoropplading).

9 ganger pipetone og belsnings-LEDene blinker 10 sekunder: Den neste naglingen kan ikke utføres pålitelig. Blindnaglepistolen er slått av. Skift ut akkumulatoren.

1.8 Belysning

Blindnaglepistolen er utstyrt med en arbeidsplassbelysning vha. 3 LEDer; disse slås på ved å vri på den sorte ringen (G) bak LEDene. Det finnes 3 posisjoner som indikeres vha. pilen som er sprøytet inn i huset:

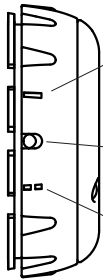

— **Permanent lys / lommelyktafunksjon:**

Belysningen slås på etter en nagling og lyser i ca. 10 minutter. Deretter slukker LEDene automatisk.

● **Nullstilling:**

Belysningen er slått av.

-- **Arbeidslys:**

Belysningen slås på når naglingen begynner. LEDene lyser i ca. 10 sekunder og slukker deretter automatisk.

1.9 Vedlikehold

Vedlikeholdet av blindnaglepistolen er kun begrenset til den komplette gripermekanismen samt dens slitedeler:

- Ta akkumulatoren fra blindnaglepistolen.
- Skru av stålhylsen (B) med gaffelnøkkel SW 14 eller SW 24 og rengjør den. Vær spesielt oppmerksom på avleiringer inne i spissen av stålhylsen!
- Skru av bakkehuset (C) med 2 gaffelnøkler SW 17.
- Ta av bakkene (D), trykkehylsen (E) og trykkfjæren (F), rengjør dem og påfør olje eller fett på glideflatene; skift ut bakkene (D) dersom de er slitte (ukvasse tenner!).
- Monteringen foretas i omvendt rekkefølge; skru alle deler godt til! Det anbefales å sikre skruerforbindelsene med et gjengetetningsmiddel (f.eks.. Loctite 222 eller Loctite 243).

Et regelmessig vedlikehold forlenger brukstiden for ditt høykvalitets GESIPA® utstyr, og det bør gjennomføres minst annethvert år av et autorisert verksted eller av GESIPA® service. Ved en intensiv bruk av utstyret anbefales det kortere vedlikeholdsintervaller.

1.10 Lagring

Oppbevaringsstedet for blindnaglepistolen må være tørt og frostsikker.

1.11 Reparasjon

Garantireparasjoner gjennomføres prinsipielt av produsenten. Reparasjoner utenom garanti-tiden må kun utføres av **fagkyndig personell**. Dersom forskriftene til montering og innstilling ikke overholdes samt ikke-fagkyndig omgang kan føre til alvorlige skader på blindnaglepistolen. I tvilstilfelle sendes blindnaglepistolen tilbake til produsenten eller til GESIPA®.

OBS! Ved reparasjoner som ikke gjennomføres av produsenten eller ved bruk av spesialtilbehør (f.eks. forlengelsesenheter, vinkelhoder), må det under alle omstendigheter gjennomføres en manuell referansekjøring før idriftsettelse!

1. Forsikre deg om at apparatet er klart til bruk og at alle nødvendige montasjedeler er montert korrekt på apparatet, skyv inn batteripakken.
2. Drei LED-ringene i • nullstilling.
3. Trykk på betjeningsknappen og hold den*, apparatet kjører til bakre endeosisjon (nagleapparater) eller driller kort (blindnagemutter-apparater) og blir deretter stående.
4. LED-ring opp — Drei på det permanente lyset uten å slippe betjeningsknappen.
5. Hold betjeningsknappen trykket i ytterligere 10 sekunder inntil apparatet gir fra seg en pipelyd 3 ganger.
6. Nå kan betjeningsknappen slippes, de gamle referanseverdiene er nå slettet.
7. Når det trykkes på betjeningsknappen* igjen, starter referansekjøringen. Apparatet kjører da flere ganger frem og tilbake og blinker mens dette skjer.

*Ved apparater med påtrykksutløsning (AV) må denne være trykket slik at apparatet kan utløse.

Etter denne referansekjøringen finner igangsettingen sted i henhold til kap. 1.6. Dersom en igangsetting finner sted etter reparasjonen uten at det gjennomføres en manuell referansekjøring, så kan dette føre til alvorlige skader på pistolen til setting av blindnaglemuttre.

Den aktuelle reservedelslisten for ditt apparat finner du online på www.gesipa.com.

2. Feilretting

2.1 Blindnaglen settes ikke

Årsaker	Feilretting
Akkumulatoren er tom	Lad akkumulatoren, skift den ut om nødvendig
Bakkene er tilsmusset eller ukvasse	Rengjør og smør glideflatene med olje eller fett eller skift dem ut (se 1.9)
Bakkemekanismen løs	Skrues fast (se 1.9)

2.2 Naglen fjernes ikke

Årsaker	Feilretting
Munnstykket er for lite	Skift det ut i henhold til tabellen (se 1.4)
Stålhylsen er tilsmusset innvendig	Rengjør (se 1.9)
Spikerbeholderen er full	Skrues av og tømmes
Gjennomgangen er tett	Fastklemt spiker fjernes. Kontroller deretter at spikerutkastet fungerer (se 1.7)

2.3 Belysnings-LEDene blinker

Årsaker	Feilretting
Akkumulatoren er tom	Bytt ut akkumulatoren (se 1.7)
Blindnaglepistolen overlastet (langsom blinking – 1Hz)	Velg naglestørrelse i henhold til arbeidsområdet (se 1.1, 1.7)
Blindnaglepistolen blokkerer ved tilbakeløp (rask blinking – 2Hz)	Skru av stålhylsen og fjern blokaden (se 1.9).

3. Garanti

Garantibetingelsene i den til enhver tid gyldige utgaven gjelder, denne finner man via den følgende lenken: www.gesipa.com/agb

4. Samsvarserklæring

Herved erklærer vi at utstyret som betegnes nedenfor på basis av sitt konsept og sin konstruksjonsmåte samt i den utførelsen som vi har sluppet ut på markedet samsvarer med de relevante grunnleggende sikkerhets- og helsekrav som stilles i EU-direktivene. Ved en endring av utstyret som ikke er foretatt etter samråd med oss, taper denne erklæringen sin gyldighet. Sikkerhetsinstruksene i den medleverte produktdokumentasjonen må overholdes. Dette dokumentet skal oppbevares permanent.

AccuBird® Pro

PowerBird® Pro GE

iBird® Pro

- DIN EN ISO 12100:2011
- DIN EN ISO 82079-1:2013
- DIN EN 62133:2013
- DIN EN 62841-1:2016-07
- 2012/19/EU
- 2011/65/EU
- 2006/42/EG
- 2014/35/EU
- 2014/30/EU
- DIN EN 55014-1:2016
- DIN EN 55014-2:2016
- DIN EN 61000-4-2:2009
- DIN EN 61000-4-3:2011
- DIN EN 62233:2008+
- EN 60335-2-29:2010

Dokumentasjonsfulmektig:

SFS Group Germany GmbH

Division Riveting – GESIPA®

Nordendstraße 13-39

D-64546 Mörfelden-Walldorf



Etter fullmakt Stefan Petsch

Sisällysluettelo

1.	Sokkoniittauslaite.....	91
1.1	Asennuskohde.....	91
1.2	Varusteet / tarvikkeet.....	91
1.3	Tekniset tiedot	91
1.4	Suukappaleet	92
1.5	Turvallisuusohjeet.....	93
1.6	Käyttöönotto	93
1.7	Työskentelytapa	94
1.8	Valo.....	95
1.9	Huolto	95
1.10	Säilyttäminen	95
1.11	Korjaaminen.....	96
2.	Häiriöiden selvittäminen	97
2.1	Sokkoniitin asetus ei onnistu	97
2.2	Niittikara ei poistu	97
2.3	Ledit vilkkuvat.....	97
3.	Takuu	97
4.	Vaatimustenmukaisuusvakuutus	98

1. Sokkoniittauslaite

1.1 Asennuskohde

AccuBird® Pro / iBird® Pro (1764464)

Vetoniitti Ø 2,4 mm alumiini – Ø 6 mm kaikki materiaalit. Vetoniitti Ø 3,7 mm alumiini.

PowerBird® Pro Gold Edition / iBird® Pro

BULB-TITE®-vetoniitti Ø 6,4 mm saakka, kaikki materiaalit. BULB-TITE®-vetoniitti Ø 7,7 mm saakka, kaikki materiaalit. materiaalit (maks. karan Ø 4,5 mm).

1.2 Varusteet / tarvikkeet

	AccuBird® Pro / iBird® Pro (1764464)	PowerBird® Pro GE / iBird® Pro
Suukappaleet	17/24 valmiina työasennossa 17/27, 17/29 ja 17/32 lippaassa 17/20, 17/36, 17/40 liitettynä	17/45 työasennossa 17/36, 17/40, 17/32 makasiinissa
Avain	SW 12 (suukappalekotelon suoja)	
Ripustin	kotelosta auki käännettävissä	
Akku pikakiinnityksellä	18,0 V	18,0 V
Pikalaturi	100 V-240 V~/50-60 Hz	100 V-240 V~/50-60 Hz
Muuta	Lisäpuristusholkki suuremmille sokkoniitin mitoille	Lisäpuristusholkki pienemmille sokkoniitin mitoille

1.3 Tekniset tiedot

	AccuBird® Pro / iBird® Pro (1764464)	PowerBird® Pro GE / iBird® Pro
Paino	2,1 kg (2,0 Ah akulla)	2,1 kg (2,0 Ah akulla)
Kokonaisiskku	25 mm	
Käyttö	harjaton tasavirtamoottori	
Vetovoima	13.000 N	20.000 N
Melupäästö	L_{PA} 78,5 dB (A), Mittausepävarmuus K = 3 dB	
Tärinät	< 2,5 m/s ² , mittausepävarmuus K = 1,5 m/s ²	

1.4 Suokappaleet

Niitti Ø (mm)	Niitti-materiaali	Suokappale	Tuotenumero	Paineholkki (E)	Vetoleuka (D)
2,4	alumiini	17/18	143 4976	143 5448	143 5568
3,2	CAP®-alumiini; CAP®-cu	17/18	143 4976		
3	alumiini	17/20	143 4994		
3	alumiini, teräs, ruost. teräs	17/22	143 5018		
3 ja 3,2	alumiini, teräs, ruost. teräs	17/24	143 4955		
4	alumiini	17/24	143 4955		
4	teräs	17/27	143 4973		
4	ruostum. teräs	17/29	143 4974		
4,8 ja 5	alumiini	17/29	143 4974		
4,8 ja 5	teräs	17/32	143 4975		
4,8 ja 5	ruostum. teräs	17/36	143 4977		
6	alumiini	17/36	143 4977		
6	teräs	17/40	143 4999		
6,4	alumiini	17/40	143 4999	143 5384	
6,4	teräs, PG-teräs, G-Bulb®	17/45	143 4860		
8	alumiini	17/45	143 4860		

BULB-TITE® Ø (mm)	Niitti-materiaali	Suokappale	Tuotenumero	Paineholkki (E)	Vetoleuka (D)
4	alu/alu	17/26 BT	143 4985	143 5448	143 4173
5,2	alu/alu	17/32 BT	143 4986		
6,3	alu/alu, teräs/teräs, Monel/ruostumaton teräs	17/42 BT	143 4988	143 5384	143 4173
7,7	alu/alu	17/48 BT	143 4989		

MEGA GRIP® Ø (mm)	Niitti-materiaali	Suokappale	Tuotenumero	Paineholkki (E)	Vetoleuka (D)
4,8	alu/alu, teräs/teräs, ruostum. teräs	17/31 MG	143 4993	143 5448	143 5568
6,4	alu/alu, teräs/teräs, ruostum. teräs	17/41 MG	143 4865	143 5384	143 5568

BT = BULB-TITE®

MG = MEGA GRIP®

* saatavissa erikoisvarusteena tukosten välttämiseksi. Suokappaleet pitempinä malleina ja muut erikoismallit toimitetaan tilauksesta.

1.5 Turvallisuusohjeet

Huomaa: 

Vältät sähköiskun, tapaturman ja tulipalon vaaran noudattamalla seuraavia turvallisuusohjeita:

- Sokkoniittauslaite on tarkoitettu vain sokkoniiteillä niittaamiseen!
- Käytä suojalaseja.
- Älä käytä niittimutterityökalua niittausreikien ulkopuolella! Niitti saattaa ponnahtaa laitteesta!
Älä osoita niittauslaitteella muita ihmisiä äläkä itseäsi!
- Älä kuormita laitetta liikaa, vaan työskentele kohtuullisella tehoalueella.
- Älä jätä laitetta kosteaan tai märkään paikkaan. Älä käytä laitetta palavien nesteiden tai kaasujen lähellä.
- Huolehdi, että akku on tukevasti kiinni laitteen kahvassa.
- Irroita akku laitteen huoltamisen ja säilyttämisen ajaksi.
- Akkua saa ladata vain 0 °C – +50 °C lämpötilassa.
- Sokkoniittauslaitetta ei saa käyttää lyöntityökaluna.
- Pidä laite, akkupaketit ja laturi poissa lasten ulottuvilta.
- Työolosuhteista riippuen suositellaan henkilökohtaisia suojavarusteita (esim. suojavaatetus, käsineet, suojakypärä, luistamattomat jalkineet, kuulonsuojaimet tai putoamissuojaimet).
- Älä tuki moottorin tuuletusrakoa; älä työnnä sinne mitään esineitä.
- Vamista, että laite ei pääse putoamaan, kun lasket sen pois käsistäsi.
- Käytä korjauksiin vain alkuperäisiä varaosia.
- Niittimutterityökalun saa korjata vain asiansa osaava ammattilainen. Epäselvässä tapauksessa lähetä laite valmistajalle.
- Laitetta käytettäessä tulee karasäiliön (H) olla asennettuna.

1.6 Käyttöönotto

Huomio! 

Lataa akku täyteen ennen ensimmäistä käyttökertaa!

- Lukkiuta ladattu akku laitteeseen oikeaan asentoon.
- Valitse suokappale taulukon 1.4 mukaisesti.
- Kun kiinnität suokappaleen (A) laitteeseen, paina ensin kytkintä (H) ja aja laite taka-asentoon.
- Irroita sen jälkeen akku. Kierrä suokappale (A) paikalleen ja kiristä se mukana olevalla avaimella. Kiinnitä akku ja paina lyhyesti painiketta (H).



Lisätietoja iBird® Pron käytöstä löytyy iBird Pro -sovelluksen kohdasta ”Käyttö ja huolto”.

1.6.1 Karankeräyssäiliön asentaminen

- Kierrä karankeräyssäiliötä (I) vasteeseen saakka (oikealle).

1.7 Työskentelytapa

Sokkoniittipistoolin työskentelynopeus on optimoitu. Sokkoniitin asettamisen jälkeen pistoolia voi käyttää kahdella tavalla:

a. Paina ja pidä painettuna painiketta (H)

Niittaus käynnistyy, kun painat painiketta (H) ja pidät sitä painettuna. Veto pysähtyy automaattisesti, kun taka-asento on saavutettu. Vetoniittipistooli palaa automaattisesti takaisin lähtöasentoon vasta kun painike (H) vapautetaan.

b. Painamalla kytkintä nopeasti:

Niittaus käynnistyy napauttamalla lyhyesti käyttöpainiketta (H) ja vapauttamalla se välittömästi. Kun niittikara on irronnut, sokkoniittipistooli pysähtyy ja palaa automaattisesti takaisin lähtöasentoon.

- Irronnut niittauskara poistetaan karasäiliön laitetta taaksepäin kääntämällä tai etukautta suukappaleen läpi.
- Sokkoniittauslaitteessa on ylikuormitussuoja. Niittaus keskeytyy, kun laite ylikuormittuu esim. käytettäessä asennuskohteeseen sopimattomia niittejä. Tämä osoitetaan kolmella hitaasti (1 Hz) vilkkuvalla ledillä. Kolme vilkkuvaa lediä osoittavat tämän. Siinä tapauksessa irrota akku ja asenna se takaisin. Laite palaa lähtöasentoon kytkimestä painamalla. Laite on taas käyttövalmis.
- Ohjaus tunnistaa esteen palautuksen yhteydessä (esim. likaantuminen, vierasesine teräsholkissa). Sokkoniittipistooli pysähtyy automaattisesti ja palaa automaattisesti takaisin taka-asentoon. Häiriö ilmaistaan nopeasti vilkkuvilla (2 Hz) ledeillä. Irrota akku ja korjaa ongelma. Asenna akku paikalleen ja paina kytkintä. Sokkoniittipistooli palaa lähtöasentoon ja on taas käyttövalmis.
- Äänimerkit antavat tietoja sokkoniittauslaitteen akun varaustilasta. Nämä piippaukset ilmoittavat, milloin akku on vaihdettava. Tällä varmistetaan, että laite ei kytkeydy pois toiminnasta kesken niittauksen.

3 x merkkiääni ja 10 s vilkkuvat ledit:

Akku tulee vaihtaa lähiaikoina (varausta jäljellä n. 20 %).

6 x merkkiääni ja jokaisen niittauksen jälkeen 10 s vilkkuvat ledit: Vaihda akku muuttaman niittauksen jälkeen onnistuneiden niittausten varmistamiseksi (akun varausta on jäljellä n. 10 %).

9 x merkkiääni ja 10 s vilkkuvat ledit: Seuraavan niittauksen onnistuminen on epävarmaa. Sokkoniittauslaite on kytketty pois päältä. Vaihda akku.

1.8 Valo

Laitteessa on työvalo. Nämä 3 lediä syttyvät ledien takana olevaa mustaa rengasta (G) kääntämällä. Renkaalle on kolme asentoa. Koteloon merkitty nuoli osoittaa valinnan.

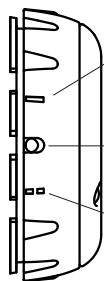

— **Palaa jatkuvasti / taskuvalaisin:**

Valo syttyy niittauksen jälkeen ja palaa n. 10 min. Sen jälkeen ledit sammuvat automaattisesti.

● **Nolla-asento:**

Valo ei pala.

-- **Työvalo:**

Valo syttyy niittauksen käynnistyessä. Ledit palavat n. 10 s ja sammuvat sitten automaattisesti.

1.9 Huolto

Sokkoniittauslaitteen huoltaminen rajoittuu vain tarttumamekanismin ja sen kulutusosien huoltamiseen:

- Irroita akku sokkoniittauslaitteesta.
- Kierrä teräsholkki (B) auki kiintoavaimella SW 14 tai SW 24. Puhdista teräsholkki. Huomaa erityisesti sisäpuolelle holkin kärkeen pinttynyt lika!
- Kierrä syöttökotelo (C) auki kahdella kiintoavaimella SW 17.
- Irrota istukan leuat (D), painoholkki (E) ja painejousi (F), puhdista ja öljyä tai rasvaa liukupinnat. Jos istukan leuat (D) ovat kuluneet (tylpät hampaat!), vaihda ne.
- Kokoaminen tapahtuu päinvastaisessa järjestyksessä; kierrä kaikki osat tiukasti kiinni! Suosittelemme varmistamaan kiinnityksen kierrelimillä (esim. Loctite 222 tai Loctite 243).

Säännöllinen huolto pidentää korkealaatuisen GESIPA®-laitteen käyttöikä. Valtuutetun huollon tai GESIPA®-toimipisteen tulisi huoltaa laite vähintään 2 vuoden välein. Suosittelemme tiheämpää huoltoväliä, mikä laitetta käytetään tavanomaista enemmän.

1.10 Säilyttäminen

Vetoniittityökalu tulee säilyttää kuivassa paikassa pakkaselta suojattuna.

1.11 Korjaaminen

Takuukorjaukset suorittaa pääsääntöisesti valmistaja. Anna takuuajan jälkeen korjaukset vain ammattitaitoisen henkilön suoritettavaksi. Asennus- ja säätöohjeiden huomiotta jättäminen sekä työkalun taitamaton käsittely saattavat vaurioittaa niittimutterityökalua huomattavasti. Epäselvässä tapauksessa toimita laite jälleenmyyjälle tai GESIPA®-huoltoon.

Huomio! Jos kyseessä ovat korjaukset, joita ei tee valmistaja, tai jos käytetään erikoislisävarusteita (esim. jatkoyksiköitä, kulmapäättä), on ehdottomasti suoritettava manuaalinen vertailuajo ennen käyttöönottoa!!

1. Varmista, että laite on käyttövalmis ja että kaikki tarvittavat lisälaitteet on asennettu oikein laitteeseen, aseta akku paikalleen.
2. Käännä LED-rengas nolla-asentoon.
3. Paina ja pidä painettuna* käynnistyspainiketta, yksikkö liikkuu taempan ääriasentoon (niittiyksiköt) tai poraa lyhyesti (niittimutteriyksiköt) ja pysähtyy sitten.
4. Käännä LED-rengas jatkuvan valon kohdalle vapauttamatta käynnistyspainiketta.
5. Pidä käynnistyspainiketta painettuna vielä 10 sekunnin ajan, kunnes laite piippaa 3 kertaa.
6. Käyttöpainike voidaan nyt vapauttaa, vanhat vertailuarvot on poistettu.
7. Käynnistyspainikkeen* uudelleen painaminen käynnistää vertailuajon; laite liikkuu useita kertoja edestakaisin ja vilkkuu tämän prosessin aikana.

*Yksiköissä, joissa on painalluslaukaisin (AV), laukaisin on painettava, jotta yksikkö laukeaa.

Tämän vertailuajon jälkeen tapahtuu käyttöönotto kohdan 1.6 ohjeiden mukaisesti. Jos niittimutterityökalu otetaan käyttöön korjauksen jälkeen manuaalista vertailuajoa suorittamatta, saattaa se rikkoutua pahasti.

Laitteen ajantasainen varaosaluettelo on osoitteessa www.gesipa.com.

2. Häiriöiden selvittäminen

2.1 Sokkoniitin asetus ei onnistu

Mahdolliset syyt	Toimi näin
Akku on tyhjä	Lataa akku. Vaihda akku tarvittaessa
Syöttöleuat ovat likaiset tai tylsyneet	Puhdista ne. Öljyä tai rasvaa liukupinnat, vaihda tarvittaessa (ks. 1.9)
Syöttömekanismi on löysä	Kiristä (ks. 1.9)

2.2 Niittikara ei poistu

Mahdolliset syyt	Toimi näin
Suokappale on liian pieni	Vaihda taulukon ohjeiden mukaisesti (ks. 1.4)
Teräsholkin sisäpuoli on likainen	Puhdista (ks. 1.9)
Keräyssäiliö on täynnä	Kierrä säiliö irti ja tyhjennä se
Karakanava on tukossa	Poista kanavan tukkinut kara. Huolehdi, että tämän jälkeen karat poistuvat oikein (ks. 1.7)

2.3 Ledit vilkkuvat

Syyt	Toimi näin
Akku on tyhjä	Vaihda akku (ks. 1.7)
Sokkoniittipistooli ylikuormitettu (vilkkuu hitaasti – 1 Hz)	Valitse niitin koko asennuskohteen mukaisesti (ks. 1.1; 1.7)
Sokkoniittipistoolin palautusliike estetty (vilkkuu nopeasti – 2 Hz)	Irrota teräsholkki ja poista este (ks.1.9)

3. Takuu

Sovellamme kulloinkin voimassa olevia takuuehtoja. Katso ne linkistä: www.gesipa.com/agb

4. Vaatimustenmukaisuusvakuutus

Vakuutamme, että seuraavassa selostettu laite vastaa valmistajan markkinoille tuomassa muodossa suunnittelultaan ja rakenteeltaan sekä valmistustavaltaan EU-direktiivien asianomaisia turvallisuus- ja terveysvaatimuksia. Tämä vakuutus mitätöityy, jos laitteeseen tehdään muutoksia, joista ei ole sovittu kanssamme. Noudata laitteen asiakirjojen mukana toimitettavia turvallisuusohjeita. Säilytä tämä asiakirja.

AccuBird® Pro

PowerBird® Pro GE

iBird® Pro

- DIN EN ISO 12100:2011
- DIN EN ISO 82079-1:2013
- DIN EN 62133:2013
- DIN EN 62841-1:2016-07
- 2012/19/EU
- 2011/65/EU
- 2006/42/EG
- 2014/35/EU
- 2014/30/EU
- DIN EN 55014-1:2016
- DIN EN 55014-2:2016
- DIN EN 61000-4-2:2009
- DIN EN 61000-4-3:2011
- DIN EN 62233:2008+
- EN 60335-2-29:2010

Représentant autorisé de la documentation:

SFS Group Germany GmbH
Division Riveting – GESIPA®
Nordendstraße 13-39
D-64546 Mörfelden-Walldorf



puolesta Stefan Petsch

Índice

1.	Rebitador de rebites cegos.....	100
1.1	Área de trabalho	100
1.2	Equipamento/Acessórios.....	100
1.3	Dados técnicos	100
1.4	Atribuição dos bicos	101
1.5	Recomendações de prudência.....	102
1.6	Colocação em serviço	102
1.7	Método de trabalho	103
1.8	Iluminação	104
1.9	Manutenção.....	104
1.10	Armazenagem.....	104
1.11	Reparação	105
2.	Reparação de avarias	106
2.1	Falha na aplicação do rebite cego	106
2.2	Espigas do rebite não eliminadas	106
2.3	LEDs de iluminação piscam	106
3.	Garantia.....	106
4.	Declaração de Conformidade.....	107

1. Rebitador de rebites cegos

1.1 Área de trabalho

AccuBird® Pro / iBird® Pro (1764464)

Rebites cegos a partir de Ø 2,4 mm em alumínio até Ø 6 mm em todos os materiais (Ø máx. espiga 3,7 mm).

PowerBird® Pro Gold Edition / iBird® Pro

Rebites cegos até Ø 6,4 mm em todos os materiais. Rebites cegos BULB-TITE® até Ø 7,7 mm em todos os materiais (Ø máx. espiga 4,5 mm).

1.2 Equipamento/Acessórios

	AccuBird® Pro / iBird® Pro (1764464)	PowerBird® Pro GE / iBird® Pro
Bicos	17/24 na posição de trabalho 17/27; 17/29; 17/32 no carregador de bicos 17/20, 17/36, 17/40 fornecidos	17/45 na posição de trabalho 17/36, 17/40, 17/32 no carregador de bicos
Chave	abertura 12 (cobertura do carregador de bicos)	
Elemento de suspensão	rebatível para fora na caixa	
Bateria de troca rápida	18,0 V	18,0 V
Carregador rápido	100 V-240 V~ /50-60 Hz	100 V-240 V~ /50-60 Hz
Diversos	Bucha de pressão adicional para maiores dimensões de rebites cegos	Bucha de pressão adicional para menores dimensões de rebites cegos

1.3 Dados técnicos

	AccuBird® Pro / iBird® Pro (1764464)	PowerBird® Pro GE / iBird® Pro
Peso	2,1 kg (com bateria 2,0 Ah)	2,1 kg (com bateria 2,0 Ah)
Curso total	25 mm	
Acionamento	Motor de corrente contínua sem escovas	
Força de tração	13.000 N	20.000 N
Emissão de ruídos	L_{PA} 78,5 dB (A), incerteza de medição K=3 dB	
Vibrações	<2,5 m/s ² , incerteza de medição K=1,5 m/s ²	

1.4 Atribuição dos bicos

Rebite Ø (mm)	Material do rebite	Bico	Artigo n.º	Bucha de pressão (E)	Mordentes (D)
2,4	Alumínio	17/18	143 4976	143 5448	143 5568
3,2	CAP®-Al; CAP®-Cu	17/18	143 4976		
3	Alumínio	17/20	143 4994		
3	Alumínio, aço, aço inox	17/22	143 5018		
3 e 3,2	Alumínio, aço, aço inox	17/24	143 4955		
4	Alumínio	17/24	143 4955		
4	Aço	17/27	143 4973		
4	Aço inox	17/29	143 4974		
4,8 e 5	Alumínio	17/29	143 4974		
4,8 e 5	Aço	17/32	143 4975		
4,8 e 5	Aço inox	17/36	143 4977		
6	Alumínio	17/36	143 4977		
6	Aço	17/40	143 4999		
6,4	Alumínio	17/40	143 4999		
6,4	Aço, PG-Aço, G-Bulb®	17/45	143 4860		
8	Alumínio	17/45	143 4860		

BULB-TITE® Ø (mm)	Material do rebite	Bico	Artigo n.º	Bucha de pressão (E)	Mordentes (D)
4	Al/Al	17/26 BT	143 4985	143 5448	143 4173
5,2	Al/Al	17/32 BT	143 4986		
6,3	Al/Al, aço/aço, Monel/aço inox	17/42 BT	143 4988	143 5384	143 4173
7,7	Al/Al	17/48 BT	143 4989		

MEGA GRIP® Ø (mm)	Material do rebite	Bico	Artigo n.º	Bucha de pressão (E)	Mordentes (D)
4,8	Alumínio, aço, aço inox	17/31 MG	143 4993	143 5448	143 5568
6,4	Alumínio, aço, aço inox	17/41 MG	143 4865	143 5384	143 5568

BT = BULB-TITE®

* acessório extra, para evitar entupimentos.

Bicos mais compridos e outros modelos especiais podem ser fornecidos por pedido.

1.5 Recomendações de prudência

Atenção: 

Para proteção contra choque elétrico, perigo de ferimento e de incêndio, há que observar as seguintes disposições em termos de segurança:

- O rebitador deve ser utilizado exclusivamente para a aplicação de rebites cegos!
- Ao trabalhar com o rebitador de rebites cegos é sempre necessário usar óculos de proteção!
- Não dispare em vazio! O rebite cego pode saltar do rebitador! Nunca aponte o rebitador contra si ou contra outros!
- Não sobrecarregue o rebitador, trabalhe dentro da gama de potência indicada.
- Nunca utilize ou armazene o rebitador num ambiente húmido/molhado nem perto de líquidos e gases combustíveis (perigo de explosão!) e proteja-o de geada.
- Atenção para que a bateria assente firmemente no punho.
- Quando não utilizar o aparelho ou para realizar trabalhos de manutenção no rebitador, retire sempre a bateria.
- O carregamento da bateria só pode ser realizado na amplitude térmica entre 0°C e +50°C.
- O rebitador não deve ser utilizado como ferramenta de percussão.
- Manter o aparelho, a bateria e o carregador afastados de crianças.
- Conforme a situação de trabalho é aconselhável um equipamento de proteção individual (EPI) (p. ex. vestuário protetor, luvas, capacete de segurança, sapatos antiderrapantes, protetor auditivo ou proteção contra queda).
- Os orifícios de ventilação do motor têm de ser mantidos desimpedidos; não introduza neles qualquer objeto.
- Quando poisar o rebitador, proteja-o contra queda.
- Em reparações, utilize apenas peças suplentes originais.
- As reparações só podem ser realizadas por pessoal técnico adequado. Em caso de dúvida, envie o rebitador para o fabricante.
- O recetáculo completo (H) tem de estar sempre atarraxado durante a operação do rebitador.

1.6 Colocação em serviço

Atenção: 

Antes da primeira utilização, carregar a bateria totalmente!

- Engate a bateria carregada na posição certa dentro do rebitador.
- Escolha o bico conforme o quadro 1.4.
- Para atarraxar o bico (A), acione o botão de comando (H) e proceda até à posição terminal posterior.
- Depois disso, retire a bateria. Enrosque o bico (A) e aperte firmemente com a chave fornecida. Encaixe de novo a bateria e acione brevemente o botão de comando (H).



Detalhes sobre o manuseamento do iBird® Pro podem ser consultados na app iBird Pro no item “Operação e manutenção”.

1.6.1 Aplicação do recetáculo para os restos das espigas

- Enroscar o recetáculo (H) para o resto das espigas até ao batente (rodando para a direita).

1.7 Método de trabalho

O rebitor foi otimizado em termos de velocidade de trabalho. Após a inserção do rebite cego, o rebitor pode ser operado com dois modos operativos diferentes:

a. Premir e manter premido o botão de comando (H)

Premir e manter premido o botão de comando (H) aciona o processo de rebitagem. Ao alcançar a posição final posterior, o processo de tração para automaticamente. Só depois de largar o botão de comando (H) é que o rebitor volta automaticamente para a posição inicial frontal.

b. Tocar rápido no botão:

Com toque rápido e soltando imediatamente o botão de comando (H) é acionado o processo de rebitagem. Assim que a espiga do rebite se destaca, o rebitor para e passa depois automaticamente para a posição inicial frontal.

- Para eliminar a espiga do rebite arrancada, vire para trás para dentro do recetáculo ou para a frente, através do bico.
- O rebitor é provido de uma proteção contra sobrecarga. Em caso de sobrecarga, p. ex., ao aplicar rebites fora da área de trabalho, o processo de rebitagem é cancelado e os 3 LED de iluminação piscam lentamente (1 Hz). Nesses casos, retire a bateria e volte a encaixá-la. Premindo o interruptor, o rebitor volta para a posição inicial e torna a ficar pronto a funcionar.
- O controlo deteta um bloqueio ao recuar (p. ex., sujidade, corpo estranho, etc., na bucha de aço). O aparelho para de recuar e move-se automaticamente para a posição final posterior. A falha é indicada por um piscar rápido (2 Hz). A bateria tem de ser retirada e a falha eliminada. Em seguida, volte a inserir a bateria e aperte o botão brevemente. O aparelho regressa à posição final frontal e está de novo pronto a ser operado.
- O rebitor tem uma função de aviso acústica que informa sobre a carga da bateria. O utilizador é informado através de apitos sobre quando é necessário trocar a bateria. Assim se garante que o rebitor de rebites cegos não se desliga durante uma rebitagem.

3 apitos e LEDs de iluminação 10 segundos a piscar:

Há que trocar a bateria em breve (aprox. 20 % de carga residual).

6 apitos e, após cada rebitagem, LEDs de iluminação 10 segundos a piscar:

Trocar a bateria após algumas rebitagens para garantir rebitagens seguras (aprox. 10 % de carga residual).

9 apitos e LEDs de iluminação 10 segundos a piscar:

A próxima rebitagem não pode ser realizada com fiabilidade. O rebitor desligou-se. Troque a bateria.

1.8 Iluminação

O rebitador está equipado com 3 LEDs de iluminação da área de trabalho, que podem ser ligados rodando o anel preto (F) atrás dos LEDs. Existem 3 posições que são exibidas pela seta injetada na caixa:

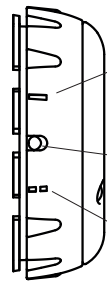

— **Luz permanente / função de lanterna:**

A iluminação liga depois de uma rebitagem e acende aprox. 10 minutos. Depois disso, os LEDs apagam automaticamente.

● **Posição Zero:**

Iluminação desligada.

-- **Luz de trabalho:**

A iluminação liga quando a rebitagem inicia. Os LEDs acendem aprox. 10 segundos e apagam depois automaticamente.

1.9 Manutenção

A manutenção do rebitador limita-se apenas ao mecanismo completo de aperto e às suas peças de desgaste:

- Retire a bateria do rebitador.
- Desenrosque a bucha de aço (B) com a chave de bocas de abertura 14 ou 24 e limpe-a. Atenção especialmente aos depósitos no interior da ponta da bucha de aço.
- Desenrosque o corpo de alimentação (C) com 2 chaves de bocas de abertura 17.
- Retire os mordentes (D) a bucha de pressão (E) e a mola de pressão (F), limpe e oleie/engraxe as superfícies deslizantes; substitua em caso de desgaste dos mordentes (D) (dentes gastos!).
- Montagem pela sequência inversa; aparafusar firmemente todas as peças. Recomenda-se que prenda a união roscada com uma cola para uniões (p. ex., Loctite 222 ou Loctite 243).

Uma manutenção regular prolonga a vida útil dos seus aparelhos de qualidade GESIPA® e deverá ser levada a cabo de 2 em 2 anos por uma oficina autorizada ou pela assistência GESIPA®. Em caso de utilização intensa dos aparelhos, recomenda-se uma manutenção mais frequente.

1.10 Armazenagem

O local de armazenagem do rebitador de rebites cegos deve ser seco e protegido contra congelamento.

1.11 Reparação

Por princípio, as reparações dentro da garantia são realizadas pelo fabricante. Fora da validade da garantia, mande executar reparações apenas por pessoal **técnico especializado**. A inobservância das regras de montagem e de configuração, bem como o manuseamento não profissional, podem causar danos graves no rebitador de rebites cegos. Em caso de dúvida, envie o rebitador de rebites cegos para o fornecedor ou para a GESIPA®.

Atenção! No caso de reparações que não sejam realizadas pelo fabricante ou no caso de utilização de acessórios especiais (p. ex. unidades de extensão, cabeçotes angulares), antes da colocação em serviço é absolutamente necessário realizar uma marcha de referência manual!

1. Assegure-se de que o aparelho está pronto a ser operado e todos os acessórios necessários estão montados corretamente no aparelho e insira a bateria.
2. Rode o anel LED para • posição zero.
3. Prima e mantenha premido o botão de comando*, o aparelho passa para a posição final posterior (rebitadores) ou enrosca brevemente (aplicadores de porcas de rebites cegos) e, a seguir, fica parado.
4. Rode o anel LED para — luz permanente sem soltar o botão de comando.
5. Continue a manter o botão de comando premido por mais 10 segundos até o aparelho apitar 3x.
6. A seguir pode soltar o botão de comando, os valores de referência antigos foram apagados.
7. Uma nova pressão do botão de comando* inicia a marcha de referência, provocando um movimento repetido de avanço e retrocesso do aparelho, ao mesmo tempo que pisca.

*No caso de aparelhos com disparo de pressão (AV) é necessário mantê-lo premido para que o aparelho possa realizar o disparo.

Após esta marcha de referência é realizada a colocação em serviço conforme o capítulo 1.6. Uma colocação em serviço após uma reparação, sem a realização de uma marcha de referência manual, pode causar danos graves no rebitador de porcas de rebites cegos.

A lista atual de peças sobresselentes para o seu aparelho pode ser consultada online em www.gesipa.com.

2. Reparação de avarias

2.1 Falha na aplicação do rebite cego

Causas	Resolução
Bateria descarregada	Carregue a bateria; se necessário, substitua-a
Mordentes sujos ou gastos	Limpe e oleie/engraxe as superfícies deslizantes ou substitua (v. 1.9)
Mecanismo de alimentação solto	Aparafusar (v. 1.9)

2.2 Espigas do rebite não eliminadas

Causas	Resolução
Bico demasiado pequeno	Troque de acordo com a tabela (v. 1.4)
Bucha de aço suja no interior	Limpar (v. 1.9)
Recetáculo cheio	Desenroscar e esvaziar
Canal da espiga entupido	Remova as espigas encravadas e em seguida teste se a ejeção é bem feita (v. 1.7)

2.3 LEDs de iluminação piscam

Causas	Resolução
Bateria descarregada	Troque a bateria (v. 1.7)
Rebitador sobrecarregado (pisca lento – 1 Hz)	Escolha a dimensão do rebite conforme a área de trabalho (v. 1.1; 1.7)
Rebitador bloqueado bloqueia ao recuar (pisca rápido – 2 Hz)	Desparafuse a bucha de aço e remova o bloqueio (ver 1.9)

3. Garantia

Aplicam-se as cláusulas de garantia na sua versão válida, as quais podem ser consultadas no seguinte link: www.gesipa.com/agb

4. Declaração de Conformidade

Declaramos que a máquina abaixo indicada, com base no projeto e na construção, bem como na versão comercializada por nós, está em conformidade com os requisitos de segurança e saúde fundamentais relevantes das diretivas CE. Qualquer alteração da máquina efetuada sem o nosso consentimento anula a validade desta declaração. Há que observar as advertências de segurança contidas na documentação dos produtos. Este documento deve ser mantido permanentemente.

AccuBird® Pro
PowerBird® Pro GE
iBird® Pro

- DIN EN ISO 12100:2011
- DIN EN ISO 82079-1:2013
- DIN EN 62133:2013
- DIN EN 62841-1:2016-07
- 2012/19/EU
- 2011/65/EU
- 2006/42/EG
- 2014/35/EU
- 2014/30/EU
- DIN EN 55014-1:2016
- DIN EN 55014-2:2016
- DIN EN 61000-4-2:2009
- DIN EN 61000-4-3:2011
- DIN EN 62233:2008+
- EN 60335-2-29:2010

Representante autorizado e responsável pela documentação:

SFS Group Germany GmbH
Division Riveting – GESIPA®
Nordendstraße 13-39
D-64546 Mörfelden-Walldorf



ppa. Stefan Petsch

Obsah

1.	Nýtovací přístroj pro slepé nýty	109
1.1	Pracovní rozsah	109
1.2	Vybavení/příslušenství	109
1.3	Technické údaje	109
1.4	Přiřazení hubic	110
1.5	Bezpečnostní pokyny	111
1.6	Uvedení do provozu	111
1.7	Způsob práce	112
1.8	Osvětlení	113
1.9	Údržba	113
1.10	Uskladnění	114
1.11	Oprava	114
2.	Odstraňování poruch	115
2.1	Slepý nýt se nevsadí	115
2.2	Nýtovací trny nejsou odstraňovány	115
2.3	Světelné diody blikají	115
3.	Záruka	115
4.	Prohlášení o shodě	116

1. Nýtovací přístroj pro slepé nýty

1.1 Pracovní rozsah

AccuBird® Pro / iBird® Pro (1764464)

Slepý nýt od Ø 2,4 mm Al až Ø 6 mm ze všech materiálů (max. Ø trnu 3,7 mm).

PowerBird® Pro Gold Edition / iBird® Pro

Slepý nýt do Ø 6,4 mm ze všech materiálů. BULB-TITE® – slepý nýt do Ø 7,7 mm ze všech materiálů (max. Ø trnu 4,5 mm).

1.2 Vybavení/příslušenství

	AccuBird® Pro / iBird® Pro (1764464)	PowerBird® Pro GE / iBird® Pro
Hubice	17/24 v pracovní poloze 17/27; 17/29 a 17/32 v zásobníku 17/20, 17/36, 17/40 přiloženo	17/45 v pracovní poloze 17/36, 17/40, 17/32 v zásobníku
Klíče	otvor klíče 12 (kryt zásobníku hubic)	
Závěs	vyklápěcí z pouzdra	
Akumulátor pro rychlou výměnu	18,0 V	18,0 V
Nabíječka pro rychlé nabíjení	100 V-240 V~/50-60 Hz	100 V-240 V~/50-60 Hz
Jiné	Další tlakové pouzdro na větší rozměry slepých nýtů	Další tlakové pouzdro na menší rozměry slepých nýtů

1.3 Technické údaje

	AccuBird® Pro / iBird® Pro (1764464)	PowerBird® Pro GE / iBird® Pro
Hmotnost	2,1 kg (s akumulátorem 2,0 Ah)	2,1 kg (s akumulátorem 2,0 Ah)
Celkový zdvih	25 mm	
Pohon	bezkomutátorový stejnosměrný motor	
Tažná síla	13.000 N	20.000 N
Emise hluku	L_{PA} 78,5 dB (A), nejistota měření K=3 dB	
Vibrace	<2,5 m/s ² , nejistota měření K=1,5 m/s ²	

1.4 Přiřazení hubic

Nýt Ø (mm)	Materiál nýtu	Hubice	Artikl č.	Tlačné pouzdro (E)	Čelisti (D)
2,4	hliník	17/18	143 4976	143 5448	143 5568
3,2	CAP®-Al; CAP®-Cu	17/18	143 4976		
3	hliník	17/20	143 4994		
3	hliník, ocel, ušlechtilá ocel	17/22	143 5018		
3 a 3,2	hliník, ocel, ušlechtilá ocel	17/24	143 4955		
4	hliník	17/24	143 4955		
4	ocel	17/27	143 4973		
4	ušlechtilá ocel	17/29	143 4974		
4,8 a 5	hliník	17/29	143 4974		
4,8 a 5	ocel	17/32	143 4975		
4,8 a 5	ušlechtilá ocel	17/36	143 4977		
6	hliník	17/36	143 4977		
6	ocel	17/40	143 4999		
6,4	hliník	17/40	143 4999		
6,4	ocel, PG-ocel, G-Bulb®	17/45	143 4860		
8	hliník	17/45	143 4860		

BULB-TITE® Ø (mm)	Materiál nýtu	Hubice	Artikl č.	Tlačné pouzdro (E)	Čelisti (D)
4	hliník/hliník	17/26 BT	143 4985	143 5448	143 4173
5,2	hliník/hliník	17/32 BT	143 4986		
6,3	hliník/hliník, ocel/ocel, Monel/nerez ocel	17/42 BT	143 4988	143 5384	143 4173
7,7	hliník/hliník	17/48 BT	143 4989		

MEGA GRIP® Ø (mm)	Materiál nýtu	Hubice	Artikl č.	Tlačné pouzdro (E)	Čelisti (D)
4,8	hliník/hliník, ocel/ocel, ušlechtilá ocel	17/31 MG	143 4993	143 5448	143 5568
6,4	hliník/hliník, ocel/ocel, ušlechtilá ocel	17/41 MG	143 4865	143 5384	143 5568

BT = BULB-TITE®

MG = MEGA GRIP®

* k dodání jako speciální příslušenství, aby se zabránilo ucpání.

Hubice v prodlouženém provedení a další speciální provedení lze dodat na vyžádání.

1.5 Bezpečnostní pokyny

Pozor: 

Z důvodu ochrany před zasažením elektrickým proudem, před nebezpečím poranění a vzniku požáru je nutno dodržovat následující bezpečnostní pokyny:

- Nýtovací přístroj je určen výhradně ke zpracování slepých nýtů!
- Při práci s nýtovacím přístrojem na slepé nýty noste vždy ochranné brýle!
- Nepracujte bez spojovacího materiálu! Slepý nýt může od nýtovacího přístroje odskočit! Nikdy nýtovací přístroj nenastavujte proti sobě ani proti jiným osobám!
- Nepřetěžujte nýtovací přístroj; pracujte pouze v uvedeném výkonostním rozsahu.
- Nýtovací přístroj na slepé nýty nikdy nepoužívejte ani neskladujte ve vlhkém/mokrém prostředí ani v blízkosti hořlavých kapalin a plynů (nebezpečí výbuchu!) a chraňte ho před mrazem.
- Dbejte na to, aby byl akumulátor pevně usazen v držadle.
- Při provádění údržby nýtovacího přístroje a při jeho nepoužívání vždy vyjměte akumulátor.
- Akumulátor se smí nabíjet jen při teplotách v rozmezí 0 °C až +50 °C.
- Nýtovací přístroj se nesmí používat jako úderný nástroj.
- Přístroj, bloky akumulátorů a nabíječku mějte mimo dosah dětí.
- Podle pracovní situace se doporučuje používat osobní ochranné vybavení (OOV) – například ochranné oděvy, rukavice, bezpečnostní helmu, neklouzavou obuv, ochranu sluchu nebo zajištění proti pádu).
- Větrací otvory motoru se nesmí zakrývat; dovnitř se nesmí zasunovat žádné předměty.
- Při odkládání je nutné zabezpečit nýtovací přístroj proti pádu.
- Při opravách používejte pouze originální náhradní díly.
- Opravy smí provádět jen kvalifikovaní odborníci. V případě pochybností zašlete nýtovací přístroj výrobci.
- Sběrná nádoba kompletní (H) musí být za provozu nýtovacího přístroje na slepé nýty vždy našroubována.

1.6. Uvedení do provozu

Pozor: 

Před prvním použitím nabijte akumulátor!

- Vložte nabitý akumulátor a zaklapněte ho ve správné poloze.
- Podle tabulky 1.4 zvolte hubici.
- Pro našroubování hubice (A) stiskněte ovládací tlačítko (H) a posuňte ho až do zadní koncové polohy.
- Potom vyjměte akumulátor. Našroubujte hubici (A) a pevně ji dotáhněte přiloženým klíčem. Zasuňte zpět akumulátor a krátce stiskněte ovládací tlačítko (H).



Podrobnosti k používání iBird® Pro jsou uvedeny v aplikaci iBird Pro v bodu „Provoz a údržba“.

1.6.1 Nasazení záchytné nádoby

- Našroubujte záchytnou nádobu (H) pro zbytkové trny až na doraz (otáčením doprava).

1.7 Způsob práce

U nýtovacího přístroje je optimalizovaná pracovní rychlost. Po zastrčení trhacího nýtu se nýtovací přístroj může provozovat dvěma různými způsoby:

a. Stiskněte a podržte ovládací tlačítko (H):

Stisknutí a přidržení ovládacího tlačítka (H) spustí nýtovací proces. Při dosažení zadní koncové polohy se tah automaticky zastaví. Teprve až po uvolnění ovládacího tlačítka (H) se nýtovací přístroj automaticky vrátí do přední výchozí polohy.

b. Poklepání na spínač:

Krátkým poklepáním a okamžitým uvolněním ovládacího tlačítka (H) se spustí nýtovací proces. Jakmile je nýtovací trn utržený, nýtovací přístroj se zastaví a potom se automaticky vrátí do přední výchozí polohy.

- Likvidace utrženého nýtovacího trnu se provede sklopením dozadu do sběrné nádržky nebo dopředu skrz hubici.
- Nýtovací přístroj je vybaven ochranou proti přetížení. Při přetížení nýtovacího přístroje, např. vsazováním nýtů mimo pracovní rozsah, se proces nýtování přeruší a pomalu (1 Hz) začnou blikat 3 světelné diody. V těchto případech vyjměte akumulátor a znovu ho zasuňte. Po stisknutí spínače se nýtovací přístroj vrátí do své výchozí polohy a je opět připraven k provozu.
- Řízení rozpozná blokování zpětného chodu (např. znečištění, cizí těleso apod. v ocelovém pouzdru). V tom případě přístroj zastaví zpětný chod a okamžitě najede do zadní koncové polohy. Porucha je indikována rychlým blikáním (2 Hz). Vyjměte akumulátor a odstraňte poruchu. Potom akumulátor znovu nasadte a krátce stiskněte spínač. Přístroj najede zpět do přední koncové polohy a je opět připraven k provozu.
- Nýtovací přístroj je vybaven akustickou výstražnou funkcí, která informuje o stavu nabití akumulátoru. Pípání uživatele upozorní, kdy je třeba provést výměnu akumulátoru. Tím je zajištěno, že se nýtovací přístroj nevypne během procesu nýtování.

3x pípnutí a 10 sekund blikání světelných diod:

V blízké době proveďte výměnu akumulátoru (nabití akumulátoru je cca 20 %).

6x pípnutí a po každém nýtování 10 sekund blikání světelných diod: Po provedení několika nýtů vyměňte akumulátor, aby bylo zaručeno bezpečné nýtování (nabití akumulátoru je cca 10 %).

9x pípnutí a 10 sekund blikání světelných diod: Další nýtování nemusí být provedeno spolehlivě. Nýtovací přístroj je vypnutý. Vyměňte akumulátor.

1.8 Osvětlení

Nýtovací přístroj je vybaven osvětlením pracovního prostoru pomocí 3 LED, které lze zapnout otočením černého kolečka (F) za diodami. K dispozici jsou 3 polohy, které se navolí otočením kolečka k šipce vyznačené na krytu přístroje:

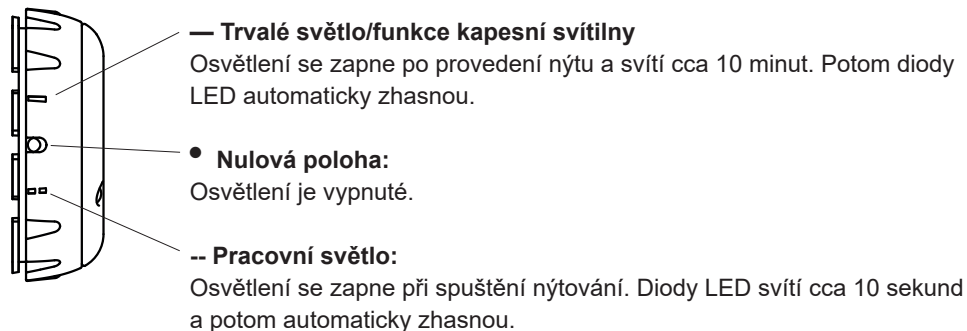

1.9 Údržba

Údržba nýtovacího přístroje se omezuje jen na celý mechanismus sklíčidla a jeho opotřebitelné součásti:

- Vyměňte akumulátor z nýtovacího přístroje.
- Pomocí stranového klíče velikosti 14 nebo 24 vyšroubujte ocelovou dutinku (B) a vyčistěte ji. Pozor na usazeniny ve špičce ocelové dutinky!
- Pomocí 2 stranových klíčů velikosti 17 odšroubujte pouzdro sklíčidla (C).
- Vyměňte sklíčidlovou čelist (D) a tlačné pouzdro (F), vyčistěte je a naolejujte nebo namažte kluzné plochy; při opotřebení sklíčidlovou čelist (D) (tupé zuby!) vyměňte.
- Montáž v obráceném pořadí; všechny díly pevně přišroubujte! Doporučujeme zajistit šroubový spoj lepidlem na závity (např. Loctite 222 nebo Loctite 243).

Pravidelná údržba prodlouží dobu životnosti vašich vysoce kvalitních přístrojů GESIPA® a měla by se nechat provést nejpozději po 2 letech v autorizované dílně nebo v servisu GESIPA®. Při intenzivním používání přístrojů doporučujeme provést údržbu dřív.

1.10 Uskladnění

Místo pro uložení nýtovacího nářadí na trhací nýty musí být suché a odolné vůči mrazu.

1.11 Oprava

Záruční opravy provádí zásadně výrobce. Opravy mimo záruční dobu smí provádět jen **odborníci**. Nedodržení předpisů k montáži a nastavení nebo neodborné zacházení může mít za následek vážné poškození nýtovacího nářadí na trhací nýty. V případě pochybností zašlete nýtovací nářadí na trhací nýty dodavateli nebo firmě GESIPA®.

Pozor! U oprav, které neprovedl výrobce, nebo při použití speciálního příslušenství (např. prodlužovacích jednotek, úhlových hlav) se před uvedením do provozu musí provést ruční referenční jízda!

1. Ujistěte se, že je zařízení připraveno k provozu a všechny potřebné montážní díly jsou na něm správně přimontované, zasuňte akumulátor.
2. LED kroužek otočit do • nulové polohy.
3. Stiskněte a podržte ovládací tlačítko*, zařízení najede do zadní koncové polohy (nýtovací nářadí) resp. krátce odkrouží (zařízení na slepé nýty) a zůstane stát.
4. LED kroužek otočit na nepřerušované světlo bez uvolnění ovládacího tlačítka.
5. Ovládací tlačítko dále držet po dobu 10 sekund, dokud zařízení 3x nepípne.
6. Nyní lze ovládací tlačítko uvolnit, staré referenční hodnoty byly vymazány.
7. Opětovné stisknutí ovládacího tlačítka* spustí referenční jízdu, přitom zařízení přejede několikrát dopředu a dozadu a přitom bliká.

*U zařízení s aktivací přítlačného tlaku (AV) musí být stisknuté, aby se mohlo zařízení spustit.

Po této referenční jízdě se provede uvedení do provozu podle kap. 1.6. Uvedení do provozu po opravě lze provést bez provedení ruční referenční jízdy.

Aktuální seznam náhradních dílů k vašemu přístroji najdete online na www.gesipa.com.

2. Odstraňování poruch

2.1 Slepý nýt se nevsadí

Příčiny	Náprava
vybitý akumulátor	akumulátor nabijte; v případě potřeby vyměňte
znečištěná resp. tupá sklíčidlová čelist	čelist vyčistěte a naolejujte nebo namažte kluzné plochy resp. vyměňte (viz 1.9)
uvolněný sklíčidlový mechanismus	utáhněte (viz 1.9)

2.2 Nýtovací trny nejsou odstraňovány

Příčiny	Náprava
příliš malá hubice	vyměňte hubici podle tabulky (viz 1.4)
uvnitř znečištěná ocelová dutinka	vyčistěte (viz 1.9)
plná sběrná nádržka	vyšroubujte a vyprázdněte
ucpaný průchod	odstraňte vzpříčené trny a potom dbejte na bezvadné vyhazování (viz 1.7)

2.3 Světelné diody blikají

Příčiny	Náprava
vybitý akumulátor	vyměňte akumulátor (viz 1.7)
Nýtovací přístroj přetížený (pomalé blikání – 1Hz)	zvolte rozměr nýtu podle pracovního rozsahu (viz 1.1; 1.7)
Nýtovací přístroj blokováno při zpětném chodu (rychlé blikání – 2Hz)	Odšroubujte ocelové pouzdro a odstraňte zablokování (viz 1.9)

3. Záruka

Platí záruční podmínky v aktuálně platném znění, které můžete shlédnout pod následujícím odkazem: www.gesipa.com/agb

4. Prohlášení o shodě

Tímto prohlašujeme, že následně označený přístroj podle koncepce a konstrukce v provedení námi uvedeném do provozu odpovídá základním požadavkům na bezpečnost a ochranu zdraví směrnic EU. Při změně přístroje, která s námi nebyla domluvena ztrácí toto prohlášení platnost. Je třeba postupovat podle bezpečnostních upozornění v přiložené produktové dokumentaci. Tento dokument se musí trvale uschovat.

AccuBird® Pro
PowerBird® Pro GE
iBird® Pro

- DIN EN ISO 12100:2011
- DIN EN ISO 82079-1:2013
- DIN EN 62133:2013
- DIN EN 62841-1:2016-07
- 2012/19/EU
- 2011/65/EU
- 2006/42/EG
- 2014/35/EU
- 2014/30/EU
- DIN EN 55014-1:2016
- DIN EN 55014-2:2016
- DIN EN 61000-4-2:2009
- DIN EN 61000-4-3:2011
- DIN EN 62233:2008+
- EN 60335-2-29:2010

Zmocněnec pro dokumentaci:
SFS Group Germany GmbH
Division Riveting – GESIPA®
Nordendstraße 13-39
D-64546 Mörfelden-Walldorf



ppa. Stefan Petsch

Πίνακας περιεχομένων

1.	Πιστολέτο τυφλών πριτσινιών	118
1.1	Εύρος λειτουργίας	118
1.2	Εξοπλισμός/αξεσουάρ	118
1.3	Τεχνικά χαρακτηριστικά	118
1.4	Αντιστοιχία στομίου	119
1.5	Υποδείξεις ασφαλείας.....	120
1.6	Θέση σε λειτουργία.....	121
1.7	Τρόπος λειτουργίας	121
1.8	Φωτισμός.....	122
1.9	Συντήρηση.....	123
1.10	Αποθήκευση.....	123
1.11	Επισκευή.....	123
2.	Αποκατάσταση βλαβών	125
2.1	Το τυφλό πριτσίνι δεν τοποθετείται	125
2.2	Δεν πραγματοποιείται απόρριψη πείρων πριτσινιών	125
2.3	Οι LEDs φωτισμού αναβοσβήνουν.....	125
3.	Εγγύηση	125
4.	Δήλωση συμμόρφωσης.....	126

1. Πιστολέτο τυφλών πριτσινιών

1.1 Εύρος λειτουργίας

AccuBird® Pro / iBird® Pro (1764464)

Τυφλά πριτσινία από Ø 2,4 mm αλουμίνιο έως Ø 6 mm όλων των υλικών κατασκευής (μέγ. Ø πείρου 3,7 mm).

PowerBird® Pro Gold Edition / iBird® Pro

Τυφλά πριτσινία έως Ø 6,4 mm όλων των υλικών κατασκευής. Τυφλά πριτσινία BULB-TITE® έως Ø 7,7 mm όλων υλικών κατασκευής (μέγ Ø πείρου 4,5 mm).

1.2 Εξοπλισμός/αξεσουάρ

	AccuBird® Pro / iBird® Pro (1764464)	PowerBird® Pro GE / iBird® Pro
Στόμια	17/24 σε θέση λειτουργίας 17/27, 17/29 και 17/32 στον γεμιστήρα 17/20, 17/36, 17/40 περιλαμβάνεται στον παρεχόμενο εξοπλισμό	17/45 σε θέση λειτουργίας 17/36, 17/40, 17/32 στον γεμιστήρα στομίου
Κλειδί	SW 12 (κάλυμμα του γεμιστήρα στομίου)	
Κρεμαστάρι	πτυσσόμενο μέσα στο περίβλημα Επαναφορτιζόμενη	
Μπαταρία ταχείας αλλαγής	18,0 V	18,0 V
Ταχυφορτιστής	100 V-240 V~/50-60 Hz	100 V-240 V~/50-60 Hz
Άλλο	Πρόσθετο χιτώνιο πίεσης για μεγαλύτερες διαστάσεις τυφλών πριτσινιών	Πρόσθετο χιτώνιο πίεσης για μικρότερες διαστάσεις τυφλών πριτσινιών

1.3 Τεχνικά χαρακτηριστικά

	AccuBird® Pro / iBird® Pro (1764464)	PowerBird® Pro GE / iBird® Pro
Βάρος	2,1 kg (με επαναφορτιζόμενη μπαταρία 2,0 Ah)	2,1 kg (με επαναφορτιζόμενη μπαταρία 2,0 Ah)
Συνολική διαδρομή	25 mm	
Κινητήρας	κινητήρας συνεχούς ρεύματος χωρίς ψήκτρες	
Δύναμη έλξης	13.000 N	20.000 N
Εκπομπή θορύβου	L _{PA} 78,5 dB (A), αβεβαιότητα μέτρησης K=3 dB	
Κραδασμοί	<2,5 m/s ² , αβεβαιότητα μέτρησης K=1,5 m/s ²	

1.4 Αντιστοιχία στομίου

Πριτσίνι Ø (mm)	Υλικό κατασκευής πριτσινιού	Στόμιο	Αρ. προϊόντος	Χιτώνιο πίεσης (E)	Σιαγόνες τσοκ (D)
2,4	Αλουμίνιο	17/18	143 4976	143 5448	143 5568
3,2	CAP®-Αλουμίνιο CAP®-Cu	17/18	143 4976		
3	Αλουμίνιο	17/20	143 4994		
3	Αλουμίνιο, χάλυβας, ανοξείδωτος χάλυβας	17/22	143 5018		
3 και 3,2	Αλουμίνιο, χάλυβας, ανοξείδωτος χάλυβας	17/24	143 4955		
4	Αλουμίνιο	17/24	143 4955		
4	Χάλυβας	17/27	143 4973		
4	Ανοξείδωτος χάλυβας	17/29	143 4974		
4,8 και 5	Αλουμίνιο	17/29	143 4974		
4,8 και 5	Χάλυβας	17/32	143 4975		
4,8 και 5	Ανοξείδωτος χάλυβας	17/36	143 4977		
6	Αλουμίνιο	17/36	143 4977		
6	Χάλυβας	17/40	143 4999	143 5384	
6,4	Αλουμίνιο	17/40	143 4999		
6,4	Χάλυβας, PG-Χάλυβας, G-Bulb®	17/45	143 4860		
8	Αλουμίνιο	17/45	143 4860		

BULB-TITE® Ø (mm)	Υλικό κατασκευής πριτσινιού	Στόμιο	Αρ. προϊόντος	Χιτώνιο πίεσης (E)	Σιαγόνες τσοκ (D)
4	Αλουμίνιο/αλουμίνιο	17/26 BT	143 4985	143 5448	143 4173
5,2	Αλουμίνιο/αλουμίνιο	17/32 BT	143 4986		
6,3	Αλουμίνιο/αλουμίνιο, χάλυβας/χάλυβας, Μέταλλο Monel/ανοξείδωτος χάλυβας	17/42 BT	143 4988	143 5384	143 4173
7,7	Αλουμίνιο/αλουμίνιο	17/48 BT	143 4989		

MEGA GRIP® Ø (mm)	Υλικό κατασκευής πριτσινιού	Στόμιο	Αρ. προϊόντος	Χιτώνιο πίεσης (E)	Σιαγόνες τσοκ (D)
4,8	Αλουμίνιο, χάλυβας, ανοξείδωτος χάλυβας	17/31 MG	143 4993	143 5448	143 5568
6,4	Αλουμίνιο, χάλυβας, ανοξείδωτος χάλυβας	17/41 MG	143 4865	143 5384	143 5568

BT = BULB-TITE®

* διατίθεται ως ειδικό αξεσουάρ, για την αποφυγή φραξίματος.

Στόμια σε επιμήκη έκδοση και περαιτέρω ειδικές εκδόσεις παραδίδονται κατόπιν παραγγελίας.

1.5 Υποδείξεις ασφαλείας

Προσοχή: 

Για την προστασία από ηλεκτροπληξία, κίνδυνο τραυματισμού και πυρκαγιάς πρέπει να τηρούνται οι εξής κανονισμοί ασφαλείας:

- Το εργαλείο τυφλών πριτσινιών προορίζεται αποκλειστικά για την επεξεργασία τυφλών πριτσινιών!
- Κατά την εργασία με το εργαλείο τυφλών πριτσινιών πρέπει να φοράτε πάντα γυαλιά προστασίας!
- Μην εργάζεστε χωρίς υλικό για πριτσίνωμα! Το τυφλό πριτσίνι μπορεί να εκτιναχθεί από το εργαλείο τυφλών πριτσινιών! Μην στρέφετε ποτέ το εργαλείο τυφλών πριτσινιών προς τον εαυτό σας ή άλλους!
- Μην υπερφορτώνετε το εργαλείο τυφλών πριτσινιών. Εργάζεστε στο προδιαγραφόμενο εύρος ισχύος.
- Μην χρησιμοποιείτε ή αποθηκεύετε ποτέ το εργαλείο τυφλών πριτσινιών σε υγρό περιβάλλον ή κοντά σε εύφλεκτα υγρά και αέρια (κίνδυνος έκρηξης!) και προστατεύστε το από τον παγετό.
- Προσέξτε να εφαρμόζει καλά η επαναφορτιζόμενη μπαταρία στη λαβή.
- Όταν δεν χρησιμοποιείται και σε εργασίες συντήρησης στο εργαλείο τυφλών πριτσινιών, η επαναφορτιζόμενη μπαταρία πρέπει να αφαιρείται πάντα.
- Η φόρτιση της επαναφορτιζόμενης μπαταρίας επιτρέπεται να πραγματοποιείται μόνο στην περιοχή θερμοκρασιών μεταξύ 0 °C και +50 °C.
- Το εργαλείο τυφλών πριτσινιών δεν επιτρέπεται να χρησιμοποιηθεί ως κρουστικό εργαλείο.
- Μην επιτρέπετε στα παιδιά να πλησιάζουν στη συσκευή, στις επαναφορτιζόμενες μπαταρίες και τον φορτιστή.
- Αναλόγως της κατάστασης εργασίας συνιστώνται μέσα ατομικής προστασίας (ΜΑΠ) (π.χ. ενδυμασία προστασίας, γάντια, κράνος ασφαλείας, αντιολισθητικά υποδήματα, προστασία της ακοής ή ασφάλεια έναντι πτώσης).
- Οι οπές αερισμού για τον κινητήρα δεν επιτρέπεται να σφραγίζονται, μην τοποθετείτε αντικείμενα μέσα.
- Κατά τη φύλαξη, το εργαλείο τυφλών πριτσινιών πρέπει να ασφαρίζεται έναντι πτώσης.
- Σε επισκευές, χρησιμοποιείτε μόνο γνήσια ανταλλακτικά.
- Οι επισκευές πρέπει να εκτελούνται αποκλειστικά από έναν κατάλληλο ειδικό. Σε περίπτωση αμφιβολίας πρέπει να στέλνεται το εργαλείο τυφλών πριτσινιών στον κατασκευαστή.
- Το πλήρες δοχείο συλλογής (H) πρέπει να είναι πάντα βιδωμένο όταν λειτουργεί το εργαλείο τυφλών πριτσινιών.

1.6 Θέση σε λειτουργία

Προσοχή: 

Πριν από την πρώτη χρήση φορτίστε την επαναφορτιζόμενη μπαταρία πλήρως!

- Ασφαλίστε τη φορτισμένη επαναφορτιζόμενη μπαταρία σωστά μέσα στο εργαλείο τυφλών πριτσινιών.
- Επιλέξτε στόμιο σύμφωνα με τον πίνακα 1.4.
- Για το βίδωμα του στομίου (A) πατήστε το κουμπί ενεργοποίησης (H) και μετακινήστε το μέχρι την πίσω τελική θέση.
- Στη συνέχεια αφαιρέστε την επαναφορτιζόμενη μπαταρία. Βιδώστε το στόμιο (A) και σφίξτε το με το παραδιδόμενο κλειδί γερά. Τοποθετήστε πάλι την επαναφορτιζόμενη μπαταρία και πατήστε σύντομα το κουμπί ενεργοποίησης (H).



Λεπτομέρειες για τον χειρισμό του iBird® Pro αναφέρονται στην εφαρμογή iBird Pro στο σημείο «Λειτουργία και συντήρηση».

1.6.1 Τοποθέτηση δοχείου συλλογής

- Βιδώστε το δοχείο συλλογής (H) για πείρους έως ότου ασφαλίσει στη θέση του (περιστρέφοντας το προς τα δεξιά).

1.7 Τρόπος λειτουργίας

Το εργαλείο τυφλών πριτσινιών διαθέτει την κατάλληλη ταχύτητα λειτουργίας. Μετά την τοποθέτηση του τυφλού πριτσινιού μπορεί να λειτουργήσει το εργαλείο τυφλών πριτσινιών με δύο διαφορετικούς τρόπους:

α. Πάτημα και κράτημα του κουμπιού ενεργοποίησης (H):

Με το πάτημα και κράτημα του κουμπιού ενεργοποίησης (H) ενεργοποιείται η διαδικασία πριτσινώματος. Όταν επιτευχθεί η πίσω τελική θέση, σταματά αυτόματα η διαδικασία έλξης. Αφού αφεθεί το κουμπί ενεργοποίησης (H) επανέρχεται το εργαλείο τυφλών πριτσινιών αυτομάτως στην μπροσινή αρχική θέση.

β. Σύντομο πάτημα του διακόπτη:

Με ένα σύντομο πάτημα και μία αμέσως μετά απελευθέρωση του κουμπιού ενεργοποίησης (H) ενεργοποιείται η διαδικασία πριτσινώματος. Μόλις στάσει ο πείρος του πριτσινιού διακόπτεται η λειτουργία του εργαλείου τυφλών πριτσινιών και το εργαλείο επανέρχεται αυτομάτως στην μπροσινή αρχική θέση.

- Η απόρριψη του σπασμένου πείρου του πριτσινιού γίνεται γέροντας προς τα πίσω το μηχανήμα μέσα στο δοχείο συλλογής ή προς τα εμπρός μέσα από το στόμιο.
- Το εργαλείο τυφλών πριτσινιών διαθέτει μία προστασία έναντι υπερφόρτωσης. Σε περίπτωση υπερφόρτωσης του εργαλείου τυφλών πριτσινιών, π.χ. κατά την τοποθέτηση πριτσινιών, τα οποία είναι εκτός του εύρους λειτουργίας, διακόπτεται η διαδικασία πριτσινώματος κάτι που υποδεικνύεται οπτικά με ένα αργό αναβόσβημα (1 Hz) των 3 LEDs φωτισμού. Σε αυτές τις περιπτώσεις αφαιρέστε και επανατοποθετήστε την επαναφορτιζόμενη μπαταρία. Πιέζοντας τον διακόπτη τίθεται στην αρχική θέση το εργαλείο τυφλών πριτσινιών και στη συνέχεια είναι πάλι έτοιμο για λειτουργία.
- Ο μηχανισμός ελέγχου αναγνωρίζει κατά την επαναφορά ένα μπλοκάρισμα, (π.χ. ακαθαρσίες, ξένα σώματα κ.λπ. στη χαλύβδινη υποδοχή). Η επαναφορά διακόπτεται και το εργαλείο τίθεται αυτομάτως στην πίσω τελική θέση. Η βλάβη υποδεικνύεται με ένα γρήγορο αναβόσβημα (2Hz). Η μπαταρία πρέπει να αφαιρεθεί και η βλάβη να αποκατασταθεί. Κατόπιν τοποθετήστε πάλι την επαναφορτιζόμενη μπαταρία και πατήστε σύντομα τον διακόπτη. Το εργαλείο επανέρχεται στην μπροστινή τελική θέση και είναι πάλι έτοιμο για λειτουργία.
- Το εργαλείο τυφλών πριτσινιών διαθέτει μία ηχητική λειτουργία προειδοποίησης, η οποία ενημερώνει για την κατάσταση φόρτισης της επαναφορτιζόμενης μπαταρίας. Με ήχους μπιπ ενημερώνεται ο χειριστής για το πότε απαιτείται μία αλλαγή επαναφορτιζόμενης μπαταρίας. Έτσι διασφαλίζεται ότι το εργαλείο τυφλών πριτσινιών δεν θα απενεργοποιηθεί στη διάρκεια μίας διαδικασίας πριτσινώματος.

3x ήχος μπιπ και 10 δευτερόλεπτα αναβόσβησιμο των LEDs φωτισμού:

Πρέπει να αλλάξετε σύντομα την επαναφορτιζόμενη μπαταρία (περ. 20 % υπόλοιπη φόρτιση).

6x ήχος μπιπ και μετά από τη διαδικασία τοποθέτησης πριτσινιών 10 δευτερόλεπτα αναβόσβησιμο των LEDs φωτισμού:

Αλλάξτε την επαναφορτιζόμενη μπαταρία μετά από λίγες διαδικασίες τοποθέτησης πριτσινιών, για να διασφαλιστούν ασφαλείς διαδικασίες τοποθέτησης πριτσινιών (περ. 10 % υπόλοιπη φόρτιση).

9x ήχος μπιπ και 10 δευτερόλεπτα αναβόσβησιμο των LEDs φωτισμού: Η επόμενη διαδικασία τοποθέτησης πριτσινιών δεν μπορεί να πραγματοποιηθεί αξιόπιστα. Το εργαλείο τυφλών πριτσινιών έχει απενεργοποιηθεί. Αλλάξτε επαναφορτιζόμενη μπαταρία.

1.8 Φωτισμός

Το εργαλείο τυφλών πριτσινιών διαθέτει έναν φωτισμό θέσης εργασίας με 3 LEDs, ο οποίος μπορεί να ενεργοποιηθεί περιστρέφοντας τον μαύρο δακτύλιο (F) πίσω από τις LEDs. Υπάρχουν 3 θέσεις, οι οποίες εμφανίζονται μέσω του βέλους που διακρίνεται στο περίβλημα:

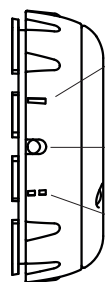

— **Συνεχές φως/λειτουργία φακού:**

Ο φωτισμός ενεργοποιείται μετά από μία διαδικασία τοποθέτησης πριτσινιού και διαρκεί περ. 10 λεπτά. Στη συνέχεια σβήνουν αυτόματα οι LEDs.

• **Μηδενική θέση:**

Φωτισμός απενεργοποιημένος.

-- **Φως εργασίας:**

Ο φωτισμός ενεργοποιείται κατά την εκκίνηση της διαδικασίας τοποθέτησης πριτσινιών. Οι LEDs ανάβουν περ. 10 δευτερόλεπτα και σβήνουν στη συνέχεια αυτόματα.

1.9 Συντήρηση

Η συντήρηση του εργαλείου τυφλών πριτσινιών περιορίζεται απλά στον μηχανισμό λαβής καθώς και στα αναλώσιμά του:

- Αφαιρέστε την επαναφορτιζόμενη μπαταρία από το εργαλείο τυφλών πριτσινιών.
- Ξεβιδώστε το χαλύβδινο χιτώνιο (B) με γερμανικό κλειδί SW 14 ή SW 24 και καθαρίστε το. Προσέξτε ιδιαίτερα για επικαθίσεις εσωτερικά στη μύτη του χαλύβδινου χιτωνίου!
- Ξεβιδώστε το περίβλημα τσοκ (C) με 2 γερμανικά κλειδιά SW 17.
- Αφαιρέστε τις σιαγόνες τσοκ (D), το χιτώνιο πίεσης (E) και το ελατήριο πίεσης (F), καθαρίστε τα και λιπάνετε ή γρασάρετε τις επιφάνειες ολίσθησης. Αν υπάρχει φθορά στις σιαγόνες τσοκ (D) (στομωμένα δόντια!), αντικαταστήστε τις.
- Τοποθέτηση σε αντίθεση σειρά, βιδώστε γερά όλα τα εξαρτήματα! Συνιστάται να ασφαλίσετε τη βιδωτή σύνδεση με ένα υλικό κόλλας σπειρωμάτων (π.χ. Loctite 222 ή Loctite 243).

Η τακτική συντήρηση παρατείνει τη διάρκεια ζωής των συσκευών σας υψηλής ποιότητας GESIPA® και πρέπει να γίνεται το αργότερο κάθε 2 χρόνια από ένα εξουσιοδοτημένο συνεργείο ή το GESIPA® Service. Αν οι συσκευές χρησιμοποιούνται εντατικά η συντήρηση θα πρέπει να γίνεται πιο συχνά.

1.10 Αποθήκευση

Ο χώρος αποθήκευσης της συσκευής θα πρέπει να είναι στεγνός και προφυλαγμένος από τον παγετό.

1.11 Επισκευή

Οι επισκευές εντός εγγύησης πρέπει να διεξάγονται κυρίως από τον κατασκευαστή. Οι επισκευές εκτός του χρόνου εγγύησης πρέπει να εκτελούνται μόνο από **εξειδικευμένο προσωπικό**. Η μη τήρηση των προδιαγραφών τοποθέτησης και ρύθμισης καθώς και ο χειρισμός από μη ειδικούς μπορούν να προκαλέσουν σοβαρές βλάβες στη συσκευή. Σε περίπτωση αμφιβολίας πρέπει να στέλνεται η συσκευή στον προμηθευτή ή στην GESIPA®.

Προσοχή! Σε επισκευές που δεν πραγματοποιούνται από τον κατασκευαστή ή σε χρήση ειδικών αξεσουάρ (π.χ. μονάδες επέκτασης, κεφαλές γωνίας) πρέπει να πραγματοποιείται υποχρεωτικά μια χειροκίνητη διαδρομή αναφοράς πριν από τη θέση σε λειτουργία!

1. Βεβαιωθείτε ότι το εργαλείο είναι έτοιμο για λειτουργία και όλα τα απαιτούμενα πρόσθετα εξαρτήματα έχουν συναρμολογηθεί σωστά στο εργαλείο, εισάγετε την επαναφορτιζόμενη μπαταρία.
2. Περιστρέψτε τον δακτύλιο LED στη • μηδενική θέση.
3. Πιέστε και κρατήστε το κουμπί ενεργοποίησης*, το εργαλείο τίθεται στην πίσω τερματική θέση (συσκευές πριτσινώματος) ή συστρέφεται για λίγο (συσκευές παξιμαδιών τυφλών πριτσινιών) και στη συνέχεια ακινητοποιείται.
4. Περιστρέψτε τον δακτύλιο LED σε — συνεχές φως, χωρίς να αφήσετε το κουμπί ενεργοποίησης.
5. Κρατήστε πιεσμένο το κουμπί ενεργοποίησης περαιτέρω για 10 δευτερόλεπτα, μέχρι η συσκευή να κάνει μπιπ 3 φορές.
6. Τώρα μπορείτε να ελευθερώσετε το κουμπί ενεργοποίησης, οι παλιές τιμές αναφοράς διαγράφκαν.
7. Νέα πίεση του κουμπιού ενεργοποίησης* ξεκινά τη διαδρομή αναφοράς, εδώ η συσκευή κινείται αρκετές φορές προς τα εμπρός και πίσω και αναβοσβήνει ταυτόχρονα

*Σε εργαλεία με ενεργοποίηση με πάτημα (AV), πρέπει να έχει πιεστεί, για να μπορεί να ενεργοποιηθεί το εργαλείο

Μετά από αυτή τη διαδρομή αναφοράς πραγματοποιείται η θέση σε λειτουργία σύμφωνα με το κεφ. 1.6. Μια θέση σε λειτουργία μετά από την επισκευή μπορεί να προκαλέσει σοβαρές ζημιές στη συσκευή τοποθέτησης παξιμαδιών τυφλών πριτσινιών, αν δεν πραγματοποιηθεί η χειροκίνητη διαδρομή αναφοράς.

Θα βρείτε τον τρέχοντα κατάλογο ανταλλακτικών για το εργαλείο σας online στην ηλεκτρονική διεύθυνση www.gesipa.com.

2. Αποκατάσταση βλαβών

2.1 Το τυφλό πριτσίνι δεν τοποθετείται

Αιτίες	Αντιμετώπιση
Επαναφορτιζόμενη μπαταρία άδεια	Φορτίστε την επαναφορτιζόμενη μπαταρία, αν απαιτείται αντικαταστήστε την
Οι σιαγόνες τσοκ έχουν ρύπους ή είναι στομωμένες	Καθαρίστε τις και λιπάνετε ή γρασάρετε τις επιφάνειες ολίσθησης ή αντικαταστήστε τις (βλέπε 1.9)
Μηχανισμός τσοκ χαλαρός	Βιδώστε (βλέπε 1.9)

2.2 Δεν πραγματοποιείται απόρριψη πείρων πριτσινιών

Αιτίες	Αντιμετώπιση
Στόμιο πολύ μικρό	Αντικαταστήστε σύμφωνα με τον πίνακα (βλέπε 1.4)
Χαλύβδινο χιτώνιο εσωτερικά ρυπασμένο	Καθαρίστε (βλέπε 1.9)
Δοχείο συλλογής γεμάτο	Ξεβιδώστε και αδειάστε το
Κανάλι πείρων φραγμένο	Αφαιρέστε τους κολλημένους πείρους και στη συνέχεια προσέξτε για άριστη απόρριψη (βλέπε 1.7)

2.3 Οι LEDs φωτισμού αναβοσβήνουν

Αιτίες	Αντιμετώπιση
Επαναφορτιζόμενη μπαταρία άδεια	Αλλάξτε την επαναφορτιζόμενη μπαταρία (βλέπε 1.7)
Το εργαλείο τυφλών πριτσινιών έχει υπερφορτιστεί (αργό αναβόσβημα – 1Hz)	Επιλέξτε διάσταση πριτσινιού εντός εύρους λειτουργίας (βλέπε 1.1, 1.7)
Το εργαλείο τυφλών πριτσινιών μπλοκάρει κατά την επαναφορά (γρήγορο αναβόσβημα – 2Hz)	Ξεβιδώστε τη χαλύβδινη υποδοχή και αποκαταστήστε το μπλοκάρισμα (βλέπε 1.9)

3. Εγγύηση

Ισχύουν οι όροι εγγύησης στην εκάστοτε ισχύουσα διατύπωση, που μπορείτε να δείτε στον πιο κάτω σύνδεσμο: www.gesipa.com/agb

4. Δήλωση συμμόρφωσης

Με το παρόν δηλώνουμε ότι, η κάτωθι αναφερόμενη συσκευή, με βάση τον σχεδιασμό και την κατασκευή της, όπως αυτή κυκλοφόρησε από μας στην αγορά, ανταποκρίνεται στις κύριες, βασικές απαιτήσεις ασφαλείας και υγείας των οδηγίων της ΕΕ. Σε περίπτωση τροποποίησης της συσκευής χωρίς προηγούμενη συνεννόηση με μας, η δήλωση αυτή παύει να ισχύει. Προσέξτε τις υποδείξεις ασφαλείας στην τεκμηρίωση του προϊόντος που συνοδεύει τη συσκευή. Αυτό το έγγραφο πρέπει να φυλάσσεται πάντα μαζί με τη συσκευή.

AccuBird® Pro

PowerBird® Pro GE

iBird® Pro

- DIN EN ISO 12100:2011
- DIN EN ISO 82079-1:2013
- DIN EN 62133:2013
- DIN EN 62841-1:2016-07
- 2012/19/EU
- 2011/65/EU
- 2006/42/EG
- 2014/35/EU
- 2014/30/EU
- DIN EN 55014-1:2016
- DIN EN 55014-2:2016
- DIN EN 61000-4-2:2009
- DIN EN 61000-4-3:2011
- DIN EN 62233:2008+
- EN 60335-2-29:2010

Εξουσιοδοτούμενος για την τεκμηρίωση:

SFS Group Germany GmbH
Division Riveting – GESIPA®
Nordendstraße 13-39
D-64546 Mörfelden-Walldorf



κατ' εντολή Stefan Petsch

Tartalomjegyzék

1.	Szegecselő készülék	128
1.1	Működési tartomány	128
1.2	Felszerelés/tartozékok	128
1.3	Műszaki adatok	128
1.4	Szárjegyzék táblázata	129
1.5	Biztonsági útmutatások	130
1.6	Üzembe helyezés	130
1.7	Működés	131
1.8	Világítás	132
1.9	Karbantartás	132
1.10	Tárolás	133
1.11	Javítás	133
2.	Zavarok elhárítása	134
2.1	A készülék nem szegecsel	134
2.2	Nem működik a szegecstüske eltávolítás	134
2.3	A világító LED-ek villognak	134
3.	Garancia	134
4.	Megfelelőségi nyilatkozat	135

1. Szegecselő készülék

1.1 Működési tartomány

AccuBird® Pro / iBird® Pro (1764464)

Vak szegecsek alumíniumból Ø 2,4 mm-es egészen 6 mm-ig az összes anyagból (max. tüske Ø 3,7 mm).

PowerBird® Pro Gold Edition / iBird® Pro

Vak szegecsek az összes anyag Ø 6,4 mm-ig. BULB-TITE® vakszegecsek Ø 7,7 mm-ig az összes anyagból (max. tüske Ø 4,5 mm).

1.2 Felszerelés/tartozékok

	AccuBird® Pro / iBird® Pro (1764464)	PowerBird® Pro GE / iBird® Pro
Szájrészek	17/24 munkapozícióban 17/27, 17/29 és 17/32 a tárban 17/20, 17/36, 17/40 mellékelve	17/45 munkapozícióban 17/36, 17/40, 17/32 a szájrész tartóban
Kulcs	12-es méret (szájrész tartó fedele)	
Akasztó	kihajtható, a házban	
Gyorsan cserélhető akku	18,0 V	18,0 V
Gyorstöltő készülék	100 V-240 V~/50-60 Hz	100 V-240 V~/50-60 Hz
egyéb kiegészítők	Kiegészítő nyomópersely nagyobb vakszegecs méretekhez	Kiegészítő nyomópersely kisebb vakszegecs méretekhez

1.3 Műszaki adatok

	AccuBird® Pro / iBird® Pro (1764464)	PowerBird® Pro GE / iBird® Pro
Súly	2,1 kg (2,0 Ah akkuval)	2,1 kg (2,0 Ah akkuval)
Teljes löket	25 mm	
Hajtás	Kefe nélküli egyenáramú motor	
Húzóerő	13.000 N	20.000 N
Zajkibocsátás	L _{PA} 78,5 dB (A), mérési bizonytalanság K=3 dB	
Rezgés	<2,5 m/s ² , mérési bizonytalanság K=1,5 m/s ²	

1.4 Szájrészek táblázata

Szegecs Ø (mm)	Szegecs anyaga	Szájrész	Cikkszám	Nyomópersely (E)	Szorítópofofa (D)
2,4	Alu	17/18	143 4976	143 5448	143 5568
3,2	CAP®-alu; CAP®-Cu	17/18	143 4976		
3	Alu	17/20	143 4994		
3	Alu, acél, nemesacél	17/22	143 5018		
3 és 3,2	Alu, acél, nemesacél	17/24	143 4955		
4	Alu	17/24	143 4955		
4	Acél	17/27	143 4973		
4	Nemesacél	17/29	143 4974		
4,8 és 5	Alu	17/29	143 4974		
4,8 és 5	Acél	17/32	143 4975		
4,8 és 5	Nemesacél	17/36	143 4977		
6	Alu	17/36	143 4977		
6	Acél	17/40	143 4999		
6,4	Alu	17/40	143 4999		
6,4	Acél, PG-Acél, G-Bulb®	17/45	143 4860		
8	Alu	17/45	143 4860		

BULB-TITE® Ø (mm)	Szegecs anyaga	Szájrész	Cikkszám	Nyomópersely (E)	Szorítópofofa (D)
4	Alu/alu	17/26 BT	143 4985	143 5448	143 4173
5,2	Alu/Alu	17/32 BT	143 4986		
6,3	Alu/alu, acél/acél, Monel/nemesacél	17/42 BT	143 4988	143 5384	143 4173
7,7	Alu/Alu	17/48 BT	143 4989		

MEGA GRIP® Ø (mm)	Szegecs anyaga	Szájrész	Cikkszám	Nyomópersely (E)	Szorítópofofa (D)
4,8	Alu, acél, nemesacél	17/31 MG	143 4993	143 5448	143 5568
6,4	Alu, acél, nemesacél	17/41 MG	143 4865	143 5384	143 5568

BT = BULB-TITE®

MG = MEGA GRIP®

* külön tartozékként szállítható, dugulások elkerülésére.

Hosszabb kivitelű szájrészek és további speciális kivitelek kérésre szállíthatók.

1.5 Biztonsági útmutatások

Figyelem: 

Az elektromos áramütés, sérülés és tűzveszély elleni védelem érdekében be kell tartani az alábbi biztonsági rendelkezéseket:

- A vakszegecselő készülék kizárólag vakszegecsek feldolgozására készült!
- A vakszegecselő készülékkel végzett munka során mindig viseljen védőszemüveget!
- Ne végezzen munkát szegecselendő anyag nélkül! A vakszegecsek elugorhat a vakszegecselő készülékből! Soha ne tartsa a vakszegecselő készüléket saját maga, vagy mások felé!
- Ne terhelje túl a vakszegecselő készüléket; a megadott teljesítménytartományban dolgozzon.
- Soha ne használja vagy tárolja a vakszegecselő szerszámot nedves/vizes környezetben, vagy gyúlékony folyadékok és gázok közelében (robbanásveszély!), továbbá óvja a fagytól.
- Ügyeljen az akku fix helyzetére a markolatban.
- Ha a vakszegecselő szerszám nincs használatban, vagy karbantartási munkák során, az akkumulátort mindig ki kell venni.
- Az akkumulátor töltését csak a 0°C és +50°C közötti hőmérséklet-tartományban szabad végezni.
- A vakszegecselő készüléket nem szabad ütőszerszámként használni.
- A készüléket, az akkumulátorokat és a töltőt tartsa távol a gyermekektől.
- A munkahelyi helyzettől függően egyéni védőfelszerelés (PPE) ajánlott (pl. védőruházat, kesztyű, védősisak, csúszásgátló cipő, hallásvédelem vagy leesés elleni védelem).
- A motor szellőzőnyílásait nem szabad elzárni; a nyílásokba ne dugjon semmilyen tárgyat.
- Ha a vakszegecselő készüléket leteszi, biztosítsa a készüléket leesés ellen.
- Javításnál csak eredeti alkatrészeket használjon.
- Javításokat csak megfelelő szakember végezhet. Kétség esetén a vakszegecselő készüléket küldje el a gyártónak.
- A vakszegecselő szerszám működtetésekor a teljes gyűjtődényt (H) mindig le kell csavarni.

1.6 Üzembe helyezés

Figyelem: 

Első használat előtt az akkut teljesen fel kell tölteni!

- A feltöltött akkut megfelelő helyzetben kattintsa be a vakszegecselő készülékbe.
- A szájrészt az 1.4 sz. táblázat szerint válassza ki.
- A szájrész (A) betekéréséhez nyomja meg a kapcsolót (H), és járassa a készüléket a hátsó végállásig.
- Ezt követően távolítsa el az akkumulátort. Csavarja be a szájrészt (A), és a mellékelt kulccsal húzza meg szorosan. Tegye vissza az akkumulátort, és röviden nyomja meg a kapcsolót (H).



Az iBird® Pro használatának részletei megtalálhatók az iBird Pro alkalmazás „Kezelés és karbantartás” részében.

1.6.1 Felfogó tartály felhelyezése

- Csavarja fel a maradék tüskék felfogó tartályát (H) ütközésig (jobbra forgatva).

1.7 Működés

A vakszegecselő készülék a működési sebesség tekintetében optimalizált. A vakszegecs behelyezését követően a vakszegecselő készüléket két különböző működési módban lehet üzemeltetni:

a. Nyomja meg és tartsa lenyomva a kapcsolót (H):

A gomb (H) megnyomása és nyomva tartása elindítja a szegecselési folyamatot. A hátsó végállás elérésekor a húzás folyamata automatikusan leáll. A vakszegecselő készülék csak a kapcsoló (H) elengedése után tér vissza automatikusan az előző kiindulási helyzetbe.

b. A kapcsoló megérintése:

A kapcsoló (H) rövid megérintésével és azonnali elengedésével elindul a szegecselési folyamat. Amint a szegecstüske leszakadt, a vakszegecselő készülék megáll, majd automatikusan visszatér az előző kiindulási helyzetbe.

- A leszakított szegecstüske eltávolítása hátrafelé történő döntéssel a felfogó edénybe, előre döntéssel a szájrészen át lehetséges.
- A vakszegecselő készülék túlterhelés elleni védelemmel rendelkezik. A vakszegecselő készülék túlterhelés esetén, pl. a használati tartományon kívül eső szegecs húzása esetén a szegecselés folyamata leáll, amit a 3 világító LED lassú (1 Hz-es) villogása jelez optikailag. Ilyen esetben el kell távolítani, majd újra vissza kell helyezni az akkumulátort. A kapcsoló megnyomásával a szegecselő készülék visszatér a kiindulási helyzetbe, majd ismét üzemkés.
- A vezérlés felismeri, ha a visszatérés során akadály merül fel (pl. szennyeződés, idegen test stb. az acélhüvelyben). Ekkor a készülék megállítja a folyamatot, és automatikusan azonnal hátsó végállásba megy. A zavart gyors villogás (2 Hz) jelzi. Az akkumulátort el kell távolítani, és el kell háritani a zavart. Majd ismét be kell helyezni az akkumulátort, és röviden meg kell nyomni a kapcsolót. A készülék visszatér az előző végállásba, és ismét üzemkés.
- A vakszegecselő készülék akusztikus figyelmeztető funkcióval rendelkezik, amely tájékoztatást ad az akku töltöttségi állapotáról. A felhasználó sípoló hangjelzésekkel kap információt arról, mikor szükséges az akkumulátor cseréje. Ezzel biztosított, hogy a vakszegecselő készülék ne szegecselés közben kapcsoljon le.

3× sípoló hang és a világító LED-ek 10 mp-en át tartó villogása:

Rövidesen ki kell cserélni az akkumulátort (kb. 20% maradék töltöttség).

6× sípoló hang és a világító LED-ek 10 mp-en át tartó villogása minden húzás után:

Néhány szegecscselés után ki kell cserélni az akkumulátort, hogy a biztonságos szegecscselés garantált legyen (kb. 20% maradék töltöttség).

9× sípoló hang és a világító LED-ek 10 mp-en át tartó villogása: A következő szegecshúzás nem végezhető el biztonságosan. A vakszegecscselő készülék lekapcsolt. Cserélje ki az akkumulátort.

1.8 Világítás

A vakszegecscselő készülék 3 LED-es munkahely-világítással rendelkezik, amelyet a LED-ek mögötti fekete gyűrű (F) elforgatásával lehet bekapcsolni. Három állása van, amelyeket a házba fröccsöntött nyíl mutat:

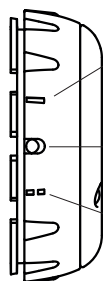

— **Folyamatos világítás/zseblámpa funkció:**

A világítás a szegecshúzás után bekapcsol és kb. 10 percig világít. Ezt követően a LED-ek automatikusan kialszanak.

● **Nulla állás:**

A világítás kikapcsolt állapotban van.

-- **Munkavilágítás:**

A világítás a szegecshúzás kezdetekor bekapcsol. A LED-ek kb. 10 másodpercig világítanak, majd automatikusan kialszanak.

1.9 Karbantartás

A vakszegecscselő készülék karbantartása csak a komplett megfogó mechanizmusra, valamint annak kopó alkatrészeire korlátozódik:

- Vegye ki az akkumulátort a vakszegecscselő készülékből.
- Csavarja le az acélhüvelyt (B) egy 14-es, vagy 24-es villáskulccsal, és tisztítsa meg azt. Különösen az acélhüvely csúcsának belsején lévő lerakódásokra ügyeljen!
- Csavarja le a tokmányházat (C) 2 db 17-es villáskulccsal.
- Vegye ki a tokmánypofákat (D) és a nyomóperselyt (E) és a nyomórugót (F), tisztítsa meg őket, olajozza, vagy zsírozza meg a csúszófelületeket; kopás (tompá fogak!) esetén cserélje ki a tokmánypofákat (D)
- Az összeszerelés fordított sorrendben történik; minden alkatrészt szorosan rögzítsen! Ajánlott a csavaros kötést menetragasztó anyaggal (pl. Loctite 222 vagy Loctite 243) biztosítani.

A rendszeres karbantartás megnöveli a kiváló minőségű GESIPA® készülékek használati időtartamát, és ezt legkésőbb 2 évente, felhatalmazott szervizben vagy a GESIPA® szervizzel kell elvégeztetni. A készülékek intenzív használata esetén rövidebb karbantartási intervallum ajánlott.

1.10 Tárolás

A vakszegecselő készüléket száraz és fagymentes helyen kell tárolni.

1.11 Javítás

Garanciális javításokat alapvetően csak a gyártó végez. Garanciaidőn kívüli javításokat csak **hozzáértő személyzet** végezhet. A szerelési és beállítási előírások be nem tartása, ill. a készülék szakszerűtlen kezelése súlyos károkat okozhat a vakszegecselő készülékben. Kétség esetén a vakszegecselő készüléket küldje el a szállítónak vagy a GESIPA® részére.

Figyelem! A nem a gyártó által végzett javítások, vagy extra tartozékok (pl. hosszabbító egységek, szögfejek) használata esetén üzembe helyezés előtt feltétlenül manuális referenciamenetet kell végezni!

1. Biztosítsa, hogy a készülék üzembiztos legyen, és minden felszerelhető rész helyesen legyen felszerelve a készülékre, majd tolja be az akkut.
2. Forgassa a LED gyűrűt • nullhelyzetbe.
3. Nyomja le és tartsa nyomva a működtetőgombot*, a készülék a hátsó végállásba mozog (szegecselő készülékek), ill. röviden forog (vakszegecsanya-húzó készülékek), majd leáll.
4. Forgassa a LED gyűrűt — folyamatos fény állásba úgy, hogy nem engedi el a működtetőgombot.
5. További 10 másodpercig tartsa nyomva a működtetőgombot, amíg a készülék 3x nem sípol.
6. Ekkor a működtetőgombot el lehet engedni, a régi referenciaértékek törlése megtörtént.
7. A működtetőgomb* újbóli lenyomásával indul a referenciamenet, ekkor a készülék többször előre és visszajár, és közben villog.

*Rányomással kioldással (AV) rendelkező készülékeknél ennek be kell nyomva lennie, hogy a készüléke ki lehessen oldani.

Az így elvégzett referenciamenet után történik az üzembe helyezés az 1.6 fejezet szerint. Ha javítás után manuális referenciamenet nélkül helyezik üzembe a készüléket, az súlyos károkat okozhat a vakszegecsanya-húzó készülékben.

Készülékéhez az aktuális alkatrészlista onlisne a www.gesipa.com címen található.

2. Zavarok elhárítása

2.1 A készülék nem szegecsel

Okok	Megoldás
Akku lemerült	Töltse fel az akkumulátort; szükség esetén cserélje újra.
Tokmánypofák szennyezettek, ill. tompák	Tisztítsa meg őket, a csúszó felületeket olajozza, vagy zsírozza meg, ill. cserélje ki (lásd 1.9).
Tokmány mechanizmus laza	Húzza meg (lásd 1.9).

2.2 Nem működik a szegecsütseke eltávolítás

Okok	Megoldás
Szájrész túl kicsi	Cserélje ki a táblázat szerint (lásd 1.4).
Acélhüvely belül szennyeződött	Tisztítsa meg (lásd 1.9).
Felfogó tartály tele	Csavarja le és ürítse ki.
Tüskecsatorna eldugult	Távolítsa el a beszorult tüskéket, majd ügyeljen a kifogástalan kidobásra (lásd 1.7).

2.3 A világító LED-ek villognak

Okok	Megoldás
Akku lemerült	Cserélje ki az akkumulátort (lásd 1.7).
A vakszegecselő készülék túlterhelt (lassú villogás – 1Hz)	A használati tartománynak megfelelő szegecsméreteket válasszon (lásd 1.1; 1.7).
A vakszegecselő készülék megakad visszatéréskor (gyors villogás – 2Hz)	Csavarja le az acélhüvelyt, és távolítsa el az akadályt (lásd 1.9)

3. Garancia

A garanciális feltételek a mindenkor érvényes szövegváltozatban érvényesek, és a következő link alatt tekinthetők meg: www.gesipa.com/agb

4. Megfelelőségi nyilatkozat

Ezúton kijelentjük, hogy az alább megnevezett készülék a tervezése és megépítése alapján, valamint az általunk forgalomba hozott kivitelében megfelel az EK gépekre vonatkozó irányelvei megfelelő alapvető biztonsági és egészségügyi követelményeinek. A készülék velünk nem egyeztetett módosítása esetén a jelen nyilatkozat érvényét veszti. A mellékelt termékdokumentációban található biztonsági útmutatásokat be kell tartani. Ezt a dokumentumot tartósan meg kell őrizni.

AccuBird® Pro
PowerBird® Pro GE
iBird® Pro

- DIN EN ISO 12100:2011
- DIN EN ISO 82079-1:2013
- DIN EN 62133:2013
- DIN EN 62841-1:2016-07
- 2012/19/EU
- 2011/65/EU
- 2006/42/EG
- 2014/35/EU
- 2014/30/EU
- DIN EN 55014-1:2016
- DIN EN 55014-2:2016
- DIN EN 61000-4-2:2009
- DIN EN 61000-4-3:2011
- DIN EN 62233:2008+
- EN 60335-2-29:2010

Dokumentációs meghatalmazott:

SFS Group Germany GmbH
Division Riveting – GESIPA®
Nordendstraße 13-39
D-64546 Mörfelden-Walldorf



per procura Stefan Petsch

Spis treści

1.	Nitownica do nitów zrywalnych	137
1.1	Zakres pracy	137
1.2	Wyposażenie i akcesoria	137
1.3	Dane techniczne	137
1.4	Przypisanie nasadek	138
1.5	Zasady bezpieczeństwa	139
1.6	Uruchamianie	139
1.7	Sposób działania	140
1.8	Oświetlenie	141
1.9	Serwisowanie	141
1.10	Przechowywanie	141
1.11	Naprawa	142
2.	Diagnostyka	143
2.1	Nit zrywalny nie jest osadzany	143
2.2	Trzpień nitu nie jest usuwany	143
2.3	Migają diody LED	143
3.	Gwarancja	143
4.	Deklaracja zgodności	144

1. Nitownica do nitów zrywalnych

1.1 Zakres pracy

AccuBird® Pro / iBird® Pro (1764464)

Nity zrywalne z aluminium o \varnothing 2,4 mm do \varnothing 6 mm ze wszystkich materiałów (maks. \varnothing trzpienia to 3,7 mm).

PowerBird® Pro Gold Edition / iBird® Pro

Nity zrywalne do \varnothing 6,4 mm ze wszystkich materiałów. Nity zrywalne BULB-TITE® do \varnothing 7,7 mm ze wszystkich materiałów (maks. \varnothing trzpienia to 4,5 mm).

1.2 Wyposażenie i akcesoria

	AccuBird® Pro / iBird® Pro (1764464)	PowerBird® Pro GE / iBird® Pro
Nasadki	17/24 w pozycji roboczej 17/27, 17/29 i 17/32 w magazynie 17/20, 17/36, 17/40 załączone	17/45 w pozycji roboczej 17/36, 17/40, 17/32 w magazynku nasadek
Klucz	rozm. 12 (osłona magazynku nasadek)	
Wieszak	rozkładany z głowicy urządzenia	
Akumulator wymien- ny	18,0 V	18,0 V
Ładowarka	100 V-240 V~/50-60 Hz	100 V-240 V~/50-60 Hz
Pozostałe produkty	Dodatkowa tuleja dociskowa do nitów zrywalnych w większych rozmiarach	Dodatkowa tuleja dociskowa do nitów zrywalnych w mniejszych rozmiarach

1.3 Dane techniczne

	AccuBird® Pro / iBird® Pro (1764464)	PowerBird® Pro GE / iBird® Pro
Masa	2,1 kg (z akumulatorem 2,0 Ah)	2,1 kg (z akumulatorem 2,0 Ah)
Łączny skok	25 mm	
Napęd	bezszcotkowy silnik stałoprądowy	
Siła nacisku	13.000 N	20.000 N
Ciężenie akustyczne	L_{PA} 78,5 dB (A), niepewność pomiaru K=3 dB	
Wibracje	< 2,5 m/s ² , niepewność pomiaru K = 1,5 m/s ²	

1.4 Przepisanie nasadek

Ø nitu (mm)	Materiał nitu	Nasadka	Nr art.	Tuleja zaciskowa (E)	Szczęki (D)
2,4	aluminium	17/18	143 4976	143 5448	143 5568
3,2	CAP®-Alu; CAP®-Cu	17/18	143 4976		
3	aluminium	17/20	143 4994		
3	aluminium, stal, stal nierdzewna	17/22	143 5018		
3 i 3,2	aluminium, stal, stal nierdzewna	17/24	143 4955		
4	aluminium	17/24	143 4955		
4	stal	17/27	143 4973		
4	stal nierdzewna	17/29	143 4974		
4,8 i 5	aluminium	17/29	143 4974		
4,8 i 5	stal	17/32	143 4975		
4,8 i 5	stal nierdzewna	17/36	143 4977		
6	aluminium	17/36	143 4977		
6	stal	17/40	143 4999		
6,4	aluminium	17/40	143 4999		
6,4	stal, PG-stal, G-Bulb®	17/45	143 4860		
8	aluminium	17/45	143 4860		
Ø nitu BULB-TITE® (mm)	Materiał nitu	Nasadka	Nr art.	Tuleja zaciskowa (E)	Szczęki (D)
4	aluminium/aluminium	17/26 BT	143 4985	143 5448	143 4173
5,2	aluminium/aluminium	17/32 BT	143 4986		
6,3	aluminium/aluminium, stal/stal, Monel/Stal nierdzewna	17/42 BT	143 4988	143 5384	143 4173
7,7	aluminium/aluminium	17/48 BT	143 4989		
MEGA GRIP® Ø (mm)	Materiał nitu	Nasadka	Nr art.	Tuleja zaciskowa (E)	Szczęki (D)
4,8	aluminium, stal, stal nierdzewna	17/31 MG	143 4993	143 5448	143 5568
6,4	aluminium, stal, stal nierdzewna	17/41 MG	143 4865	143 5384	143 5568

BT = BULB-TITE®

MG = MEGA GRIP®

* możliwość zakupu jako wyposażenie specjalne, aby uniknąć zapychania się nitownicy.

Na zamówienie dostępne są dłuższe nasadki i inne wersje specjalne.

1.5 Zasady bezpieczeństwa

Uwaga: 

Nieprzestrzeganie następujących zasad bezpieczeństwa grozi porażeniem prądem elektrycznym, obrażeniami i wybuchem pożaru:

- Ta nitownica przeznaczona jest wyłącznie do nitów zrywalnych!
- Podczas pracy z nitownicą należy zawsze nosić okulary ochronne!
- Nie nitować na pusto! Nit zrywalny może zostać wyrzuty z nitownicy! Nigdy nie kierować nitownicy na siebie ani kogokolwiek innego!
- Nie przeciążać nitownicy; zawsze pracować w podanym zakresie parametrów.
- Nigdy nie używać ani nie przechowywać nitownicy zrywalnej w wilgotnym/mokrym otoczeniu lub w pobliżu łatwopalnych cieczy i gazów (niebezpieczeństwo wybuchu!). Chronić ją przed mrozem.
- Uważać, aby akumulator był poprawnie przypięty do rękojeści.
- Akumulator należy zawsze wyjmować, gdy nitownica zrywalna nie jest używana lub na czas prac konserwacyjnych.
- Ładowanie akumulatora może być przeprowadzane tylko w zakresie temperatur od 0°C do +50°C.
- Nitownica nie może być używana jako narzędzie udarowe.
- Trzymać urządzenie, akumulatory i ładowarkę z dala od dzieci.
- W zależności od sytuacji w miejscu pracy zalecane jest stosowanie środków ochrony indywidualnej (ŚOI) (np. odzieży ochronnej, rękawic, kasku ochronnego, obuwia antypoślizgowego, ochrony słuchu lub ochrony przed upadkiem).
- Otwory wentylacyjne muszą być drożne; nie wolno wkładać w nie żadnych przedmiotów.
- Nitownicę należy odkładać tak, aby nie spadła.
- Do napraw używać tylko oryginalnych części zamiennych.
- Naprawy mogą być wykonywane wyłącznie przez upoważnionych fachowców. W razie wątpliwości należy odesłać nitownicę do producenta.
- Podczas obsługi nitownicy zrywalnej pojemnik zbiorczy (H) musi być całkowicie dokręcony.

1.6 Uruchamianie

Uwaga: 

Przed pierwszym użyciem naładować baterię do pełna!

- Przypiąć poprawnie naładowany akumulator do nitownicy.
- Dobrać nasadkę według tabeli 2.4.
- W celu wkręcenia nasadki (A) należy nacisnąć wyłącznik (H) i doprowadzić nitownicę do tylnego położenia końcowego.
- Następnie wyjąć akumulator. Wkręcić nasadkę (A) i dokręcić otrzymanym w zestawie kluczem. Włożyć z powrotem akumulator i na krótko nacisnąć wyłącznik (H).



Szczegóły dotyczące korzystania z iBird® Pro można znaleźć w aplikacji iBird Pro w sekcji „Obsługa i konserwacja”.

1.6.1 Zakładanie pojemnika na zerwane trzpienie

- Przykręcić pojemnik na zerwane trzpienie (H) do oporu (obracając w prawo).

1.7 Sposób działania

Nitownica do nitów zrywalnych jest zoptymalizowana pod kątem prędkości roboczej. Po włożeniu nitu zrywalnego nitownica może pracować na dwa różne sposoby:

a. Nacisnąć i przytrzymać wyłącznik (H).

Naciśnięcie i przytrzymanie wyłącznika (H) uruchamia proces nitowania. W momencie osiągnięcia tylnego położenia końcowego proces nitowania zatrzymywany jest automatycznie. Dopiero po zwolnieniu wyłącznika (H) nitownica automatycznie powraca do przedniego położenia wyjściowego

b. Krótkie naciśnięcie wyłącznika:

Poprzez krótkie naciśnięcie i niezwłoczne zwolnienie wyłącznika (H) proces nitowania uruchamia się. Po zerwaniu trzpienia nitu nitownica zatrzymuje się, a następnie automatycznie powraca do przedniego położenia wyjściowego.

- Zerwane trzpienie nitu usuwane są przez odchylenie do tyłu pojemnika lub do przodu poprzez nasadkę.
- Nitownica wyposażona jest w ochronę przeciwprzeciążeniową. Przeciążenie nitownicy, np. wskutek osadzania nitów wykraczających poza zakres roboczy, powoduje przerwanie procesu nitowania, co jest sygnalizowane optycznie wolnym miganiem (1 Hz) 3 diod LED oświetlenia. W takiej sytuacji należy wyjąć akumulator i włożyć go z powrotem. Naciśnięcie wyłącznika sprawi, że nitownica wróci do położenia początkowego i będzie znowu gotowa do pracy.
- Podczas powrotu sterowanie wykrywa blokadę (np. zabrudzenia, ciała obce itd. w tulei stałowej). W takim przypadku urządzenie wstrzymuje ruch powrotny i automatycznie przechodzi w tylne położenie krańcowe. Usterka sygnalizowana jest szybkim miganiem (2 Hz). Konieczne jest wyjęcie akumulatora i usunięcie usterki. Następnie należy ponownie założyć akumulator i krótko nacisnąć wyłącznik. Urządzenie powraca w przednie położenie krańcowe i znowu jest gotowe do pracy.
- Nitownica wyposażona jest w funkcję akustycznej sygnalizacji stanu naładowania akumulatora. Na podstawie sygnałów dźwiękowych użytkownik może się zorientować, kiedy wymagana jest wymiana akumulatora. Pozwala to uniknąć wyłączenia się nitownicy w trakcie nitowania.

3x sygnał dźwiękowy i 10-sekundowe miganie diod LED:

Wkrótce należy wymienić akumulator (pozostało około 20% energii).

6x sygnał dźwiękowy i 10-sekundowe miganie diod LED po każdym procesie osadzania: akumulator należy jak najszybciej wymienić, aby można było bezpiecznie kontynuować nitowanie (pozostało około 10% energii).

9x sygnał dźwiękowy i 10-sekundowe miganie diod LED: energii może nie wystarczyć na następny proces nitowania. Nitownica zostanie wyłączona. Wymienić akumulator.

1.8 Oświetlenie

Nitownica wyposażona jest w 3 diody LED, które oświetlają miejsce pracy. Aby włączyć oświetlenie, należy przekręcić czarny pierścień (F) znajdujący się za diodami LED. Dostępne są 3 ustawienia wskazane strzałką uformowaną na obudowie:

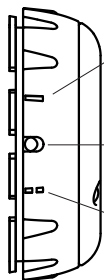

— Światło ciągłe/funkcja latarki:

Oświetlenie włączane jest po nitowaniu i świeci przez około 10 minut. Następnie diody LED automatycznie gasną.

• Ustawienie zerowe:

Oświetlenie jest wyłączone.

-- Światło robocze:

Oświetlenie włączane jest w momencie rozpoczęcia procesu nitowania. Diody LED świecą przez około 10 s, a następnie automatycznie gasną.

1.9 Serwisowanie

Jedynymi elementami nitownicy, które wymagają serwisowania, jest cały mechanizm chwytający oraz jego części zużywalne:

- Wyjąć akumulator z nitownicy.
- Odkręcić stalową tuleję (B) za pomocą klucza widelkowego o rozm. 14 lub o rozm. 24 i ją wyczyścić. Uważać zwłaszcza na osady znajdujące się wewnątrz czubka stalowej tulei!
- Odkręcić obudowę szczęk (C) za pomocą 2 kluczy widelkowych o rozm. 17.
- Wyjąć szczęki (D), tuleję zaciskową (E) oraz sprężynę dociskową (F), a następnie je oczyścić i natłuścić lub naoliwić powierzchnie ślizgowe; jeśli szczęki (D) są zużyte (stępiące zęby!), wymienić je.
- Montaż odbywa się w odwrotnej kolejności; wszystkie części mocno dokręcić! Wskazane jest zabezpieczenie połączenia klejem do gwintów (np. Loctite 222 lub Loctite 243).

Jeśli chcą Państwo, aby urządzenia GESIPA® służyły Państwu jak najdłużej, należy co najmniej raz na 2 lata oddawać je do przeglądu w autoryzowanym warsztacie lub serwisie GESIPA®. Jeśli urządzenie jest intensywnie użytkowane, wskazane są częstsze przeglądy.

1.10 Przechowywanie

Miejsce przechowywania nitownicy do nitów zrywalnych powinno być suche i chronione przed mrozem.

1.11 Naprawa

Naprawy w ramach gwarancji przeprowadzane są zasadniczo przez producenta. Naprawy po upływie okresu gwarancji może przeprowadzać jedynie **specjalistyczny personel**. Nieprzestrzeganie instrukcji montażu i regulacji oraz nieprawidłowe obchodzenie się z urządzeniem grożą poważnym uszkodzeniem nitownicy do nitów zrywalnych. W razie wątpliwości nitownicę do nitów zrywalnych należy przesać do dostawcy lub firmy GESIPA®.

Uwaga! W przypadku napraw niewykonanych przez producenta lub zastosowania specjalnego wyposażenia (np. przedłużaczy, głowic kątowych) przed uruchomieniem należy przeprowadzić ręczny przejazd referencyjny!

1. Należy upewnić się, że urządzenie jest gotowe do pracy, a wszystkie wymagane elementy mocujące są prawidłowo zamontowane na urządzeniu, założyć akumulator.
2. Obrócić pierścień LED do pozycji zerowej.
3. Nacisnąc i przytrzymać wyłącznik*, urządzenie przemieszcza się do tylnego położenia końcowego (nitownice) bądź wkręca się przez krótki moment (nitownice do nitonakrętek), po czym się zatrzymuje.
4. Przekręcić pierścień LED na - stałe światło bez zwalniania Spust.
5. Kontynuuj przytrzymywanie Spust przez 10 sekund, aż urządzenie wyda 3x sygnały dźwiękowe.
6. Teraz można zwolnić Spust, stare wartości referencyjne zostały usunięte.
7. Ponowne naciśnięcie H) przejazd referencyjny, urządzenie porusza się kilkakrotnie do przodu i do tyłu i miga podczas tego procesu.

*W przypadku urządzeń z funkcją odblokowania przez naciśnięcie (AV), aby odblokować urządzenie, należy nacisnąć przycisk odblokowujący.

Po zakończeniu jazdy referencyjnej przeprowadza się uruchomienie zgodnie z opisem w rozdziale 1.6. Uruchomienie po naprawie bez wykonania ręcznego przejazdu referencyjnego może doprowadzić do poważnego uszkodzenia narzędzia do osadzania nitonakrętek.

Aktualną listę części zamiennych do swojego urządzenia można znaleźć w Internecie pod adresem www.gesipa.com.

2. Diagnostyka

2.1 Nit zrywalny nie jest osadzany

Przyczyny	Rozwiązanie
Wyczerpany akumulator	Naładować akumulator; w razie potrzeby wymienić
Brudne lub stępione szczęki	Wyczyścić i naoliwić lub natłuścić powierzchnie ślizgowe albo wymienić (patrz 1.9)
Poluzowany mechanizm chwytający	Dokręcić (patrz 1.9)

2.2 Trzpień nitu nie jest usuwany

Przyczyny	Rozwiązanie
Za mała nasadka	Wymienić zgodnie z tabelą (patrz 1.4)
Stalowa tuleja brudna od wewnątrz	Wyczyścić (patrz 1.9)
Pełny pojemnik na zerwane trzpienie	Odkręcić i opróżnić
Niedrożny kanał trzpieni	Wyjąć zakleszczone trzpienie, a następnie obserwować, czy odrzucanie działa poprawnie (patrz 1.7)

2.3 Migają diody LED

Przyczyny	Rozwiązanie
Wyczerpany akumulator	Wymienić akumulator (patrz 1.7)
Nitownica przeciążona (powolne miganie – 1Hz)	Dobrać rozmiar nitu zgodnie z zakresem roboczym (patrz 1.1, 1.7)
Nitownica blokuje się przy powrocie (szybkie miganie – 2Hz)	Odkręcić tuleję stalową i usunąć blokadę (patrz 1.9)

3. Gwarancja

Obowiązują warunki gwarancji w aktualnym w danym momencie brzmieniu, dostępne do wglądu po kliknięciu poniższego łącza: www.gesipa.com/agb

4. Deklaracja zgodności

Niniejszym oświadczamy, że niżej wymienione urządzenie z uwagi na jego konstrukcję i typ oraz w wykonaniu wprowadzonym przez nas do obrotu odpowiada odnośnym, podstawowym wymogom bezpieczeństwa i zdrowia określonym przez dyrektywy WE. Niniejsza deklaracja traci ważność w przypadku wprowadzenia zmiany w urządzeniu bez porozumienia z nami. Należy przestrzegać zasad bezpieczeństwa podanych w dołączonej dokumentacji do produktu. Niniejszy dokument należy na stałe przechowywać.

AccuBird® Pro

PowerBird® Pro GE

iBird® Pro

- DIN EN ISO 12100:2011
- DIN EN ISO 82079-1:2013
- DIN EN 62133:2013
- DIN EN 62841-1:2016-07
- 2012/19/EU
- 2011/65/EU
- 2006/42/EG
- 2014/35/EU
- 2014/30/EU
- DIN EN 55014-1:2016
- DIN EN 55014-2:2016
- DIN EN 61000-4-2:2009
- DIN EN 61000-4-3:2011
- DIN EN 62233:2008+
- EN 60335-2-29:2010

osoba odpowiedzialna za dokumentację:

SFS Group Germany GmbH
Division Riveting – GESIPA®
Nordendstraße 13-39
D-64546 Mörfelden-Walldorf



ppa. Stefan Petsch

目录

1.	拉铆钉安装工具	146
1.1	工作范围	146
1.2	配置/附件	146
1.3	技术参数	146
1.4	枪嘴分类	147
1.5	安全说明	148
1.6	启动	148
1.7	工作方式	149
1.8	照明	149
1.9	保养	150
1.10	存放	150
1.11	维修	150
2.	故障排除	151
2.1	拉铆钉未铆接	151
2.2	心轴未脱落	151
2.3	照明 LED 闪烁	151
3.	保修	151
4.	一致性声明	152

1. 拉铆钉安装工具

1.1 工作范围

AccuBird® Pro / iBird® Pro (1764464)

直径 2.4 mm (铝制) 到 6 mm (所有材质) 的拉铆钉 (最大心轴直径 3.7 mm)。

PowerBird® Pro Gold Edition / iBird® Pro

最大直径为 6.4 mm (所有材质) 的拉铆钉。最大直径为 7.7 mm (所有材质) 的 BULB-TITE® 拉铆钉 (最大心轴直径 4.5 mm)。

1.2 配置/附件

	AccuBird® Pro / iBird® Pro (1764464)	PowerBird® Pro GE / iBird® Pro
枪嘴	17/24 型枪嘴位于工位 17/27 型、17/29 型与 17/32 型枪嘴位于枪嘴仓 附带 17/20 型、17/36 型、17/40 型枪嘴	17/45 型枪嘴位于工位 17/36 型, 17/40 型, 17/32 型位于枪嘴仓
扳手	SW 12 扳手 (枪嘴仓盖板)	
挂钩	折叠嵌于外壳内	
快速充电电池	18,0 V	18,0 V
快速充电器	100 V-240 V~/50-60 Hz	100 V-240 V~/50-60 Hz
其他说明	用于较大尺寸拉铆钉的附加紧压螺套	用于较小尺寸拉铆钉的附加紧压螺套

1.3 技术参数

	AccuBird® Pro / iBird® Pro (1764464)	PowerBird® Pro GE / iBird® Pro
重量	2.1 kg (含 2.0 Ah 电池)	2.1 kg (含 2.0 Ah 电池)
总行程	25 mm	
驱动	无刷直流电机	
工作拉力	13.000 N	20.000 N
噪音	L_{PA} 78.5 dB (A), 测量误差 K=3 dB	
振动	$< 2.5 \text{ m/s}^2$, 测量误差 K=1.5 m/s^2	

1.4 枪嘴分类

拉铆钉直径 (mm)	拉铆钉材质	枪嘴	货号	紧压螺套 (E)	卡爪 (D)
2.4	铝	17/18	143 4976	143 5448	143 5568
3.2	CAP®-铝; CAP®-Cu	17/18	143 4976		
3	铝	17/20	143 4994		
3	铝、钢、不锈钢	17/22	143 5018		
3与3.2	铝、钢、不锈钢	17/24	143 4955		
4	铝	17/24	143 4955		
4	钢	17/27	143 4973		
4	不锈钢	17/29	143 4974		
4.8与5	铝	17/29	143 4974		
4.8与5	钢	17/32	143 4975		
4.8与5	不锈钢	17/36	143 4977		
6	铝	17/36	143 4977		
6	钢	17/40	143 4999		
6,4	铝	17/40	143 4999		
6,4	PG-钢, G-Bulb®	17/45	143 4860		
8	铝	17/45	143 4860		

BULB-TITE® 拉铆钉直径 (mm)	拉铆钉材质	枪嘴	货号	紧压螺套 (E)	卡爪 (D)
4	铝/铝	17/26 BT	143 4985	143 5448	143 4173
5.2	铝/铝	17/32 BT	143 4986		
6.3	铝/铝、钢/钢, 蒙乃尔合金/不锈钢	17/42 BT	143 4988	143 5384	143 4173
7,7	铝/铝	17/48 BT	143 4989		

MEGA GRIP® 拉铆钉直径 (mm)	拉铆钉材质	枪嘴	货号	紧压螺套 (E)	卡爪 (D)
4.8	铝、钢、不锈钢	17/31 MG	143 4993	143 5448	143 5568
6,4	铝、钢、不锈钢	17/41 MG	143 4865	143 5384	143 5568

BT = BULB-TITE®

MG = MEGA GRIP®

可按需提供加长型枪嘴以及其他特殊规格枪嘴。

1.5 安全说明

注意：

为防止触电、受伤或火灾危险，必须遵守下列安全规定：

- 本拉铆枪只能用于安装拉铆钉！
- 在使用拉铆枪时，应始终佩戴护目镜！
- 请勿在没有板材的情况下进行铆接！拉铆钉可能从拉铆枪中飞出！切勿将拉铆枪对准自己或他人！
- 请勿使拉铆枪过载；请在规定的功率范围内使用。
- 请勿在潮/湿的环境中或在靠近易燃液体和气体（爆炸危险！）处使用或存放拉铆枪，且需注意防冻。
- 请注意手柄处的电池位置固定。
- 不使用拉铆枪或对拉铆枪进行维护保养时，应始终将电池取出。
- 仅允许在 0 °C - +50 °C 的温度环境下对电池进行充电。
- 不得将拉铆枪用作敲击工具。
- 防止儿童触及设备、电池组及充电器。
- 根据工作情况，建议穿戴个人防护设备 (PPE)（例如防护服、手套、安全帽、防滑鞋、隔音耳塞或防坠落装置）。
- 切勿封堵电机的通风口；切勿将任何物体插入通风口。
- 放置拉铆枪时应防止其掉落。
- 请在维修时仅使用原厂零配件。
- 只有合格的专业人员才能进行维修。若有疑问，请将拉铆枪邮寄至制造商处。
- 在拉铆枪工作时，收集器套装 (H) 须始终为拧紧状态

1.6 启动

注意：

请在首次使用前对电池完全充电！

- 请按正确的电极方向将已充满的电池置入拉铆枪。
- 按照表 1.4 选择枪嘴。
- 在拧入枪嘴 (A) 时，应先按下操作按钮 (H)，并将其移至后端最终位置。
- 然后移除电池。旋入枪嘴 (A)，并使用随附的扳手将枪嘴拧紧。重新插入电池，并短按操作按钮 (H)。



通过要点“运行与维护”中提及的 iBird Pro App 获取 iBird® Pro 的操作详情。

1.6.1 安装收集器

- 拧上（右旋）剩余心轴的收集器 (H)，直至止挡位置。

1.7 工作方式

根据工作速度优化使用拉铆枪。插入拉铆钉后，可以采用两种不同的工作方式操作拉铆枪：

a. 按住操作按钮 (H)：

按住操作按钮 (H) 触发铆接过程。在到达后端最终位置时，铆接过程自动停止。只有松开操作按钮 (H) 后，拉铆枪才自动返回前初始位置。

b. 轻微按下开关：

轻按并立即释放操作按钮 (H) 将触发铆接过程。一旦拆下心轴，拉铆枪立即停止，然后自动返回前初始位置。

- 通过向前或向后倾斜枪嘴可将脱落的心轴倒入收集器。
- 本拉铆枪具有过载保护装置。在例如因安装超出工作范围的铆钉而导致拉铆枪过载时，铆接过程将中止，并通过 3 个照明 LED 缓慢闪烁 (1 Hz) 进行提示。在这种情况下，请移除并重新插入电池。通过按下开关，使拉铆枪返回初始位置，并再次处于准备就绪状态。
- 控制装置在返回时识别出阻塞（例如钢壳中出现污物、异物等）。同时，拉铆枪停止返回并立即自动移至后端最终位置。照明 LED 快速闪烁 (2Hz)，以提示出现故障。务必在拆除电池后排除故障。然后重新插入电池，并短暂操作开关。设备返回到前端最终位置，并再次处于准备就绪状态。
- 拉铆枪具备声音报警功能，该功能针对电池的充电状态报告情况。当显示请求更换电池时，将通过嘟音提示操作人员。由此确保拉铆枪不会在铆接过程中关断。

3 声嘟音，且照明 LED 闪烁 10 秒：

应尽快更换电池（电池剩余电量约为 20%）。

6 声嘟音，且每次安装过程结束后，照明 LED 闪烁 10 秒： 电池电量仅够完成几次铆接过程，应尽快更换，已保障铆接过程的安全（电池剩余电量约为 10 %）。

9 声嘟音，且照明 LED 闪烁 10 秒： 电池电量已不足以确保完成下一个铆接过程。拉铆枪已关断。更换电池。

1.8 照明

此拉铆枪配备有由 3 个 LED 灯组成的工作场所照明装置，通过旋转位于 LED 灯背后的黑色环 (F)，可接通此工作场所照明。通过在外壳内喷涂的箭头指示出 3 个位置：

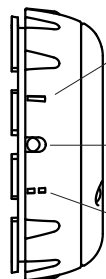

— 常亮/手电筒功能：

在一个铆接过程结束后将接通照明，并持续亮起约 10 分钟。之后，LED 灯将自动熄灭。

● 零位：

照明关闭。

-- 作业照明：

在铆接过程开始时接通照明。LED 灯亮起约 10 秒钟，然后将自动熄灭。

1.9 保养

针对拉铆枪，仅需对整个卡爪机构及其磨损件进行维护：

- 从拉铆枪上取下电池。
- 使用 SW 14 或 SW 24 开口扳手将钢壳 (B) 拧下，并进行清洁。请特别注意钢壳尖部内的沉积物。
- 使用两个 SW 17 开口扳手将卡爪壳 (C) 拧下。
- 取出卡爪 (D)、紧压螺套 (E) 和压力弹簧 (F) 并进行清洁，在滑动面上添加润滑油；当卡爪 (D) 已磨损时（钝齿！）应予以更换。
- 然后按照上文相反的顺序安装各零件；所有零件均须拧紧！建议使用螺纹胶粘剂（例如 Loctite 222 或 Loctite 243）固定螺旋接合。

定期保养可以延长高品质 GESIPA® 设备的寿命，并且应该至少每两年由经授权的维修车间或 GESIPA® 服务中心执行一次。若这些设备的使用频率较为频繁，建议提前进行保养。

1.10 存放

抽芯铆钉枪的存放处应保持干燥且防冻。

1.11 维修

原则上应由制造商负责质保维修。如超过质保期，则仅允许由**专业人员**进行维修。如不遵守安装和调整的相关规定，或不按操作规程使用，则可能导致抽芯铆钉枪严重受损。如有疑问，请将抽芯铆钉枪邮寄给供货商或 GESIPA® 公司。

注意！如果制造商未进行维修或使用特殊备件（例如扩展单元、角头），则务必在调试前进行手动参考运行！

1. 确保本设备已运行就绪且所有所需附件均已正确安装至本设备上，推入电池。
 2. 将 LED 环转到 • 零位。
 3. 按下并按住操作按钮*，本设备移动至后端最终位置（铆螺母枪）或短暂旋孔（盲铆螺母枪）并停止。
 4. 将 LED 环转到 - 常亮，且无需松开操作按钮。
 5. 按住操作按钮 10 秒钟，直至设备发出 3 次哔声。
 6. 此时可松开该操作按钮，已旧参考值被删除。
 7. 再次按下操作按钮*将开始参考运行，此时设备将前后移动数次并在此期间保持闪烁状态。
- *针对带压力触发装置 (AV) 的设备，必须按下此按钮才可触发设备。

该参考运行结束后，将根据章节 1.6 进行调试。维修结束后进行调试时，若未执行手动参考运行，则或导致铆螺母枪严重损坏。

可在线访问 www.gesipa.com 获取设备的当前备件目录。

2. 故障排除

2.1 拉铆钉未铆接

原因	补救措施
电池电力耗尽	充电；如有必要更换电池
卡爪受污或变钝	清洗并在滑动面添加润滑油或更换卡爪（参阅第 1.9 条）
将卡爪	拧紧（参阅第 1.9 条）

2.2 心轴未脱落

原因	补救措施
枪嘴过小	根据表格调换（参阅第 1.4 条）
钢壳内部受污	清洗钢壳（参阅第 1.9 条）
收集器已满	卸下收集器并清空
心轴通道被堵	移除卡住的心轴，随后注意是否正常脱落（参阅第 1.7 条）

2.3 照明 LED 闪烁

原因	补救措施
电池电力耗尽	更换电池（参阅第 1.7 条）
拉铆枪已过载（缓慢闪烁 – 1 Hz）	根据工作范围选择 铆钉尺寸（参阅第 1.1 和 1.7 条）
拉铆枪在返回时阻塞（快速闪烁 – 2Hz）	拧下钢壳并排除阻塞（参见第 1.9. 章）

3. 保修

各自有效版本中的保修条款适用。相应的条款可在下列链接中查看：www.gesipa.com/agb

4. 一致性声明

我们在此郑重声明，由于其设计和结构型式，采用由我们销售的规格的以下指定设备符合 EC 指令的相关基本健康和安要求。如果在未与我们进行协商的情况下对设备进行改动，则本声明失效。须遵守随附的产品文档的安全说明。应永久地妥善保管此文档。

AccuBird® Pro
PowerBird® Pro GE
iBird® Pro

- DIN EN ISO 12100:2011
- DIN EN ISO 82079-1:2013
- DIN EN 62133:2013
- DIN EN 62841-1:2016-07
- 2012/19/EU
- 2011/65/EU
- 2006/42/EG
- 2014/35/EU
- 2014/30/EU
- DIN EN 55014-1:2016
- DIN EN 55014-2:2016
- DIN EN 61000-4-2:2009
- DIN EN 61000-4-3:2011
- DIN EN 62233:2008+
- EN 60335-2-29:2010

文档授权代表

SFS Group Germany GmbH
Division Riveting – GESIPA®
Nordendstraße 13-39
D-64546 Mörfelden-Walldorf



授权代表Stefan Petsch 博士

Содержание

1.	Заклепочник	154
1.1	Рабочий диапазон.....	154
1.2	Оборудование/принадлежности	154
1.3	Технические характеристики	154
1.4	Таблица подбора насадок.....	155
1.5	Инструкции по технике безопасности	156
1.6	Ввод в эксплуатацию.....	156
1.6.1	Крепление сборного контейнера	157
1.7	Принцип работы.....	157
1.8	Подсветка	158
1.9	Техническое обслуживание	158
1.10	Хранение.....	158
1.11	Ремонт.....	159
2.	Устранение неисправностей	160
2.1	Закладная заклепка не устанавливается	160
2.2	Стержни не удаляются	160
2.3	Светодиоды подсветки мигают	160
3.	Гарантия	160
4.	Декларация о соответствии	161

1. Заклепочник

1.1 Рабочий диапазон

AccuBird® Pro / iBird® Pro (1764464)

Закладные заклепки диаметром от Ø 2,4 мм из алюминия, диаметром до Ø 6 мм из любых материалов (макс. диаметр Ø 3,7 мм).

PowerBird® Pro Gold Edition / iBird® Pro

Закладные заклепки диаметром до Ø 6,4 мм из любых материалов. Закладные заклепки BULB-TITE® диаметром до Ø 7,7 мм из любых материалов (макс. диаметр Ø 4,5 мм).

1.2 Оборудование/принадлежности

	AccuBird® Pro / iBird® Pro (1764464)	PowerBird® Pro GE / iBird® Pro
Насадки	17/24 в рабочем положении 17/27, 17/29 и 17/32 в магазине 17/20, 17/36, 17/40 в комплекте	17/45 в рабочем положении 17/36, 17/40, 17/32 в магазине насадок
Ключ	SW 12 (крышка магазина насадок)	
Подвес	откидной в корпусе	
Быстросменный аккумулятор	18,0 вольт	18,0 вольт
Устройство для ускоренной зарядки	100 V-240 V~/50-60 Hz	100 V-240 V~/50-60 Hz
Прочее	Дополнительная нажимная втулка для закладных заклепок больших размеров	Дополнительная нажимная втулка для закладных заклепок малых размеров

1.3 Технические характеристики

	AccuBird® Pro / iBird® Pro (1764464)	PowerBird® Pro GE / iBird® Pro
Вес	2,1 кг (с аккумулятором 2,0 Ач)	2,1 кг (с аккумулятором 2,0 Ач)
Общая длина хода	25 мм	
Привод	бесщеточный двигатель постоянного тока	
Тяговое усилие	13.000 Н	20.000 Н
Уровень шума	L_{PA} 78,5 дБ (А), погрешность измерения K=3 дБ	
Вибрации	<2,5 м/с ² , погрешность измерения K=1,5 м/с ²	

1.4 Таблица подбора насадок

Ø (мм) заклепки	Материал заклепки	Насадка	Артикул	Нажимная втулка (E)	Губки (D)
2,4	Алюминий	17/18	143 4976	143 5448	143 5568
3,2	CAP®-Alu; CAP®-Cu	17/18	143 4976		
3	Алюминий	17/20	143 4994		
3	Алюминий, сталь, нерж. сталь	17/22	143 5018		
3 и 3,2	Алюминий, сталь, нерж. сталь	17/24	143 4955		
4	Алюминий	17/24	143 4955		
4	Сталь	17/27	143 4973		
4	Нерж. сталь	17/29	143 4974		
4,8 и 5	Алюминий	17/29	143 4974		
4,8 и 5	Сталь	17/32	143 4975		
4,8 и 5	Нерж. сталь	17/36	143 4977		
6	Алюминий	17/36	143 4977		
6	Сталь	17/40	143 4999		
6,4	Алюминий	17/40	143 4999	143 5384	
6,4	Сталь, PG-Сталь, G-Bulb®	17/45	143 4860		
8	Алюминий	17/45	143 4860		

Закладные заклепки BULB-TITE® Ø (мм)	Материал заклепки	Насадка	Артикул	Нажимная втулка (E)	Губки (D)
4	Алюминий/алюминий	17/26 BT	143 4985	143 5448	143 4173
5,2	Алюминий/алюминий	17/32 BT	143 4986		
6,3	Алюминий/алюминий, сталь/сталь, монель/нерж. сталь	17/42 BT	143 4988	143 5384	143 4173
7,7	Алюминий/алюминий	17/48 BT	143 4989		

Закладные заклепки MEGA GRIP® Ø (мм)	Материал заклепки	Насадка	Артикул	Нажимная втулка (E)	Губки (D)
4,8	Алюминий, сталь, нерж. сталь	17/31 MG	143 4993	143 5448	143 5568
6,4	Алюминий, сталь, нерж. сталь	17/41 MG	143 4865	143 5384	143 5568

BT = BULB-TITE®

MG = MEGA GRIP®

Насадки в удлиненном исполнении и другие специальные модели поставляются по запросу.

1.5 Инструкции по технике безопасности

Внимание: 

Для защиты от поражения электрическим током, ожогов и других травм необходимо соблюдать следующие правила техники безопасности:

- Заклепочник предназначен исключительно для работы с закладными (глухими) заклепками!
- При работе с заклепочником необходимо всегда использовать защитные очки!
- Не работать без соединяемого материала! Закладная клепка может отскочить от заклепочника! Никогда не направлять заклепочник на себя или на других!
- Не перегружать заклепочник; работать в указанном диапазоне мощности.
- Никогда не использовать и не хранить заклепочник в сырой/влажной среде или в непосредственной близости от легковоспламеняющихся жидкостей и газов (опасность взрыва!) и беречь от мороза.
- Следить за плотной посадкой аккумулятора на ручке.
- Когда заклепочник не используется или во время технического обслуживания, аккумулятор необходимо вынимать.
- Зарядка аккумулятора допускается при температуре от 0°C до +50°C.
- Ни в коем случае не использовать заклепочник в качестве молотка.
- Хранить инструмент, аккумуляторы и зарядное устройство в недоступном для детей месте.
- В зависимости от рабочих условий рекомендуется использовать средства индивидуальной защиты (СИЗ) (например, защитную одежду, перчатки, защитный шлем, спецобувь со противоскользкой подошвой, средства защиты органов слуха или оборудование для защиты от падения).
- Не закрывать вентиляционные отверстия для двигателя, не вставлять в них посторонние предметы.
- Откладывая заклепочник в сторону, принять меры, чтобы он не мог упасть.
- При ремонте использовать только оригинальные запчасти.
- Ремонт должен производить только обученный специалист. В случае сомнений отправить заклепочник изготовителю.
- При эксплуатации заклепочника приемный резервуар (Н) следует полностью откручивать.

1.6 Ввод в эксплуатацию

Внимание: 

Перед первым использованием полностью зарядить аккумулятор!

- Вставить заряженный аккумулятор в заклепочник в правильном положении до фиксации.
- Выбирать насадку по таблице 1.4.
- Для ввинчивания насадки (А) нажать кнопку пуска (Н) и переместить ее до крайнего заднего положения.
- Затем снять аккумулятор. Вкрутить насадку (А) и прочно затянуть ключом, входящим в комплект поставки. Снова вставить аккумулятор и нажать кнопку пуска (Н) на короткое время

 Подробную информацию о том, как использовать iBird®, можно найти в приложении iBird Pro в разделе «Эксплуатация и обслуживание».

1.6.1 Крепление сборного контейнера

- Прикрутить (вращением вправо) до упора контейнер для сбора ножек (Н).

1.7 Принцип работы

Заклепочник оптимизирован по скорости работы. После вставки тяговой заклепки заклепочник может работать в двух разных режимах:

а. Нажатие и удержание кнопки пуска (Н)

При нажатии и удержании кнопки пуска (Н) начинается процесс установки тяговой заклепки. По достижении крайнего заднего положения процесс вытягивания автоматически прекращается. Только после отпускания кнопки пуска (Н) заклепочник автоматически возвращается в исходное переднее положение.

б. Кратковременное нажатие выключателя:

В результате кратковременного нажатия и мгновенного отпускания кнопки пуска (Н) запускается операция осаживания. Как только стержень тяговой заклепки будет оторван, заклепочник останавливается, а затем автоматически возвращается в исходное переднее положение.

- Удаление оборванного стержня происходит выбрасыванием назад в сборный контейнер или вперед через насадку.
- Заклепочник имеет защиту от перегрузки. При перегрузке заклепочника, например, в результате установки заклепок, не соответствующих рабочему диапазону, процесс клепания прерывается, и 3 медленно мигающих (1 Гц) светодиода подсветки подадут сигнал перегрузки. В таких случаях следует снять и снова вставить аккумулятор. В результате нажатия кнопки заклепочник возвращается в исходное положение и снова готов к работе.
- В процессе возврата блок управления распознает преграду (например, загрязнение, инородное тело и т.д. в стальной втулке). При этом прибор прекращает возврат и сразу перемещается в крайнее заднее положение. На неполадку указывают быстро мигающие (2 Гц) светодиоды. Необходимо снять аккумулятор и устранить неполадку. Затем снова установить аккумулятор и нажать выключатель на короткое время. Прибор переходит в крайнее переднее положение и снова готов к работе.
- Заклепочник снабжен функцией звуковой сигнализации, которая предупреждает о состоянии заряда аккумулятора. По звуковым сигналам оператор получает информацию о том, когда требуется заменить аккумулятор. Таким образом предотвращается отключение заклепочника во время процесса клепания.

3 звуковых сигнала и мигающая в течение 10 секунд светодиодная подсветка: Необходимо в ближайшее время заменить аккумулятор (остаточный заряд аккумулятора ок. 20 %).

6 звуковых сигналов и мигающая в течение 10 секунд после установки каждой заклепки светодиодная подсветка: чтобы гарантировать надежные операции установки заклепок, необходимо заменить аккумулятор уже через несколько операций клепания (остаточный заряд аккумулятора ок. 10 %).

9 звуковых сигналов и мигающая в течение 10 секунд светодиодная подсветка: следующая заклепка может быть установлена недостаточно надежно. Заклепочник отключен. Заменить аккумулятор.

1.8 Подсветка

Заклепочник снабжен 3 светодиодами для подсветки рабочего места; подсветку можно включить поворотом черного кольца (F) за светодиодами. Есть 3 положения, на которые указывает стрелка в направлении корпуса:

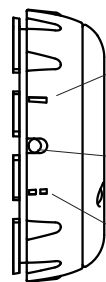

— **Постоянный свет/функция карманного фонарика:**

Подсветка включается после операции клепания и горит примерно 10 минут. После этого светодиоды автоматически гаснут.

● **Нулевое положение:**

Подсветка выключена.

-- **Рабочий свет:**

Подсветка включается с началом операции клепания. Светодиоды горят ок. 10 секунд и затем автоматически гаснут.

1.9 Техническое обслуживание

Техническое обслуживание заклепочника ограничивается только захватным механизмом в сборе и его изнашивающимися деталями:

- Снять аккумулятор с заклепочника.
- Открутить стальную втулку (B) гаечным ключом на SW 14 или SW 24 и очистить. Обращать особое внимание на отложения внутри на конце стальной втулки!
- Открутить корпус патрона (C) 2 гаечными ключами на SW 17.
- Извлечь зажимные кулачки патрона (D) и нажимную втулку (E), очистить и смазать маслом или консистентной смазкой поверхности скольжения; в случае износа заменить зажимные кулачки патрона (D) (затупившиеся зубья!) новыми.
- Монтаж выполнять в обратной последовательности; прочно завинчивать все детали! Рекомендуется зафиксировать резьбовое соединение резьбовым фиксатором (например, Loctite 222 или Loctite 243).

Регулярное техническое обслуживание продлевает срок службы высококачественных приборов GESIPA®, поэтому его должна выполнять уполномоченная мастерская или сервисная служба GESIPA® не реже одного раза в 2 года. В случае очень интенсивного использования приборов техобслуживание рекомендуется проводить чаще.

1.10 Хранение

Заклепочник для установки тяговых заклепок хранить в сухом и теплом месте.

1.11 Ремонт

Гарантийный ремонт выполняет только изготовитель. По истечении гарантийного периода ремонт должны выполнять только **специалисты**. Несоблюдение инструкций по монтажу и настройке, как и непрофессиональное обращение с заклепочником могут стать причиной серьезных повреждений. В случае сомнений отправить заклепочник для установки болтов с обжимным кольцом поставщику или GESIPA®.

Внимание! После ремонта, который был выполнен не изготовителем, а также в случае использования дополнительных комплектующих принадлежностей (например, удлинительных и угловых головок) перед началом работы с заклепочником следует в ручном режиме вернуть пусковой механизм прижима в исходное положение!

1. Убедитесь в том, что устройство готово к работе, все соответствующие насадки установлены правильно, аккумулятор вставлен.
2. Повернуть кольцо со светодиодами в • нулевое положение.
3. Нажать и удерживать нажатой кнопку пуска*, механизм прижима переместится в крайнее заднее положение (заклепочники для вытяжных заклепок) или начнет работать (заклепочники для резьбовых заклепок) и остановится через несколько секунд.
4. Не отпуская кнопку пуска, повернуть кольцо со светодиодами в положение постоянного свечения.
5. Удерживать кнопку пуска нажатой еще 10 секунд, дождаться 3 звуковых сигналов.
6. Кнопку пуска теперь можно отпустить, прежние референтные значения будут удалены.
7. При повторном нажатии кнопки пуска* запускается прогон механизма прижима, механизм перемещается несколько раз в крайнее переднее и заднее положение, светодиод мигает.

*Если заклепочник оснащен пусковым механизмом прижима (AV), нужно нажать на него, чтобы можно было разблокировать заклепочник.

После установки в нулевую точку прибор вводится в эксплуатацию, как описано в гл.

1.6. Ввод в эксплуатацию после ремонта без ручной установки в нулевую точку может привести к серьезному повреждению заклепочника для заклепок-гаек.

Актуальный список запасных частей для вашего устройства доступен онлайн по адресу www.gesipa.com.

2. Устранение неисправностей

2.1 Закладная заклепка не устанавливается

Причины	Устранение
Разряжен аккумулятор	Зарядить аккумулятор; если требуется, заменить новым
Грязные или затупившиеся зажимные кулачки патрона	очистить и смазать маслом или консистентной смазкой поверхности скольжения либо заменить новыми (см. п. 1.9)
Расшатанный механизм патрона	затянуть (см. п. 1.9)

2.2 Стержни не удаляются

Причины	Устранение
Слишком маленькая насадка	заменить согласно таблице (см. п. 1.4)
Грязь внутри стальной втулки	очистить (см. п. 1.9)
Сборный контейнер полный	открутить и выбросить отходы
Канал стержня забит	убрать заклинившие стержни и проверить, чтобы после этого выброс происходил безотказно (см. п. 1.7)

2.3 Светодиоды подсветки мигают

Причины	Устранение
Аккумулятор разряжен	Заменить аккумулятор (см. п. 1.7)
Перегрузка заклепочника (медленное мигание – 1 Гц)	Выбирать размер заклепки в соответствии с рабочим диапазоном (см. п. 1.1; 1.7)
Блокировка заклепочника при возврате (быстрое мигание – 2 Гц)	Открутить стальную втулку и устранить причину блокировки (см. п. 1.9)

3. Гарантия

Действуют гарантийные условия в соответствующей действительной редакции, ознакомиться с которыми можно по ссылке: www.gesipa.com/agb

4. Декларация о соответствии

Настоящим заявляем, что согласно своему конструктивному замыслу и модификации, а также реализуемому нами конструктивному исполнению указанный ниже прибор выполняет соответствующие основополагающие требования по технике безопасности и охране труда, предусмотренные директивами ЕС. В случае внесения в конструкцию прибора несогласованных с нами изменений данное заявление утрачивает свою силу. Следует соблюдать инструкции по технике безопасности, содержащиеся в документации, поставляемой в комплекте с изделием. Настоящий документ хранить в течение всего срока эксплуатации прибора.

AccuBird® Pro

PowerBird® Pro GE

iBird® Pro

- DIN EN ISO 12100:2011
- DIN EN ISO 82079-1:2013
- DIN EN 62133:2013
- DIN EN 62841-1:2016-07
- 2012/19/EU
- 2011/65/EU
- 2006/42/EG
- 2014/35/EU
- 2014/30/EU
- DIN EN 55014-1:2016
- DIN EN 55014-2:2016
- DIN EN 61000-4-2:2009
- DIN EN 61000-4-3:2011
- DIN EN 62233:2008+
- EN 60335-2-29:2010

Уполномоченный специалист по составлению техдокументации:
SFS Group Germany GmbH
Division Riveting – GESIPA®
Nordendstraße 13-39
D-64546 Mörfelden-Walldorf



Stefan Petsch

AccuBird® Pro

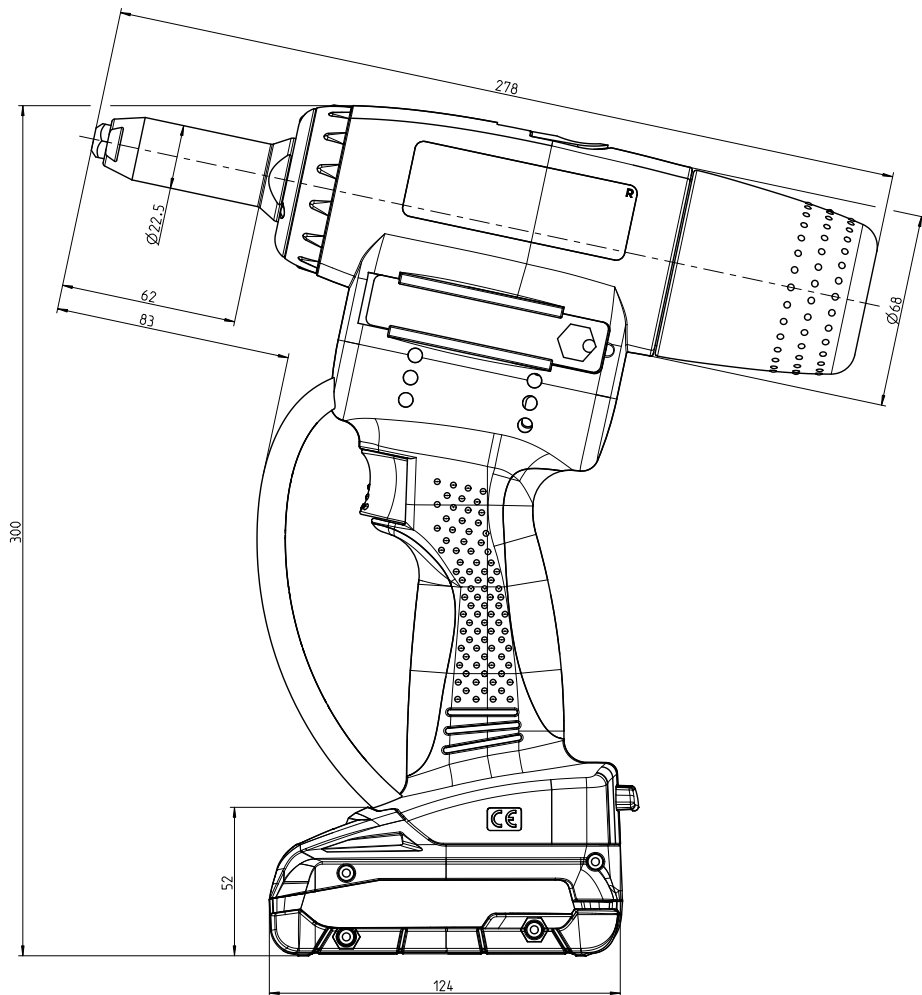

PowerBird® Pro Gold Edition

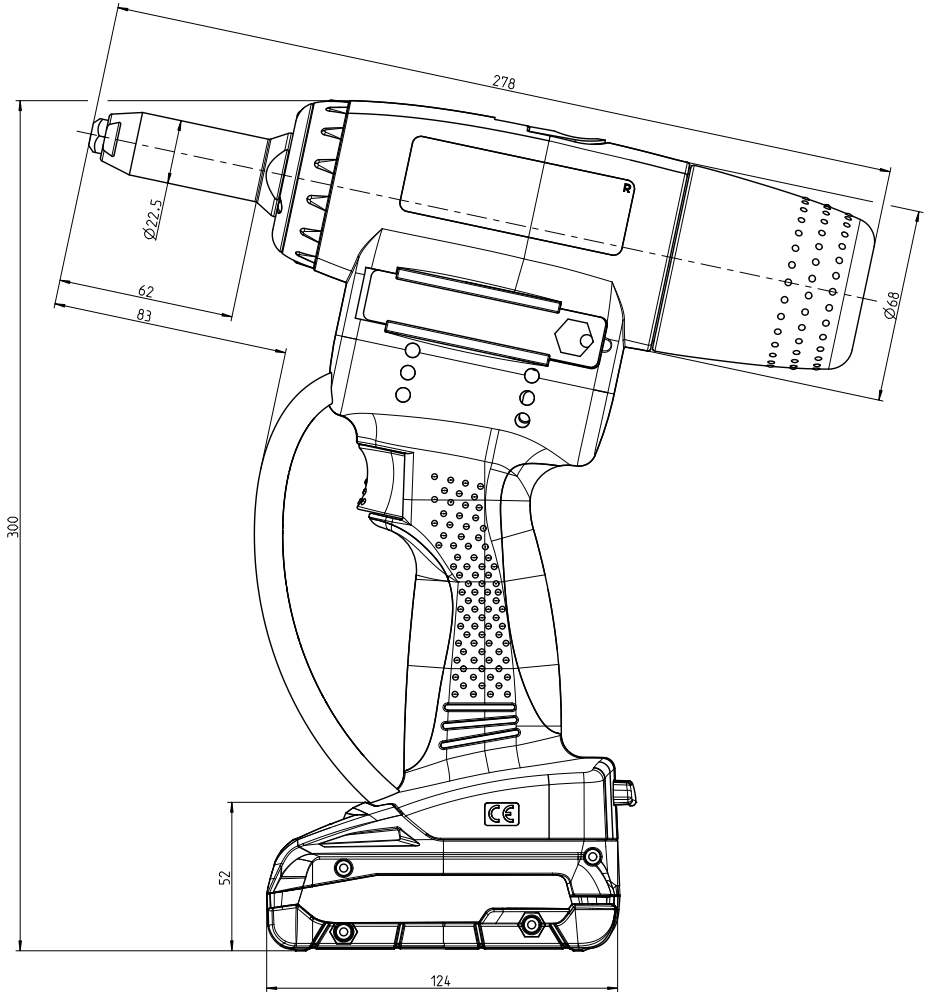

iBird® Pro

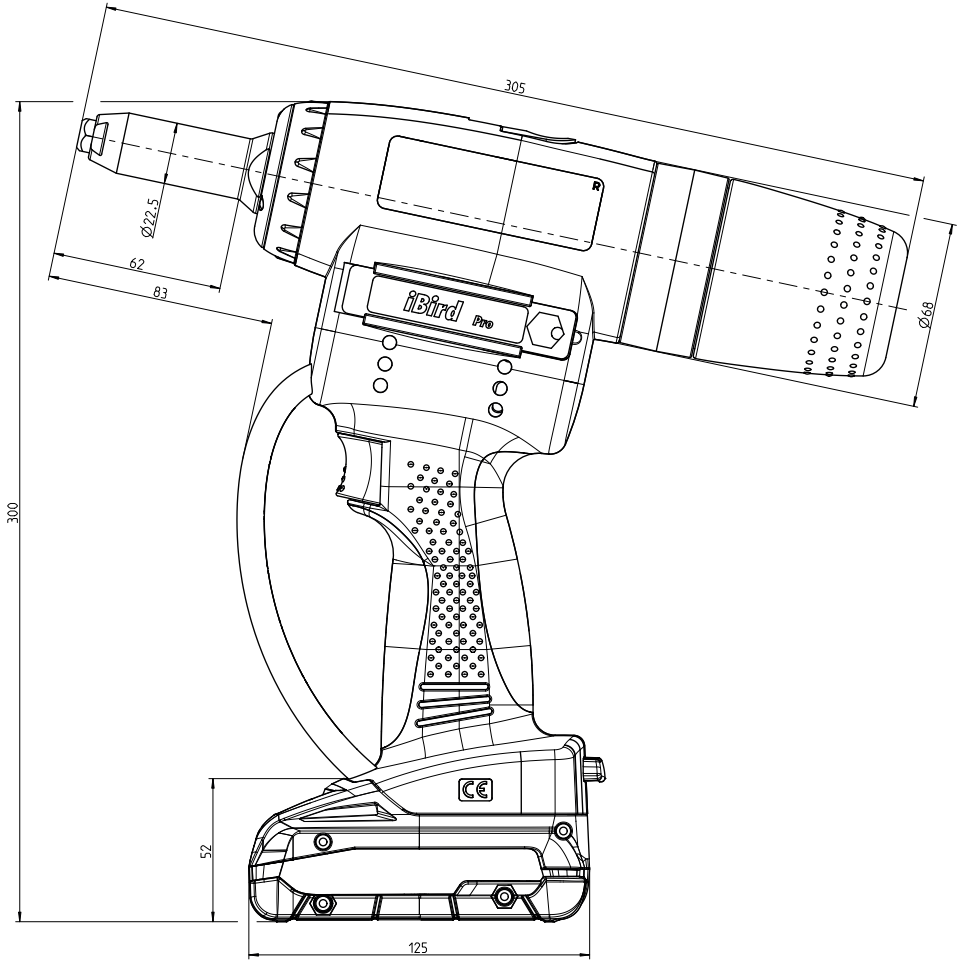

DE Ihr Fachhändler

GB Your dealer

FR Cachet de revendeur

ES Proveedor

IT Rivenditore autorizzato

NL Uw vakhandelaar

DK Deres forhandler

SE Leverantör

FI Deres forhandler

NO Jälleenmyyjä

PT O vosso distribuidor

CZ Váš obchodník

GR Το ειδικό σας κατάστημα

HU Az Ön szaküzlete

PL Wasz dystrybutor

CN 经销商

RU Ваш дилер