

# SMS2

## Perforated Music Stand



### SAFTY INFORMATION

1. Please read these instructions carefully before you start installation and assembly.
2. Keep all information and instructions in a safe place.
3. Follow the instructions.
4. Observe all safety warnings. Never remove safety warnings or other information from the equipment.
5. Be attentive when setting up the product and protect yourself from injury.
6. A level surface is required, otherwise there is a high risk that it could fall over.
7. This product is intended for indoor use only. Using it outdoors could lead to product failure and personal injury.
8. Do not modify this equipment.
9. Comply with all applicable disposal laws in your country. During disposal of packaging, please separate plastic and paper/cardboard.
10. Plastic bags must be kept out of reach of children.
11. If you have any questions referring to this instruction or any warnings, please contact your local distributor.

### MANUFACTURER'S WARRANTY & LIMITATION OF LIABILITY

You can find our current warranty conditions and limitation of liability at: <http://www.adamhall.com/media/shop/downloads/documents/manufacturersdeclarations.pdf>

To request warranty service for a product, please contact Adam Hall GmbH, Daimler Straße 9, 61267 Neu-Anspach / Email [info@adamhall.com](mailto:info@adamhall.com) / 49 (0) 6081 / 9419-0

### PROPER DISPOSAL OF THIS PRODUCT (WASTE ELECTRICAL AND ELECTRONIC EQUIPMENT)

(Valid in the European Union and other European countries with waste separation)  
This symbol on the product, or the documents accompanying the product, indicates that this appliance may not be treated as household waste. This is to avoid environmental damage or personal injury due to uncontrolled waste disposal. Please dispose of this product separately from other waste and have it recycled to promote sustainable economic activity.

### FEATURES

Folding music stand with perforated desk  
All-steel construction  
Black powder coating finish  
47.5 cm desk tray width  
Height adjustable from 52 to 97 cm (lower desk tray edge)  
60 cm transport length when folded

### INTRODUCTION

The SMS 2 features a perforated sheet music support and folding tripod base of hard-wearing steel with durable black powder coating finish. Stand height and desk tilt angle are fully adjustable for use when seated or standing. The folding design and detachable desk tray facilitate storage and transport.

### SPECIFICATIONS

Model number:	SMS2
Product type	music stand
Music desk type	perforated music desk
Stand material	steel
Stand surface	powder coated
Stand colour	black
Support material	steel
Support surface	powder coated
Support colour	black
Support width	470 mm
Support height	340 mm
Transport length	600 mm
Weight	2.6 kg

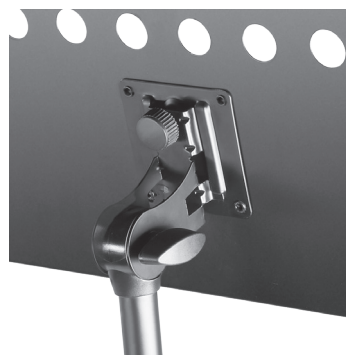

### SICHERHEITSHINWEISE

1. Bitte lesen Sie diese Bedienungsanleitung sorgfältig, bevor Sie mit der Montage und dem Aufbau beginnen.
2. Bewahren Sie alle Informationen und Anleitungen an einem sicheren Ort auf.
3. Folgen Sie den Anleitungen.
4. Beachten Sie stets alle Sicherheitshinweise. Entfernen Sie niemals Sicherheitshinweise oder andere Informationen von dem Produkt.
5. Seien Sie beim Aufbauen des Produkts aufmerksam und schützen sich vor Verletzungen.
6. Sorgen Sie dafür, dass das Produkt auf ebenem Untergrund steht, da ansonsten erhöhte Kippgefahr besteht.
7. Dieses Produkt ist ausschließlich für den Einsatz in Innenräumen bestimmt. Der Einsatz im Außenbereich kann zu Schäden am Produkt und zu Personenschäden führen.
8. Nehmen Sie keine Veränderungen an diesem Produkt vor.
9. Beachten Sie bei der Entsorgung die in Ihrem Land geltenden Gesetze. Trennen Sie bei der Entsorgung bitte Kunststoff und Papier bzw. Kartonagen voneinander.
10. Kunststoffbeutel müssen außer Reichweite von Kindern aufbewahrt werden.
11. Falls Sie Fragen zu dieser Anleitung oder zu den Sicherheitshinweisen haben, wenden Sie sich bitte an Ihren Fachhändler/Vertrieb.

### HERSTELLERGARANTIE & HAFTUNGSBESCHRÄNKUNG

Unsere aktuellen Garantiebedingungen und Haftungsbeschränkung finden Sie unter: <http://www.adamhall.com/media/shop/downloads/documents/manufacturersdeclarations.pdf>

Im Service Fall wenden Sie sich bitte an Adam Hall GmbH, Daimlerstraße 9, 61267 Neu-Anspach / E-Mail [Info@adamhall.com](mailto:Info@adamhall.com) / +49 (0)6081 / 9419-0



### KORREKTE ENTSORGUNG DIESES PRODUKTS

(Gültig in der Europäischen Union und anderen europäischen Ländern mit Mülltrennung) Dieses Symbol auf dem Produkt oder dazugehörigen Dokumenten weist darauf hin, dass das Gerät am Ende der Produktlebenszeit nicht zusammen mit dem normalen Hausmüll entsorgt werden darf, um Umwelt- oder Personenschäden durch unkontrollierte Abfallentsorgung zu vermeiden. Bitte entsorgen Sie dieses Produkt getrennt von anderen Abfällen und führen es zur Förderung nachhaltiger Wirtschaftskreisläufe dem Recycling zu. Als Privatkunde erhalten Sie Informationen zu umweltfreundlichen Entsorgungsmöglichkeiten über den Händler, bei dem das Produkt erworben wurde, oder über die entsprechenden regionalen Behörden. Als gewerblicher Nutzer kontaktieren Sie bitte Ihren Lieferanten und prüfen die ggf. vertraglich vereinbarten Konditionen zur Entsorgung der Geräte. Dieses Produkt darf nicht zusammen mit anderen gewerblichen Abfällen entsorgt werden.

### FEATURES

Notenpult mit gelochter Ablage  
 Stahlkonstruktion  
 Robuste schwarze Pulverbeschichtung  
 Ablage 47,5 cm breit  
 Höhe von 52 bis 97 cm verstellbar (Unterkante Ablage)  
 Nur 60 cm Transportlänge

### EINFÜHRUNG

Der SMS 2 ist ein Notenständer mit gelochter Ablage und Dreibein-Klappfuß aus langlebigem Stahl mit widerstandsfähiger schwarzer Pulverbeschichtung. Höhe und Neigung der Notenstütze lassen sich für den Einsatz im Sitzen oder Stehen verstellen. Die Klappkonstruktion und abnehmbare Ablage sorgen für bequemen Transport und platzsparende Aufbewahrung.

### SPEZIFIKATIONEN

Modellbezeichnung:	SMS2
Produktart	Notenständer
Typ Notenablage	gelochte Notenpultplatte
Material Ständer	Stahl
Oberfläche Ständer	pulverbeschichtet
Farbe Ständer	schwarz
Material Ablage	Stahl
Oberfläche Ablage	pulverbeschichtet
Farbe Ablage	schwarz
Breite Ablage	470 mm
Höhe Ablage	340 mm
Transportlänge	600 mm
Gewicht	2,6 kg

