

## Zubehör zum Anbau von Quick Lock Hauben an vorhandene Systeme

**Quick Lock Hood accessories – for new systems or converting from an existing locking system to a QLH system.**

Variante D: Anbauset mit selbstschneidendem Gewinde für vorhandene Kunststoffhaube.

*Variation D: Conversion set for existing plastic hoods*

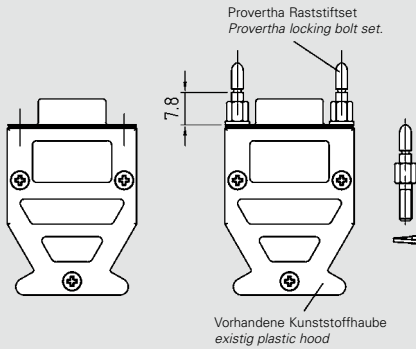

**Set-Artikel Nr.  
Set-Article no.**

114 TK 002

Variante E: Anbauset Verbindung Haube-Haube direkt durch Gehäusewand.

*Variation E: Conversion set for assembly of QLH to bulkhead assembly to QLH.*

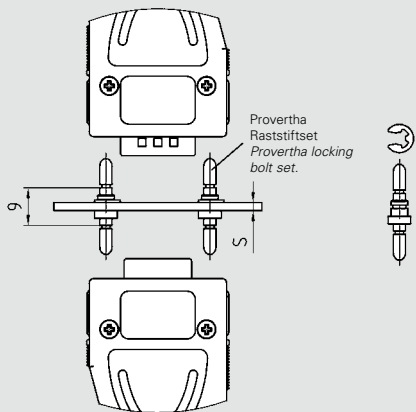

**Set-Artikel Nr.  
Set-Article no.**

**Wandstärke S  
Panel Thickness S**

114 TF 125002

1,25

114 TF 2002

2,0

114 TF 22002

2,2

114 TF 25002

2,5

Variante F: Anbauset Verbindung Haube-Haube.

*Variation F: Conversion set for direct assembly of QLH to QLH.*

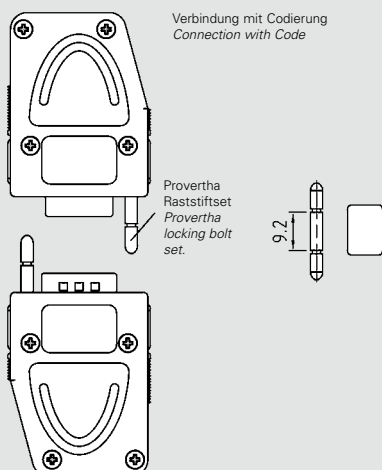

**Set-Artikel Nr.  
Set-Article no.**

113 TF 002

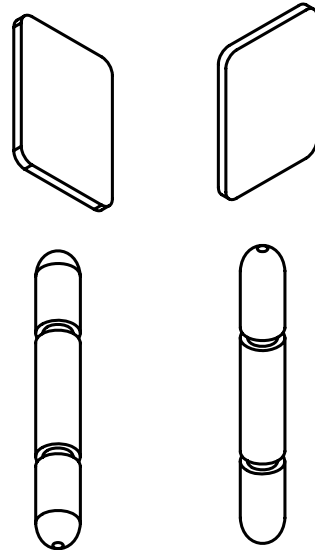
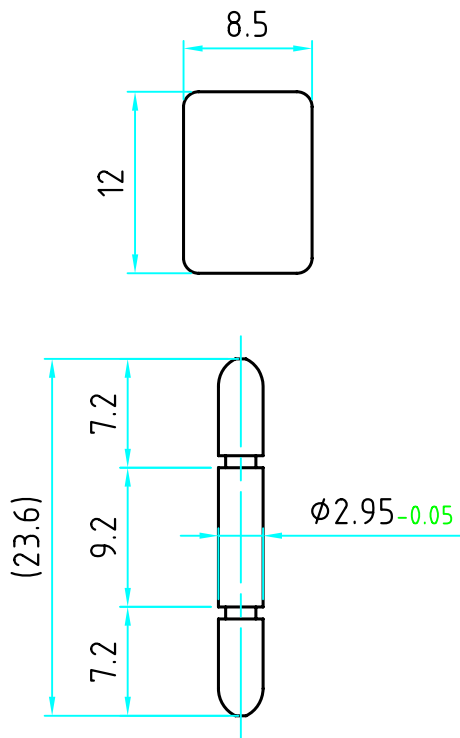

113TF000: jede Position - in Verpackungseinheit 100 Stück

2	100 / 2	104SP	Sicherungsplättchen
1	100 / 2	530RF0T	Raststift
Position	Stück	Artikelnummer	Bezeichnung
113TF000 / 113TF002			

<small>Weitergabe sowie Vervielfältigung dieser Unterlagen, Verwertung und Mitteilung ihres Inhaltes nicht gestattet, soweit nicht ausdrücklich zugestanden. Zuwiderhandlungen verpflichten zu Schadenersatz. Alle Rechte vorbehalten, insbesondere für den Fall der Patenterteilung oder GM-Eintragung</small>				Freimaßtoleranz nach DIN ISO 2768 m		Masse 2,6 g (113TF002)		Maßstab: 2:1		
								Material: 9SMnPb28K Veredelung: 4-7 µ Sn über 2-3 µ Cu		
				Datum	Name	Artikel QL-SET für Variante F für fliegende Verbindung				
				Bearb.	13.07.09					Strauch
				Gepr.						
				U.Gepr.						
				<b>PROVERTHA</b>				PVH-Artikel-Nr. 113TF00X		Blatt 1
03	Bl.2 neu	16.09.09	Ast							
02	alt 113TF002	13.07.09	Ast							
Zust	Änderung	Datum	Name			Änd.Stand :	03	Änd.Dat. :	16.09.09	

# QL-set for variant F. Assembly instruction

1. Raststifte bis zum Einrasten reinschieben  
 1. Insertion of locking pin till snap-in

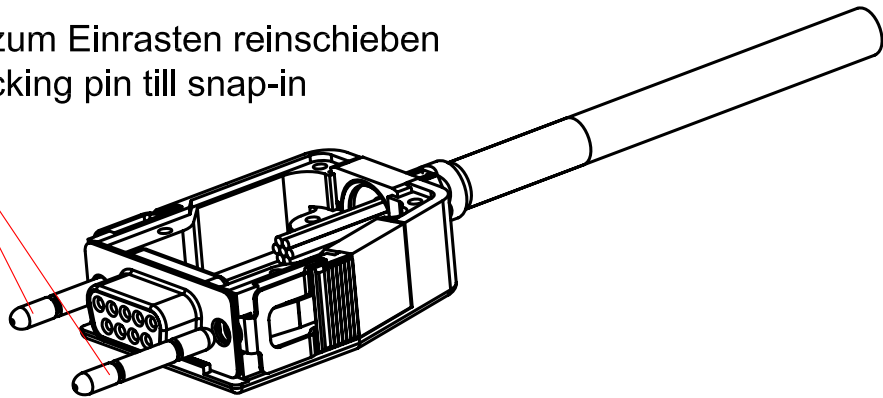

2. Sicherungsplättchen bis zum Anschlag reinschieben  
 2. Insertion of safety plate

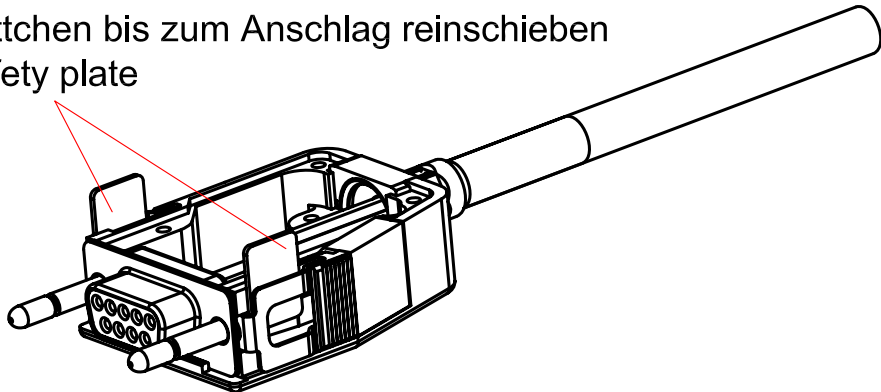

3. Deckel montieren und verschrauben  
 3. Assembly of cover and screwing of cover

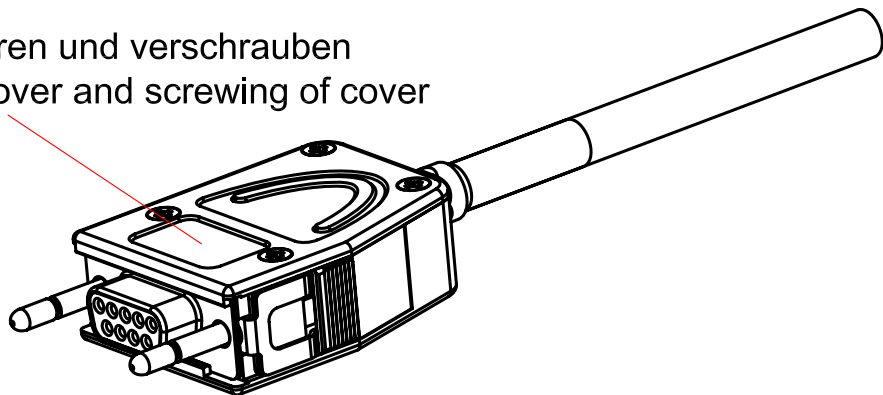

Bei Codierung sollte man nur einen Raststift montieren und sichern,  
 und den zweiten - in der Gegenhaube  
 For coding assembly and tightening of only 1 locking pin and assembly  
 and tightening of the other locking pin in the mating hood

Weitergabe sowie Vervielfältigung dieser Unterlagen, Verwertung und Mitteilung ihres Inhaltes nicht gestattet, soweit nicht ausdrücklich zugestanden. Zuwiderhandlungen verpflichten zu Schadenersatz. Alle Rechte vorbehalten, insbesondere für den Fall der Patenterteilung oder GM-Eintragung

						Maßstab: 1:1	
						Material: Veredelung:	
				Datum		Name	
				Bearb. 16.09.09		Strauch	
				Gepr.			
				U.Gepr.			
				PROVERTHA		PVH-Artikel-Nr. 113TF00X	
						Blatt 2	
03 Bl.2 neu		16.09.09 Ast				2 Bl.	
Zust	Änderung	Datum	Name	Änd.Stand : 03		Änd.Dat. : 16.09.09	