

Artikel-Nr.: 0401114

Bez.: BNC-Einbaubuchse, Printausf. 90°, Gehäuse Kunstst., 75 Ω, Bauhöhe 13,1 mm

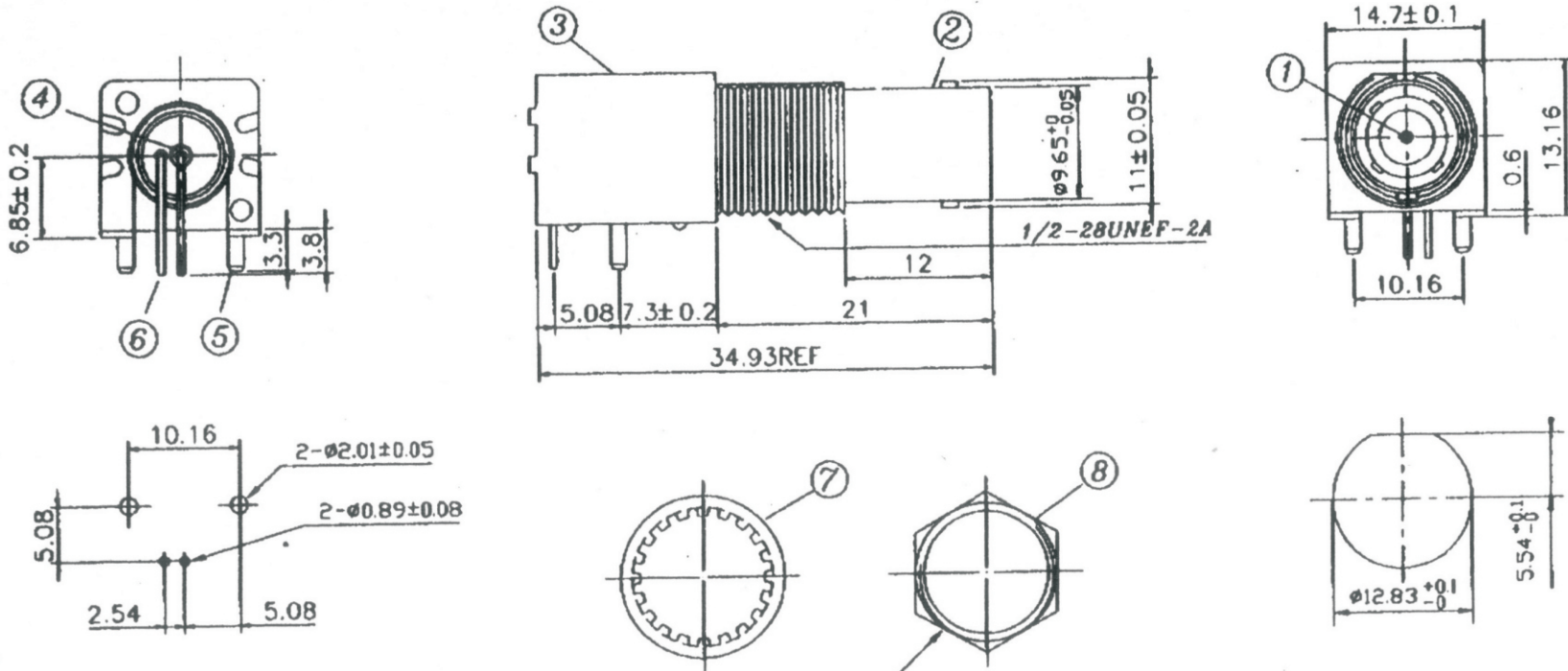

MATERIAL & FINISH

- ① CENTER CONTACT : PHOSPHORBRONZE, GOLD PLATING
- ② BODY : DIECAST (ZINC #3) NICKEL PLATING
- ③ HOUSING : PBT (94 V-0)
- ④ INSULATOR : PE-606
- ⑤ MOUNTING POST : BRASS, TIN/LEAD PLATING
- ⑥ SOLDER TAIL : BRASS WIRE, TIN LEAD PLATING
- ⑦ WASHER : PHOSPHOR BRONZE, NICKEL PLATING
- ⑧ NUT : BRASS, NICKEL PLATING

LOCK WASHER

1/2-28UNEF-2B
CLAMP NUT

RECOMMENDED MOUNTING HOLE
MAXIMUM PANEL THICKNESS: 5.5MM
RECOMENDED MOUNTING TORQUE:
12 INCH-POUNDS MAX

www.bkl-electronic.de

Technische Änderungen vorbehalten. Ausführungen können variieren. Sollten Sie ein Muster benötigen kontaktieren Sie uns bitte.

BKL-ELECTRONIC Kreimendahl GmbH • Märkenstück 14 • 58509 Lüdenscheid
Tel: +49 (0)2351-3621-0 • Fax: +49 (0)2351-3621-29 • info@bkl-electronic.de

