

## Herramientas para cortar, desaislar y prensar STRIPAX PLUS 2.5

**Weidmüller Interface GmbH & Co. KG**  
Klingenbergstraße 16  
D-32758 Detmold  
Germany  
Fon: +49 5231 14-0  
Fax: +49 5231 14-292083  
www.weidmueller.com



### Herramienta de corte, desaislado y prensado para terminales tubulares en cinta

- Cortar
- Desaislar
- Prensar
- Desplazamiento automático de terminales tubulares
- El enclavamiento por trinquete de retención garantiza un prensado de calidad
- Posibilidad de desenclavar el trinquete de retención en caso de manejo erróneo
- trabajo racionalizado: una única herramienta para la elaboración de cables, lo cual redundará en un ahorro considerable de tiempo

### Datos generales para pedido

Tipo	STRIPAX PLUS 2.5
Código	<a href="#">902000000</a>
Versión	Herramientas para cortar, desaislar y prensar, Herramienta para prensar terminales tubulares, 0.5mm <sup>2</sup> , 2.5mm <sup>2</sup> , Crimpado trapezoidal
GTIN (EAN)	4008190067267
U.E.	1 Pieza

## Herramientas para cortar, desaislar y prensar STRIPAX PLUS 2.5

**Weidmüller Interface GmbH & Co. KG**  
Klingenbergstraße 16  
D-32758 Detmold  
Germany  
Fon: +49 5231 14-0  
Fax: +49 5231 14-292083  
www.weidmueller.com

### Datos técnicos

#### Dimensiones y pesos

Anchura	210 mm	Anchura (pulgadas)	8,268 inch
Peso	260 g	Peso neto	250,91 g

#### Conformidad medioambiental del producto

REACH SVHC	Lead 7439-92-1
------------	----------------

#### Datos técnicos

Versión	mecánico, sin contactos recambiables
---------	---

#### Datos de herramienta para prensar

Perfil de prensado 1, min.	0,5 mm <sup>2</sup>	Tipo de prensado /perfil	Crimpado trapezoidal
Sección del terminal tubular, min.	0,5 mm <sup>2</sup>	Perfil de prensado 1, max.	0,75 mm <sup>2</sup>
Sección del terminal tubular, max.	2,5 mm <sup>2</sup>	Perfil de prensado 2, min.	1 mm <sup>2</sup>
Perfil de prensado 2, max.	1,5 mm <sup>2</sup>	Perfil de prensado 3, min.	2,5 mm <sup>2</sup>

#### Descripción de contacto

Tipo de contactos	Terminales tubulares en tiras	Zona de prensado, min.	0,5 mm <sup>2</sup>
Zona de prensado, max.	2,5 mm <sup>2</sup>		

#### Clasificaciones

ETIM 3.0	EC000005	ETIM 4.0	EC000005
ETIM 5.0	EC000005	ETIM 6.0	EC002109
UNSPSC	31-16-31-02	eClass 5.1	27-40-02-01
eClass 6.2	21-04-38-11	eClass 7.1	27-40-02-01
eClass 8.1	27-40-02-01	eClass 9.0	21-04-37-06
eClass 9.1	21-04-37-06		

#### Homologaciones en línea

Homologaciones



#### Descargas

Datos de ingeniería	<a href="#">WSCAD</a>
Datos de ingeniería	<a href="#">STEP</a>
Folleto/catálogo	<a href="#">CAT 6 TOOLS 15/16 EN</a>

**Herramientas para cortar, desaislar y prensar  
STRIPAX PLUS 2.5**

**Weidmüller Interface GmbH & Co. KG**  
Klingenbergstraße 16  
D-32758 Detmold  
Germany  
Fon: +49 5231 14-0  
Fax: +49 5231 14-292083  
www.weidmueller.com

**Dibujos**

**Ejemplo de uso**

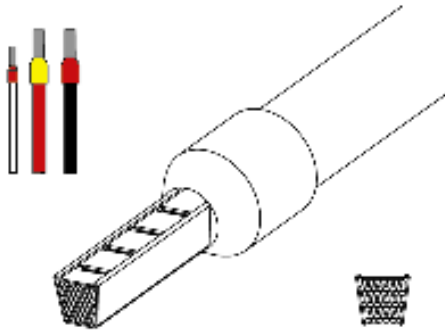

**Ejemplo de uso**



**Ejemplo de uso**

