

Con su rotuladora P-touch H100/H105, podrá crear etiquetas para múltiples aplicaciones. Seleccione entre los diversos marcos, tamaños y estilos de caracteres para crear bonitas etiquetas personalizadas. Además, la diversidad de casetes de cinta disponibles le permite imprimir etiquetas de distintos anchos y colores atractivos. Lea detenidamente este manual antes de empezar a utilizarla y consérvelo a mano para futuras consultas. Para el modelo PT-H105, es posible usar un adaptador. El uso de un adaptador es opcional y se puede adquirir si es necesario. Todas las referencias de este manual al adaptador son exclusivamente para el modelo PT-H105.

Impreso en China  
LAB201001



## Precauciones de seguridad

### ADVERTENCIA

Indica una situación potencialmente peligrosa que, si no se evita, puede provocar la muerte o heridas graves.

**Siga estas instrucciones para evitar el peligro de incendio, quemaduras, lesiones, descarga eléctrica, roturas, sobrecalentamiento, olores extraños o humo.**

- Utilice siempre el voltaje especificado y el adaptador de CA recomendado (AD-24ES) para la rotuladora P-touch con el fin de evitar daños o fallos.
- No toque la rotuladora P-touch durante una tormenta eléctrica.
- No utilice la rotuladora P-touch ni el adaptador de CA en lugares donde haya mucha humedad, como cuartos de baño.
- No sobrecargue el cable de alimentación eléctrica.
- No dañe ni coloque objetos pesados sobre el cable de alimentación ni el enchufe. No tuerza ni tire con fuerza del cable de alimentación. Sostenga siempre el adaptador de CA con cuidado al desconectarlo de la toma de corriente.
- Asegúrese de que el enchufe se inserte completamente en la toma de corriente. No utilice una toma de corriente floja.
- No permita que la rotuladora P-touch, el adaptador de CA, el enchufe o las pilas se mojen, por ejemplo, por manipularlos con las manos mojadas o verter bebidas sobre ellos.
- El contacto del fluido salido de las pilas con los ojos puede causar pérdida de visión, por ello debe aclararse los ojos con agua limpia en abundancia y buscar atención médica.
- No desarme ni modifique la rotuladora P-touch, el adaptador de CA ni las pilas.
- No permita que entren en contacto objetos metálicos con ambos extremos positivo y negativo de la pila.
- No utilice objetos afilados, como pinzas o bolígrafos metálicos, para cambiar las pilas.
- No arroje las pilas al fuego ni las exponga al calor.
- Desconecte inmediatamente el adaptador de CA, retire las pilas y no utilice la rotuladora P-touch si nota un olor extraño, calor, oscurecimiento, deformación u otra anomalía durante su funcionamiento o almacenamiento.
- No utilice una pila dañada o con fugas ya que el fluido podría acabar en sus manos.
- No utilice una pila deformada, con fugas o con una etiqueta dañada. Existe la posibilidad de que se genere calor.

### PRECAUCIÓN

Indica una situación potencialmente peligrosa que, si no se evita, puede provocar heridas leves o moderadas.

**Siga estas directrices para evitar lesiones, fugas de líquido, quemaduras o calor.**

- Cuando no esté utilizando la rotuladora P-touch, manténgala alejada del alcance de los niños. Además, no permita que los niños se metan en la boca etiquetas o piezas de la rotuladora P-touch. Si se ha tragado cualquier objeto, busque atención médica.
- No toque las partes metálicas cerca del cabezal de impresión inmediatamente después de imprimir.
- No toque la cuchilla del cortador.
- Si el fluido que salga de la pila entra en contacto con su piel o ropa, aclárelos inmediatamente con agua limpia.
- Retire las pilas y desconecte el adaptador de CA si no tiene previsto utilizar la rotuladora P-touch.
- No utilice unas pilas distintas a las especificadas. No utilice una combinación de pilas antiguas y nuevas o combinaciones de distintos tipos, distintos niveles de carga, distintos fabricantes o distintos modelos. No inserte una pila con los sentidos positivo y negativo invertidos.
- No deje caer ni golpee la rotuladora P-touch ni el adaptador de CA.
- No ejerza presión sobre la pantalla LCD.
- No meta los dedos dentro de la rotuladora P-touch al cerrar la tapa posterior.
- Antes de usar pilas recargables de Ni-MH, lea atentamente las instrucciones de las pilas y del cargador de batería, y asegúrese de utilizarlos correctamente.
- Cuando utilice pilas recargables de Ni-MH, cargue las pilas con un cargador de batería especializado antes de usar las pilas.

## Precauciones generales

- En función de la ubicación, el material y las condiciones ambientales, la etiqueta podría despegarse o no poder eliminarse, y el color de la etiqueta podría cambiar o transferirse a otros objetos. Antes de colocar la etiqueta, compruebe las condiciones ambientales y el material.
- No utilice la rotuladora P-touch en un modo o con un propósito distintos a los descritos en esta guía. Si lo hace, podrían producirse accidentes o la rotuladora P-touch podría resultar dañada.
- Utilice únicamente cintas Brother TZe con la rotuladora P-touch. No utilice cintas que no contengan la marca **TZe**.
- Use únicamente un paño suave y seco para limpiar la rotuladora P-touch; no emplee jamás alcohol ni otros disolventes orgánicos.
- Utilice una toallita suave para limpiar el cabezal de impresión; no toque jamás el cabezal de impresión.
- No introduzca ningún objeto extraño en ninguna parte de la rotuladora P-touch.
- No exponga la rotuladora P-touch, las pilas ni el adaptador de CA directamente a la luz solar o a la lluvia; no los coloque cerca de calefactores o dispositivos que emitan calor ni en ubicaciones expuestas a temperaturas extremadamente altas o bajas (p. ej., el salpicadero o la parte trasera del coche). Evite los lugares polvorientos o donde haya una humedad elevada.
- No ejerza una presión excesiva en la palanca del cortador.

- No intente imprimir si el casete está vacío, ya que ello produciría daños en el cabezal de impresión.
- No tire de la cinta durante la impresión o la alimentación, ya que ello dañaría la cinta y la rotuladora P-touch.
- Los datos almacenados en la memoria se perderán si se produce una avería, se repara la rotuladora P-touch o se agotan las pilas.
- La rotuladora P-touch no cuenta con una función de carga para las pilas recargables.
- La longitud de la etiqueta impresa puede ser distinta a la longitud de etiqueta mostrada.
- La pantalla cuenta con una pegatina de plástico transparente protectora colocada durante la fabricación y envío. Esta pegatina deberá retirarse antes de su uso.
- Cuando se desconecta la energía durante más de tres minutos, todo el texto, configuraciones de formato y cualquier archivo de texto almacenado en la memoria se borrará.

### Para PT-H100

**Declaración de conformidad**  
(solo para Europa)

Nosotros, Brother Industries, Ltd.  
15-1, Naeshiro-cho, Mizuho-ku, Nagoya 467-8561 Japan  
declaramos que este producto se ha fabricado en conformidad con los requisitos esenciales de todas las directivas y regulaciones pertinentes que se aplican dentro de la Comunidad Europea. La Declaración de conformidad (DoC) se puede descargar desde nuestro sitio web. Visite <http://solutions.brother.com/> ;

- seleccione "Europe"
- seleccione su país
- seleccione "Manuales" y su idioma, y haga clic en "Buscar"
- seleccione Declaración de conformidad
- haga clic en "Descargar".

La declaración se descargará como archivo PDF.

### Para PT-H105

**Declaración de conformidad**  
(solo para Europa)

Nosotros, Brother Industries, Ltd.  
15-1, Naeshiro-cho, Mizuho-ku, Nagoya 467-8561 Japan  
declaramos que este producto y el adaptador de CA se han fabricado en conformidad con los requisitos esenciales de todas las directivas y regulaciones pertinentes que se aplican dentro de la Comunidad Europea. La Declaración de conformidad (DoC) se puede descargar desde nuestro sitio web. Visite <http://solutions.brother.com/> ;

- seleccione "Europe"
- seleccione su país
- seleccione su modelo
- seleccione "Manuales" y su idioma, y haga clic en "Buscar"
- seleccione Declaración de conformidad
- haga clic en "Descargar".

La declaración se descargará como archivo PDF.

## Fuente de alimentación y casete de cinta

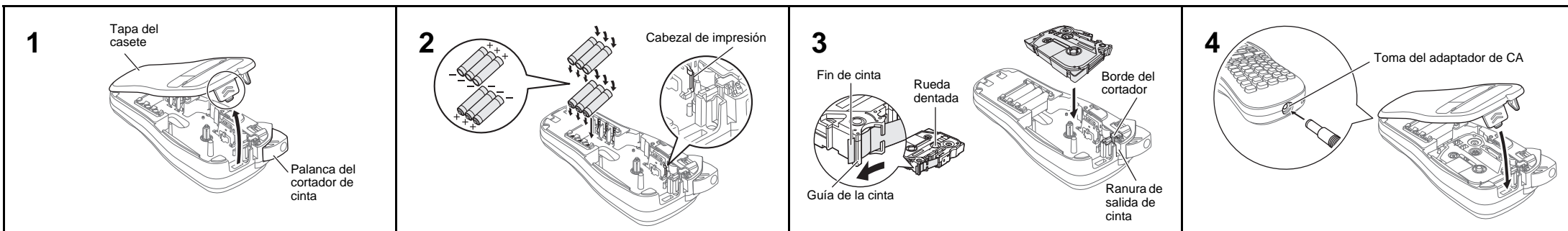

**Abra la tapa del casete presionando la zona indicada arriba en el extremo superior de la rotuladora P-touch.**

Si ya hay una casete de cinta colocada, extráigala tirando de ella hacia arriba. Además, si ya hay pilas colocadas, retírelas.

• Asegúrese de que la alimentación está desconectada cuando cambie las pilas o casetes de cinta.

**Introduzca seis pilas alcalinas AAA nuevas (LR03) o pilas Ni-MH (HR03) completamente cargadas y asegúrese de que sus polos señalan las direcciones correctas.**

**Usuarios de pilas alcalinas: substituya siempre las seis pilas al mismo tiempo por pilas completamente nuevas. Usuarios de pilas Ni-MH: substituya siempre las seis pilas al mismo tiempo por pilas completamente cargadas.**

### NOTA

Visítenos en <http://solutions.brother.com/> para obtener la información más reciente acerca de las pilas recomendadas.

**Inserte un casete de cinta y asegúrese de que encaja en su sitio.**

- Asegúrese de que el extremo de la cinta pase por debajo de las guías de la cinta.
- Utilice únicamente cintas Brother TZe con la rotuladora P-touch.

**Cierre la tapa del casete de forma segura y asegúrese de que encaja en su sitio.**

### NOTA

Cuando utilice el adaptador de CA opcional (AD-24ES)

- Conecte el adaptador de CA en la toma del adaptador de CA situada en la parte superior de la rotuladora P-touch.
- Conecte el enchufe en la toma eléctrica estándar más próxima. Recomendamos el uso de pilas alcalinas AAA (LR03) o pilas Ni-MH (HR03) junto con el adaptador de CA para realizar copias de seguridad.

## Pantalla LCD y teclado

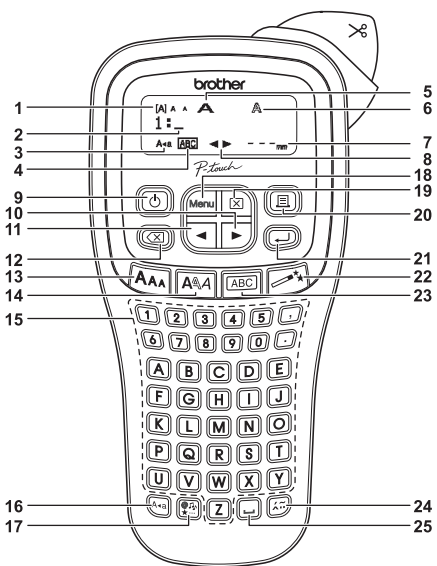

- Tamaño
- Cursor
- Bloqueo
- Subrayado/Marco
- Ancho
- Estilo
- Longitud
- Orientación (izquierda, derecha)
- Tecla Alimentación
- Tecla del cursor Derch
- Tecla del cursor Izqda
- Tecla Retroceso
- Tecla Tamaño
- Tecla Estilo
- Teclas de caracteres
- Tecla Bloqueo
- Tecla Símbolo
- Tecla Menú
- Tecla Borrar
- Tecla Imprimir
- Tecla Intro
- Tecla de función
- Tecla Marco
- Tecla de acentos
- Tecla Espacio

### NOTA

- La pantalla LCD muestra una fila de 12 caracteres, sin embargo, el texto que introduzca puede tener una longitud de hasta 80 caracteres.
- Cuando seleccione la configuración, pulse la tecla Espacio para volver al elemento predeterminado.

- La vista previa de impresión es una imagen de la etiqueta y puede ser ligeramente distinta de la etiqueta real una vez impresa.
- La longitud de etiqueta mostrada en la pantalla LCD puede variar ligeramente de la longitud de la etiqueta real impresa.

## Especificaciones

**Dimensiones:** Aprox. 110 (An) x 208 (P) x 59 (Al) mm  
(An x P x Al)

**Peso:** Aprox. 390 g  
(sin pilas ni casete de cinta)

**Fuente de alimentación:** Seis pilas alcalinas de tamaño AAA (LR03)  
Seis pilas Ni-MH de tamaño AAA (HR03)\*1  
Adaptador de CA opcional (AD-24ES)

**Casete de cinta:** Cinta Brother TZe (ancho)  
3,5 mm, 6 mm, 9 mm, 12 mm

\*1 Visítenos en <http://solutions.brother.com/> para obtener la información más reciente acerca de las pilas recomendadas.

## Configuración inicial

### 1 Encienda la rotuladora P-touch.

Utilice seis pilas AAA para suministrar la corriente y pulse

### 2 Definir el idioma.

[Idioma] [English/Español/Français/Hrvatski/Italiano/Magyar/Nederlands/Norsk/Polski/Português/Portug. (BR)/Română/Slovenski/Slovenský/Suomi/Svenska/Türkçe/Čeština/Dansk/Deutsch]

### 3 Definir la unidad de medida.

La configuración predeterminada es [mm].

[Unidad] [pulgadas/mm]

### NOTA

- La rotuladora P-touch se apaga automáticamente si no se pulsa ninguna tecla durante cinco minutos.
- Para cancelar cualquier operación, pulse .

## Solución de problemas

### ► Mensaje de error

Mensaje	Causa/solución
Batería baja	Las pilas tienen poca carga. Si utiliza pilas alcalinas AAA: cambie todas las pilas por unas nuevas. Si utiliza pilas Ni-MH: cárguelas completamente.
Sin batería	Las pilas colocadas están agotadas.
¡Inválido!	Se ha introducido un valor no válido como longitud de la etiqueta. (Este mensaje no se muestra en Diseños automáticos.)
¡Sin texto!	<ul style="list-style-type: none"> <li>Ha intentado imprimir un archivo de texto cuando no había datos almacenados en la memoria.</li> <li> se ha pulsado sin haber escrito texto.</li> <li>Intentó seleccionar Vista previa o Etiquetado de cables sin escribir texto.</li> <li> o se ha pulsado sin haber escrito texto durante el uso de MODO DECO o Diseños automáticos.</li> </ul>
Límite línea	<ul style="list-style-type: none"> <li>Ha intentado añadir una tercera línea pulsando .</li> <li>Ha intentado imprimir o ver una vista previa de dos líneas de texto con una cinta de 3,5 mm o 6 mm colocada. Instale una cinta de mayor tamaño.</li> </ul>
¡Sin cinta!	Ha intentado imprimir una etiqueta cuando no hay ningún casete colocado.
Error corte	Se ha accionado la palanca del cortador de cinta durante el proceso de impresión.
¡Lleno!	Ya ha escrito el número máximo de caracteres (80 caracteres para texto normal o 50 caracteres para Diseños automáticos y MODO DECO).

Mensaje	Causa/solución
Lím. Texto!	Con la función MODO DECO: Reduzca el texto ya que el número de caracteres introducido supera la longitud de la etiqueta. En todas las demás funciones: El número de caracteres introducido supera la longitud de la etiqueta. Reduzca el texto o seleccione [Automático] como longitud de la etiqueta.
OK no marco?	Impresión en cinta de 3,5 mm con una configuración de Marco activada. (Seleccione  para imprimir sin marco o  para cancelar.)
OK aliment.?	La cinta se alimenta tras imprimir cuando se selecciona [Imp.cadena]. Consulte "Ajustar margen".
Ins. 12 mm	Con la función MODO DECO solo se pueden utilizar cintas de 12 mm.
Cinta incor.	Utilice un casete de cinta con la marca <b>TZe</b> .

### ► Qué hacer cuando...

Problema	Solución
La pantalla permanece en blanco después de encender la rotuladora P-touch.	<ul style="list-style-type: none"> <li>Compruebe que las pilas estén colocadas correctamente.</li> <li>Si las pilas están gastadas, cámbielas.</li> </ul>
Cuando la etiqueta se imprime, queda demasiado margen (espacio) en ambos lados del texto.	Consulte "Ajustar margen" en esta guía de usuario y seleccione [Mitad] o [Estrecho] para conseguir márgenes menores en la etiqueta.
La rotuladora P-touch no imprime o los caracteres impresos no están correctamente formados.	<ul style="list-style-type: none"> <li>Compruebe que el casete de cinta se ha instalado correctamente.</li> <li>Si el casete de cinta está vacío, cámbielo.</li> <li>Compruebe que la tapa del casete está cerrada correctamente.</li> </ul>
La configuración se ha borrado sola.	<ul style="list-style-type: none"> <li>Si las pilas están bajas, cámbielas.</li> <li>Cuando se interrumpe la energía durante más de tres minutos, se pierde todo el texto y formato de la pantalla. Se borrarán asimismo la configuración de Idioma y Unidad.</li> </ul>
Aparece una línea horizontal en blanco a lo largo de la etiqueta impresa.	<ul style="list-style-type: none"> <li>Puede que haya polvo en el cabezal de impresión. Retire el casete de cinta y utilice un bastoncillo de algodón seco para limpiar suavemente el cabezal de impresión realizando un movimiento de arriba a abajo.</li> <li>El cabezal de impresión podrá limpiarse más fácilmente si utiliza la cinta de limpieza para cabezales de impresión (TZe-CL3) opcional.</li> </ul>

Problema	Solución
La rotuladora P-touch está "bloqueada" (es decir, no responde al presionar ninguna tecla, aunque esté encendida).	Consulte "Restablecimiento de la rotuladora P-touch".
La máquina se apaga al tratar de imprimir.	<ul style="list-style-type: none"> <li>Es posible que las pilas estén gastadas. Cámbielas.</li> <li>Compruebe que las pilas estén colocadas correctamente.</li> <li>Si las pilas están gastadas, cámbielas.</li> </ul>
La cinta no avanza correctamente o se atranca en el interior de la rotuladora P-touch.	<ul style="list-style-type: none"> <li>Compruebe si el extremo de la cinta sale por debajo de las guías de la cinta.</li> <li>La palanca del cortador se utiliza durante la impresión. No toque la palanca del cortador durante la impresión.</li> </ul>
Todas las configuraciones de texto y formatos se deben borrar para crear una nueva etiqueta.	Pulse  y seleccione [Txt&Format].
La pantalla LCD ha sido configurada con un idioma equivocado.	Consulte "Configuración inicial".

**Información de contacto**  
Esta información varía para cada país. Consulte el sitio web <http://www.brother.eu/>



**USO BÁSICO**

**Escritura de texto**

**► Cambio entre mayúsculas y minúsculas**

A+a  
Mayúsculas (A+a activado) Minúsculas (A+a desactivado)  
Pantalla LCD Imagen de la etiqueta

**► Crear dos líneas de texto**

Para hacer dos líneas de texto, siga uno de estos procedimientos:  
a) Escriba el texto de la primera línea y pulse [↵] para pasar a la segunda línea.  
b) Mueva el cursor al punto donde empieza la segunda línea y pulse [↵].  
Utilice una cinta de 9 mm o de 12 mm de ancho para texto de dos líneas.

Pantalla LCD Imagen de la etiqueta

**NOTA**  
No pulse [↵] después de introducir la segunda línea; de lo contrario, se mostrará el mensaje de error "Límite línea".

**► Para borrar**

Al pulsar [X], se borrarán las letras de una en una.  
Para borrar todo el texto y configuraciones:

[X] → [↵] [Txt&Format] [↵]  
Para borrar solo el texto:  
[X] → [↵] [Solo texto] [↵]

**Imprimir etiquetas**

**► Vista previa**

Puede ver una vista previa del texto antes de imprimir.

Menu → [↵] [Vista previa] [↵]

La vista previa solo muestra el texto, no muestra el tamaño ni la fuente, ni ninguna otra característica adicional.

**► Alimentación (Alimentación de cinta)**

Menu → [↵] [Alimentación] [↵]

**► Impresión**

[☰] → [Copias: 1] [↵] [1 - 9] [↵]

- Si solo necesita 1 copia de la etiqueta, pulse [↵] sin seleccionar el número de copias.
- El número de copias también se puede especificar pulsando una tecla numérica.
- Para evitar daños en la cinta, no toque la palanca del cortador cuando se muestren los mensajes "Imprimiendo..." o "Alimentando...".
- Para cortar una etiqueta, empuje la palanca del cortador de cinta de la esquina superior derecha de la rotuladora P-touch.
- Despegue la etiqueta impresa de la capa posterior y colóquela.
- Puede imprimir hasta 9 copias de cada etiqueta.

**► Ajustar margen**

Menu → [↵] [Margen] [↵] → [↵] [Lleno/Mitad/Estrecho/Imp.cadena] [↵]

**[Lleno]/[Mitad]/[Estrecho]**

Para dejar márgenes iguales a ambos lados del texto.

Lleno Mitad Estrecho

**[Imp.cadena]**

Para crear una etiqueta que contenga texto en distintos estilos.

- Escriba texto.
- Pulse [☰] y, a continuación, aparecerá: [Copias: ].
- Pulse [↵] o introduzca el valor con las teclas numéricas para seleccionar el número de copias.
- Pulse [↵]. La impresión comenzará y aparecerá el mensaje "OK aliment.?".
- Pulse [X] para escribir más texto.
- Borre el texto, escriba el texto para la siguiente etiqueta y pulse [☰].
- Cuando aparezca el mensaje "OK aliment.?" después de imprimir la última etiqueta, pulse [↵].
- Después de la alimentación de la cinta, presione la palanca del cortador para cortar la cadena de etiquetas.

**NOTA**  
Cuando esté establecido [Mitad] o [Estrecho], la longitud de etiqueta mostrada es la longitud de los puntos impresos (·) al final de la etiqueta.

Pantalla LCD Imagen de la etiqueta  
Lleno Mitad Estrecho

- Para imprimir más de 1 copia de una etiqueta con el margen mínimo, ajuste el margen a [Estrecho].
- Cuando está establecido [Imp.cadena], alimente la cinta antes de utilizar el cortador, de lo contrario es posible que se corte parte del texto. También, corte a lo largo de los puntos impresos (·) con tijeras para que el texto quede centrado en la etiqueta.
- \* Pase la cinta antes de utilizar el cortador.
- No tire de la cinta porque esto puede dañar el casete de la cinta.

**UTILIZAR PLANTILLAS**

**Diseños automáticos**

La rotuladora P-touch se entrega con diseños de etiquetas preestablecidos. Estos diseños permiten crear etiquetas fácilmente.

Ejemplo: Rusty's food

[★] → [★Categoría★] → [↵] [Mascotas] → [↵] [★Intr. Texto★] Rusty's Food → [↵] [Imprimir] → [↵]

Tabla de categorías: Felicitades, Deportes, Personas, Moda, Mascotas, Flor, Cocina, Espacio, Negocios, Sorpresa!

Si selecciona [Sorpresa!], se seleccionará el marco, el estilo y los gráficos de forma aleatoria.

- NOTA**
- En función del formato seleccionado, es posible que no se imprima todo el contenido del texto. Por ejemplo, si ha seleccionado una longitud de etiqueta fija y el texto es demasiado largo, aparecerá el mensaje de error "Lim. Texto!". (Solo para función MODO DECO.)
  - Los diseños de plantilla no pueden editarse.
  - En el MODO DECO solo podrán utilizarse los símbolos destacados en "Tecla Símbolo".
  - Para borrar todo el texto, pulse [X] y aparecerá "¿Borrar?". Pulse [↵] para borrar. Pulse [X] para cancelar.
  - Al acceder a MODO DECO o Diseños automáticos, se recuperará el texto y la longitud de etiqueta impresos por última vez en MODO DECO o Diseños auto.
  - Pulse [X] para volver al paso anterior.

**Tecla Marco**

Pulse [ABC] para seleccionar el diseño de marco.

[ABC] → [↵] seleccione un marco [↵]

Tabla de opciones de marco con imágenes de ejemplo.

**NOTA**  
Los marcos no se imprimirán en una cinta de 3,5 mm.

**TECLAS DE FUNCIÓN ÚTILES**

**Teclas de texto**

1 Pulse [AAA] o [AA\A] o [Menu + 1] para seleccionar la configuración con la que desee escribir el texto.

[AAA] o [AA\A] o [Menu + 1] → [↵] Seleccione un elemento [↵]

2 Pulse [↵] para seleccionar la configuración.

Tabla de configuración de teclas de texto: Tamaño (Grande, Mediano, Pequeño), Estilo (Normal, Negrita, Contorno, Sombra, Cursiva, C+Negrita, C+Contorno, C+Sombra), Ancho (Normal, x2, x 1/2).

**Teclas de acceso directo**

Tabla de configuración de teclas de acceso directo: Ancho, Longitud, Margen, Archivo, Cable, Mode deco, Vista previa, Alimentación, Unidad, Idioma.

**MODO DECO**

Esta función permite crear etiquetas exclusivas mediante el uso de plantillas incorporadas.

Ejemplo: ABCDEF ABCD

Menu → [↵] [mode deco] → [↵] [Diseño X] (X:1-12) → [↵] [Intr.Texto] ABCDEF → [↵] [Longitud] → [↵] [Automático/30-200mm] → [Imprimir] [↵]

Tabla de ejemplos de etiquetas decoradas con diferentes diseños y colores.

- Para salir de MODO DECO o Diseños automáticos y volver a la pantalla de introducción de texto, pulse [↵] para seleccionar [Cancelar] y luego pulse [↵] cuando se muestre [Imprimir].
- Las funciones de MODO DECO solo están disponibles cuando se utilizan casetes de cinta de 12 mm de ancho.
- La longitud máxima de etiqueta en el MODO DECO es de 200 mm.
- Si se selecciona [Sorpresa!] en Diseños automáticos, no se mostrará la longitud de etiqueta en la pantalla de introducción de texto.
- Cuando se selecciona [Automático] para "Longitud", la etiqueta se ajustará automáticamente a la longitud correcta para el texto.
- Pulse [↵] para volver a la configuración [Automático] para el modo "Longitud".

**Etiquetado de cables**

Esta función permite crear etiquetas con 2 líneas de texto que pueden pegarse rodeando cables. Use siempre cintas flexibles de identificación Brother para imprimir estas etiquetas. Consulte las condiciones de uso recomendadas en la hoja que se adjunta con la cinta flexible de identificación.

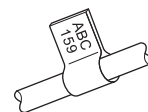

ABC 159 ABC 159  
[Intr.Texto] ABC 159 → [Menu] → [↵] [Cable] → [↵] → [¿Imprimir?] → [↵] [Copias: 1] [↵] [1 - 9] [↵]

**NOTA**  
En la función Etiquetado de cables, se seleccionará automáticamente la opción [Automático] para la longitud de etiqueta y [Lleno] para los márgenes.

**Tecla Símbolo**

Pulse [☺] para seleccionar diversos símbolos.

Para introducir símbolos básicos:

[☺] → [↵] [Básico] [↵] → [↵] Seleccione un símbolo [↵]

Tabla de símbolos básicos disponibles en el modo DECO.

Solo podrán utilizarse los símbolos destacados en el MODO DECO. Para introducir símbolos pictográficos (pictogramas):

[☺] → [↵] [Pictografía] [↵] → [↵] Seleccione categoría [↵] → [↵] Seleccione un símbolo [↵]

El símbolo seleccionado se mostrará como "A1" en la pantalla de introducción de texto.

Por ejemplo, un coche 🚗 se mostrará como 🚗 en la pantalla.

Tabla de pictogramas disponibles en el modo DECO.

Para imprimir todos los pictogramas:

[☺] → [↵] [Impr. lista] → [↵] → [¿Imprimir?] → [↵]

**NOTA**  
Pulse [X] para volver al paso anterior.

**► Introducción de caracteres con acento**

Tabla de caracteres con acento: A-Z, a-z con acentos (á, é, í, ó, ú, ñ, ç, ð, ò, ò, ò).

- Para cancelar la operación actual, pulse [X].
- El orden de los caracteres con acento variará en función del idioma de la pantalla LCD seleccionado.

**► Cambiar la longitud de la etiqueta**

Menu → [↵] [Longitud] [↵] → [↵] [Automático/30-300mm] [↵]

- NOTA**
- Una vez se haya impreso la etiqueta, corte a lo largo de los puntos impresos (·) con unas tijeras para que la longitud de la etiqueta concuerde con la configuración de la rotuladora P-touch.
  - Si ha seleccionado una longitud de etiqueta específica, también aparecerá [X] en la pantalla LCD.

**Guardar archivos de etiqueta**

Puede guardar hasta 9 etiquetas y recuperarlas para su impresión posteriormente. Se pueden guardar hasta 80 caracteres como máximo por archivo. También puede editar y sobrescribir la etiqueta guardada.

**► Imprimir**

Menu → [↵] [Archivo] [↵] → [↵] [Imprimir] [↵] → [↵] [Nº P-touch] [↵] → [Copias: ] [↵] [1 - 9] [↵]

**► Guardar**

Menu → [↵] [Archivo] [↵] → [↵] [Guardar] [↵] → [↵] [Nº] [↵]

**► Abrir**

Menu → [↵] [Archivo] [↵] → [↵] [Abrir] [↵] → [↵] [Nº P-touch] [↵]

**NOTA**  
Si intenta guardar una etiqueta cuando ya se ha guardado una etiqueta en ese número, aparecerá el mensaje "¿Sobrescr.?". Pulse [↵] para guardar la etiqueta nueva. Pulse [X] para cancelar.

**Accesorios**

**Casetes de cinta:** Consulte el "Catálogo de cinta" adjunto.

**Unidad de corte:** TC-4 (repuesto).

Si la cuchilla del cortador se desafilta tras un uso repetido y no corta limpiamente la cinta, rémplacela con una unidad de corte nueva (nº de pieza de almacén TC-4), que puede obtenerse de un distribuidor Brother autorizado.

**► Cambiar la unidad de corte**

- Tire de las dos secciones de la unidad de corte (verde) en la dirección que indican las flechas mostradas en la ilustración.

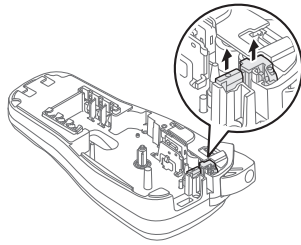

- Instale la nueva unidad de corte. Empújelo hasta que encaje en su sitio.
- A** No toque la cuchilla del cortador directamente con los dedos.

**Restablecimiento de la rotuladora P-touch**

Puede restablecer la rotuladora P-touch si desea iniciar la configuración o si la rotuladora P-touch no funciona correctamente.

- Apague la rotuladora P-touch, mantenga pulsadas [Menu] y [R] y luego pulse [Power] para volver a encender la rotuladora P-touch.**

- Suelte [Menu] y [R].**

La rotuladora P-touch se enciende con la memoria interna restablecida.

**NOTA**  
Se borrarán todos los textos, configuración y archivos almacenados.