



Referencia de pedido

NDS-F146-8E2-V1

Sistema transformador, inductivo

Características

- 8 canales de transmisión
- 8 entradas para sensores
- Montaje rápido, flexible/
Aislamiento

Datos técnicos

Datos característicos

Cantidad de canales de señales	8
Dirección de transferencia de señales	del lado secundario al lado primario
Tensión de alimentación del sensor	12 V ± 10 % , protegido contra sobrecarga y cortocircuito
Rizado	≤ 5 %
Potencia transmitida	máx. 2,5 W (1,5 W para 5 mm)
Salto de carga	≤ 100 mA

Datos característicos de seguridad funcional

MTTF _d	465 a
Duración de servicio (T _M)	20 a
Factor de cobertura de diagnóstico (DC)	0 %

Entrada

Cantidad	8
Modo de entrada	Entrada para las señales de sensor
Tipos de sensores conectables	CC, 3-hilos , PNP (positivo)
Corriente de entrada	≤ 1 mA
Resistencia interna	≥ 15 kΩ

Condiciones ambientales

Temperatura ambiente	0 ... 50 °C (32 ... 122 °F)
Temperatura de almacenaje	-25 ... 85 °C (-13 ... 185 °F)

Datos mecánicos

Grado de protección	IP65
Material	
Carcasa	PA 66-FR
Montaje	Montaje atornillado
Masa	140 g

Información general

Nota	La longitud máxima del cable entre el módulo WIS y el transmisor WIS no debe superar los 5 m.
------	---

Conformidad con Normas y Directivas

Conformidad con norma	
Directiva EMV 89/336/EWG	EN 61000-6-2:2001, EN 61000-6-4:2001, EN 50295:1999
Conformidad con estándar	
Estándar	EN 60947-5-2:2007 IEC 60947-5-2:2007

Autorizaciones y Certificados

Autorización CCC	Los productos cuya tensión de trabajo máx. ≤36 V no llevan el marcado CCC, ya que no requieren aprobación.
------------------	--

Dimensiones

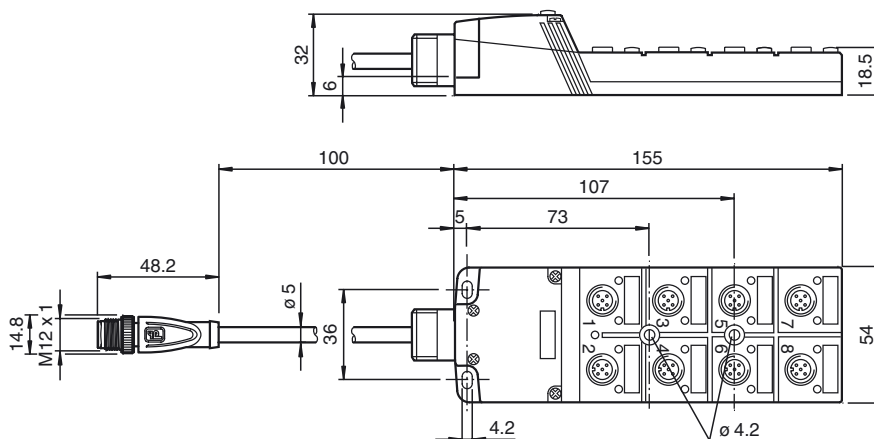

Conexión

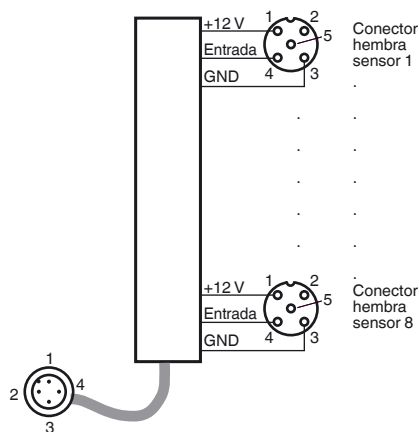

Descripción de funcionamiento

Un sistema de transmisión inductivo WIS (**w**ireless **i**nductive **s**ystem) siempre está formado por cuatro componentes:

- Módulo WIS primario
- Transmisor WIS primario
- Transmisor WIS secundario
- Módulo WIS secundario

El módulo WIS primario está montado en la parte fija de la instalación y está conectado a un controlador (p. ej., PLC). El módulo WIS primario está conectado al transmisor WIS primario. El transmisor WIS secundario y el módulo WIS secundario, que se conecta a él, están montados en la parte móvil de la instalación. El módulo WIS secundario ofrece posibilidades de conexión para varios sensores. Si los dos transmisores se encuentran uno frente al otro dentro del rango de alcance del sistema, la potencia eléctrica del lado primario se transmitirá al lado secundario. Así, los sensores conectados al módulo WIS secundario reciben energía eléctrica y se ponen en funcionamiento. Las señales de salida de los sensores se transmiten en sentido contrario, desde el lado secundario al lado primario, y permanecen separadas en los bornes de salida del módulo WIS primario, disponibles para su procesamiento mediante el equipo de control de la instalación. El estado de las señales de los sensores se muestra por medio de los LED asignados a los diferentes canales de los sensores.

Una señal de salida independiente Tx en el módulo WIS primario muestra el estado de comunicación. Una señal intensa indica comunicación entre los transmisores WIS. Esto también se indica con el LED Tx iluminado.

A través de la entrada EN, el módulo WIS primario puede activar o desactivar la transmisión de potencia y la comunicación en el sistema

Señal de entrada en EN	Función
+ UB (24 V CC)	Transmisión activada
GND o abierta	Transmisión desactivada

Esquema de funcionamiento

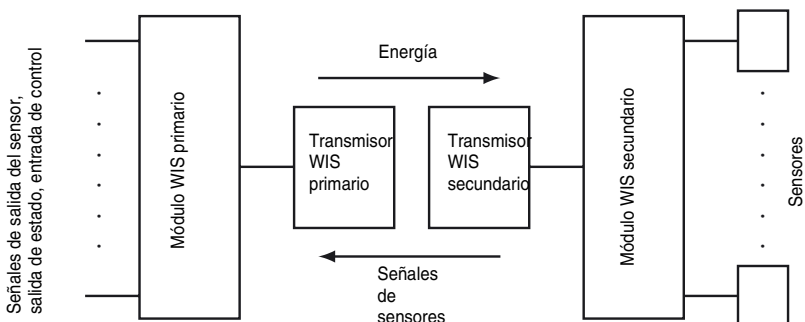

La suma de las corrientes de reposo de todos los sensores conectados al módulo WIS secundario no puede ser mayor que la corriente máxima que se puede transmitir. Ésta es igual a la potencia transmisible indicada por los transmisores / 12 V.

Fecha de Publicación: 2016-08-19 16:11 Fecha de Edición: 2016-08-19 200663_spa.xml