

Parrot
AR.Drone 2.0

Guide utilisateur



<http://ardrone2.parrot.com/support>

Table des matières

Précautions de sécurité

Avertissement sur l'épilepsie.....	3
Mouvements répétés et fatigue oculaire.....	3
Aimants	4
Utilisation et entretien.....	4
Mise en garde concernant le respect de la vie privée.....	5
Batterie	6
Animaux domestiques.....	8

Première utilisation

Avant de commencer.....	9
Batterie	11
Utilisation à l'intérieur.....	12
Utilisation à l'extérieur.....	13
Connexion.....	14
Couleur des LEDs	15
En cas de problème.....	16

AR.FreeFlight 2.0

Avant de commencer.....	19
Pilotage	20
Réglages	25
Gérer les photos et les vidéos.....	31
Mise à jour	32
AR.Games	33
AR.Drone Academy.....	34

Informations générales

Avertissement.....	35
Garantie.....	35
Modifications	37
Comment recycler ce produit.....	37
Déclaration de conformité.....	38
Marques déposées.....	38
Instructions de sécurité.....	38
Avertissement concernant la batterie.....	39

Précautions de sécurité

Lisez attentivement les avertissements ci-dessous avant d'utiliser ou de laisser votre enfant utiliser l'AR.Drone 2.0. Tout manquement à ces recommandations pourrait entraîner une blessure.

Avertissement sur l'épilepsie

Certaines personnes (environ 1 sur 4000) sont susceptibles de faire des crises d'épilepsie ou de perdre conscience à la vue de certaines stimulations lumineuses fortes : succession rapide d'images, éclairs. Ces personnes s'exposent à des crises lorsqu'elles jouent à certains jeux vidéo comportant de telles stimulations alors même qu'elles n'ont pas d'antécédent médical ou n'ont jamais été sujettes elles-mêmes à des crises d'épilepsie.

Si vous-même ou un membre de votre famille avez déjà présenté des symptômes liés à l'épilepsie (crise ou perte de conscience) en présence de stimulations lumineuses consultez votre médecin avant toute utilisation. Les parents doivent également être particulièrement attentifs à leurs enfants lorsqu'ils jouent avec des jeux vidéos.

Si vous-même ou votre enfant présentez un des symptômes suivants : vertige, trouble de la vision, contraction des yeux ou des muscles, perte momentanée de conscience, trouble de l'orientation, crise ou mouvement involontaire ou convulsion, cessez immédiatement de jouer et consultez un médecin avant de reprendre. Pour réduire le risque de crise lors de l'utilisation des jeux vidéo :

- ✓ Jouez dans une pièce correctement éclairée et tenez-vous le plus loin possible de l'écran.
- ✓ Faites une pause de 15 minutes toutes les heures.
- ✓ Évitez de jouer lorsque vous êtes fatigué ou que vous manquez de sommeil.

Mouvements répétés et fatigue oculaire

Jouer aux jeux vidéos pendant plusieurs heures peut fatiguer vos muscles et articulations, vos yeux ou même irriter votre peau. Suivez les instructions suivantes pour éviter des problèmes de tendinite,

le syndrome du canal carpien, une fatigue oculaire ou des irritations de l'épiderme :

- ✓ Evitez de jouer de manière excessive. Il est recommandé aux parents de vérifier que leurs enfants jouent de manière appropriée.
- ✓ Faites une pause de 10 à 15 minutes toutes les heures, même si vous vous sentez bien.
- ✓ Si vos mains, poignets, bras ou yeux sont fatigués ou douloureux quand vous jouez, reposez-vous plusieurs heures avant de recommencer à jouer.
- ✓ Si la fatigue ou la douleur persiste pendant ou après une partie, arrêtez de jouer et consultez un médecin.

Aimants

Ne convient pas aux enfants de moins de 14 ans. Ce produit contient de petits aimants. Une fois avalés, les aimants peuvent se coller ensemble au travers des intestins et engendrer ainsi de graves blessures. Consulter immédiatement un médecin en cas d'ingestion d'aimants.

Utilisation et entretien

Le Parrot AR.Drone 2.0 ne convient pas aux enfants de moins de 14 ans.

Pour utiliser l'AR.Drone 2.0 à l'intérieur installez la carène avec arceaux afin de protéger l'AR.Drone 2.0 en cas de collision avec un autre objet.

Assurez vous de garder en permanence un contrôle visuel sur l'AR.Drone 2.0 pendant que vous l'utiliser, notamment afin d'éviter un contact de l'appareil avec des personnes, un animal ou un bien.

L'utilisation du AR.Drone 2.0 dans certains lieux du domaine public (par ex : gare, aéroports.....) ou sur la voie publique peut ne pas être autorisée. Assurez-vous que l'utilisation de l' AR.Drone 2.0 est autorisée dans le lieu où vous vous trouvez.

Utilisez l'AR.Drone 2.0 dans le respect de la vie privée des personnes.

Assurez-vous que personne ne se tient à une distance inférieure à 1 mètre lors du décollage ou de l'atterrissage du AR.Drone 2.0.

Les hélices de l'AR.Drone 2.0 en vol peuvent causer des dommages à des personnes ou à des

objets. Ne touchez pas l'AR.Drone 2.0 en vol. Patientez jusqu'à l'arrêt total des hélices avant de manipuler le AR.Drone 2.0.

Eloignez les enfants et animaux domestiques. Conservez une distance suffisante entre les hélices et une autre personne, un animal ou un bien.

N'obstruez pas les ouvertures d'aération. Utilisez uniquement les accessoires spécifiés par le constructeur.

A proximité de forts champs magnétiques, d'ondes radio ou de radiations fortes, la caméra de l'AR.Drone 2.0 peut ne pas diffuser correctement le flux vidéo. Si du sable ou de la poussière pénètre dans l'AR.Drone 2.0, celui-ci peut ne plus fonctionner correctement, de manière irréversible.

N'utilisez pas le AR.Drone 2.0 dans des conditions météorologiques défavorables (pluie, vent fort, neige) ou lorsque les conditions de visibilité sont insuffisantes (nuit).

Maintenez le AR.Drone 2.0 à l'écart de lignes de haute tension, arbres, bâtiments ou toute autre zone potentiellement dangereuse.

Évitez d'utiliser l'AR.Drone 2.0 dans un environnement surchargé de réseaux Wi-Fi® (routeurs, internet box). Un minimum de réseaux Wi-Fi à proximité permettra une meilleure utilisation de votre AR.Drone 2.0.

N'utilisez pas cet appareil à proximité de substances liquides. Ne posez pas le AR.Drone 2.0 sur l'eau ou sur une surface humide. Cela pourrait causer des dommages irréversibles.

Assurez-vous que votre zone de vol est constamment libre. Sélectionnez un terrain de jeu dégagé, sans voiture.

Ne faites pas voler l'AR.Drone 2.0 à des endroits où il vous serait impossible de le récupérer.

Évitez de faire subir à l'AR.Drone 2.0 des changements d'altitude trop importants (ex : fenêtre).

Ne laissez pas l'AR.Drone 2.0 au soleil.

Mise en garde concernant le respect de la vie privée

Enregistrer et diffuser l'image d'une personne sans son autorisation peut constituer une atteinte à son image, à sa vie privée et être susceptible d'engager votre responsabilité. Demandez l'autorisation avant de filmer des personnes, notamment, si vous souhaitez conserver vos enregistrements et/ou diffuser vos vidéos sur Internet ou tout autre média. Ne diffusez pas d'images

dégradantes ou pouvant porter atteinte à la réputation ou la dignité d'une personne.

L'utilisation de l'AR.Drone 2.0 à des fins de surveillance, d'espionnage est strictement interdite et peut être sanctionnée par la loi. Vérifiez que votre utilisation des caméras embarquées sur l'AR.Drone 2.0 est conforme aux dispositions légales sur la protection de la vie privée.

Batterie

Avertissement

L'utilisation d'une batterie Lithium Polymère comportant des risques importants pouvant causer des dommages sérieux aux biens et aux personnes, l'utilisateur s'engage à en accepter la responsabilité.

Le fabricant et le distributeur ne pouvant pas contrôler la bonne utilisation de la batterie (charge, décharge, stockage etc), ils ne pourront être tenus responsables des dégâts causés aux personnes et aux biens.

En cas d'une fuite de la batterie, empêchez le liquide d'entrer en contact avec votre peau ou vos yeux. En cas de contact avec la peau, lavez abondamment avec du savon et de l'eau. En cas de contact avec les yeux, rincez abondamment à l'eau froide et contactez un médecin. Si vous remarquez une odeur, un bruit ou une fumée suspecte autour du chargeur, débranchez le immédiatement.

Le non respect des instructions ci-dessous pourrait provoquer un dégagement de gaz, un incendie, un choc électrique ou une explosion.

Chargement

La batterie Parrot doit être utilisée uniquement avec le chargeur Parrot. Examinez régulièrement le chargeur pour déceler les détériorations du câble, de la fiche de prise de courant, de l'enveloppe et d'autres parties. N'utilisez jamais un chargeur endommagé. Ne chargez jamais une batterie gonflée, endommagée ou ayant coulé.

Ne surchargez pas la batterie. Lorsque la batterie est entièrement chargée, déconnectez-la du chargeur. Ne remettez pas la batterie à charger une fois la charge terminée. Vous risqueriez de provoquer une surchauffe.

Ne chargez pas la batterie à proximité de matières inflammables ou sur une surface inflammable (moquette, parquet, meubles en bois) ou conductrice. Ne laissez pas la batterie sans surveillance durant la charge.

Ne chargez jamais la batterie immédiatement après utilisation de l'AR.Drone 2.0, alors que la batterie est encore chaude. Laissez la refroidir à température ambiante. Ne la chargez jamais lorsqu'elle est encore installée sur l'AR.Drone 2.0.

Ne couvrez pas votre produit ni son chargeur lors du chargement de la batterie. La batterie doit être chargée uniquement sous le contrôle d'un adulte.

Rechargez la batterie à une température comprise entre 0°C et 40°C.

Utilisation et conservation

N'utilisez jamais une batterie gonflée, ayant coulé, ayant été endommagée ou diffusant une odeur particulière. N'utilisez pas la batterie si son revêtement en plastique est endommagé. Ne laissez pas la batterie à la portée d'un enfant.

Ne jetez pas la batterie au feu. Evitez tout contact de la batterie avec un liquide. Ne laissez pas votre appareil sous la pluie ni à proximité d'une source d'humidité.

Ne mettez pas la batterie dans un four à micro-ondes ou un réservoir sous pression.

Ne cherchez pas à démonter, percer, déformer, couper la batterie. Ne placez aucun objet lourd sur la batterie ou le chargeur. Evitez de faire tomber la batterie ou de lui faire subir un choc.

Ne nettoyez pas le chargeur avec un solvant, de l'alcool dénaturé ou autres solvants inflammables. Evitez impérativement les court-circuits. Evitez un contact direct avec l'électrolyte contenue dans la batterie. L'électrolyte et les vapeurs d'électrolyte sont nocives pour la santé.

Conservez votre appareil à température ambiante. N'exposez pas votre appareil à des températures extrêmes. Ne soumettez pas votre appareil à des variations de température importantes. Ne placez pas votre produit près d'une source de chaleur. Retirez la batterie lorsque vous n'utilisez pas l'appareil. Débranchez le chargeur quand vous ne chargez pas la batterie.

Recyclage

Jeter la batterie dans une poubelle domestique peut contribuer à dégrader l'environnement. Les batteries détériorées ou inutilisables doivent être déposées dans un container spécialement réservé

à cet usage. Rapprochez-vous de votre mairie pour connaître les modalités liées à la collecte sélective des ordures.

Animaux domestiques

Evitez d'utiliser l'AR.Drone 2.0 à proximité d'animaux familiers, notamment les chiens. L'AR.Drone 2.0 est composé d'un altimètre à ultrasons (fréquence d'émission : 40kHz). Les ultrasons sont susceptibles de déranger certains animaux familiers, notamment les chiens. L'utilisation de l'AR.Drone 2.0 à proximité d'un chien peut donc entraîner un comportement inhabituel, voire dangereux chez celui-ci.

Première utilisation

Avant de commencer

Note : Pour une meilleure lisibilité, l'iPod touch®, l'iPhone®, l'iPad® et les autres téléphones ou tablettes compatibles seront désignés par le terme « smartphone » dans ce manuel.

Contenu de l'emballage

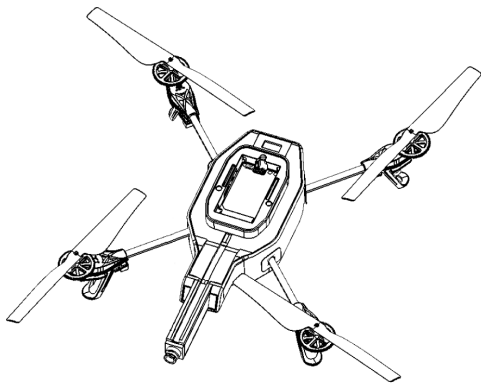

AR.Drone 2.0

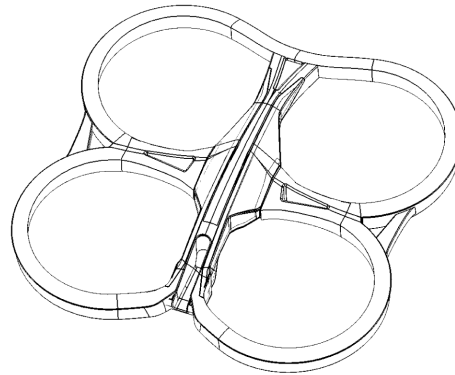

*Carène avec arceaux
(utilisation en intérieur)*

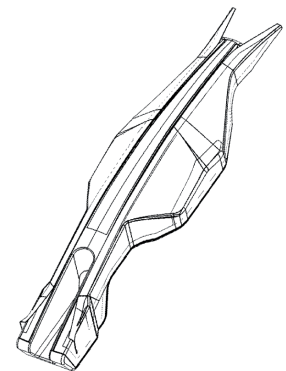

*Carène sans arceaux
(utilisation en extérieur)*

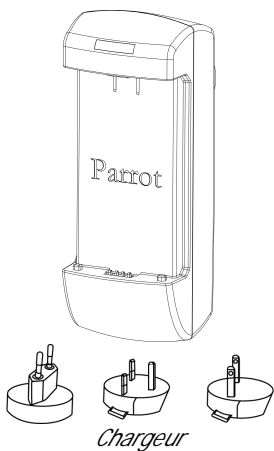

Chargeur

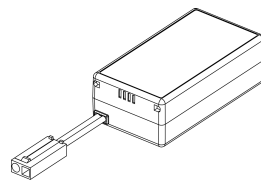

Batterie



Stickers

Note : Retirez les adhésifs de protection sur l'AR.Drone 2.0, la caméra et les 2 carènes.

Stickers

Conservez les stickers fournis. Vous devrez les coller sur la carène intérieure aux endroits indiqués par les petites marques afin de pouvoir jouer aux jeux multi-joueurs.



Télécharger l'application

Connectez-vous sur l'App StoreSM ou sur l'AndroidTM Market et téléchargez l'application gratuite *AR.FreeFlight 2.0*.

Note : L'application AR.FreeFlight 2.0 permettant d'utiliser l'AR.Drone 2.0 avec un téléphone ou une tablette Android sera disponible courant 2012.

Batterie

Recharger la batterie

1. Sélectionnez l'adaptateur correspondant à votre pays et insérez-le sur le transformateur.
2. Connectez la batterie au chargeur puis branchez le chargeur sur le secteur.



Le temps de chargement de la batterie est d'1h30.

Note: Les batteries de l'AR.Drone 2.0 fonctionnent avec l'AR.Drone et les batteries de l'AR.Drone fonctionnent avec l'AR.Drone 2.0. En revanche, le chargeur de l'AR.Drone 2.0 ne permet pas de recharger les batteries de l'AR.Drone et le chargeur de l'AR.Drone ne permet pas de recharger les batteries de l'AR.Drone 2.0. N'utilisez pas le chargeur de l'AR.Drone 2.0 pour recharger tout autre type de batterie que celle fournie.

Installer la batterie

1. Installez la batterie dans l'emplacement prévu à cet effet.
2. Assurez-vous qu'elle soit correctement fixée en utilisant le système d'attache.
3. Connectez-la à l'AR.Drone 2.0.



Vérifier le niveau de batterie du smartphone

Afin d'utiliser l'AR.Drone 2.0 dans des conditions optimales, assurez-vous que la batterie de votre smartphone est bien chargée. Un niveau de batterie faible ou moyen peut entraîner de moins bonnes performances de l'AR.Drone 2.0 (réactivité des commandes, qualité du flux vidéo...).

Utilisation à l'intérieur

Avertissement: Évitez de faire voler l'AR.Drone 2.0 près de jeunes enfants, d'animaux ou d'objets fragiles.

- Installez la carène avec arceaux afin de protéger l'AR.Drone 2.0 en cas de collision avec un autre objet.

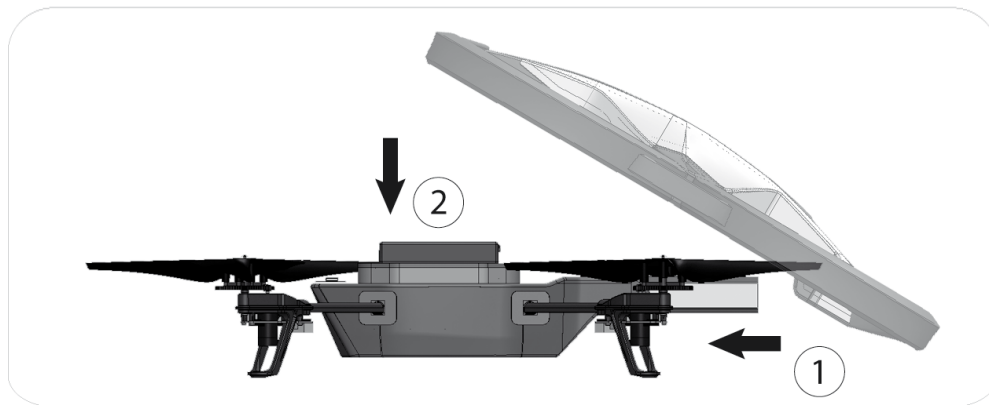

- Placez l'AR.Drone 2.0 au milieu d'une pièce (4m x 4m minimum), sans obstacle. Tenez-vous 1 mètre derrière l'appareil (l'avant de l'appareil est facilement identifiable grâce à la caméra).
- Dans les réglages de l'application AR.FreeFlight, désactivez les options **Outdoor Shell** et **Outdoor Flight**.

OUTDOOR FLIGHT OFF **OUTDOOR HULL** OFF

Utilisation à l'extérieur

- Installez la carène sans arceaux.

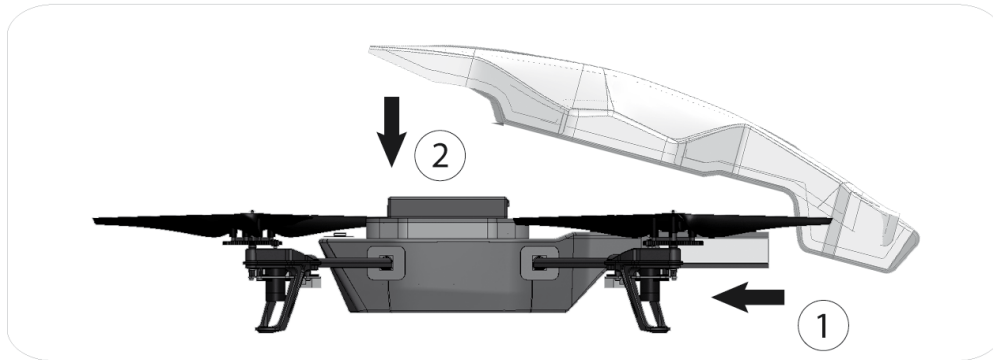

- Posez l'AR.Drone 2.0 sur une surface plane et sèche, dans une zone sans obstacle. Tenez-vous 1 mètre derrière l'appareil (l'avant de l'appareil est facilement identifiable grâce à la caméra).
- Dans les réglages de l'application AR.FreeFlight, activez les options **Outdoor Shell** et **Outdoor Flight**.

OUTDOOR FLIGHT **ON** **OUTDOOR HULL** **ON**

- N'utilisez pas l'AR.Drone 2.0 dans des conditions météorologiques défavorables (pluie, vent fort, neige) ou lorsque les conditions de visibilité sont insuffisantes (nuit). Bien que le pilote automatique compense les éventuelles turbulences liées au vent, évitez de faire voler l'AR.Drone 2.0 dans des conditions où la vitesse du vent dépasserait 15Km/h.

Note: Gardez à l'esprit que la force du vent que vous ressentez à l'endroit où vous pilotez l'AR.Drone 2.0 peut être très différente de la force du vent à l'endroit où se trouve l'AR.Drone 2.0. Cela peut expliquer des changements de trajectoire non souhaités.

Connexion

Connecter le smartphone à l'AR.Drone 2.0

1. Retirez la carène et insérez la batterie sur l'AR.Drone 2.0. Assurez-vous que la batterie est fixée puis connectez-la à l'AR.Drone 2.0.
2. Patientez jusqu'à l'initialisation des moteurs.
3. Sur votre smartphone, lancez une recherche des réseaux Wi-Fi® disponibles. Si vous utilisez un iPhone, sélectionnez **Réglages > Wi-Fi**. Si vous utilisez un téléphone Android, sélectionnez **Paramètres > Sans fil et réseaux > Wi-Fi**.
4. Sélectionnez le réseau ardrone2.
5. Patientez jusqu'à la connexion de votre smartphone au réseau Wi-Fi de l'AR.Drone 2.0. Cette connexion est généralement représentée par l'apparition du logo Wi-Fi sur l'écran du smartphone.
6. Lancez l'application *AR.FreeFlight 2.0*.
> L'écran d'accueil apparaît. Vous êtes connecté.



Note : Une fois la connexion entre votre smartphone et l'AR.Drone 2.0 établie, les deux appareils sont automatiquement associés : seul le smartphone que vous venez de connecter pourra être utilisé avec l'AR.Drone 2.0. Pour utiliser l'AR.Drone 2.0 avec un second smartphone, consultez la section [Utiliser l'AR.Drone 2.0 avec plusieurs smartphones](#).

Utiliser l'AR.Drone avec plusieurs smartphones

Si vous souhaitez utiliser votre AR.Drone 2.0 avec un autre smartphone que le premier smartphone connecté à l'AR.Drone 2.0, l'option **Pairing** doit être désactivée dans les réglages de l'application *AR.FreeFlight 2.0*. Si l'option **Pairing** est activée, aucun autre smartphone ne pourra se connecter à

votre AR.Drone 2.0.

Pour désactiver l'option **Pairing** :

1. Lancez *AR.FreeFlight 2.0* et appuyez sur **TAKE OFF**.
2. Appuyez sur .
3. Désactivez l'option **Pairing**.



Couleur des LEDs

Les LED (Diode Electroluminescente) correspondent aux petites lumières rouges ou vertes. On distingue 2 types de LED sur l'AR.Drone 2.0 :

- les 4 LEDs moteurs, situées au niveau des hélices ;
- la LED système, située en dessous de l'AR.Drone 2.0.

LEDs moteurs

Comportement des LEDs	Signification
Les 4 LEDs sont rouges	Mise sous tension Un problème est survenu
Chaque LED clignote en rouge, l'une après l'autre	Les moteurs sont en cours d'initialisation.
Les 4 LEDs clignotent en vert	L'AR.Drone 2.0 est entrain de décoller ou d'atterir.
Les 2 LEDs à l'avant sont vertes Les 2 LEDs à l'arrière sont rouges	L'AR.Drone 2.0 est entrain de voler. Ces couleurs vous permettent de distinguer facilement l'avant et l'arrière de l'AR.Drone 2.0 (lorsque vous êtes loin de l'appareil).

LED système

Patiencez 20 secondes après avoir connecté la batterie à l'AR.Drone 2.0, puis vérifiez la couleur de la LED système.

Note : Evitez de retourner l'AR.Drone 2.0 lorsque vous vérifiez la couleur de la LED système. Il est préférable de simplement soulever l'appareil.

Si la LED est verte, vous pouvez décoller.

Si au bout de 20 secondes, la LED est rouge ou orange, déconnectez puis reconnectez la batterie.

En cas de problème

Vérifier l'adresse IP de l'AR.Drone 2.0

Vérifiez que l'adresse IP apparait bien sur le réseau de l'AR.Drone 2.0. Pour cela :

- si vous utilisez un iPhone, sélectionnez **Réglages > Wi-Fi** puis appuyez sur la flèche  à droite sur la ligne du réseau "AR.Drone 2.0".
- si vous utilisez un téléphone Android, sélectionnez **Paramètres > Sans fil et réseaux > Paramètres Wi-Fi** et sélectionnez le réseau "ardrone2".

Une adresse IP commençant par 192.168.1.X doit apparaitre dans le champ IP.



Si l'adresse IP commence par 169, la connexion entre le smartphone et l'AR.Drone 2.0 ne pourra pas s'établir.



Cette adresse IP incorrecte peut être due à plusieurs problèmes ([AR.Drone 2.0 déjà connecté à un autre smartphone](#), signal Wi-Fi perturbé...). [Consultez notre FAQ](#) pour plus d'informations.

Désactiver l'option Pairing

Si vous souhaitez utiliser votre AR.Drone 2.0 avec un autre smartphone que le premier smartphone connecté à l'AR.Drone 2.0, l'option **Pairing** doit être désactivée dans les réglages de l'application *AR.FreeFlight 2.0*. Si l'option **Pairing** est activée, aucun autre smartphone ne pourra se connecter à votre AR.Drone 2.0.

Pour désactiver l'option **Pairing** :

1. Lancez *AR.FreeFlight 2.0* et appuyez sur **TAKE OFF**.

2. Appuyez sur .

3. Désactivez l'option **Pairing**.

PAIRING **OFF**

Redémarrer l'AR.Drone 2.0

Pour redémarrer l'AR.Drone 2.0, déconnectez puis reconnectez la batterie. Patientez jusqu'à ce que la LED située en dessous de l'AR.Drone 2.0 devienne verte.

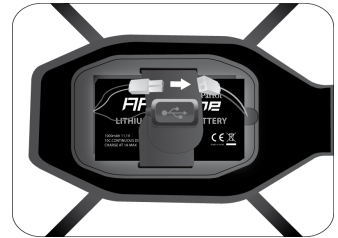

AR.FreeFlight 2.0

AR.FreeFlight 2.0 est l'application de base : elle permet de piloter l'AR.Drone 2.0 depuis votre smartphone. Elle vous permettra d'apprendre à réaliser les mouvements de base (monter, descendre, tourner, reculer, avancer, etc.).

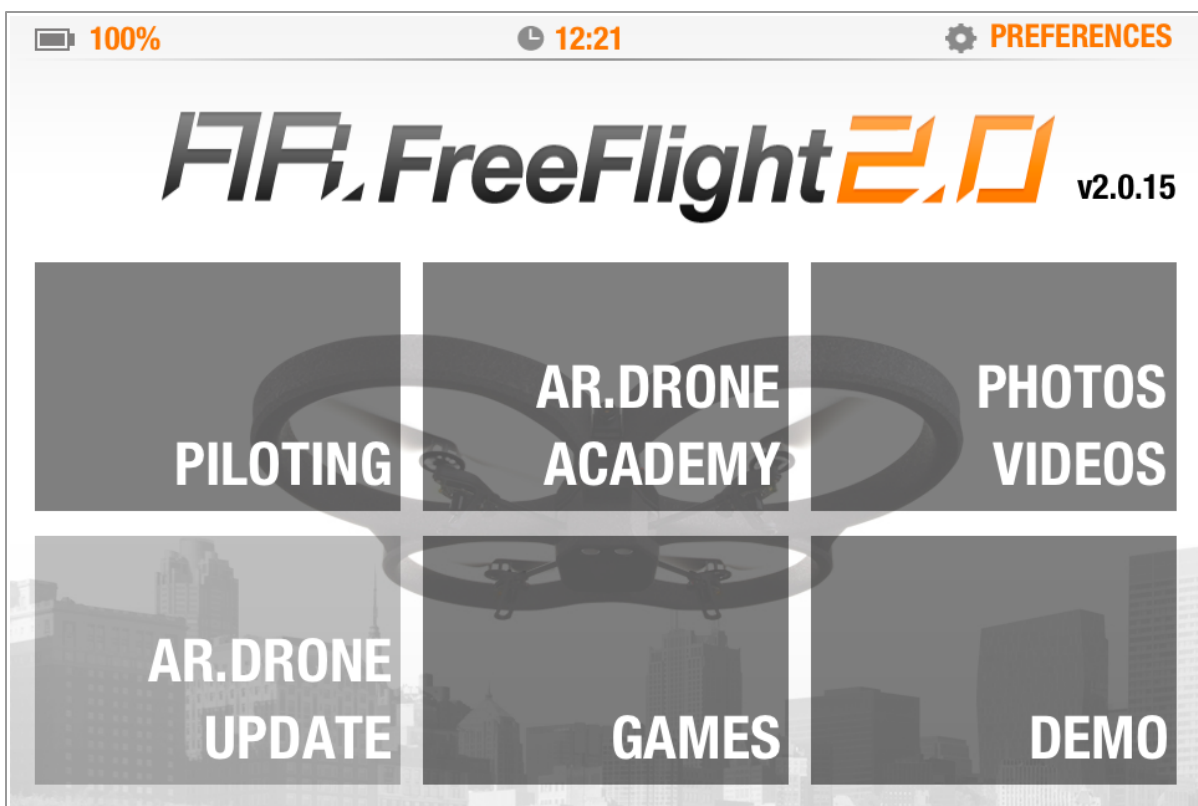

Note : Assurez-vous d'avoir connecté la batterie de l'AR.Drone 2.0 et que les LEDs moteurs soient vertes avant de connecter votre smartphone au réseau Wi-Fi de l'AR.Drone 2.0 et de lancer une application.

Avant de commencer

Positionnement de l'iPhone

Au delà d'un certain seuil (~90° par rapport à l'horizontale), les mouvements ne sont pas pris en compte par l'accéléromètre de l'iPhone.

Nous vous recommandons de tenir l'iPhone dans une position proche de l'horizontale afin d'éviter une position inconfortable et inefficace lorsque vous souhaitez faire reculer rapidement l'AR.Drone.

Le positionnement de l'iPhone au moment où vous appuyez sur le bouton gauche est pris comme référence.

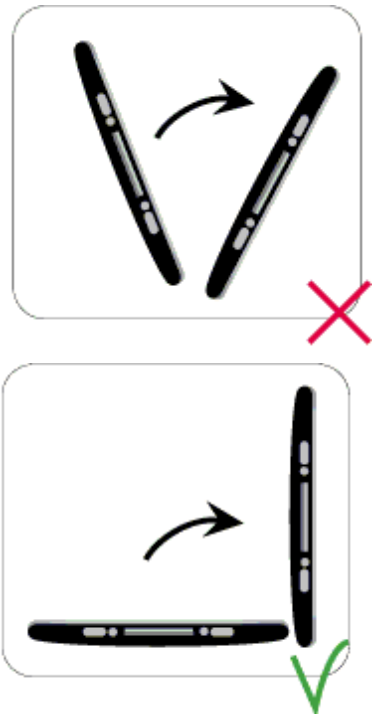

Position des mains sur l'iPhone

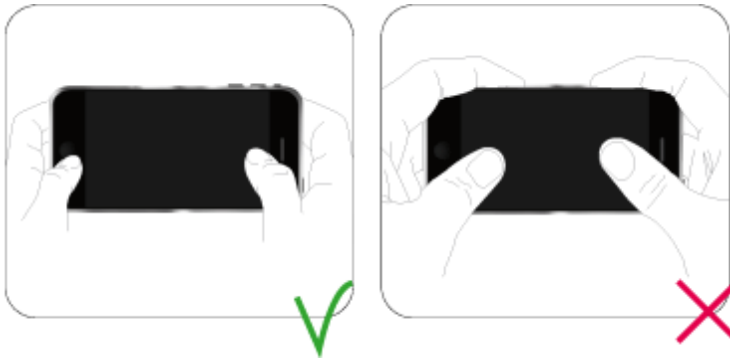

La position de vos mains sur l'iPhone peut avoir une influence sur la qualité de la transmission Wi-Fi.



Couleurs des LEDs

[Vérifiez la couleur de la LED système](#) située en dessous de l'AR.Drone 2.0.

Réglages

1. Lancez l'application *AR.FreeFlight 2.0* et appuyez sur **PILOTING**.
2. Appuyez sur la touche .
3. Assurez-vous que l'AR.Drone 2.0 est posé sur une surface plane puis appuyez sur .
4. Sélectionnez la carène installée sur l'AR.Drone 2.0 (interne ou externe) puis le type de vol (intérieur ou extérieur) que vous allez effectuer.

Pilotage

Lancez l'application *AR.FreeFlight 2.0* puis appuyez sur **PILOTING** pour utiliser l'AR.Drone 2.0 en mode vol libre.

> Le retour vidéo de la caméra frontale de l'AR.Drone 2.0 apparaît sur l'écran de votre smartphone.

Interface



Joypad mode ON

1 - Décollage

Appuyez sur la touche .

Les moteurs démarrent et l'AR.Drone 2.0 se positionne automatiquement à une altitude comprise entre 50 cm et 1 m.

2 - Déplacements

Faites glisser le joystick vers la droite pour faire pivoter l'AR.Drone 2.0 vers la droite. Faites glisser le joystick vers la gauche pour faire pivoter l'AR.Drone 2.0 vers la gauche.

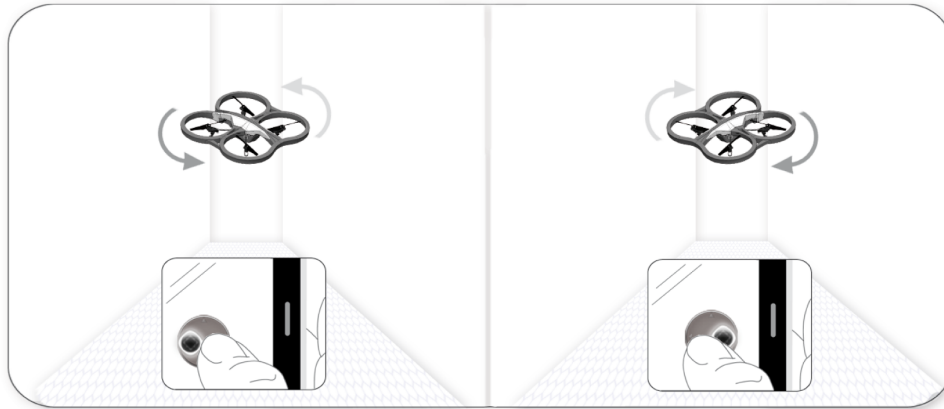



Faites glisser le joystick vers le haut pour faire monter l'AR.Drone 2.0. Faites glisser le joystick vers le bas pour faire descendre l'AR.Drone 2.0.



Les autres déplacements dépendent du statut des options [Mode Joypad](#) et [Contrôle absolu](#).

3 - Niveau de batterie

L'icône  indique le niveau de batterie de l'AR.Drone 2.0.

L'autonomie de l'AR.Drone 2.0 est d'environ 12mn. L'indicateur devient rouge  lorsque la batterie est faible. Lorsque le niveau de batterie est trop faible, vous êtes invité à faire atterrir l'AR.Drone 2.0. Sinon, l'AR.Drone 2.0 atterrira automatiquement.

Avertissement : Afin d'éviter tout risque de contact entre l'AR.Drone 2.0 et une personne, un animal ou un bien, nous vous recommandons de faire atterrir manuellement l'AR.Drone 2.0 lorsque l'indicateur de batterie faible apparaît.

4 - Etat du réseau

L'icône  indique l'état de la connexion Wi-Fi entre votre smartphone et l'AR.Drone 2.0. Le nombre de barres est proportionnel à la qualité de la connexion.

5 - Réglages

Appuyez sur la touche  pour accéder aux réglages de l'AR.Drone 2.0. Consultez la section [Réglages](#) pour plus d'informations.

6 - Changement de caméra

Appuyez sur la touche  pour changer la vue de l'AR.Drone 2.0 en basculant entre la caméra frontale et la caméra située en dessous.

7 - Photo

Appuyez sur la touche  pour prendre une photo.

Vous pourrez ensuite retrouver ces photos en sélectionnant **PHOTOS VIDEOS** dans le menu principal. Consultez la section [Gérer les photos et les vidéos](#) pour plus d'informations.

8 - Vidéo

Appuyez sur la touche  enregistrer une vidéo. Les vidéos peuvent être enregistrées dans la mémoire de votre smartphone ou sur une clé USB connectée à l'AR.Drone 2.0.

Note: Afin de conserver une connexion Wi-Fi de bonne qualité, nous vous recommandons de privilégier l'enregistrement de vidéos sur clé USB.

Pour enregistrer vos vidéos sur une clé USB :

1. Connectez une clé USB à l'AR.Drone 2.0. Assurez-vous que la clé USB connectée à l'AR.Drone 2.0 dispose de plus de 100 Mo d'espace libre : l'enregistrement de la vidéo ne pourra pas s'effectuer si l'espace disponible est inférieur ou égal à 100Mo.

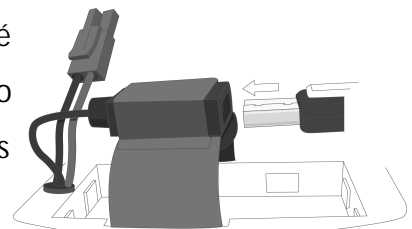

Note : Une clé USB de 128Mo permet un enregistrement d'environ 30 secondes.

2. Dans les réglages de l'application *AR.FreeFlight 2.0*, activez l'option **Enregistrement USB**.
> Vous pourrez ensuite récupérer les vidéos au format .mp4.

 Le compteur situé à côté du logo USB indique le temps d'enregistrement restant. Ce compteur devient rouge lorsqu'il ne reste que 30 secondes d'enregistrement. Un message d'erreur s'affiche lorsque l'espace libre sur la clé USB connectée à l'AR.Drone 2.0 est insuffisant pour enregistrer une vidéo.

Pour enregistrer vos vidéos sur votre smartphone : désactivez l'option **Enregistrement USB** dans les réglages de l'application *AR.FreeFlight 2.0*.

Vous pourrez ensuite retrouver les vidéos enregistrées dans la mémoire du smartphone en sélectionnant **PHOTOS VIDEOS** dans le menu principal. Consultez la section [Gérer les photos et les vidéos](#) pour plus d'informations.

Note : Vous pourrez également récupérer ces vidéos au format .mov en connectant votre smartphone à un ordinateur.

9 - Accueil

Appuyez sur la touche  pour revenir au menu principal. L'AR.Drone 2.0 se stabilisera automatiquement.

Appuyez sur **PILOTING** pour reprendre le contrôle de l'AR.Drone 2.0.

10 - Touche Emergency

En cas de problème lors du pilotage de l'AR.Drone 2.0, appuyez sur la touche **Emergency**.

Avertissement : Appuyez uniquement sur la touche Emergency en cas d'urgence. Les moteurs se couperont et l'AR.Drone 2.0 tombera quelle que soit la hauteur à laquelle il se trouve. Dans la plupart des cas, un atterrissage de l'AR.Drone 2.0 est suffisant.

11 - Atterrissage

Assurez-vous que l'AR.Drone 2.0 est au dessus d'une surface plate, sèche et sans obstacle puis appuyez sur la touche  pour faire atterrir l'AR.Drone 2.0.

Pilote automatique

- Si vous retirez votre doigt du smartphone, le pilote automatique stabilise l'AR.Drone 2.0 et le met en vol stationnaire.
- Si vous recevez un appel ou un SMS lorsque vous utilisez l'AR.Drone 2.0, l'AR.Drone 2.0 atterrit automatiquement. Si vous acceptez l'appel ou si vous ouvrez le SMS, l'application se ferme. Si vous refusez l'appel ou si vous n'ouvrez pas le SMS, vous pouvez continuer à utiliser l'AR.Drone 2.0.
- Si la distance entre l'AR.Drone 2.0 et votre smartphone devient trop importante (supérieure à 50 mètres environ, selon l'environnement Wi-Fi), les deux appareils peuvent se déconnecter. Dans ce cas, ne fermez pas l'application sur le smartphone et rapprochez-vous de l'AR.Drone 2.0.

Messages d'erreur

[Consultez notre FAQ](#) pour plus d'informations au sujet des messages d'erreur de l'AR.Drone 2.0.

Réglages

Lancez l'application *AR.FreeFlight 2.0* puis touchez l'icône  pour accéder au menu des réglages de l'AR.Drone 2.0.

Jumelage

Si vous souhaitez utiliser votre AR.Drone 2.0 avec un autre smartphone que le premier smartphone connecté à l'AR.Drone 2.0, l'option **Pairing** doit être désactivée. Si l'option **Pairing** est activée, aucun autre smartphone ne pourra se connecter à votre AR.Drone 2.0.

PAIRING **OFF**

Nom de réseau

L'option **Nom de réseau AR.Drone** permet de modifier le nom sous lequel l'AR.Drone 2.0 sera vu par votre smartphone et autres périphériques Wi-Fi.

AR.DRONE NETWORK NAME

Note : Le nom de réseau de l'AR.Drone 2.0 ne peut contenir que des lettres, des chiffres et des underscores ("_"). Sa longueur ne doit pas dépasser 32 caractères.

Opacité de l'interface

L'option **Opacité de l'interface** vous permet de modifier le niveau de transparence des commandes de l'AR.Drone 2.0 sur *AR.FreeFlight 2.0*.

Plus le niveau d'opacité est faible, moins les commandes sont visibles.

INTERFACE OPACITY 0 100
50%

Enregistrement USB

L'option **Enregistrement USB** permet de définir l'emplacement où seront enregistrées les vidéos.

USB RECORD

Note : Afin de conserver une connexion Wi-Fi de bonne qualité, nous vous recommandons de privilégier l'enregistrement de vidéos sur clé USB.

Activez l'option **Enregistrement USB** pour enregistrer vos vidéos sur la clé USB connectée à l'AR.Drone 2.0. Désactivez l'option **Enregistrement USB** pour enregistrer vos vidéos sur votre smartphone.

Note : Assurez-vous que la clé USB connectée à l'AR.Drone 2.0 dispose au moins de 100 Mo d'espace libre. Si la clé USB ne dispose pas de cet espace, les vidéos seront automatiquement enregistrées dans la mémoire de votre smartphone.

Flip activé

Pour utiliser la fonction Flip de l'AR.Drone 2.0 en appuyant 2 fois sur l'écran de votre smartphone, l'option **Flip activé** doit être activée.

FLIP ENABLED OFF



Limite altitude

L'option **Limite altitude** permet de limiter l'altitude maximale pouvant atteindre l'AR.Drone 2.0. Lorsque l'AR.Drone 2.0 sera sur le point de dépasser cette limite, il redescendra automatiquement à la hauteur sélectionnée.

ALTITUDE LIMIT 100
3 m

Vitesse verticale max

L'option **Vitesse verticale max** permet de définir la vitesse de déplacement vers le haut et vers le bas de l'AR.Drone 2.0. Déplacez le curseur vers la droite pour augmenter cette vitesse.

VERTICAL SPEED MAX 2000
700.0 mm/s

Vitesse rotation max

L'option **Vitesse rotation max** permet de définir la vitesse de rotation de l'AR.Drone 2.0. Déplacez le curseur vers la droite pour augmenter cette vitesse.

ROTATION SPEED MAX 350
100.00 °/s

Angle d'inclinaison max

L'option **Angle d'inclinaison max** permet de définir l'angle d'inclinaison maximal que pourra prendre l'AR.Drone 2.0 au cours de déplacements vers l'avant ou vers l'arrière.

Si cette valeur est élevée, le tangage de l'AR.Drone 2.0 sera plus important. Si cette valeur est

faible, le tangage de l'AR.Drone 2.0 sera faible.

Note : Ce réglage a une influence sur l'accélération. Si le tangage est important, l'AR.Drone 2.0 prendra de la vitesse plus rapidement.



Carène extérieure

L'option **Carène extérieure** permet de sélectionner la carène installée sur l'AR.Drone 2.0. Activez cette option si vous avez installé la carène externe (sans arceaux) sur l'AR.Drone 2.0.



Vol en extérieur

L'option **Vol en extérieur** permet de sélectionner le type de vol que vous souhaitez effectuer avec l'AR.Drone 2.0. Activez cette option si vous allez utiliser l'AR.Drone 2.0 à l'extérieur, notamment s'il y a du vent.



Mode Joypad

L'option **Mode joypad** permet d'activer / désactiver l'utilisation de l'accéléromètre de votre smartphone pour piloter

l'AR.Drone 2.0.

Si l'option **Mode joypad** est désactivée et si votre smartphone dispose d'un accéléromètre (ex : iPhone), vous pourrez utiliser la touche accéléromètre pour déplacer l'AR.Drone 2.0. Si l'option **Mode joypad** est activée, un 2nd joystick remplace la touche accéléromètre.

JOYPAD MODE

ON

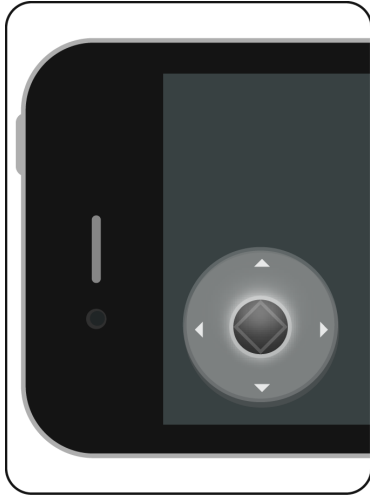

- Faites glisser le joystick vers le haut pour diriger l'AR.Drone 2.0 vers l'avant.
- Faites glisser le joystick vers le bas pour diriger l'AR.Drone 2.0 vers l'arrière.
- Faites glisser le joystick vers la droite pour diriger l'AR.Drone 2.0 vers la droite.
- Faites glisser le joystick vers la gauche pour diriger l'AR.Drone 2.0 vers la gauche.

JOYPAD MODE

OFF

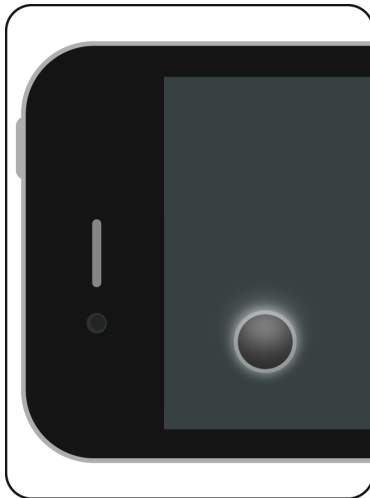

- Maintenez la touche Accéléromètre en bas à droite et inclinez le smartphone vers l'avant pour diriger l'AR.Drone 2.0 vers l'avant.
- Maintenez la touche Accéléromètre en bas à droite et inclinez le smartphone vers l'arrière pour diriger l'AR.Drone 2.0 vers l'arrière.
- Maintenez la touche Accéléromètre en bas à droite et inclinez le smartphone sur la droite pour diriger l'AR.Drone 2.0 vers la droite.
- Maintenez la touche Accéléromètre en bas à droite et inclinez le smartphone sur la gauche pour diriger l'AR.Drone 2.0 vers la gauche.

Note : La direction que prendra l'AR.Drone 2.0 dépend également du statut de l'option [contrôle absolu](#).

Contrôle absolu

L'option **Contrôle absolu** vous permet d'activer le mode de pilotage à référence absolue. Ce mode de pilotage permet de vous placer en tant que point de référence : quelle que soit la direction à laquelle fait face l'AR.Drone 2.0, il ira dans la direction vers laquelle vous inclinez votre smartphone (si le **mode Joypad** est désactivé) ou vers laquelle vous faites glisser le joystick (si le **mode Joypad** est activé).

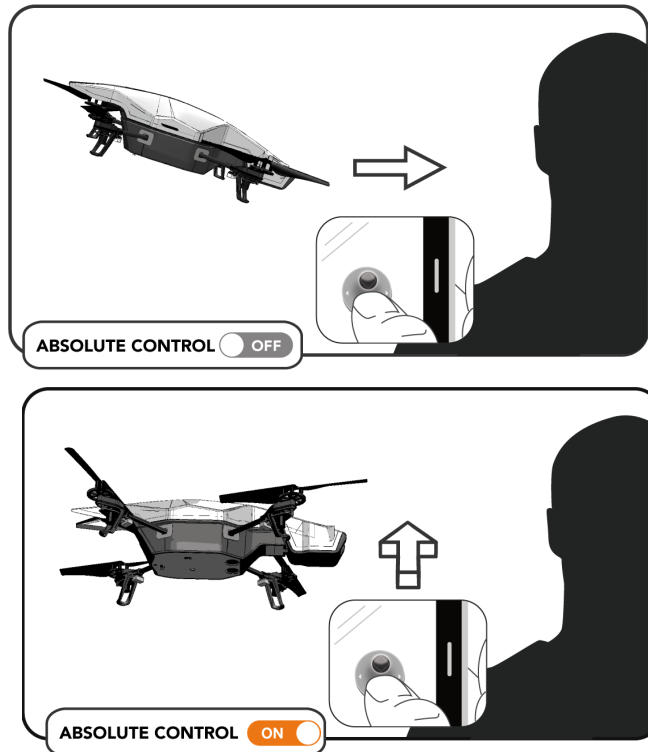

Lorsque le contrôle absolu est activé, en vous tenant face à l'AR.Drone 2.0 (**mode Joypad** activé) :

- Faites glisser le joystick vers le haut pour éloigner l'AR.Drone 2.0 de votre position.
- Faites glisser le joystick vers le bas pour rapprocher l'AR.Drone 2.0 de votre position.
- Faites glisser le joystick vers la droite pour diriger l'AR.Drone 2.0 vers votre droite.
- Faites glisser le joystick vers la gauche pour diriger l'AR.Drone 2.0 vers votre gauche.

Appuyez sur la touche **Calibration** pour réinitialiser le magnétomètre de l'AR.Drone 2.0.

Mode gaucher

L'option **Mode gaucher** permet d'inverser les commandes sur votre smartphone.



Inclinaison max

L'option **Angle d'inclinaison max** permet de définir la sensibilité de l'accéléromètre du smartphone. Si cette valeur est élevée, une inclinaison importante du smartphone sera nécessaire pour diriger l'AR.Drone 2.0. Si cette valeur est faible, une légère inclinaison sera suffisante pour diriger l'AR.Drone 2.0.



*Note : Si l'option **Mode Joypad** est activée, l'option **Angle d'inclinaison max** permet de définir la sensibilité du joystick.*

Gérer les photos et les vidéos

Visualiser

Sélectionnez **PHOTOS VIDEOS** pour accéder aux photos et vidéos réalisées avec l'AR.Drone 2.0 et enregistrées dans la mémoire de votre smartphone.

Appuyez sur  pour afficher uniquement les photos.

Appuyez sur  pour afficher uniquement les vidéos.

S'enregistrer

Avant de partager vos photos ou vos vidéos, vous avez la possibilité de vous identifier pour toute votre session sur *AR.FreeFlight 2.0* pour éviter d'avoir à entrer vos identifiants sur chaque partage.

Pour cela :

1. Dans le menu principal, appuyez sur **Préférences**.
2. Appuyez sur **Sign in**.
3. Entrez vos identifiants Google, sélectionnez **Remember** et appuyez sur **Sign in**.

Note : L'identification est valable tout au long de votre session de jeu sur AR.FreeFlight 2.0.

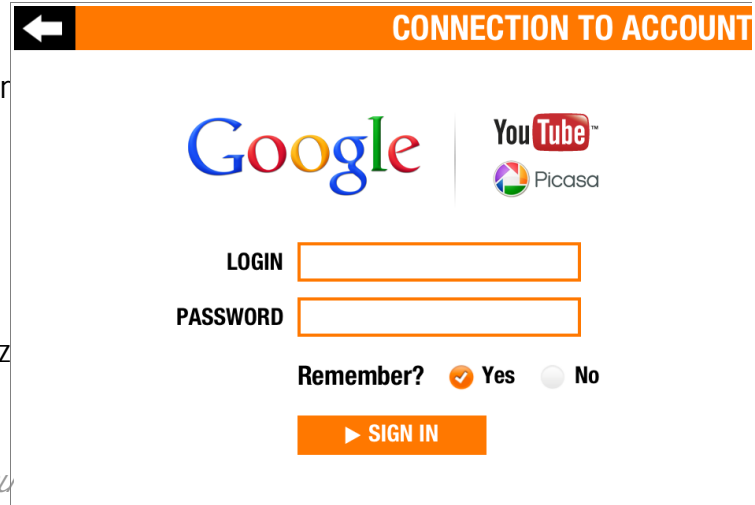

Partager

Vous avez la possibilité de partager vos photos ou vidéos sur les sites d'hébergement Youtube et Picasa. Pour cela, vous devez vous identifier en utilisant vos identifiants Google associés à votre compte Youtube ou Picasa. Pour cela :

1. Sélectionnez votre photo ou vidéo.
2. Entrez les descriptifs nécessaires.
3. Définissez le niveau de visibilité de votre photo / vidéo : **privé** ou **public**.
4. Cliquez sur **Upload now**.

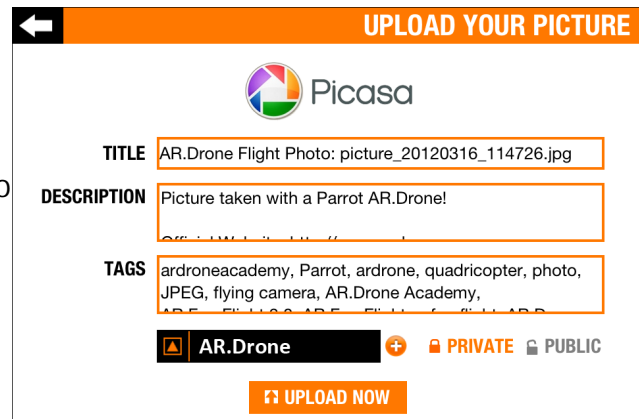

Mise à jour

Note : Avant de commencer, déconnectez si nécessaire votre clé USB de l'AR.Drone 2.0.

Dans le menu principal, sélectionnez **AR.DRONE UPDATE**.

La mise à jour se lance automatiquement. A la fin du processus de mise à jour, l'AR.Drone 2.0 redémarre automatiquement.

Vérifiez que la LED système est verte. Puis quittez l'application AR.FreeFlight 2.0 et vérifiez si la connexion entre l'AR.Drone 2.0 et votre smartphone est bien établie.

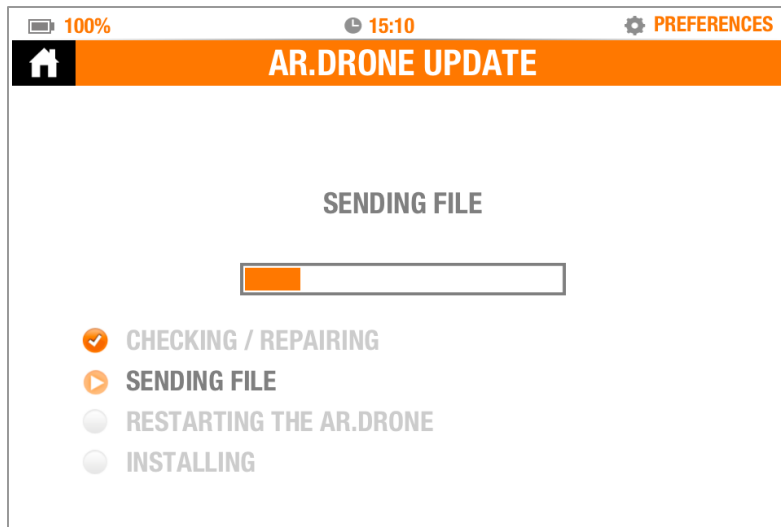

Note : Si vous effectuez la mise à jour d'un AR.Drone 1ère génération, vous devrez redémarrer manuellement l'AR.Drone, en déconnectant et reconnectant sa batterie.

AR.Games

Dans le menu principal, sélectionnez **GAMES** pour accéder à la liste des jeux disponibles pour AR.Drone et AR.Drone 2.0.

Sélectionnez un jeu et appuyez sur **Download** pour le télécharger.



AR.Drone Academy

[Prochainement disponible]

Informations générales

Avertissement

Parrot vous rappelle que la loi vous oblige à utiliser l'AR.Drone 2.0 de manière prudente et responsable afin d'éviter tout risque de dommage ou blessure sur une personne ou un bien. Parrot vous rappelle également que vous serez tenu pleinement responsable de toute perte ou tout dommage causé par une utilisation non autorisée ou à des fins illicites de l'AR.Drone 2.0. Respectez la législation relative à la protection des données et n'utilisez pas dans le cadre d'une atteinte à la vie privée d'autrui.

PARROT ne pourra être tenue responsable de toutes conséquences dommageables dues l'utilisation du produit ou de ce guide, ni de tout dommage ou perte accidentelle de donnée résultant directement ou indirectement de l'utilisation du produit ou de ce guide.

Garantie

Sans préjudice de la garantie légale et de l'application des articles L -211-4, L 211-5 et L211-12 du code de la consommation et des articles 1641 à 1646 du code civil français, PARROT garantit contractuellement pendant une durée de 12 mois à compter de la date d'achat initial effectué par le consommateur (sauf pièces d'usure garanties 6 mois), que l'AR.Drone 2.0 est exempt de défaut de matériaux et de fabrication, sur présentation de la preuve d'achat (date, lieu d'achat, n° de série du produit) au revendeur .

Pendant la durée de garantie contractuelle, le produit défectueux devra être retourné dans son emballage d'origine auprès du service après-vente du revendeur. Après inspection du produit, PARROT, à son entière discrétion, procèdera à la réparation ou au remplacement de la pièce ou du produit défectueux, à l'exclusion de tout autre dédommagement.

La garantie ne couvre pas :

- ✓ Les défauts dus à une altération ou la détérioration du produit causée par une chute, un choc accidentel,
- ✓ Les défauts dus à une utilisation anormale du produit, un montage des pièces détachées, non conformes aux préconisations et instructions fournies par PARROT dans la présente notice ou sur le site www.parrot.com, la personnalisation de l'AR.Drone 2.0 par l'utilisateur,
- ✓ Les défauts dus à une réparation effectuée par l'utilisateur ou un tiers non autorisé, hors échanges des pièces détachées fournies par PARROT,
- ✓ Les défauts causés par des pièces non fournies par PARROT dans l'emballage d'origine,
- ✓ ou l'utilisation de pièces détachées non homologuées par PARROT, en particulier l'utilisation de batterie non homologuée par PARROT comme la batterie authentique,
- ✓ Les défauts dus à toute autre cause qu'un défaut de matériaux ou de fabrication,
- ✓ Un affaiblissement progressif dans le temps de la capacité de la batterie rechargeable PARROT (086x) qui ne constitue pas un défaut de matériaux ou de fabrication du produit.
- ✓ Tout produit s'avérant non défectueux après analyse (en particulier, analyse de l'enregistrement des données de navigation des 30 dernières secondes de vol – résultat disponible sur demande), sera retourné à l'expéditeur à ses frais, majoré d'un forfait pour couvrir les frais de tests PARROT.

Information sur Service Client : nous vous informons qu'il n'y a pas nécessairement de centre support agréé Parrot dans l'ensemble des pays. Si vous avez acheté le produit dans un autre pays que celui de votre lieu de résidence, il pourra vous être demandé de le retourner à vos frais vers le pays du lieu d'achat ou un autre pays pour réparation ou échange.

Dans certains pays à l'expiration de la période de 12 mois ou si le défaut n'est pas couvert par la garantie, tout produit défectueux pourra être retourné à la plateforme SAV de PARROT (procédure disponible sur le site www.parrot.com), pour être réparé ou pour remplacement de la pièce défectueuse, aux frais de l'acheteur et après acceptation du devis correspondant.

Les pièces détachées – à l'exception des pièces d'usure (ex : batteries) – vendues séparément sont

garanties pendant une durée de 12 mois dans les mêmes conditions que celles décrites ci-dessus. La garantie ne couvre pas les dommages aux autres produits y compris les équipements utilisés pour faire fonctionner l'AR.Drone 2.0.

Modifications

Les explications et spécifications contenues dans ce guide utilisateur ne sont fournies qu'à titre d'information et peuvent être modifiées sans notification préalable. Ces informations sont correctes au moment de l'impression et le plus grand soin est apporté lors de leur rédaction afin de vous fournir des informations les plus précises possible.

Cependant, Parrot S.A. ne saurait être tenu responsable, directement ou indirectement, des éventuels préjudices ou pertes de données accidentelles résultant d'une erreur ou omission au sein du présent document. Parrot S.A. se réserve le droit d'amender ou améliorer le produit ainsi que son guide utilisateur sans aucune restriction ou obligation de prévenir l'utilisateur.

Dans le cadre de l'attention portée par Parrot S.A. sur l'amélioration de nos produits, il est possible que le produit que vous avez acheté diffère légèrement de celui décrit au sein du présent document. Dans ce cas, vous pourrez éventuellement trouver une nouvelle version du guide utilisateur au format électronique sur le site www.parrot.com.

Comment recycler ce produit

Le symbole sur le produit ou sa documentation indique qu'il ne doit pas être éliminé en fin de vie avec les autres déchets ménagers. L'élimination incontrôlée des déchets pouvant porter préjudice à l'environnement ou à la santé humaine, veuillez le séparer des autres types de déchets et le recycler de façon responsable. Vous favoriserez ainsi la réutilisation durable des ressources matérielles.

Les particuliers sont invités à contacter le distributeur leur ayant vendu le produit ou à se renseigner auprès de leur mairie pour savoir où et comment ils peuvent se débarrasser de ce produit afin qu'il soit recyclé en respectant l'environnement. Les entreprises sont invitées à contacter leurs fournisseurs et à consulter les conditions de leur contrat de vente. Ce produit ne doit pas être éliminé avec les autres déchets commerciaux.

Déclaration de conformité

Parrot SA, 174 quai de Jemmapes, 75010 Paris, France, déclare sous son unique responsabilité que le produit décrit dans le présent guide utilisateur est en conformité avec les normes techniques, EN 301489-17, EN300328, EN71-, EN71-2, EN71-3, EN62115 suivant les dispositions de la directive R&TTE 1999/5/CE et la directive de sécurité générale de produits 2001/95/CE .

Marques déposées

Parrot, les logos Parrot sont des marques enregistrées de PARROT SA en France et dans d'autres pays; AR.Drone 2.0 est une marque de Parrot SA ;

iPod Touch®, iPhone® et iPad® sont des marques d'Apple Inc, enregistrées aux USA et dans d'autres pays.

App Store est une marque de service de Apple Inc.

Android™ est une marque de Google Inc.

Le logo des membres de Wi-Fi Alliance est un logo de Wi-Fi Alliance

Wi-Fi ® est une marque de déposée de Wi-Fi Alliance.

Toutes les autres marques mentionnées dans ce guide sont protégées et la propriété de leurs titulaires respectifs.

Instructions de sécurité

ATTENTION : Afin de réduire le risque d'incendie n'exposez pas cet appareil à la pluie ou à l'humidité.

1. Lisez ces instructions.
2. Conservez ces instructions.
3. Tenez compte de tous les avertissements.
4. Suivez toutes les instructions.
5. N'installez pas l'appareil à proximité d'une source de chaleur. Radiateurs, fours ou autres appareils (amplificateurs inclus) qui produisent de la chaleur.
6. Ne modifiez pas les connecteurs polarisés
7. Utilisez uniquement les attaches / accessoires spécifiés par le constructeur.

Avertissement concernant la batterie

Lisez entièrement la feuille d'instructions accompagnant cette batterie. Le non respect de l'ensemble des instructions peut entraîner des dommages permanents pour la batterie et son environnement, et provoquer des blessures.

Ne JAMAIS rien utiliser À L'EXCEPTION d'un chargeur approuvé LiPo.

TOUJOURS utiliser un chargeur à équilibrage de cellules LiPo ou un équilibreur de cellules LiPo.

Ne JAMAIS charger via un fil de décharge.

Ne JAMAIS effectuer de chargement à régime lent, ou en dessous de 2,5 V par cellule.

La température de la batterie ne doit JAMAIS excéder les 60 °C (140 °F).

Ne JAMAIS désassembler ou modifier le câblage du boîtier, ou percer les cellules.

Ne JAMAIS placer sur des matériaux combustibles ou laisser sans surveillance pendant le chargement.

TOUJOURS charger dans un endroit à l'épreuve du feu.

TOUJOURS s'assurer que la tension de sortie du chargeur corresponde à la tension de la batterie.

TOUJOURS TENIR HORS DE PORTÉE DES ENFANTS.

UNE MAUVAISE UTILISATION DE LA BATTERIE PEUT PROVOQUER DES INCENDIES, DES EXPLOSIONS OU D'AUTRES DANGERS.

Parrot
AR.Drone 2.0