

Fiche technique | Numéro d'article: 260-112

Barrette à bornes pour 2 conducteurs; Avec brides de fixation; pour vis et fixation similaire; Trou de fixation Ø 3,2 mm; avec pied de montage 209-123 aussi sur rail DIN 35; 12 pôles

www.wago.com/260-112

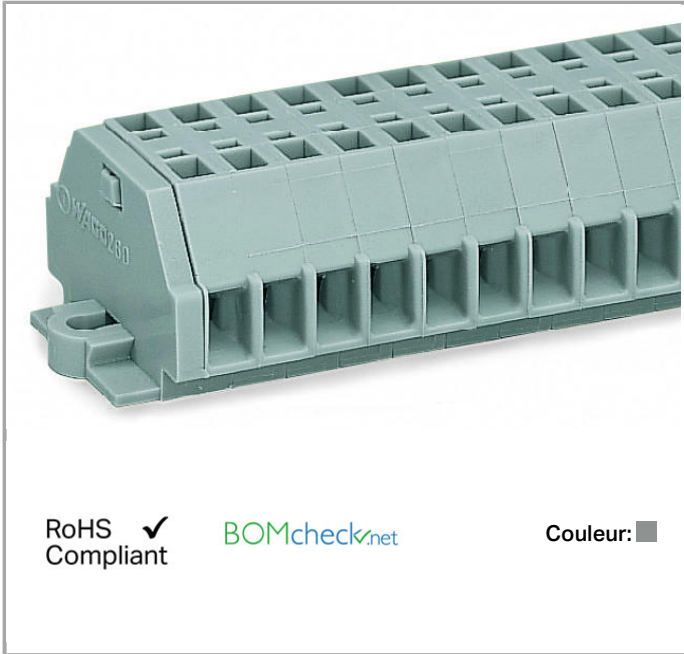

RoHS
Compliant

BOMcheck.net

Couleur: ■

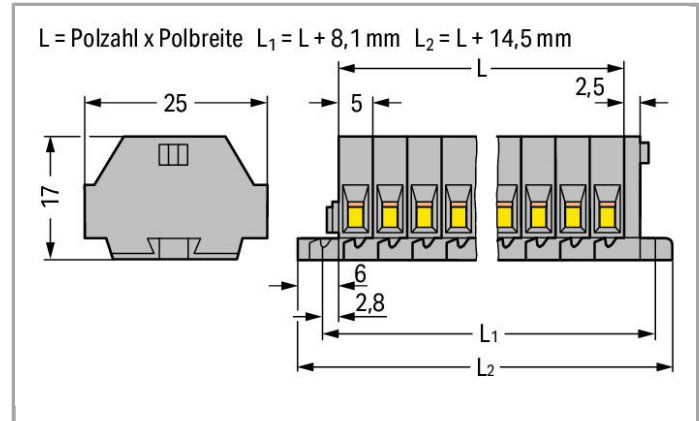

Données

Données électriques

Ratings per IEC/EN 60664-1

Tension de référence (III / 3)	400 V
Tension assignée de tenue aux chocs (III / 3)	6 kV
Courant	18 A
Légende Données de référence	(III / 3) ≙ Catégorie de surtension III / degré de pollution 3

Données de raccordement

Technique de connexion	CAGE CLAMP®
Type d'actionnement	Outil de manipulation
Matière plastique conducteur raccordable	Cuivre aluminium
Conducteur rigide	0,08 ... 1,5 mm ² / 28 ... 16 AWG
Conducteur souple	0,08 ... 1,5 mm ² / 28 ... 16 AWG
Longueur de dénudage	8 ... 9 mm / 0.31 ... 0.35 inch
Nombre de pôles	12
Nombre total des points de serrage	24
Nombre total des potentiels	12

nombre des niveaux	1
Type de câblage	Câblage latéral

Données géométriques

Largeur	74,5 mm / 2.933 inch
Hauteur utile	17 mm / 0.669 inch
Profondeur	25 mm / 0.984 inch

Données mécaniques

Mode de construction	type horizontal
Type de fixation	Bride de fixation
Niveau de marquage	Marquage latéral

Données du matériau

Couleur	gris
Charge calorifique	0.411 MJ
Poids	20.08 g

Dates commerciales

Country of origin	DE
GTIN	4044918598910
Customs Tariff No.	85369010000

Autorisations / certificats

Approbations spécifiques au pays

Logo	Approbation	Nom du certificat
	CSA DEKRA Certification B.V.	70010891
	VDE VDE Prüf- und Zertifizierungsinstitut	40033303

Approbations UL

Logo	Approbation	Nom du certificat
	UR Underwriters Laboratories Inc.	E45172

Produits correspondants





Jumper

	N° art.: 260-402 Peigne de pontage; isolé; 2 raccords; réduit le diamètre raccordable à 1 mm ²	www.wago.com/260-402
--	---	--

assembling















	N° art.: 209-137 Adaptateur de montage; utilisable comme butée d'arrêt; Largeur 6,5 mm	www.wago.com/209-137
--	--	--

check

	N° art.: 210-136 Fiche de contrôle; Ø 2 mm; avec câble de longueur 500 mm	www.wago.com/210-136
	N° art.: 210-137 Fiche de contrôle; Ø 2,3 mm; avec câble de longueur 500 mm	www.wago.com/210-137
	N° art.: 249-135 Module fiche de contrôle; sans pied de fixation; modulaires; pour bornes à 2 conducteurs	www.wago.com/249-135
	N° art.: 260-404 Module fiche de contrôle; avec pieds de fixation; modulaires; pour bornes à 2 conducteurs; Pour série 260	www.wago.com/260-404

ferrule



	N° art.: 216-101 Embout d'extrémité; embout pour 0,5 mm ² / AWG 22; sans isolation plastique; étamés par électrolyse	www.wago.com/216-101
	N° art.: 216-102 Embout d'extrémité; embout pour 0,75 mm ² / AWG 20; sans isolation plastique; étamés par électrolyse	www.wago.com/216-102
	N° art.: 216-103 Embout d'extrémité; embout pour 1 mm ² / AWG 18; sans isolation plastique; étamés par électrolyse	www.wago.com/216-103
	N° art.: 216-104 Embout d'extrémité; embout pour 1,5 mm ² / AWG 16; sans isolation plastique; étamés par électrolyse	www.wago.com/216-104
	N° art.: 216-121 Embout d'extrémité; embout pour 0,5 mm ² / AWG 22; sans isolation plastique; étamés par électrolyse	www.wago.com/216-121
	N° art.: 216-122 Embout d'extrémité; embout pour 0,75 mm ² / AWG 20; sans isolation plastique; étamés par électrolyse	www.wago.com/216-122
	N° art.: 216-123 Embout d'extrémité; embout pour 1 mm ² / AWG 18; sans isolation plastique; étamés par électrolyse	www.wago.com/216-123
	N° art.: 216-124 Embout d'extrémité; embout pour 1,5 mm ² / AWG 16; sans isolation plastique; étamés par électrolyse	www.wago.com/216-124
	N° art.: 216-131 Embout d'extrémité; embout pour 0,25 mm ² / AWG 24; sans isolation plastique; étamés par électrolyse	www.wago.com/216-131
	N° art.: 216-132 Embout d'extrémité; embout pour 0,34 mm ² / AWG 24; sans isolation plastique; étamés par électrolyse	www.wago.com/216-132

	N° art.: 216-151 Embout d'extrémité; embout pour 0,25 mm ² / AWG 24; sans isolation plastique; étamés par électrolyse	www.wago.com/216-151
	N° art.: 216-152 Embout d'extrémité; embout pour 0,34 mm ² / AWG 24; sans isolation plastique; étamés par électrolyse	www.wago.com/216-152
	N° art.: 216-201 Embout d'extrémité; embout pour 0,5 mm ² / AWG 22; avec isolation plastique; étamés par électrolyse	www.wago.com/216-201
	N° art.: 216-202 Embout d'extrémité; embout pour 0,75 mm ² / AWG 20; avec isolation plastique; étamés par électrolyse	www.wago.com/216-202
	N° art.: 216-203 Embout d'extrémité; embout pour 1 mm ² / AWG 18; avec isolation plastique; étamés par électrolyse	www.wago.com/216-203
	N° art.: 216-204 Embout d'extrémité; embout pour 1,5 mm ² / AWG 16; avec isolation plastique; étamés par électrolyse	www.wago.com/216-204
	N° art.: 216-221 Embout d'extrémité; embout pour 0,5 mm ² / AWG 22; avec isolation plastique; étamés par électrolyse	www.wago.com/216-221
	N° art.: 216-222 Embout d'extrémité; embout pour 0,75 mm ² / AWG 20; avec isolation plastique; étamés par électrolyse	www.wago.com/216-222
	N° art.: 216-223 Embout d'extrémité; embout pour 1 mm ² / AWG 18; avec isolation plastique; étamés par électrolyse	www.wago.com/216-223
	N° art.: 216-224 Embout d'extrémité; embout pour 1,5 mm ² / AWG 16; avec isolation plastique; étamés par électrolyse	www.wago.com/216-224
	N° art.: 216-301 Embout d'extrémité; embout pour 0,25 mm ² / AWG 24; avec isolation plastique; étamés par électrolyse	www.wago.com/216-301
	N° art.: 216-302 Embout d'extrémité; embout pour 0,34 mm ² / AWG 24; avec isolation plastique; étamés par électrolyse	www.wago.com/216-302
	N° art.: 216-321 Embout d'extrémité; embout pour 0,25 mm ² / AWG 24; avec isolation plastique; étamés par électrolyse	www.wago.com/216-321
	N° art.: 216-322 Embout d'extrémité; embout pour 0,34 mm ² / AWG 24; avec isolation plastique; étamés par électrolyse	www.wago.com/216-322

General accessories

	N° art.: 209-123 Pied de montage avec vis; vissage possible sur bornes avec bride de fixation; Largeur 6,4 mm	www.wago.com/209-123
--	---	--

tools

	N° art.: 209-132 Outil de manipulation; pour la connexion du peigne de pontage à insérer; 2 raccords; en matière isolante	www.wago.com/209-132
	N° art.: 210-657 Outil de manipulation, partiellement isolé; Lame (3,5 x 0,5) mm; court	www.wago.com/210-657
	N° art.: 210-658 Outil de manipulation, partiellement isolé; Lame (3,5 x 0,5) mm; court; Coudé	www.wago.com/210-658



N° art.: 210-720

Outil de manipulation, partiellement isolé; Type 2, lame (3,5 x 0,5) mm

www.wago.com/210-720

Téléchargements

Documentation

Bid Text

260-112	Oct 10, 2017	DOC 24,6 kB	Téléchargement
---------	--------------	----------------	----------------

smartDATA

CAD data

3D Download 260-112	URL	Téléchargement
---------------------	-----	----------------

Sous réserve de modifications.