

## Fiche technique | Numéro d'article: 262-108

Barrette à bornes pour 2 conducteurs; Avec brides de fixation; pour vis et fixation similaire; Trou de fixation Ø 3,2 mm; avec pied de montage 209-123 aussi sur rail DIN 35; 8 pôles

[www.wago.com/262-108](http://www.wago.com/262-108)

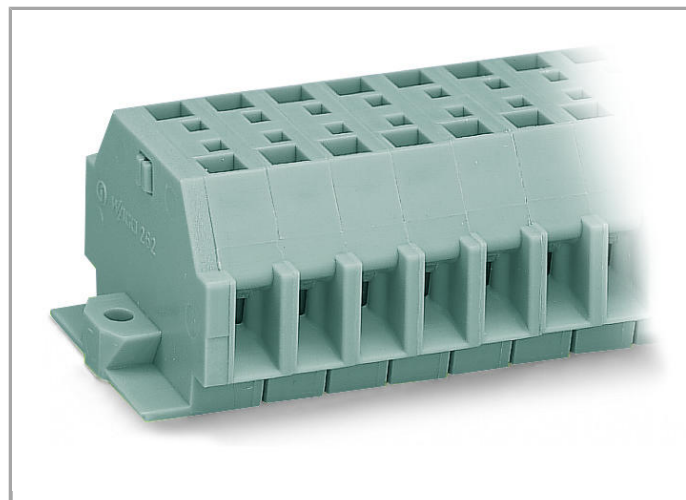
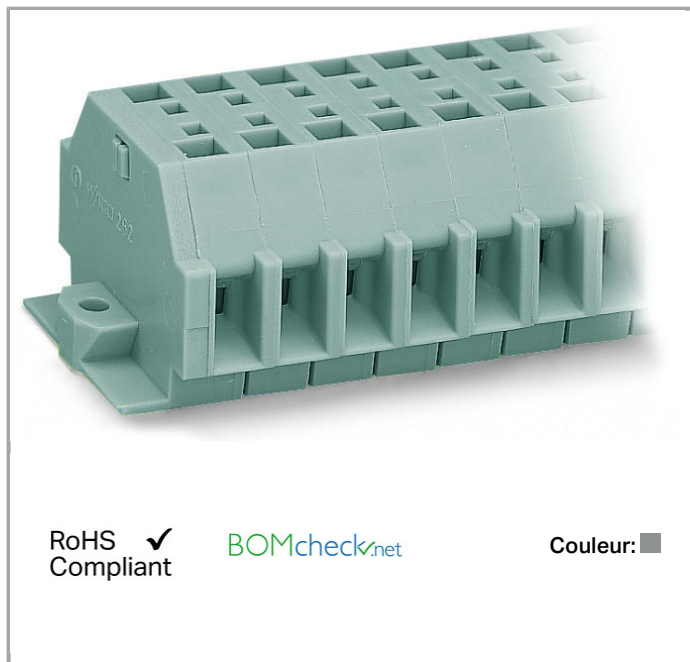

RoHS  Compliant

[BOMcheck.net](http://BOMcheck.net)

Couleur: ■

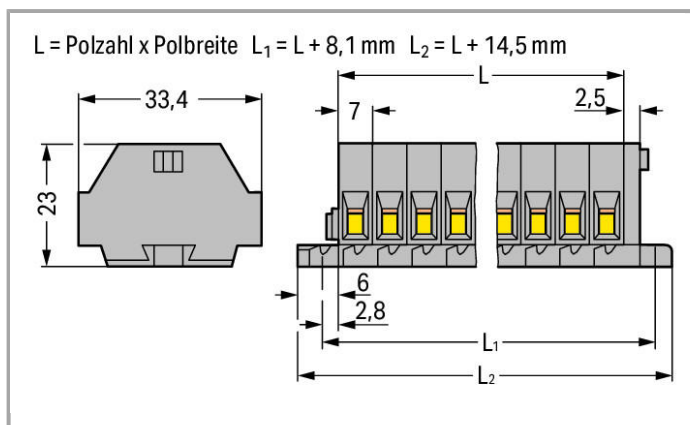

### Données

### Données électriques

### Ratings per IEC/EN 60664-1

Tension de référence (III / 3)	630 V
Tension assignée de tenue aux chocs (III / 3)	8 kV
Courant	24 A
Légende Données de référence	(III / 3) ≙ Catégorie de surtension III / degré de pollution 3



## Données de raccordement

Technique de connexion	CAGE CLAMP®
Type d'actionnement	Outil de manipulation
Matière plastique conducteur raccordable	Cuivre aluminium
Conducteur rigide	0,08 ... 4 mm <sup>2</sup> / 28 ... 12 AWG
Conducteur souple	0,08 ... 4 mm <sup>2</sup> / 28 ... 12 AWG
Longueur de dénudage	9 ... 10 mm / 0.35 ... 0.39 inch
Nombre de pôles	8
Nombre total des points de serrage	16
Nombre total des potentiels	8
nombre des niveaux	1
Type de câblage	Câblage latéral

## Données géométriques

Largeur	70,5 mm / 2.776 inch
Hauteur utile	23 mm / 0.906 inch
Profondeur	33,5 mm / 1.319 inch

## Données mécaniques

Mode de construction	type horizontal
Type de fixation	Bride de fixation
Niveau de marquage	Marquage latéral

## Données du matériau

Couleur	gris
Charge calorifique	0.672 MJ
Poids	35.232 g

## Dates commerciales

Country of origin	DE
GTIN	4044918640220
Customs Tariff No.	85369010000
Product Group	9 (Std. Chassis Mt. Blocks)

## Autorisations / certificats

### Approbations spécifiques au pays

Logo	Approbation	Nom du certificat
	CCA DEKRA Certification B.V.	NTR-NL 6510

# CCA



**CCA**  
DEKRA Certification B.V.



2110272.03



**CSA**  
DEKRA Certification B.V.

70010891

## Approbations de navire



Logo	Approbation	Nom du certificat
	<b>ABS</b> American Bureau of Shipping	14-HG1241539-PDA
	<b>BV</b> Bureau Veritas S.A.	07436/E0 BV
	<b>LR</b> Lloyds Register	91/20242 (E7)

## Approbations UL

Logo	Approbation	Nom du certificat
	<b>UR</b> Underwriters Laboratories Inc.	E45172

## Produits correspondants

### General accessories

	<b>N° art.: 209-123</b> Pied de montage avec vis; vissage possible sur bornes avec bride de fixation; Largeur 6,4 mm	<a href="http://www.wago.com/209-123">www.wago.com/209-123</a>
	<b>N° art.: 209-132</b> Outil de manipulation; pour la connexion du peigne de pontage à insérer; 2 raccords; en matière isolante	<a href="http://www.wago.com/209-132">www.wago.com/209-132</a>
	<b>N° art.: 210-657</b> Outil de manipulation, partiellement isolé; Lame (3,5 x 0,5) mm; court	<a href="http://www.wago.com/210-657">www.wago.com/210-657</a>



**N° art.: 210-658**  
Outil de manipulation, partiellement isolé; Lame (3,5 x 0,5) mm; court; Coudé

[www.wago.com/210-658](http://www.wago.com/210-658)



**N° art.: 210-720**  
Outil de manipulation, partiellement isolé; Type 2, lame (3,5 x 0,5) mm

[www.wago.com/210-720](http://www.wago.com/210-720)

check



**N° art.: 210-136**  
Fiche de contrôle; Ø 2 mm; avec câble de longueur 500 mm

[www.wago.com/210-136](http://www.wago.com/210-136)



**N° art.: 210-137**  
Fiche de contrôle; Ø 2,3 mm; avec câble de longueur 500 mm

[www.wago.com/210-137](http://www.wago.com/210-137)



**N° art.: 249-137**  
Module fiche de contrôle; sans pied de fixation; modulaires; pour bornes à 2 conducteurs

[www.wago.com/249-137](http://www.wago.com/249-137)

ferrule



**N° art.: 216-101**  
Embout d'extrémité; embout pour 0,5 mm<sup>2</sup> / AWG 22; sans isolation plastique; étamés par électrolyse

[www.wago.com/216-101](http://www.wago.com/216-101)



**N° art.: 216-102**  
Embout d'extrémité; embout pour 0,75 mm<sup>2</sup> / AWG 20; sans isolation plastique; étamés par électrolyse

[www.wago.com/216-102](http://www.wago.com/216-102)



**N° art.: 216-103**  
Embout d'extrémité; embout pour 1 mm<sup>2</sup> / AWG 18; sans isolation plastique; étamés par électrolyse

[www.wago.com/216-103](http://www.wago.com/216-103)



**N° art.: 216-104**  
Embout d'extrémité; embout pour 1,5 mm<sup>2</sup> / AWG 16; sans isolation plastique; étamés par électrolyse

[www.wago.com/216-104](http://www.wago.com/216-104)



**N° art.: 216-108**  
Embout d'extrémité; embout pour 6 mm<sup>2</sup> / AWG 10; sans isolation plastique; étamés par électrolyse

[www.wago.com/216-108](http://www.wago.com/216-108)



**N° art.: 216-109**  
Embout d'extrémité; embout pour 10 mm<sup>2</sup> / AWG 8; sans isolation plastique; étamés par électrolyse

[www.wago.com/216-109](http://www.wago.com/216-109)



**N° art.: 216-110**  
Embout d'extrémité; embout pour 16 mm<sup>2</sup> / AWG 6; sans isolation plastique; étamés par électrolyse

[www.wago.com/216-110](http://www.wago.com/216-110)



**N° art.: 216-121**  
Embout d'extrémité; embout pour 0,5 mm<sup>2</sup> / AWG 22; sans isolation plastique; étamés par électrolyse

[www.wago.com/216-121](http://www.wago.com/216-121)



**N° art.: 216-122**  
Embout d'extrémité; embout pour 0,75 mm<sup>2</sup> / AWG 20; sans isolation plastique; étamés par électrolyse

[www.wago.com/216-122](http://www.wago.com/216-122)



**N° art.: 216-123**  
Embout d'extrémité; embout pour 1 mm<sup>2</sup> / AWG 18; sans isolation plastique; étamés par électrolyse

[www.wago.com/216-123](http://www.wago.com/216-123)



**N° art.: 216-124**  
Embout d'extrémité; embout pour 1,5 mm<sup>2</sup> / AWG 16; sans isolation plastique; étamés par électrolyse

[www.wago.com/216-124](http://www.wago.com/216-124)



**N° art.: 216-131**  
Embout d'extrémité; embout pour 0,25 mm<sup>2</sup> / AWG 24; sans isolation plastique; étamés par électrolyse

















[www.wago.com/216-131](http://www.wago.com/216-131)





















**N° art.: 216-132**  
Embout d'extrémité; embout pour 0,34 mm<sup>2</sup> / AWG 24; sans isolation plastique; étamés par électrolyse

[www.wago.com/216-132](http://www.wago.com/216-132)

**N° art.: 216-141**

	Embout d'extrémité; embout pour 0,5 mm <sup>2</sup> / AWG 22; sans isolation plastique; étamés par électrolyse; Cuivre électrolytique; serti de manière étanche aux gaz; selon DIN 46228, partie 1/08.92	<a href="http://www.wago.com/216-141">www.wago.com/216-141</a>
	<b>N° art.: 216-142</b>	
	Embout d'extrémité; embout pour 0,75 mm <sup>2</sup> / AWG 20; sans isolation plastique; étamés par électrolyse; Cuivre électrolytique; serti de manière étanche aux gaz; selon DIN 46228, partie 1/08.92	<a href="http://www.wago.com/216-142">www.wago.com/216-142</a>
	<b>N° art.: 216-143</b>	
	Embout d'extrémité; embout pour 1 mm <sup>2</sup> / AWG 18; sans isolation plastique; étamés par électrolyse; Cuivre électrolytique; serti de manière étanche aux gaz; selon DIN 46228, partie 1/08.92	<a href="http://www.wago.com/216-143">www.wago.com/216-143</a>
	<b>N° art.: 216-144</b>	
	Embout d'extrémité; embout pour 1,5 mm <sup>2</sup> / AWG 16; sans isolation plastique; étamés par électrolyse; Cuivre électrolytique; serti de manière étanche aux gaz; selon DIN 46228, partie 1/08.92	<a href="http://www.wago.com/216-144">www.wago.com/216-144</a>
	<b>N° art.: 216-151</b>	
	Embout d'extrémité; embout pour 0,25 mm <sup>2</sup> / AWG 24; sans isolation plastique; étamés par électrolyse	<a href="http://www.wago.com/216-151">www.wago.com/216-151</a>
	<b>N° art.: 216-152</b>	
	Embout d'extrémité; embout pour 0,34 mm <sup>2</sup> / AWG 24; sans isolation plastique; étamés par électrolyse	<a href="http://www.wago.com/216-152">www.wago.com/216-152</a>
	<b>N° art.: 216-201</b>	
	Embout d'extrémité; embout pour 0,5 mm <sup>2</sup> / AWG 22; avec isolation plastique; étamés par électrolyse	<a href="http://www.wago.com/216-201">www.wago.com/216-201</a>
	<b>N° art.: 216-202</b>	
	Embout d'extrémité; embout pour 0,75 mm <sup>2</sup> / AWG 20; avec isolation plastique; étamés par électrolyse	<a href="http://www.wago.com/216-202">www.wago.com/216-202</a>
	<b>N° art.: 216-203</b>	
	Embout d'extrémité; embout pour 1 mm <sup>2</sup> / AWG 18; avec isolation plastique; étamés par électrolyse	<a href="http://www.wago.com/216-203">www.wago.com/216-203</a>
	<b>N° art.: 216-204</b>	
	Embout d'extrémité; embout pour 1,5 mm <sup>2</sup> / AWG 16; avec isolation plastique; étamés par électrolyse	<a href="http://www.wago.com/216-204">www.wago.com/216-204</a>
	<b>N° art.: 216-205</b>	
	Embout d'extrémité; embout pour 2,08 mm <sup>2</sup> / AWG 14; avec isolation plastique; étamés par électrolyse	<a href="http://www.wago.com/216-205">www.wago.com/216-205</a>
	<b>N° art.: 216-206</b>	
	Embout d'extrémité; embout pour 2,5 mm <sup>2</sup> / AWG 14; avec isolation plastique; étamés par électrolyse	<a href="http://www.wago.com/216-206">www.wago.com/216-206</a>
	<b>N° art.: 216-208</b>	
	Embout d'extrémité; embout pour 6 mm <sup>2</sup> / AWG 10; avec isolation plastique; étamés par électrolyse; Cuivre électrolytique; serti de manière étanche aux gaz; selon DIN 46228, partie 4/09.90	<a href="http://www.wago.com/216-208">www.wago.com/216-208</a>
	<b>N° art.: 216-209</b>	
	Embout d'extrémité; embout pour 10 mm <sup>2</sup> / AWG 8; avec isolation plastique; étamés par électrolyse	<a href="http://www.wago.com/216-209">www.wago.com/216-209</a>
	<b>N° art.: 216-210</b>	
	Embout d'extrémité; embout pour 16 mm <sup>2</sup> / AWG 6; avec isolation plastique; étamés par électrolyse; Cuivre électrolytique; serti de manière étanche aux gaz; selon DIN 46228, partie 4/09.90	<a href="http://www.wago.com/216-210">www.wago.com/216-210</a>
	<b>N° art.: 216-221</b>	
	Embout d'extrémité; embout pour 0,5 mm <sup>2</sup> / AWG 22; avec isolation plastique; étamés par électrolyse	<a href="http://www.wago.com/216-221">www.wago.com/216-221</a>
	<b>N° art.: 216-222</b>	
	Embout d'extrémité; embout pour 0,75 mm <sup>2</sup> / AWG 20; avec isolation plastique; étamés par électrolyse	<a href="http://www.wago.com/216-222">www.wago.com/216-222</a>
	<b>N° art.: 216-223</b>	
	Embout d'extrémité; embout pour 1 mm <sup>2</sup> / AWG 18; avec isolation plastique; étamés par électrolyse	<a href="http://www.wago.com/216-223">www.wago.com/216-223</a>
	<b>N° art.: 216-224</b>	
	Embout d'extrémité; embout pour 1,5 mm <sup>2</sup> / AWG 16; avec isolation plastique; étamés par électrolyse	<a href="http://www.wago.com/216-224">www.wago.com/216-224</a>
	<b>N° art.: 216-241</b>	

	Embout d'extrémité; embout pour 0,5 mm <sup>2</sup> / AWG 22; avec isolation plastique; étamés par électrolyse; Cuivre électrolytique; serti de manière étanche aux gaz; selon DIN 46228, partie 4/09.90	<a href="http://www.wago.com/216-241">www.wago.com/216-241</a>
	<b>N° art.: 216-242</b>	
	Embout d'extrémité; embout pour 0,75 mm <sup>2</sup> / AWG 20; avec isolation plastique; étamés par électrolyse; Cuivre électrolytique; serti de manière étanche aux gaz; selon DIN 46228, partie 4/09.90	<a href="http://www.wago.com/216-242">www.wago.com/216-242</a>
	<b>N° art.: 216-243</b>	
	Embout d'extrémité; embout pour 1 mm <sup>2</sup> / AWG 18; avec isolation plastique; étamés par électrolyse; Cuivre électrolytique; serti de manière étanche aux gaz; selon DIN 46228, partie 4/09.90	<a href="http://www.wago.com/216-243">www.wago.com/216-243</a>
	<b>N° art.: 216-244</b>	
	Embout d'extrémité; embout pour 1,5 mm <sup>2</sup> / AWG 16; avec isolation plastique; étamés par électrolyse; Cuivre électrolytique; serti de manière étanche aux gaz; selon DIN 46228, partie 4/09.90	<a href="http://www.wago.com/216-244">www.wago.com/216-244</a>
	<b>N° art.: 216-246</b>	
	Embout d'extrémité; embout pour 2,5 mm <sup>2</sup> / AWG 14; avec isolation plastique; étamés par électrolyse; Cuivre électrolytique; serti de manière étanche aux gaz; selon DIN 46228, partie 4/09.90	<a href="http://www.wago.com/216-246">www.wago.com/216-246</a>
	<b>N° art.: 216-262</b>	
	Embout d'extrémité; embout pour 0,75 mm <sup>2</sup> / AWG 20; avec isolation plastique; étamés par électrolyse; Cuivre électrolytique; serti de manière étanche aux gaz; selon DIN 46228, partie 4/09.90	<a href="http://www.wago.com/216-262">www.wago.com/216-262</a>
	<b>N° art.: 216-263</b>	
	Embout d'extrémité; embout pour 1 mm <sup>2</sup> / AWG 18; avec isolation plastique; étamés par électrolyse; Cuivre électrolytique; serti de manière étanche aux gaz; selon DIN 46228, partie 4/09.90	<a href="http://www.wago.com/216-263">www.wago.com/216-263</a>
	<b>N° art.: 216-264</b>	
	Embout d'extrémité; embout pour 1,5 mm <sup>2</sup> / AWG 16; avec isolation plastique; étamés par électrolyse; Cuivre électrolytique; serti de manière étanche aux gaz; selon DIN 46228, partie 4/09.90	<a href="http://www.wago.com/216-264">www.wago.com/216-264</a>
	<b>N° art.: 216-266</b>	
	Embout d'extrémité; embout pour 2,5 mm <sup>2</sup> / AWG 14; avec isolation plastique; étamés par électrolyse; Cuivre électrolytique; serti de manière étanche aux gaz; selon DIN 46228, partie 4/09.90	<a href="http://www.wago.com/216-266">www.wago.com/216-266</a>
	<b>N° art.: 216-267</b>	
	Embout d'extrémité; embout pour 4 mm <sup>2</sup> / AWG 12; avec isolation plastique; étamés par électrolyse; Cuivre électrolytique; serti de manière étanche aux gaz; selon DIN 46228, partie 4/09.90	<a href="http://www.wago.com/216-267">www.wago.com/216-267</a>
	<b>N° art.: 216-284</b>	
	Embout d'extrémité; embout pour 1,5 mm <sup>2</sup> / AWG 16; avec isolation plastique; étamés par électrolyse; Cuivre électrolytique; serti de manière étanche aux gaz; selon DIN 46228, partie 4/09.90	<a href="http://www.wago.com/216-284">www.wago.com/216-284</a>
	<b>N° art.: 216-286</b>	
	Embout d'extrémité; embout pour 2,5 mm <sup>2</sup> / AWG 14; avec isolation plastique; étamés par électrolyse; Cuivre électrolytique; serti de manière étanche aux gaz; selon DIN 46228, partie 4/09.90	<a href="http://www.wago.com/216-286">www.wago.com/216-286</a>
	<b>N° art.: 216-287</b>	
	Embout d'extrémité; embout pour 4 mm <sup>2</sup> / AWG 12; avec isolation plastique; étamés par électrolyse; Cuivre électrolytique; serti de manière étanche aux gaz; selon DIN 46228, partie 4/09.90	<a href="http://www.wago.com/216-287">www.wago.com/216-287</a>
	<b>N° art.: 216-288</b>	
	Embout d'extrémité; embout pour 6 mm <sup>2</sup> / AWG 10; avec isolation plastique; étamés par électrolyse; Cuivre électrolytique; serti de manière étanche aux gaz; selon DIN 46228, partie 4/09.90	<a href="http://www.wago.com/216-288">www.wago.com/216-288</a>
	<b>N° art.: 216-289</b>	
	Embout d'extrémité; embout pour 10 mm <sup>2</sup> / AWG 8; avec isolation plastique; étamés par électrolyse; Cuivre électrolytique; serti de manière étanche aux gaz; selon DIN 46228, partie 4/09.90	<a href="http://www.wago.com/216-289">www.wago.com/216-289</a>
	<b>N° art.: 216-301</b>	
	Embout d'extrémité; embout pour 0,25 mm <sup>2</sup> / AWG 24; avec isolation plastique; étamés par électrolyse	<a href="http://www.wago.com/216-301">www.wago.com/216-301</a>
	<b>N° art.: 216-302</b>	
	Embout d'extrémité; embout pour 0,34 mm <sup>2</sup> / AWG 24; avec isolation plastique; étamés par électrolyse	<a href="http://www.wago.com/216-302">www.wago.com/216-302</a>
	<b>N° art.: 216-321</b>	
	Embout d'extrémité; embout pour 0,25 mm <sup>2</sup> / AWG 24; avec isolation plastique; étamés par électrolyse	<a href="http://www.wago.com/216-321">www.wago.com/216-321</a>



N° art.: 216-322

Embout d'extrémité; embout pour 0,34 mm<sup>2</sup> / AWG 24; avec isolation plastique; étamés par électrolyse

[www.wago.com/216-322](http://www.wago.com/216-322)

---

#### Jumper



N° art.: 262-402

Peigne de pontage; isolé; 2 raccords; réduit le diamètre raccordable à 2,5 mm<sup>2</sup>

[www.wago.com/262-402](http://www.wago.com/262-402)

---

#### assembling



N° art.: 209-137

Adaptateur de montage; utilisable comme butée d'arrêt; Largeur 6,5 mm

[www.wago.com/209-137](http://www.wago.com/209-137)

### Téléchargements

#### Documentation

##### Bid Text

262-108	Oct 11, 2017	DOC 25,1 kB	Téléchargement
---------	--------------	----------------	----------------

#### smartDATA

##### CAD data

3D Download 262-108	URL	Téléchargement
---------------------	-----	----------------

Sous réserve de modifications.