

Fiche technique | Numéro d'article: 262-321

Borne d'extrémité peu encombrante, 2 conducteurs; sans pieds de montage dépassant les côtés; pour blocs de bornes avec pieds de montage

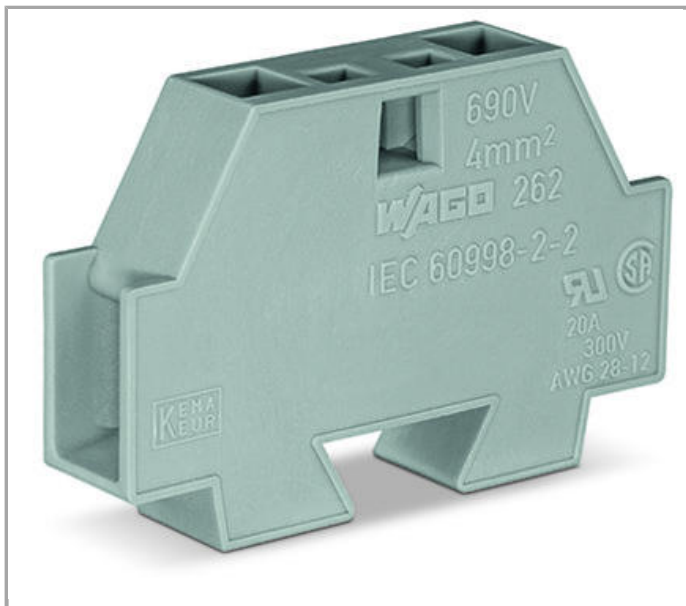

[www.wago.com/262-321](http://www.wago.com/262-321)

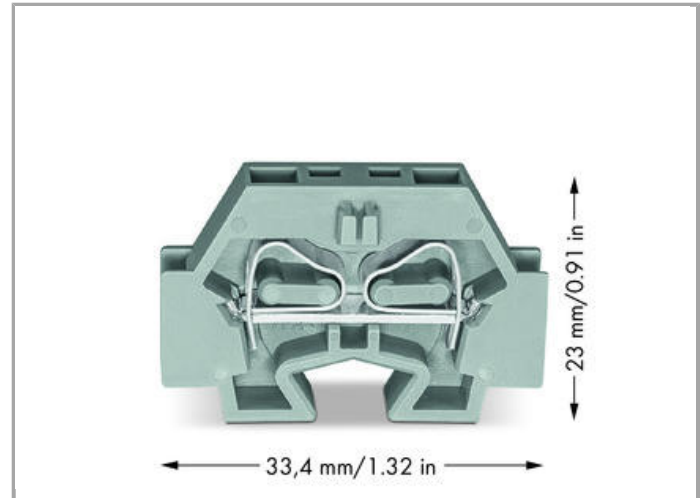
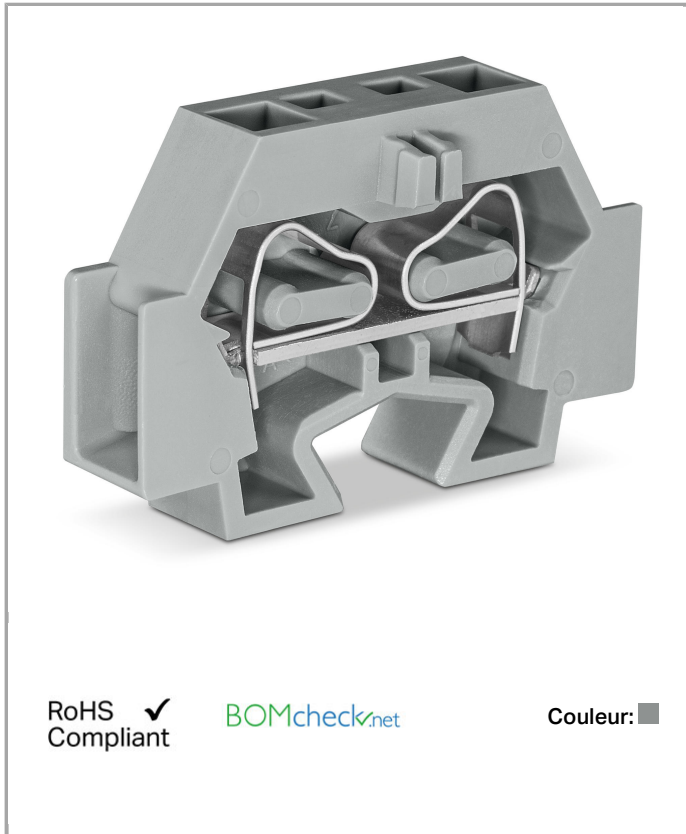

Données

## Données électriques

### Ratings per IEC/EN 60664-1

Tension de référence (III / 3)	630 V
Tension assignée de tenue aux chocs (III / 3)	8 kV
Courant	24 A
Légende Données de référence	(III / 3) $\Delta$ Catégorie de surtension III / degré de pollution 3

### Données de raccordement

Technique de connexion	CAGE CLAMP®
Type d'actionnement	Outil de manipulation
Matière plastique conducteur raccordable	Cuivre aluminium
Conducteur rigide	0,08 ... 4 mm <sup>2</sup> / 28 ... 12 AWG
Conducteur souple	0,08 ... 4 mm <sup>2</sup> / 28 ... 12 AWG
Longueur de dénudage	9 ... 10 mm / 0.35 ... 0.39 inch
Nombre total des points de serrage	2
Nombre total des potentiels	1
nombre des niveaux	1
Type de câblage	Câblage latéral

### Données géométriques

Largeur	7 mm / 0.276 inch
Hauteur utile	23 mm / 0.906 inch
Profondeur	33,5 mm / 1.319 inch

### Données mécaniques

Mode de construction	type horizontal
Type de fixation	Pied de fixation à encliqueter
Niveau de marquage	Marquage latéral

### Données du matériau

Couleur	gris
Charge calorifique	0.063 MJ
Poids	3.661 g

### Dates commerciales

Country of origin	CN
GTIN	4044918640381

Customs Tariff No.



85369010000

Product Group



9 (Std. Chassis Mt. Blocks)

## Autorisations / certificats

### Approbations spécifiques au pays

Logo	Approbation	Nom du certificat
	CCA DEKRA Certification B.V.	NTR-NL 6510
	CCA DEKRA Certification B.V.	2110272.03
	CSA DEKRA Certification B.V.	70010891

### Approbations de navire

Logo	Approbation	Nom du certificat
	ABS American Bureau of Shipping	14-HG1241539-PDA
	BV Bureau Veritas S.A.	07436/E0 BV
	LR Lloyds Register	91/20242 (E7)

### Approbations UL

Logo	Approbation	Nom du certificat
	UR Underwriters Laboratories Inc.	E45172



















## Produits correspondants



















### ferrule



N° art.: 216-101

Embout d'extrémité; embout pour 0,5 mm<sup>2</sup> / AWG 22; sans isolation plastique; étamés par électrolyse[www.wago.com/216-101](http://www.wago.com/216-101)

	<b>N° art.: 216-102</b> Embout d'extrémité; embout pour 0,75 mm <sup>2</sup> / AWG 20; sans isolation plastique; étamés par électrolyse	<a href="http://www.wago.com/216-102">www.wago.com/216-102</a>
	<b>N° art.: 216-103</b> Embout d'extrémité; embout pour 1 mm <sup>2</sup> / AWG 18; sans isolation plastique; étamés par électrolyse	<a href="http://www.wago.com/216-103">www.wago.com/216-103</a>
	<b>N° art.: 216-104</b> Embout d'extrémité; embout pour 1,5 mm <sup>2</sup> / AWG 16; sans isolation plastique; étamés par électrolyse	<a href="http://www.wago.com/216-104">www.wago.com/216-104</a>
	<b>N° art.: 216-108</b> Embout d'extrémité; embout pour 6 mm <sup>2</sup> / AWG 10; sans isolation plastique; étamés par électrolyse	<a href="http://www.wago.com/216-108">www.wago.com/216-108</a>
	<b>N° art.: 216-109</b> Embout d'extrémité; embout pour 10 mm <sup>2</sup> / AWG 8; sans isolation plastique; étamés par électrolyse	<a href="http://www.wago.com/216-109">www.wago.com/216-109</a>
	<b>N° art.: 216-110</b> Embout d'extrémité; embout pour 16 mm <sup>2</sup> / AWG 6; sans isolation plastique; étamés par électrolyse	<a href="http://www.wago.com/216-110">www.wago.com/216-110</a>
	<b>N° art.: 216-121</b> Embout d'extrémité; embout pour 0,5 mm <sup>2</sup> / AWG 22; sans isolation plastique; étamés par électrolyse	<a href="http://www.wago.com/216-121">www.wago.com/216-121</a>
	<b>N° art.: 216-122</b> Embout d'extrémité; embout pour 0,75 mm <sup>2</sup> / AWG 20; sans isolation plastique; étamés par électrolyse	<a href="http://www.wago.com/216-122">www.wago.com/216-122</a>
	<b>N° art.: 216-123</b> Embout d'extrémité; embout pour 1 mm <sup>2</sup> / AWG 18; sans isolation plastique; étamés par électrolyse	<a href="http://www.wago.com/216-123">www.wago.com/216-123</a>
	<b>N° art.: 216-124</b> Embout d'extrémité; embout pour 1,5 mm <sup>2</sup> / AWG 16; sans isolation plastique; étamés par électrolyse	<a href="http://www.wago.com/216-124">www.wago.com/216-124</a>
	<b>N° art.: 216-131</b> Embout d'extrémité; embout pour 0,25 mm <sup>2</sup> / AWG 24; sans isolation plastique; étamés par électrolyse	<a href="http://www.wago.com/216-131">www.wago.com/216-131</a>
	<b>N° art.: 216-132</b> Embout d'extrémité; embout pour 0,34 mm <sup>2</sup> / AWG 24; sans isolation plastique; étamés par électrolyse	<a href="http://www.wago.com/216-132">www.wago.com/216-132</a>
	<b>N° art.: 216-141</b> Embout d'extrémité; embout pour 0,5 mm <sup>2</sup> / AWG 22; sans isolation plastique; étamés par électrolyse; Cuivre électrolytique; serti de manière étanche aux gaz; selon DIN 46228, partie 1/08.92	<a href="http://www.wago.com/216-141">www.wago.com/216-141</a>
	<b>N° art.: 216-142</b> Embout d'extrémité; embout pour 0,75 mm <sup>2</sup> / AWG 20; sans isolation plastique; étamés par électrolyse; Cuivre électrolytique; serti de manière étanche aux gaz; selon DIN 46228, partie 1/08.92	<a href="http://www.wago.com/216-142">www.wago.com/216-142</a>
	<b>N° art.: 216-143</b> Embout d'extrémité; embout pour 1 mm <sup>2</sup> / AWG 18; sans isolation plastique; étamés par électrolyse; Cuivre électrolytique; serti de manière étanche aux gaz; selon DIN 46228, partie 1/08.92	<a href="http://www.wago.com/216-143">www.wago.com/216-143</a>
	<b>N° art.: 216-144</b> Embout d'extrémité; embout pour 1,5 mm <sup>2</sup> / AWG 16; sans isolation plastique; étamés par électrolyse; Cuivre électrolytique; serti de manière étanche aux gaz; selon DIN 46228, partie 1/08.92	<a href="http://www.wago.com/216-144">www.wago.com/216-144</a>
	<b>N° art.: 216-151</b> Embout d'extrémité; embout pour 0,25 mm <sup>2</sup> / AWG 24; sans isolation plastique; étamés par électrolyse	<a href="http://www.wago.com/216-151">www.wago.com/216-151</a>
	<b>N° art.: 216-152</b> Embout d'extrémité; embout pour 0,34 mm <sup>2</sup> / AWG 24; sans isolation plastique; étamés par électrolyse	<a href="http://www.wago.com/216-152">www.wago.com/216-152</a>
	<b>N° art.: 216-201</b> Embout d'extrémité; embout pour 0,5 mm <sup>2</sup> / AWG 22; avec isolation plastique; étamés par électrolyse	<a href="http://www.wago.com/216-201">www.wago.com/216-201</a>
	<b>N° art.: 216-202</b>	

	Embout d'extrémité; embout pour 0,75 mm <sup>2</sup> / AWG 20; avec isolation plastique; étamés par électrolyse	<a href="http://www.wago.com/216-202">www.wago.com/216-202</a>
	<b>N° art.: 216-203</b> Embout d'extrémité; embout pour 1 mm <sup>2</sup> / AWG 18; avec isolation plastique; étamés par électrolyse	<a href="http://www.wago.com/216-203">www.wago.com/216-203</a>
	<b>N° art.: 216-204</b> Embout d'extrémité; embout pour 1,5 mm <sup>2</sup> / AWG 16; avec isolation plastique; étamés par électrolyse	<a href="http://www.wago.com/216-204">www.wago.com/216-204</a>
	<b>N° art.: 216-205</b> Embout d'extrémité; embout pour 2,08 mm <sup>2</sup> / AWG 14; avec isolation plastique; étamés par électrolyse	<a href="http://www.wago.com/216-205">www.wago.com/216-205</a>
	<b>N° art.: 216-206</b> Embout d'extrémité; embout pour 2,5 mm <sup>2</sup> / AWG 14; avec isolation plastique; étamés par électrolyse	<a href="http://www.wago.com/216-206">www.wago.com/216-206</a>
	<b>N° art.: 216-208</b> Embout d'extrémité; embout pour 6 mm <sup>2</sup> / AWG 10; avec isolation plastique; étamés par électrolyse; Cuivre électrolytique; serti de manière étanche aux gaz; selon DIN 46228, partie 4/09.90	<a href="http://www.wago.com/216-208">www.wago.com/216-208</a>
	<b>N° art.: 216-209</b> Embout d'extrémité; embout pour 10 mm <sup>2</sup> / AWG 8; avec isolation plastique; étamés par électrolyse	<a href="http://www.wago.com/216-209">www.wago.com/216-209</a>
	<b>N° art.: 216-210</b> Embout d'extrémité; embout pour 16 mm <sup>2</sup> / AWG 6; avec isolation plastique; étamés par électrolyse; Cuivre électrolytique; serti de manière étanche aux gaz; selon DIN 46228, partie 4/09.90	<a href="http://www.wago.com/216-210">www.wago.com/216-210</a>
	<b>N° art.: 216-221</b> Embout d'extrémité; embout pour 0,5 mm <sup>2</sup> / AWG 22; avec isolation plastique; étamés par électrolyse	<a href="http://www.wago.com/216-221">www.wago.com/216-221</a>
	<b>N° art.: 216-222</b> Embout d'extrémité; embout pour 0,75 mm <sup>2</sup> / AWG 20; avec isolation plastique; étamés par électrolyse	<a href="http://www.wago.com/216-222">www.wago.com/216-222</a>
	<b>N° art.: 216-223</b> Embout d'extrémité; embout pour 1 mm <sup>2</sup> / AWG 18; avec isolation plastique; étamés par électrolyse	<a href="http://www.wago.com/216-223">www.wago.com/216-223</a>
	<b>N° art.: 216-224</b> Embout d'extrémité; embout pour 1,5 mm <sup>2</sup> / AWG 16; avec isolation plastique; étamés par électrolyse	<a href="http://www.wago.com/216-224">www.wago.com/216-224</a>
	<b>N° art.: 216-241</b> Embout d'extrémité; embout pour 0,5 mm <sup>2</sup> / AWG 22; avec isolation plastique; étamés par électrolyse; Cuivre électrolytique; serti de manière étanche aux gaz; selon DIN 46228, partie 4/09.90	<a href="http://www.wago.com/216-241">www.wago.com/216-241</a>
	<b>N° art.: 216-242</b> Embout d'extrémité; embout pour 0,75 mm <sup>2</sup> / AWG 20; avec isolation plastique; étamés par électrolyse; Cuivre électrolytique; serti de manière étanche aux gaz; selon DIN 46228, partie 4/09.90	<a href="http://www.wago.com/216-242">www.wago.com/216-242</a>
	<b>N° art.: 216-243</b> Embout d'extrémité; embout pour 1 mm <sup>2</sup> / AWG 18; avec isolation plastique; étamés par électrolyse; Cuivre électrolytique; serti de manière étanche aux gaz; selon DIN 46228, partie 4/09.90	<a href="http://www.wago.com/216-243">www.wago.com/216-243</a>
	<b>N° art.: 216-244</b> Embout d'extrémité; embout pour 1,5 mm <sup>2</sup> / AWG 16; avec isolation plastique; étamés par électrolyse; Cuivre électrolytique; serti de manière étanche aux gaz; selon DIN 46228, partie 4/09.90	<a href="http://www.wago.com/216-244">www.wago.com/216-244</a>
	<b>N° art.: 216-246</b> Embout d'extrémité; embout pour 2,5 mm <sup>2</sup> / AWG 14; avec isolation plastique; étamés par électrolyse; Cuivre électrolytique; serti de manière étanche aux gaz; selon DIN 46228, partie 4/09.90	<a href="http://www.wago.com/216-246">www.wago.com/216-246</a>
	<b>N° art.: 216-262</b> Embout d'extrémité; embout pour 0,75 mm <sup>2</sup> / AWG 20; avec isolation plastique; étamés par électrolyse; Cuivre électrolytique; serti de manière étanche aux gaz; selon DIN 46228, partie 4/09.90	<a href="http://www.wago.com/216-262">www.wago.com/216-262</a>
	<b>N° art.: 216-263</b> Embout d'extrémité; embout pour 1 mm <sup>2</sup> / AWG 18; avec isolation plastique; étamés par électrolyse;	<a href="http://www.wago.com/216-263">www.wago.com/216-263</a>

	Cuivre électrolytique; serti de manière étanche aux gaz; selon DIN 46228, partie 4/09.90	
	<b>N° art.: 216-264</b> Embout d'extrémité; embout pour 1,5 mm <sup>2</sup> / AWG 16; avec isolation plastique; étamés par électrolyse; Cuivre électrolytique; serti de manière étanche aux gaz; selon DIN 46228, partie 4/09.90	<a href="http://www.wago.com/216-264">www.wago.com/216-264</a>
	<b>N° art.: 216-266</b> Embout d'extrémité; embout pour 2,5 mm <sup>2</sup> / AWG 14; avec isolation plastique; étamés par électrolyse; Cuivre électrolytique; serti de manière étanche aux gaz; selon DIN 46228, partie 4/09.90	<a href="http://www.wago.com/216-266">www.wago.com/216-266</a>
	<b>N° art.: 216-267</b> Embout d'extrémité; embout pour 4 mm <sup>2</sup> / AWG 12; avec isolation plastique; étamés par électrolyse; Cuivre électrolytique; serti de manière étanche aux gaz; selon DIN 46228, partie 4/09.90	<a href="http://www.wago.com/216-267">www.wago.com/216-267</a>
	<b>N° art.: 216-284</b> Embout d'extrémité; embout pour 1,5 mm <sup>2</sup> / AWG 16; avec isolation plastique; étamés par électrolyse; Cuivre électrolytique; serti de manière étanche aux gaz; selon DIN 46228, partie 4/09.90	<a href="http://www.wago.com/216-284">www.wago.com/216-284</a>
	<b>N° art.: 216-286</b> Embout d'extrémité; embout pour 2,5 mm <sup>2</sup> / AWG 14; avec isolation plastique; étamés par électrolyse; Cuivre électrolytique; serti de manière étanche aux gaz; selon DIN 46228, partie 4/09.90	<a href="http://www.wago.com/216-286">www.wago.com/216-286</a>
	<b>N° art.: 216-287</b> Embout d'extrémité; embout pour 4 mm <sup>2</sup> / AWG 12; avec isolation plastique; étamés par électrolyse; Cuivre électrolytique; serti de manière étanche aux gaz; selon DIN 46228, partie 4/09.90	<a href="http://www.wago.com/216-287">www.wago.com/216-287</a>
	<b>N° art.: 216-288</b> Embout d'extrémité; embout pour 6 mm <sup>2</sup> / AWG 10; avec isolation plastique; étamés par électrolyse; Cuivre électrolytique; serti de manière étanche aux gaz; selon DIN 46228, partie 4/09.90	<a href="http://www.wago.com/216-288">www.wago.com/216-288</a>
	<b>N° art.: 216-289</b> Embout d'extrémité; embout pour 10 mm <sup>2</sup> / AWG 8; avec isolation plastique; étamés par électrolyse; Cuivre électrolytique; serti de manière étanche aux gaz; selon DIN 46228, partie 4/09.90	<a href="http://www.wago.com/216-289">www.wago.com/216-289</a>
	<b>N° art.: 216-301</b> Embout d'extrémité; embout pour 0,25 mm <sup>2</sup> / AWG 24; avec isolation plastique; étamés par électrolyse	<a href="http://www.wago.com/216-301">www.wago.com/216-301</a>
	<b>N° art.: 216-302</b> Embout d'extrémité; embout pour 0,34 mm <sup>2</sup> / AWG 24; avec isolation plastique; étamés par électrolyse	<a href="http://www.wago.com/216-302">www.wago.com/216-302</a>
	<b>N° art.: 216-321</b> Embout d'extrémité; embout pour 0,25 mm <sup>2</sup> / AWG 24; avec isolation plastique; étamés par électrolyse	<a href="http://www.wago.com/216-321">www.wago.com/216-321</a>
	<b>N° art.: 216-322</b> Embout d'extrémité; embout pour 0,34 mm <sup>2</sup> / AWG 24; avec isolation plastique; étamés par électrolyse	<a href="http://www.wago.com/216-322">www.wago.com/216-322</a>
<b>Jumper</b>		
	<b>N° art.: 262-402</b> Peigne de pontage; isolé; 2 raccords; réduit le diamètre raccordable à 2,5 mm <sup>2</sup>	<a href="http://www.wago.com/262-402">www.wago.com/262-402</a>
<b>tools</b>		
	<b>N° art.: 209-132</b> Outil de manipulation; pour la connexion du peigne de pontage à insérer; 2 raccords; en matière isolante	<a href="http://www.wago.com/209-132">www.wago.com/209-132</a>
	<b>N° art.: 210-657</b> Outil de manipulation, partiellement isolé; Lame (3,5 x 0,5) mm; court	<a href="http://www.wago.com/210-657">www.wago.com/210-657</a>
	<b>N° art.: 210-658</b> Outil de manipulation, partiellement isolé; Lame (3,5 x 0,5) mm; court; Coudé	<a href="http://www.wago.com/210-658">www.wago.com/210-658</a>



N° art.: 210-720  
Outil de manipulation, partiellement isolé; Type 2, lame (3,5 x 0,5) mm

[www.wago.com/210-720](http://www.wago.com/210-720)

check



N° art.: 210-136  
Fiche de contrôle; Ø 2 mm; avec câble de longueur 500 mm

[www.wago.com/210-136](http://www.wago.com/210-136)



N° art.: 210-137  
Fiche de contrôle; Ø 2,3 mm; avec câble de longueur 500 mm

[www.wago.com/210-137](http://www.wago.com/210-137)



N° art.: 249-137  
Module fiche de contrôle; sans pied de fixation; modulaires; pour bornes à 2 conducteurs

[www.wago.com/249-137](http://www.wago.com/249-137)

General accessories



N° art.: 209-123  
Pied de montage avec vis; vissage possible sur bornes avec bride de fixation; Largeur 6,4 mm

[www.wago.com/209-123](http://www.wago.com/209-123)

End plate



N° art.: 262-371  
Plaque d'extrémité; avec pied de fixation à encliqueter

[www.wago.com/262-371](http://www.wago.com/262-371)

Marking accessories



N° art.: 210-832  
Bandes de marquage; sur rouleau; Largeur 3 mm; vierge; autocollant

[www.wago.com/210-832](http://www.wago.com/210-832)



N° art.: 210-833  
Bandes de marquage; sur rouleau; Largeur 6 mm; vierge; autocollant

[www.wago.com/210-833](http://www.wago.com/210-833)

assembling



N° art.: 209-137  
Adaptateur de montage; utilisable comme butée d'arrêt; Largeur 6,5 mm

[www.wago.com/209-137](http://www.wago.com/209-137)

Téléchargements

Documentation

Bid Text

262-321	Oct 11, 2017	DOC 24,6 kB	Téléchargement
---------	--------------	----------------	----------------

smartDATA

CAD data

3D Download 262-321	URL	Téléchargement
---------------------	-----	----------------



Sous réserve de modifications.

---

WAGO Contact SAS  
Paris Nord 2 - 83 rue des Chardonnerets  
Tremblay-en-France  
BP 55065

95947 Roissy CDG Cedex

Téléphone : 01 48 17 25 90 | Fax : 01 48 63 25 20

E-mail : [info-fr@wago.com](mailto:info-fr@wago.com) | Web : [www.wago.fr](http://www.wago.fr)

Avez-vous des questions sur nos produits ?

Nous nous tenons volontiers à votre disposition au +49 (571) 887-44222.