

# MSTBC-MT 1,5-2,5

Référence: 3190551



<http://eshop.phoenixcontact.fr/phoenix/treeViewClick.do?UID=3190551>

Contact femelle modulaire, à enfiler dans le capot MSTBC après le sertissage du conducteur, pour conducteur de 1,5 à 2,5 mm<sup>2</sup>

## Caractéristiques commerciales

EAN	 4 017918 093389
Unité d'emballage	100 pcs.
Tarif douanier	85366990
Poids brut par pièce	kg
Donnée de page de catalogue	Page 497 (CC-2009)

Notez que les données indiquées ici sont issues du catalogue en ligne. Vous trouverez l'intégralité des informations et des données dans la documentation pour l'utilisateur sous <http://www.download.phoenixcontact.fr>. Les conditions générales d'utilisation pour les téléchargements sur Internet sont applicables.

## Données techniques

### Caractéristiques techniques

Intensité nominale	12 A
Section de conducteur souple min.	1,5 mm <sup>2</sup>
Section de conducteur souple max.	2,5 mm <sup>2</sup>

### Caract. de raccord.

Diamètre du fil avec isolant	2,11 mm ... 3,1 mm
Longueur de dénudage des fils	4 mm

### Indications sur les matériaux

Matériau de contact	CuFe
Matériau de surface du contact	étamé

## Approbations



Homologations

GOST

Homologations demandées :

Homologations EX :

## Accessoires

Article	Désignation	Description
<b>Outil</b>		
1204038	CRIMPFOX MT 2,5	Pince à sertir, pour sertir les conducteurs sur les contacts femelles STG-MTN, zone de sertissage : 0,5-2,5 mm <sup>2</sup> , AWG : 20-14

## Schémas

Dessin coté

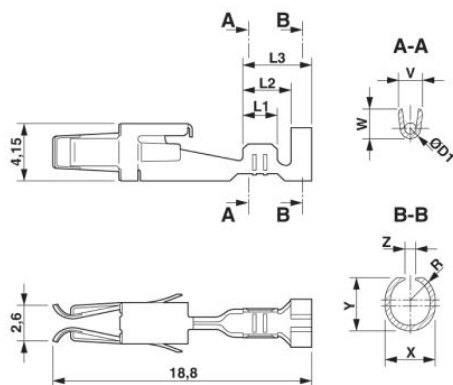

**Adresse**

PHOENIX CONTACT SAS  
52 Boulevard de Beaubourg - Emerainville  
77436 Marne La Vallée Cedex 2, France  
Tél : +33 (0) 1 60 17 98 98  
Télécopie : +33 (0) 1 60 17 37 97  
<http://www.phoenixcontact.fr>



© 2013 Phoenix Contact  
Sous réserve de modifications techniques