

Fiche technique | Numéro d'article: 216-122

Embout d'extrémité; embout pour 0,75 mm<sup>2</sup> / AWG 20; sans isolation  
plastique; étamés par électrolyse

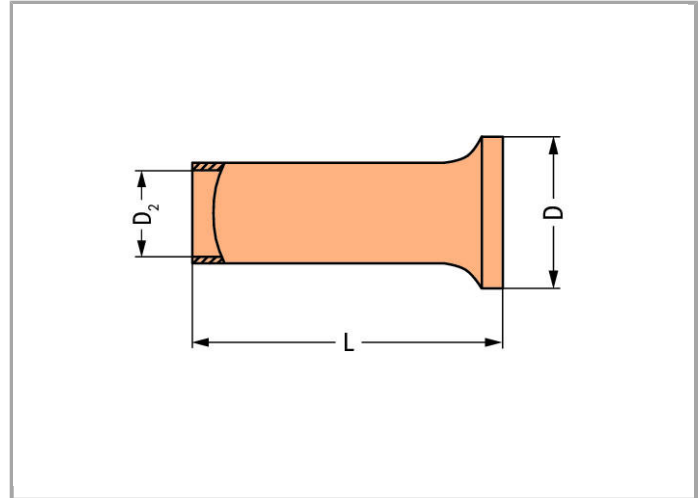

[www.wago.com/216-122](http://www.wago.com/216-122)

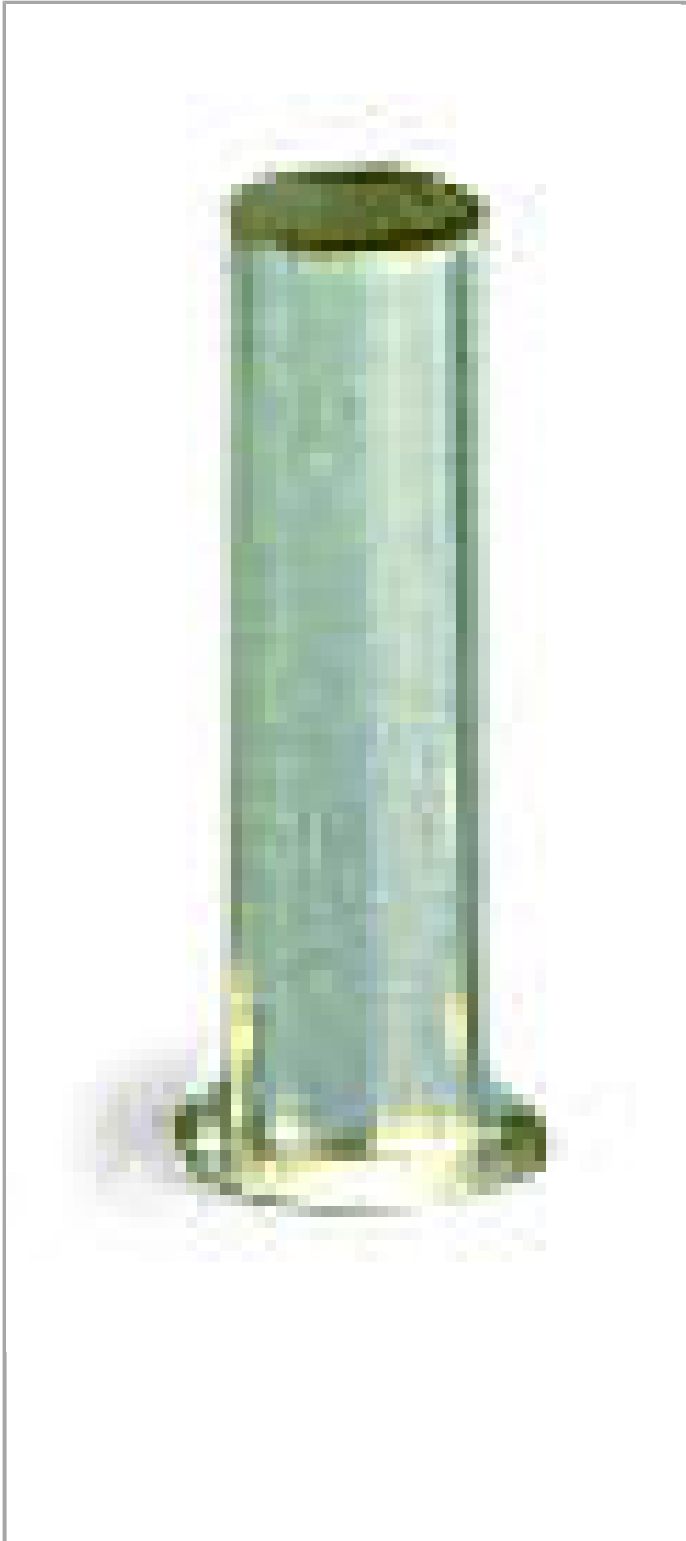

RoHS   
Compliant

[BOMcheck.net](https://www.bomcheck.net)

## Données

### Données techniques

Fonction principale de produit	avec embouts d'extrémité
Querschnitt Hülse AWG	18 AWG
Hülse für	0.75 mm <sup>2</sup>

### Données de raccordement

Longueur de dénudage	6 mm / 0.24 inch
----------------------	------------------

### Données géométriques

Longueur	6 mm
Diamètre	2.3 mm
Diamètre 2	1.2 mm

### Données du matériau

Poids	0.039 g
-------	---------

### Dates commerciales

Country of origin	DE
GTIN	4017332277624
Customs Tariff No.	85369010000
Product Group	2 (Terminal Block Accessories)

## Téléchargements

### Documentation

#### Bid Text

216-122	Oct 10, 2017	DOC 24,6 kB	Téléchargement
---------	--------------	----------------	----------------



Sous réserve de modifications.

---

WAGO Contact SAS  
Paris Nord 2 - 83 rue des Chardonnerets  
Tremblay-en-France  
BP 55065

95947 Roissy CDG Cedex  
Téléphone : 01 48 17 25 90 | Fax : 01 48 63 25 20  
E-mail : [info-fr@wago.com](mailto:info-fr@wago.com) | Web : [www.wago.fr](http://www.wago.fr)

Avez-vous des questions sur nos produits ?

Nous nous tenons volontiers à votre disposition au +49 (571) 887-44222.