

Fiche technique | Numéro d'article: 216-124

Embout d'extrémité; embout pour 1,5 mm<sup>2</sup> / AWG 16; sans isolation  
plastique; étamés par électrolyse

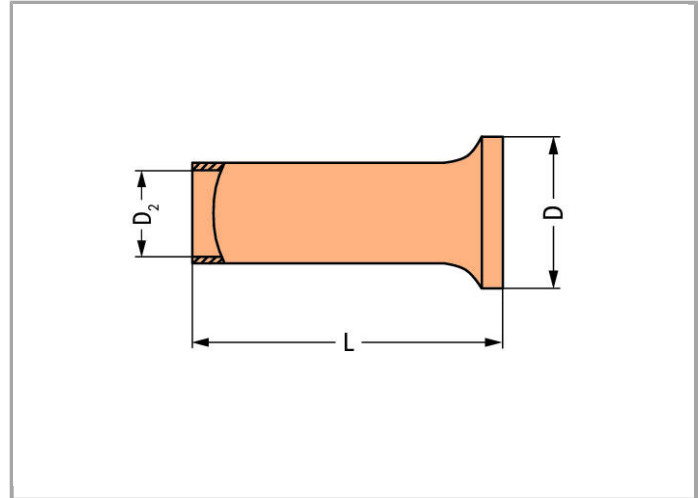

[www.wago.com/216-124](http://www.wago.com/216-124)

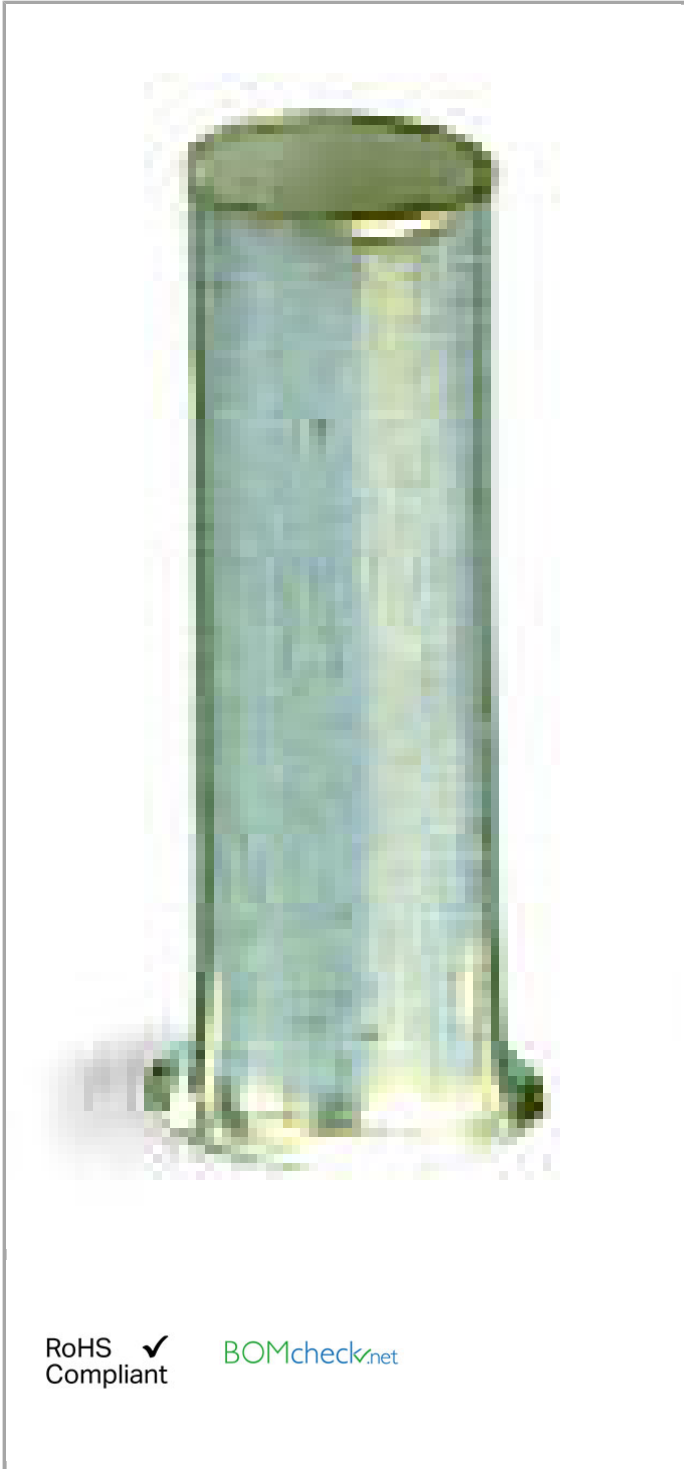

RoHS   
Compliant

[BOMcheck.net](https://www.bomcheck.net)

Données

**Données techniques**

Fonction principale de produit	avec embouts d'extrémité
Querschnitt Hülse AWG	16 AWG
Hülse für	1.5 mm <sup>2</sup>

**Données de raccordement**

Longueur de dénudage	6 mm / 0.24 inch
----------------------	------------------

**Données géométriques**

Longueur	6 mm
Diamètre	2.8 mm
Diamètre 2	1.7 mm

**Données du matériau**

Poids	0.052 g
-------	---------

**Dates commerciales**

Country of origin	DE
GTIN	4017332277662
Customs Tariff No.	85369010000
Product Group	2 (Terminal Block Accessories)

**Téléchargements****Documentation****Bid Text**

216-124	Oct 10, 2017	DOC 24,6 kB	Téléchargement
---------	--------------	----------------	----------------

Sous réserve de modifications.