

Chassis mounting = montage pour châssis

Schéma 7C

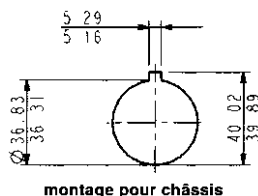

**Connecteurs étanches IP68 pour câbles électriques  
Buccaneer série 900**

Code : 740206

Code : 740221

Code : 740234

Code : 740247

Code : 740260

Code : 740273

Code : 740287

Code : 740300

Code : 740313

Code : 740327

Code : 740353

Code : 740367

Code : 740380

Code : 740392

Code : 740404

Code : 740417

Code : 740443

Code : 740483

Code : 740496

Code : 740510

Code : 740537

Code : 740564

Code : 740576

Code : 740590

Cette notice fait partie du produit. Elle contient des informations importantes concernant son utilisation. Tenez-en compte, même si vous transmettez le produit à un tiers.

Conservez cette notice pour tout report ultérieur !

**Note de l'éditeur**

Cette notice est une publication de la société Conrad, 59800 Lille/France. Tous droits réservés, y compris la traduction. Toute reproduction, quel que soit le type (p.ex. photocopies, microfilms ou saisie dans des traitements de texte électronique) est soumise à une autorisation préalable écrite de l'éditeur.

Reproduction, même partielle, interdite.

Cette notice est conforme à l'état du produit au moment de l'impression.

**Données techniques et conditionnement soumis à modifications sans avis préalable.**

© Copyright 2001 par Conrad. Imprimé en CEE. XXX/05-04/SC

**CONRAD**

## IMPORTANT – A LIRE AVANT UTILISATION

Avant d'utiliser le connecteur, vous devez impérativement lire les recommandations suivantes de manière à ce que votre système de connecteurs soit étanche à l'eau et sécurisé au niveau électrique.

EN CAS DE DOUTE, N'HÉSITEZ PAS À CONSULTER UN SPÉCIALISTE QUALIFIÉ.

La série 900 Buccaneer est disponible en version 2, 3, 4, 5 et 7 pôles. Les versions 3, 4, 5 et 7 pôles sont munies de broches "contact terre" assurant un niveau de protection plus élevé.

Pour une bonne étanchéité, utilisez des câbles circulaires et lisses dont le diamètre correspond parfaitement à celui des bagues. Les douilles de connexion livrées avec les connecteurs pour rallonges et rallonges en série s'adaptent aux longueurs de câbles suivantes :

Modèle	Diamètre du câble
PX0	13 et 15 mm
PXA	20 et 22 mm

### Conseils de montage et câblage

1. Sortez la douille de connexion du logement du connecteur en tournant l'encoche située au milieu de la douille avec un tournevis à lame plate.

Remarque : les douilles ont un filetage à gauche et doivent par conséquent être dévissées dans le sens des aiguilles d'une montre.

2. Pour les connecteurs destinés aux rallonges et rallonges en série, ôtez l'écrou de presse-garniture, la boîte à garniture et la bague de l'arrière du logement et faites les glisser sur le tube (pour les modèles PXA il n'y a pas de boîte à garniture). Filetez le câble à travers la partie réceptrice du connecteur. Les schémas d'assemblage (schémas 1 à 5 et schéma 8) vous donneront d'autres exemples de montage.

3. Préparez le câble et dénudez l'extrémité des fils comme le montre le schéma 6.

4. Insérez les extrémités du fil dénudées dans les bornes de la douille de connexion et serrez fermement les vis d'arrêt.

Remarque : Si vous utilisez le connecteur avec des courants de force, assurez-vous que les fils sont correctement connectés (voir dessin ci-dessous).

Une fois les fils connectés, tirez le câble et remettez-le dans le logement en serrant le tout avec un tournevis pour être sûr que la douille est correctement fixée.

Remarque : N'oubliez pas de visser dans le sens contraire des aiguilles d'une montre (filetage à gauche).

Lorsque vous effectuez le montage pour le châssis (schéma 3) et la bride (schéma 4 et 5), assurez-vous que le câble reste dégagé derrière le panneau pour éviter qu'il se torde.

5. Logements pour rallonges et rallonges en série :

Modèle PX0 : faites glisser sur le câble la bague, la boîte à garniture et l'écrou de presse-garniture dans la partie réceptrice et serrez l'écrou de presse-garniture à l'aide d'un couple de torsion pour assurer son étanchéité.

Nouveautés pour le montage PXA :

Modèle PXA : faites glisser une rondelle, la douille, une autre rondelle et l'écrou de presse-garniture sur le câble dans la partie réceptrice et serrez avec un couple de torsion pour assurer son étanchéité. Serrez ensuite avec une vis pour sécuriser l'ensemble (voir schéma 8).

6. Pour le montage avec le joint, la bride et le châssis, fixez les joints sur la surface du cadre et renforcer le montage par un écrou arrière ou des boulons / vis équipés de joints. Assurez-vous que tous les joints et écrous restent propres pendant le montage.

## Détail des fils dénudés

Schéma 6

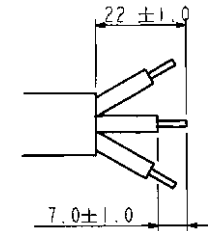

## Montage pour bride / cloison

Schéma 7A

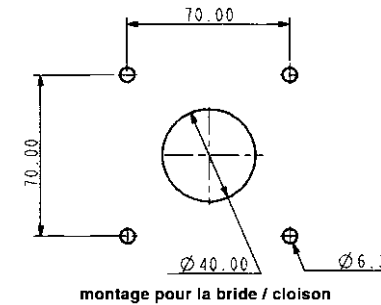

## Flange mounting = montage pour bride

Schéma 7C

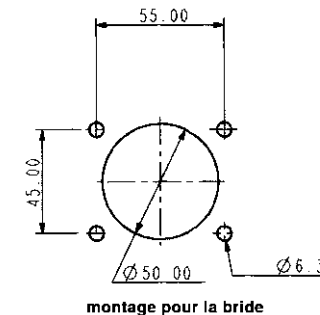

## Montage pour bride / cloison

Schéma 4

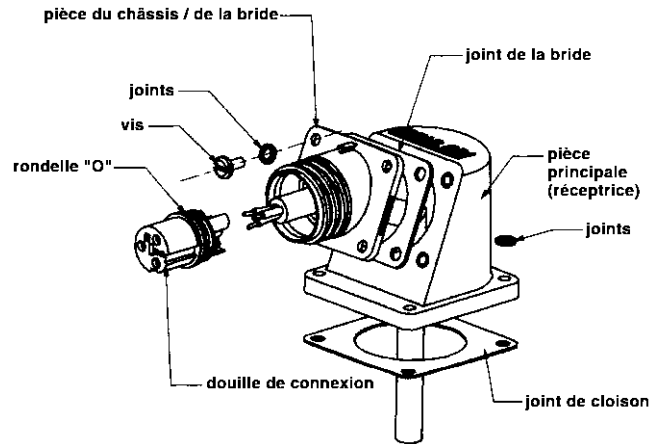

## Montage de la bride

Schéma 5

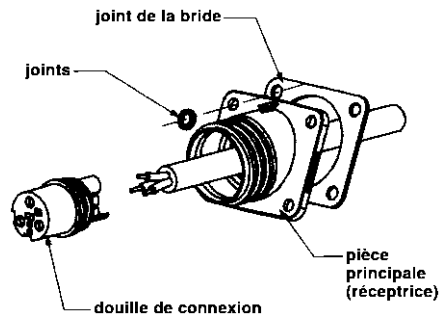

Remarque : Il est impératif que toutes les rondelles "O" soient correctement placées et fixées avant l'assemblage, de manière à garantir une étanchéité parfaite du connecteur. Veuillez consulter les schémas pour les placer correctement.

### **symbole A** Conseils de sécurité importants **symbole A**

Si vous devez utiliser du matériel fonctionnant à une alimentation électrique de 250 V hors de chez vous, dans un environnement humide ou sec, équipez-le d'un fusible et assurez-vous qu'il soit protégé par un dispositif différentiel conforme aux directives BS7071, BS7288, BS EN61008-1 et BS EN1008-2-2.

**En cas de doute, adressez-vous à un technicien compétent.**

### Connexions électriques

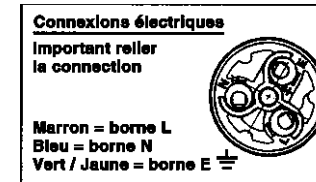

### Caractéristiques

Électriques :	2, 3, 4 et 5 pôles	7 pôles
Courant nominal :	32 A, par contact	32 A, par contact
Alimentation :	600 V AC/DC, 50 / 60 Hz	415 V AC/DC
Résistance contact :	< 10 mW (initial)	< 10 mW (initial)
Résistance isolation :	> 10 <sup>6</sup> MW (à 500 V DC)	> 10 <sup>6</sup> MW (à 500 V DC)
Diélectrique :	min. 2,2 kV AC	min. 2,2 kV AC
Conformité :	UL, VDE	UL (en cours), VDE
Matériaux :		
Partie profilée :	Polyamide	
Inflammabilité :	UL94V-0	
Contacts :	Laiton plein usiné, nickel plaqué	
Rondelles 'O' :	Nitrile	
Joint d'étanchéité :	Caoutchouc de silicone	
Mécaniques :		
Étanchéité :	IP68, EN60529	
Câbles :		
Modèle PX0	Diamètre extérieur standard 13 - 15 mm 7 - 13 mm avec garniture d'étanchéité PX0980	
Modèle PXA	Diamètre extérieur standard 20 - 22 mm 14 - 20 mm avec garniture d'étanchéité PXA980	
Câblage :	Conducteur de 2,5 à 4 mm <sup>2</sup> (calibre américain 13-10), simple ou multi-toronné	
Force de rétention du câble (modèle PX0) :	150N pour un diamètre de 15 mm	
Couple de torsion (modèle PX0)		
Écrou de montage pour châssis	2,70 Nm	

Écrou pour bague de câble 1,69 Nm  
 Vis de montage pour bride et joint 1,13 Nm

**Montage pour rallonge (PX0910, PX0911, PXE911)**

Schéma 1

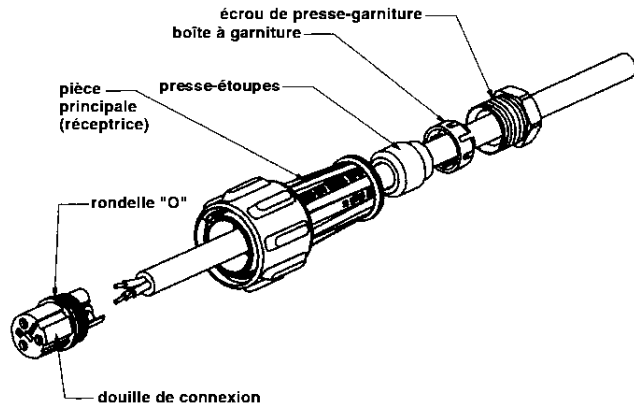

**Rétention de câble et montage étanche pour grande entrée de câble (PX0911, PXE921)**

Schéma 8

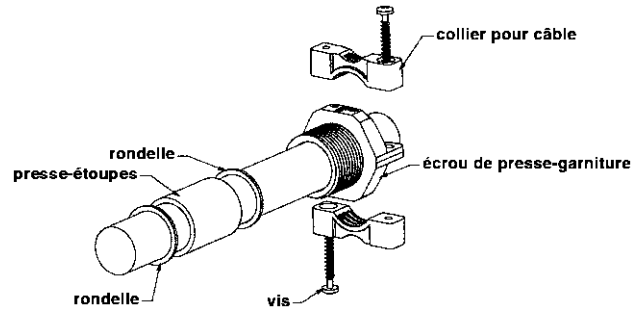

**Montage pour rallonge en série (PX0920, PX0921, PXE921)**

Schéma 2

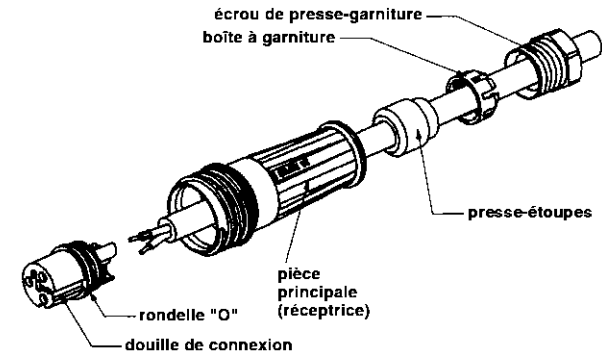

**Montage pour châssis / panneau**

Schéma 3

