

VS-25-T-2M20

Référence: 1689792

<http://eshop.phoenixcontact.fr/phoenix/treeViewClick.do?UID=1689792>

Capot SUB-D, taille Shell 3, indice de protection IP67

Caractéristiques commerciales

| | |
|-----------------------------|--|
| EAN |  4 017918 915476 |
| Unité d'emballage | 5 pcs. |
| Tarif douanier | 85472000 |
| Poids brut par pièce | kg |
| Donnée de page de catalogue | Page 327 (PC-2009) |

Notez que les données indiquées ici sont issues du catalogue en ligne. Vous trouverez l'intégralité des informations et des données dans la documentation pour l'utilisateur sous <http://www.download.phoenixcontact.fr>. Les conditions générales d'utilisation pour les téléchargements sur Internet sont applicables.

Données techniques

Autres caractéristiques

| | |
|---------------------------------------|------------------|
| Type | SUB-D 25 |
| Hauteur | 24 mm |
| Largeur | 81 mm |
| Longueur | 102 mm |
| Coloris | gris |
| Nombre de sorties de câble | 2 |
| Sortie du câble | incliné |
| Type de presse-étoupe | M20 |
| Diamètre extérieur du câble | 5 mm ... 13 mm |
| Type de protection du boîtier | IP67 |
| Température ambiante (fonctionnement) | -40 °C ... 80 °C |
| Matériau du boîtier | PA |
| Classe d'inflammabilité selon UL 94 | V0 |

Approbations

Homologations

Homologations demandées :

Homologations EX :

Accessoires

| Article | Désignation | Description |
|---------|-------------|-------------|
|---------|-------------|-------------|

Connecteur mâle/adaptateur

| | | |
|---------|----------|---------------------------------------|
| 1600027 | CP-HCC 4 | Profilé de détrompage, Coloris: rouge |
|---------|----------|---------------------------------------|

Éléments de protection et de fermeture

| | | |
|---------|-------------|---|
| 1670235 | Q-PROT 9/11 | Bouchon de fermeture, pour Pg9/ Pg11, pour verrouillage des raccordements non occupés |
|---------|-------------|---|

Généralités

| | | |
|---------|----------------|---|
| 1689802 | VS-25-TI-2 EMV | Manchon intérieur CEM SUB-D, taille Shell 3, pour capot VS-25-... |
|---------|----------------|---|

Montage

| | | |
|---------|---------------|---|
| 1652127 | VS-M20 (5-13) | Ecrou-chapeau SUB-D avec joint de câble, pour diamètre de câble de 5 mm à 13 mm, pour capot VS-25-... |
|---------|---------------|---|

Repérage

| | | |
|---------|-------------------|---|
| 2809128 | ZBN 18:UNBEDRUCKT | Repérage ZB, Rubans, blanc, vierge, Repérable avec : Plotter, Type de montage: Encliquetage dans la rainure de repérage élevée, pour BJ au pas de : 18 mm, Surface utile: 18 x 5 mm |
|---------|-------------------|---|

Schémas

Dessin coté

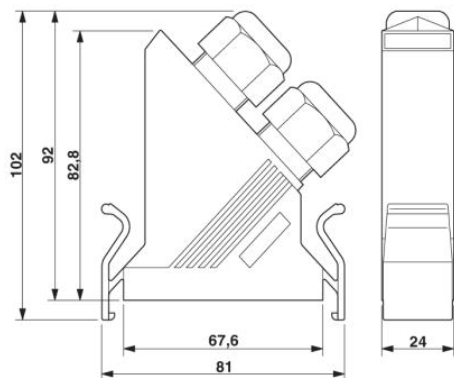

Capot SUB-D

Adresse

PHOENIX CONTACT SAS
52 Boulevard de Beaubourg - Emerainville
77436 Marne La Vallée Cedex 2, France
Tél : +33 (0) 1 60 17 98 98
Télécopie : +33 (0) 1 60 17 37 97
<http://www.phoenixcontact.fr>



© 2013 Phoenix Contact
Sous réserve de modifications techniques