

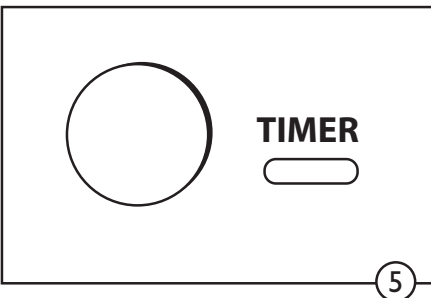

OPTIMA TIMER

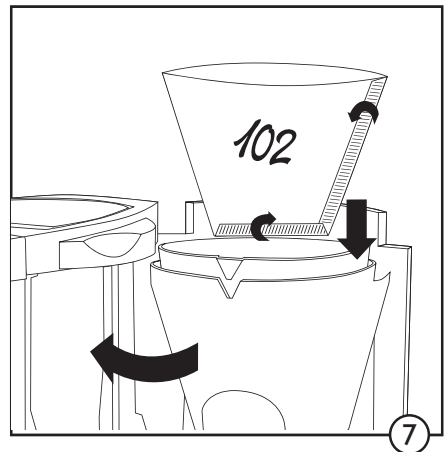

FR Mode d'emploi

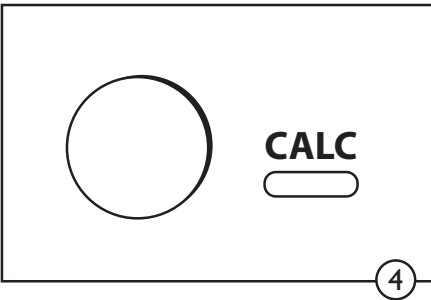
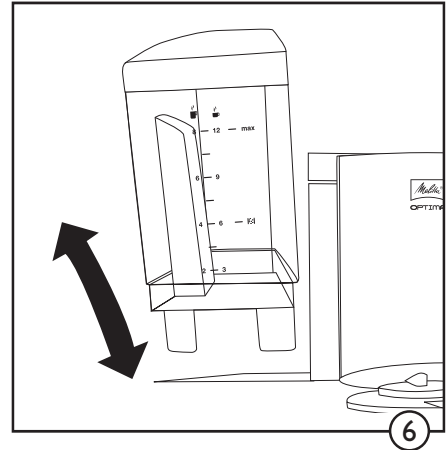
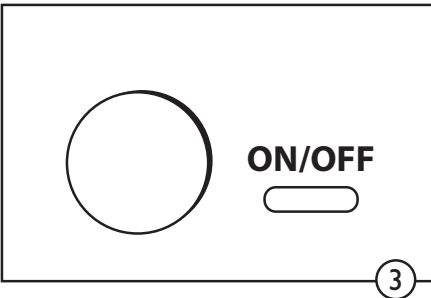
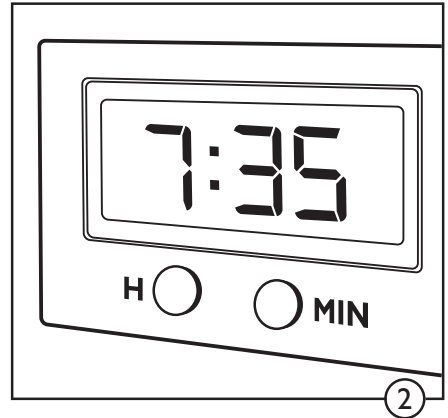
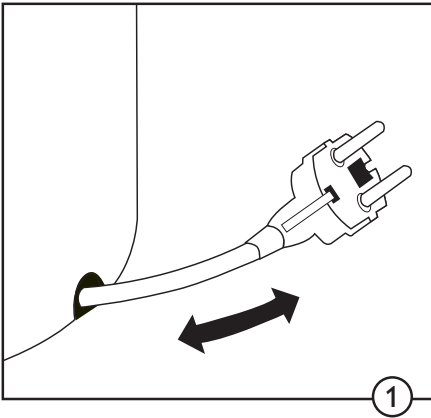

Veillez lire les consignes de sécurité et le mode d'emploi attentivement !

Consignes de sécurité

- Vérifier que la tension d'alimentation de votre cafetière corresponde bien à celle de votre installation électrique (voir inscription sous l'appareil).
- Quand l'appareil est en marche, ne pas toucher les parties chaudes (ex: plaque chauffante): risque de brûlure!
- Ne pas placer l'appareil au dessus ou à côté d'une surface chauffante.
- Ne pas laisser l'appareil à la portée des enfants.
- Le câble d'alimentation ne doit jamais être en contact avec les parties chaudes de votre appareil (ex: plaque chauffante).
- Toujours débrancher l'appareil avant de le nettoyer ou pendant une absence prolongée. L'horloge et le minuteur devront ensuite être reprogrammés.
- Ne jamais plonger l'appareil dans l'eau.
- Ne pas utiliser la verseuse dans un four à micro-ondes.
- Ne pas utiliser d'eau chaude. Mettre uniquement de l'eau fraîche dans le réservoir d'eau.
- Ne pas ouvrir le couvercle pendant le cycle de la préparation du café.
- Ne pas retirer le réservoir d'eau pendant la préparation du café.
- Il n'est pas recommandé que l'appareil soit utilisé par des personnes (y compris des enfants) ayant des capacités mentales ou physiques limitées, ou bien sans expérience et/ou connaissance, à moins que ces personnes ne soient assistées par une personne responsable de leur sécurité qui leur donne des instructions quant à l'utilisation de l'appareil.
- Cet appareil a été créé pour une utilisation domestique ou similaire comme par exemple : dans les espaces de cuisine pour le personnel des magasins, des bureaux et d'autres lieux de ventes, dans les propriétés agricoles, par les clients des hôtels, les motels et parmi d'autres équipements de résidences collectives.
- Le remplacement du cordon d'alimentation ou d'autres parties doit être réalisé par le Service Qualité Melitta® ou par une personne habilitée à le faire.

Avant la première utilisation

- Brancher l'appareil. Régler la longueur du cordon d'alimentation en utilisant le range-cordon (①).
- L'écran (LCD) s'allume et clignote.
- Régler l'heure en appuyant sur les boutons „H“ et „MIN“ (②). En restant appuyé sur l'un des boutons, les chiffres défilent plus rapidement.
- Pour économiser de l'énergie l'écran LCD s'éteint 2 secondes après la dernière utilisation de l'un des boutons. Si vous souhaitez un éclairage constant de

l'écran, pressez les boutons „H“ et „MIN“ ensemble pendant plus d'1 seconde. Pour éteindre de nouveau la lumière de l'écran, il faut refaire la même manipulation.

- Pour nettoyer la cafetière avant la première utilisation, remplir le réservoir d'eau avec de l'eau fraîche et claire. Appuyer sur le bouton „ON/OFF“ (③) pour démarrer l'appareil. Faire fonctionner jusqu'à la fin du cycle de préparation de la boisson. Répéter l'opération une deuxième fois.

Réglage de la dureté de l'eau

- Afin d'assurer la qualité et le bon fonctionnement de votre appareil, un programme de détartrage est intégré. L'appareil peut être programmé selon 4 niveaux de dureté de l'eau. Ce programme a été réglé en usine pour un degré de dureté de l'eau élevé, cependant nous recommandons un réglage individuel basé sur votre niveau de dureté local. Vous pouvez vous renseigner auprès de votre fournisseur d'eau ou utiliser une bande de test de dureté d'eau.
- Pour régler le niveau de dureté de l'eau, appuyer sur le bouton „CALC“ (④) et maintenir la pression. L'écran indique le degré déterminé par défaut: Pour ajuster appuyer sur le bouton „MIN“ jusqu'à ce que l'écran indique le niveau de dureté souhaité. 2 secondes après avoir relâché le bouton „CALC“ l'écran indique de nouveau l'heure. Le niveau de dureté de l'eau est programmé. La dernière programmation restera en mémoire, même si la cafetière est débranchée.

Préparation du café

Pour conserver le meilleur arôme de votre café, gardez votre paquet toujours fermé et placez le au réfrigérateur. Pour un meilleur goût, nous recommandons d'utiliser 6g de café moulu par tasse. Pour assurer une parfaite préparation, placer un filtre Melitta 102® comme indiqué sur le carton d'emballage.

- Remplir le réservoir d'eau (⑥) avec de l'eau claire et fraîche. Vous pouvez vous servir de la graduation du réservoir d'eau pour préparer le nombre de tasses souhaité.
- Replacer le réservoir d'eau sur l'appareil.
- Faire pivoter le support-filtre vers l'extérieur (⑦). Placer le filtre dans le support filtre et verser le café moulu dans le filtre. Faire pivoter de nouveau le support-filtre vers l'intérieur.
- Appuyer sur „ON/OFF“ (③). Une lumière verte s'allume et indique la mise en marche de l'appareil.
- A la fin de la préparation, vous pouvez retirer la verseuse de l'appareil. Le stop-goutte évite les gouttes de café sur la plaque chauffante.
- Eteindre l'appareil entre 2 utilisations et le laisser refroidir pendant 5 minutes environ.

Fonction de mise en marche programmable

La cafetière est équipée d'une fonction de mise en marche programmable qui permet la mise en route automatique de l'appareil à l'heure souhaitée.

- Restez appuyez sur le bouton «TIMER» (Ⓢ) jusqu'à ce que l'écran d'affichage de l'heure clignote.
- Programmez l'horaire de mise en marche jusqu'à l'heure souhaitée grâce aux boutons «H» et «MIN» (Ⓣ). Il est possible de défiler rapidement les chiffres en restant appuyés sur ces boutons.
- Relâchez le bouton «TIMER» pour garder en mémoire l'horaire que vous avez défini. L'horaire actuel réapparaît alors sur l'écran. L'horaire programmé est conservé en mémoire jusqu'à la prochaine programmation ou jusqu'à ce que l'appareil soit débranché.
- Appuyez brièvement une nouvelle fois sur le bouton «TIMER» pour activer la prochaine mise en marche automatique de votre cafetière à l'horaire préenregistré. Le voyant LED (Ⓢ) devient bleu et l'écran d'affichage indique alors l'activation par l'horaire programmé pendant quelques secondes.
- La mise en marche automatique programmable peut être désactivée en appuyant une nouvelle fois sur le bouton «TIMER». Le voyant LED cesse d'être bleu.
- La mise en marche de la cafetière peut se faire indépendamment de la fonction programmable en appuyant sur le bouton «ON/OFF».

Programmation de la durée d'activation de la plaque chauffante

La plaque chauffante sous la verseuse permet de garder au chaud votre café plus longtemps. Cependant, une utilisation prolongée de cette fonction peut entraîner une dégradation du goût et des arômes de votre café. C'est pourquoi nous vous recommandons de ne pas dépasser 30 minutes d'activation. Cette durée est automatiquement programmée afin de vous assurer une qualité optimale du café et d'éviter une consommation inutile d'énergie. Cependant, si vous souhaitez garder votre café au chaud plus longtemps, vous pouvez prolonger le réglage (4 niveaux de programmation) jusqu'à l'extinction automatique de la cafetière.

- Pour personnaliser la durée d'activation de la plaque chauffante, restez appuyé sur le bouton «ON/OFF» l'écran s'allume et affiche :
- Ajustez la durée par palier de 30 minutes en appuyant sur le bouton «MIN» (jusqu'à 2 heures maximum).
- Relâchez le bouton «ON/OFF» pour valider. L'horaire actuel réapparaît à l'écran au bout de 2 secondes. Votre réglage est conservé en mémoire même si l'appareil est débranché.

Programme de détartrage

Un détartrage régulier de votre cafetière est recommandé. Une machine bien entretenue vous assure une meilleure utilisation de celle-ci, augmente sa durée de vie et réduit le risque d'altération du goût de votre café. Nous vous recommandons d'utiliser la gamme de détartrants MELITTA® ANTI CALC. Afin de vous faciliter son entretien, votre cafetière est équipée d'un programme de détartrage.

- Lorsque vous atteignez un certain nombre de cycle de préparation de café défini en fonction de la dureté de votre eau, le voyant LED rouge (④) reste allumé en permanence. Cela signifie que vous devez opérer un détartrage de votre machine dans les plus brefs délais.
- Pour démarrer le détartrage, versez du produit de détartrage dans le réservoir d'eau de votre cafetière. Reportez-vous à la notice d'utilisation et aux informations sur la boîte de votre produit afin de déterminer les dosages d'eau et de produit à diluer.
- Appuyez sur le bouton «CALC» (④). Le voyant rouge clignote alors.
- Le programme de détartrage dure 25 minutes. Le temps restant apparaît sur l'écran d'affichage.
- Le voyant LED rouge s'éteint lorsque le programme est terminé. La cafetière s'éteint automatiquement et l'écran d'affichage revient sur l'heure actuelle.
- Pour terminer le détartrage, rincez votre cafetière en lançant 2 cycles de préparation avec de l'eau claire mais sans café afin d'enlever les résidus de produit détartrant.

Nettoyage et maintenance

- Débranchez l'alimentation électrique de votre appareil avant de le nettoyer.
- Ne pas immerger la cafetière ni son cordon d'alimentation dans l'eau.
- Nettoyez la surface de votre appareil avec un chiffon doux et humide.
- Nettoyez chaque partie en contact avec le café après chaque utilisation. Le porte-filtre et la verseuse peuvent être lavés au lave-vaisselle.
- Le réservoir d'eau peut être lavé sous l'eau courante. Ne pas utiliser de brosses dures ou abrasives.

Fin de vie de votre cafetière

- Veuillez vous renseigner auprès de votre magasin ou de votre Mairie afin de connaître les lois et les modalités relatives au traitement des déchets électroménagers.
- Les éléments en carton de l'emballage de votre cafetière sont recyclables. Veuillez les jeter dans les containers appropriés.



FR Garantie

Garantie Melitta

Outre les droits de garantie appartenant à l'utilisateur final vis-à-vis du vendeur, nous fournissons avec cet appareil une garantie constructeur aux conditions suivantes, à condition que la machine ait été acquise auprès d'un revendeur agréé:

1. La période de garantie prend effet à la date d'achat de la machine par l'utilisateur final. Elle est de 2 ans. La date d'achat de la machine doit être indiquée sur une preuve d'achat.
La machine a été conçue et fabriquée pour un usage domestique et non pour un usage industriel.
2. Pendant la période de garantie, nous nous chargeons de remédier à tous les défauts de la machine, faisant suite à un défaut de matériel ou de fabrication, et procédons, selon notre choix, à la réparation ou au remplacement de l'appareil. Les pièces remplacées sont alors la propriété de Melitta®.
3. Sont exclus de la garantie les défauts liés à un branchement non conforme, à une manipulation non-conforme ou à des tentatives de réparation par des personnes non autorisées. Il en va de même en cas de non-respect des consignes d'utilisation, de maintenance et d'entretien, ainsi qu'en cas d'utilisation de consommables (produits de nettoyage, de détartrage ou filtre à eau) non conformes aux spécifications.
Les pièces d'usure (telles que les joints et vannes par ex.) et les pièces facilement cassables comme le verre, sont également exclus de la garantie.
4. Les garanties sont appliquées par l'assistance téléphonique (Service Consommateur au 424 0970 805 105, appel non surtaxé).
5. Ces conditions de garantie sont valables pour les machines achetées et utilisées en France, Belgique ou Suisse. Lorsque des machines sont achetées à l'étranger ou importées là-bas, les prestations de garantie sont uniquement appliquées dans le cadre des conditions de garantie en vigueur dans ce pays.

France :

Melitta France S.A.S
Service consommateurs
02570 Chézy sur Marne



Melitta België N.V.

9160 Lokeren
België/Belgique
www.melitta.be

Suisse:

Melitta GmbH
4622 Egerkingen
Tel: 062 / 3 88 98 30

