

TOYOTA			
1000 Starlet		M16 X 1,5	M18 X 1,5 R 1/8 DIN 2999
Corolla Liftback	1600; 1600 GLS	M16 X 1,5	M18 X 1,5 R 1/8 DIN 2999
Celica	LT; ST; GT	M16 X 1,5	M18 X 1,5 R 1/8 DIN 2999
Celica Liftbackst	ST; XT; GT	M16 X 1,5	M18 X 1,5 R 1/8 DIN 2999
Carina	Carina/Kombi	M16 X 1,5	M18 X 1,5 R 1/8 DIN 2999
Cressida		M16 X 1,5	M18 X 1,5 R 1/8 DIN 2999
Land Cruiser	Land Cruiser/De Luxe/GL	M16 X 1,5	M18 X 1,5
Tercel		M16 X 1,5	M18 X 1,5 R 1/8 DIN 2999
Crown	M16 X 1,5	M18 X 1,5	
Hiace	Hiace/Diesel	M16 X 1,5	M18 X 1,5 R 1/8 DIN 2999
Life-Ace		M16 X 1,5	M18 X 1,5 R 1/8 DIN 2999

VOLKSWAGEN			
Polo	L; C; GL; GLS; C; CL; L Coupé; Coupé GT		M14 X 1,5 M10 X 1
Derby	L; C; CL; GL; S; LS; GLS		M14 X 1,5 M10 X 1
Golf	L; GL; C; CL; GL; CD; CLD; GLD; S; LS GLS; TD Turbo Diesel; C; CL Turbo Diesel GL Turbo Diesel; GTi; D; LD; GLD		M14 X 1,5 M10 X 1
Jetta	L; GL; C; CL; C Turbo Diesel GL Turbo Diesel; S; LS; GLS; GLi; CD; CLD; GLD		M14 X 1,5 M10 X 1
Scirocco	L; GL; CL; S; LS; GT; GLS; GTi; GLi	1/8-27 NPTF	M14 X 1,5 M10 X 1
Passat	C; CL; GL; L; S; LS; GLS; TS; GLi CL 5; GL 5; D; LD; GLD Diesel; GL Turbo Diesel		M14 X 1,5 M10 X 1
Santana	CL; GL; CL 5; GL 5, CL; GL Diesel		M14 X 1,5 M10 X 1
Coccinelle	Tous modèles		M14 X 1,5 M10 X 1
Bus/transport	LT Diesel; LT Diesel 6 cyl.; LT Benzimert		M14 X 1,5 M10 X 1 M24 X 1,5

VOLVO			
66	DL; GL	M18 X 1,5	M 18 X 1,5 M 14 X 1,5
242	L; DL; (B19; B19A; B21A)		1/8-27 NPTF
244	L (B19A); DLi (B21E); GLE; GLT; GL; Turbo GLD-6	M16 X 1,5	M 14 X 1,5 M10 X 1
245	GLD-6 DLi B21E)	M16 X 1,5	M 14 X 1,5 M10 X 1
262	C	M16 X 1,5	3/4-16 UNF 1/8-27 NPTF
264	DL; GLE; DL; TU V6	M16 X 1,5	M 16X 1,5
265	GL; GLE	M16 X 1,5	M 16X 1,5
343	L; DL; GL DLS; GLS	M18 X 1,5	M18 X 1,5 M 14 X 1,5 1/8-27 NPTF
345	GL DLS; GLS		M18 X 1,5 M14 X 1,5 1/8-27 NPTF
360	GLS; GLT		1/8-27 NPTF
760			M16 X 1,5

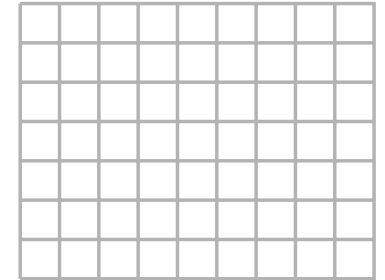

Indicateur de température d'huile

Code 0842 109

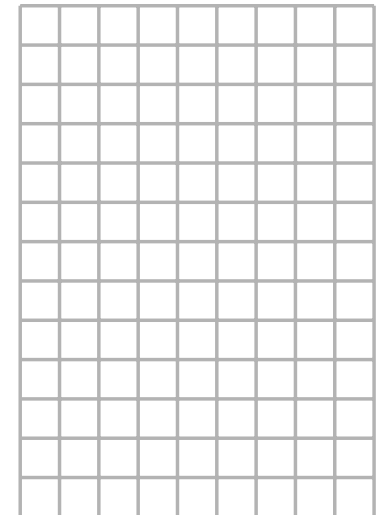

Innovation en Electronique

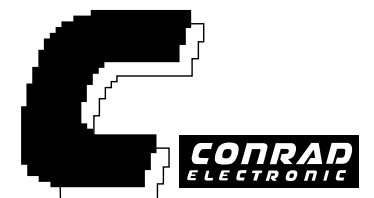

Données techniques sujettes à des modifications sans avis préalable !

En vertu de la loi du 11 mars 1957 toute représentation ou reproduction intégrale ou partielle, faite sans le consentement de l'auteur ou de ses ayants droit ou ayants cause est illicite.

© Copyright 1995 by DECOCK ELECTRONIQUE (CONRAD ELECTRONIC), 59800 Lille/France
*20 H -X12-194-10-96/01-A

JAUGE DE TEMPÉRATURE D'HUILE

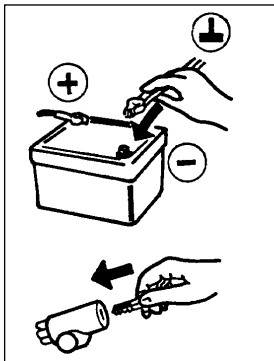
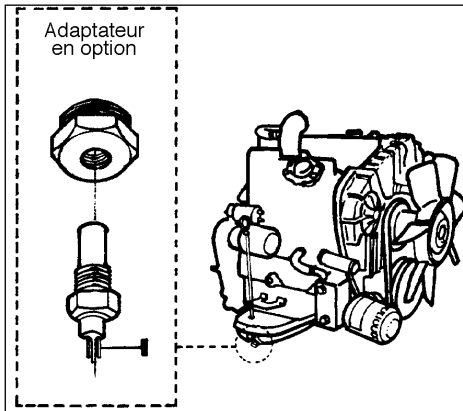
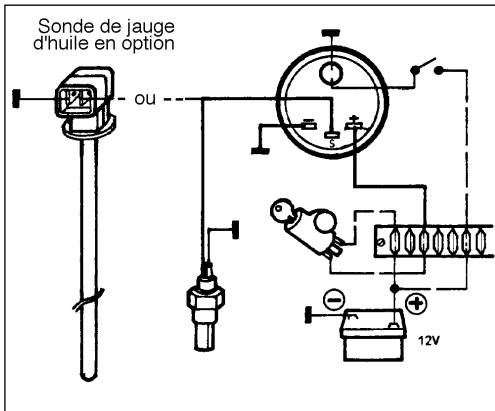
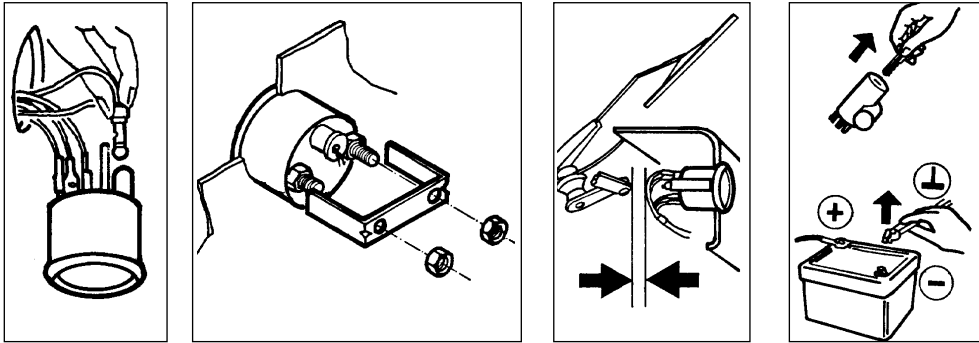
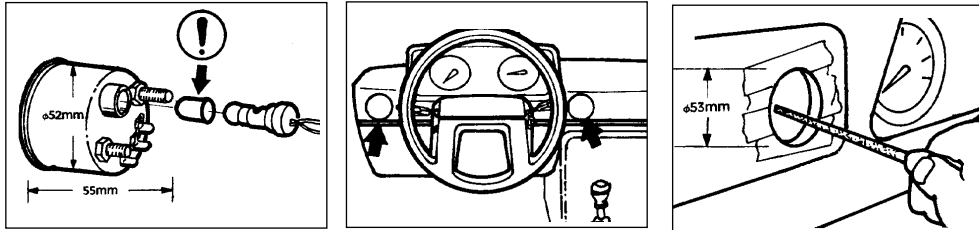

PORSCHE				
924	Turbo; carrera GT	M14 X 1,5	M 14 X 1,5	
928	928; 928 S		M14 X 1,5	
944		M14 X 1,5		
RENAULT				
R4	L; TL; GTL	M18 X 1,5	M 16 X 1,5 M18 X 1,5	M 14 X 1,5
R5	5/850; GTL; TL; TL-automatique Automatique; TS	M18 X 1,5	M 16 X 1,5	M 14 X 1,5
R5	Alpine Alpine Turbo		M18 X 1,5 M16 X 1,5	
R6	6/850	M18 X 1,5	M16 X 1,5 M18 X 1,5	M18 X 1,5 M14 X 1,5
R9	G; GTC; TL; GTL; TS; GTS; TSE		M16 X 1,5 M18 X 1,5	M14 X 1,5
R12	L; TL; TS	M18 X 1,5	M16 X 1,5 M18 X 1,5	M14 X 1,5
R14	TL; LS; TS		M16 X 1,5 M18 X 1,5	M14 X 1,5
R15	TL; GTL		M16 X 1,5 M18 X 1,5	M14 X 1,5
R16	L; TL/Automatique; TS; TX	M18 X 1,5	M16 X 1,5 M18 X 1,5	M14 X 1,5
R18	TL; GTL; Diesel; TS; GES; Turbo; Tx; GTX		M16 X 1,5 M18 X 1,5	M14 X 1,5
R20	TD; GTD; Diesel; TL; GTL; Ti; LS	M18 X 1,5	M16 X 1,5 M18 X 1,5	M14 X 1,5
	TS; TX	M18 X 1,5	M16 X 1,5 M18 X 1,5	
R Alpine	A 310; V6; TS; GTS; TX; GTX		M16 X 1,5 M18 X 1,5	M14 X 1,5
R Fuego		M18 X 1,5	M18 X 1,5	
* Tous les modèles Renault sont fournis en série avec 2 bouchons de vidange du carter.				
SAAB				
99	GL/GLS ab 81	1/8-27 NPF	M14 X 1,5	
900	GLS; GLi; GLE; EMS; Turbo (alle ab 81)	1/8-27 NPF	M14 X 1,5 1/4-18 NPTF	
SUBARU				
1800/4 WD	SRX; Sedan; SDDtation; Super Station	M16 X 1,5		R 1/8 DIN 2999
SUZUKI				
Alto; U 80; Carry SJ 410				R 1/8 DIN 2999
TALBOT-SIMCA				
1100	LE; LX; GLS; ES; Ti	M16 X 1,5	M20 X 1,5	M12 X 1,5
1307	S; GLS	M16 X 1,5	M20 X 1,5	M12 X 1,5
1308	S; GT	M16 X 1,5	M20 X 1,5	M12 X 1,5
1309	SX	M16 X 1,5	M20 X 1,5	M12 X 1,5
1510	LS; GL; GLS; SX	M16 X 1,5	M20 X 1,5	M12 X 1,5
Horizon	LS; GL; GLS; S; SX	M16 X 1,5	M20 X 1,5	M12 X 1,5
Solara	LS; GL; SX	M16 X 1,5	M20 X 1,5	M12 X 1,5
Bagheera	S; X	M16 X 1,5	M20 X 1,5	M12 X 1,5
Matra Murena	1,6; 2,2	M16 X 1,5	M20 X 1,5	M12 X 1,5
Tagora	GL; GLS; SX; TD; Turbo Diesel	M16 X 1,5	M20 X 1,5	M12 X 1,5
Samba	LS; GL	M16 X 1,5	M20 X 1,5	

LANCIA				
Delta		M22 X 1,5		
Gamma		M22 X 1,5		
MAZDA	323;1000; 1300; S/SP/V, Strufenheck	M16 X 1,5	M14 X 1,5	
	616; 626; 626, 2.0; 929/L/Coupé	M16 X 1,5	M 14 X 1,5	R 1/8 DIN 2999
	Rx; 2.3 W; 5 W	M16 X 1,5	M 14 X 1,5	
	Rx 7 Wankel; 5 W	M16 X 1,5	M 14 X 1,5	
MITSUBISHI				
Colt	1200 GL/ GLX; 1400 GLX/GL; 1400 Turbo		M 14 X 1,5	R 1/8 DIN 2999
Lancer	1200 GL/1400 GLX/GL; EX 1400; 1600 GSR EX 1600		M 14 X 1,5	R 1/8 DIN 2999
	2000 Turbo	M 18 X 1,5		
Galant	1600 GL/SL/GLS; 2000 GLX/GLS		M 14 X 1,5	R 1/8 DIN 2999
Sapporo	1600 SL; 1600 GL; 2000 GLS; 2000 GSR 2000 GSL; 2000 Turbo		M 14 X 1,5	R 1/8 DIN 2999
Tredia	1400 GLS; 1600 GL; 1600 Turbo		M 14 X 1,5	R 1/8 DIN 2999
Stardion	Turbo ECI		M 14 X 1,5	R 1/8 DIN 2999
L 300			M 14 X 1,5	R 1/8 DIN 2999
NISSAN (DATSUN)				
Sunny	Sunny; Traveller	5/8 X 18 UNF		R 1/8 DIN 2999
Cherry	Tous modèles	5/8 X 18 UNF		R 1/8 DIN 2999
Urvan	2.0; 2.2 Diesel	5/8 X 18 UNF		R 1/8 DIN 2999
160	J	5/8 X 18 UNF		R 1/8 DIN 2999
180	B	5/8 X 18 UNF		R 1/8 DIN 2999
Stanza Violet 1,6	5/8 X 18 UNF		R 1/8 DIN 2999	
Bluebird	Bluebird; Bluebird Diesel	5/8 X 18 UNF		R 1/8 DIN 2999
Laurel	2.0; 2.4	5/8 X 18 UNF		R 1/8 DIN 2999
Skyline	2.4	5/8 X 18 UNF		R 1/8 DIN 2999
	200; 240; 260 L; Z 2 + 2; 1600 Ti	5/8 X 18 UNF		R 1/8 DIN 2999
280	ZX	5/8 X 18 UNF		R 1/8 DIN 2999
Patrol	Patrol; Diesel	5/8 X 18 UNF		R 1/8 DIN 2999
Terano ab 1.88		M12 X 1,25		R 1/8 DIN 2999
OPEL				
Kadett	1,0 N; 1,2 N; 1,2 S; 1,3/L/Berlina 1,3/S/L/SL/SR; 1,6 S/Diesel; 1,9 E/GTE		M14 X 1,5	M14 X 1,5
Ascona	1,2 N; 1,3 N/L/SR; 1,3 Berlina; 1,3 S 1,6 N; 1,6 SL/SR/Berlina; 1,8 E; 1,9 N 1,9 S; 2,0 N; 2,0 S; 2,0 E; 2,0 D/DL; 2,0 D Berlina; Diesel 1,5		M14 X 1,5	M14 X 1,5
Manta	1,2 N; 1,2 S; 1,3 L/CC/CL; 1,3 Berlina 1,6 N; 1,3 Berlina; 1,6 N; 1,8 S/GT/J; 1,9 N; 1,9 S; 2,0; 2,0 S; 2,0 E	1/8-27 NPIF	M14 X 1,5	M14 X 1,5
Rekord	1,7 N; 1,9 N; 1,9 S; 2,0 N; 2,0 S; 2,0 E/LS/Berline; 2,1 D; 2,3 D/DL; 2,3 D-Berline	M 16 x 1,5	M14 X 1,5	M14 X 1,5
Commodore	2,5 S/GS; 2,8 S/GS; 2,8 GSE	M 16 x 1,5	M14 X 1,5	M14 X 1,5
Senator	2,5 E/C; 2,8 C/S/CS; 3,0 C/S/CS; 3,0 E/C/S/CS		M14 X 1,5	M14 X 1,5
Monza	2,5 E/C; 2,8 C; 3,0 C; 3,0 E, C, CD		M14 X 1,5	M14 X 1,5
PEUGEOT				
104	L; GL; ZL; GR; GLS; SL; GL 6 ZR; SR	M 18 X 1,5	M 16 X 1,5	
304	GLD, Break; GL; SL; S SLS	M 18 X 1,5	M 16 X 1,5	
305	GLD; SRD; GL; GLS; SR; S	M 18 X 1,5	M 16 X 1,5	
504	GRD; SRD; GL; Break D; Break GRD fam. D, Break; Cabriolet Ti; GR; SR Coupé Ti; Coupé V6 Ti	M 18 X 1,5	M 16 X 1,5	
505	GRD SRD-Turbo; SL V6; V65 Ti; STi	M 18 X 1,5	M 16 X 1,5	

MONTAGE DU COCKPIT

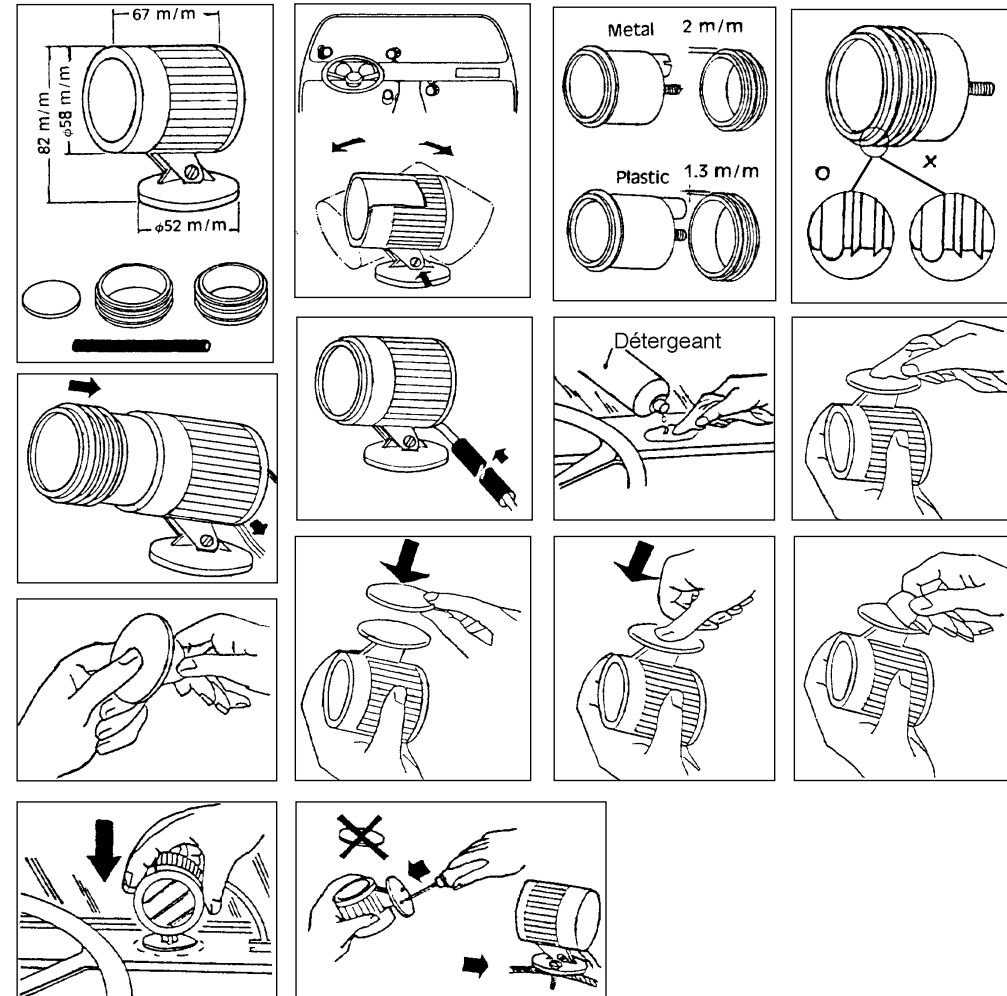

Liste d'utilisation des adaptateurs pour les instruments de bord

Les sondes pour le thermomètre d'eau, le thermomètre d'huile et la pression d'huile sont équipés d'un pas de vis de 1/8-27 NPTF. Si le pas de votre bloc moteur est le même, vous pouvez monter directement les sondes. Si le pas est différent, utilisez un adaptateur que vous trouverez dans la liste suivante.

Véhicule	Modèle	Pas de thermomètre d'eau	Pas de thermomètre d'huile	Pas de l'indicateur de pression d'huile
ALFA ROMÉO				
Alfasud	1, 2; Ti 1,2; Ti 1,3; 1,35; Ti 1,5; 1,5; Sprint, Sprint 1,35; Spint 1,5		M16 X 1,5	M22 X 1,5
Giulia Super	1300 L; 1500 L		M16 X 1,5	M22 X 1,5
Alfetta	1,6 /L/GTi 1,8/L/GT; GTV 2000/L; GTV/6/2.5		M16 X 1,5	M22 X 1,5

Spider / GT Junior 2000	1300 ; 1600 ; 2000	M16 X 1,5	M22 X 1,5	
Giuletta Alfa 6	Berlina L, Berlina GT Veloce 1,3 ; 1,6 ; 1,8 ; 2,0	M16 X 1,5 M16 X 1,5 M16 X 1,5	M22 X 1,5 M22 X 1,5 M22 X 1,5	
AUDI				
Audi 80	Série Modell		M14 x 1,5	M10 X 1
Audi 100	CS ; L ; GL ; C ; CL ; S ; LS ; GLS ; CC ; CS ; Diesel ; 5D ;L5D ; GL5D ; 5 S ; L5S ; GL5S ; CS 5 Cyl. ; SE ; CS ; CD 5 cyl.		M14 x 1,5	M10 X 1
Audi coupé	GL ; GT ; GT 5 cyl. ;		M14 x 1,5	M10 X 1
Audi 200	5E ; 5T		M14 x 1,5	M10 X 1
Audi Quattro			M14 x 1,5	M10 X 1
AUTOBIANCHI	A112 ; Junior ; A 112 E ; Elite ; Elegant ; Abarth	M16 x 1,5	M22 X 1,5	M12 X 1,5
BRITISH LEYLAND				
Mini	850 MK II ; 1000 MK II . Spécial 1000 ; 1001 ; 1100 ; Metro 100 ; Metro 1300 90 L ; 120 L	5/8 -18 UNF		1/8-27 NPTF
Innocenti		5/8 -18 UNF		1/8-27 NPTF
Austin	1300	5/8-18 UNF	1/8-27 NPIF	
Allegro	3; 1100; 1300; 1500	5/8-18 UNF	1/8-27 NPIF	
Maxi	1500; 1750; 1750; 1750 HM	5/8-18 UNF	1/8-27 NPIF	
Princess	1800 HL; 2200 HLS	5/8-18 UNF	1/8-27 NPIF	
Triumph	Spitfire TR 7	5/8-18 UNF	1/8-27 NPIF	
MG	B	5/8-18 UNF	1/8-27 NPIF	
Jaguar	XJ 4,2/4,2 LC; XJ 6/4,2 XJ 12; E-Type	5/8-18 UNF	1/8-27 NPIF	
BMW				
320i, 325 i 3er td	M14 X 1,5	M22 X 1,5	M12 X1,5	
	Série E 30, Moteur série M20 315; 3216 ; 318i; 320,4 - et 6 cyl. 323i 6 cyl.	M14 X 1,5	M22 X 1,5	
	518; 520; 525i; 528i; 5er td Série E 28 bis 12,87	M14 X 1,5	M22 X 1,5	M12 X1,5
	525	M14 X 1,5	M22 X 1,5	
	530i ; 353i	M14 X 1,5	M22 X 1,5	M12 X1,5
	Série E 34 ab 1,88 ; Moteur série M30 628 CSi; 630 CS; 633 CSi; 635 CSi	M14 X 1,5 M14 X 1,5	M22 X 1,5 M22 X 1,5	M12 X1,5
	730i; 735i	M14 X 1,5	M22 X 1,5	
	Série E32 Moteur série M30 728; 728i; 730; 732i; 733i	M14 X 1,5	M22 X 1,5	
	Alpina 86 2,8	M14 X 1,5	M22 X 1,5	
	1502 bis 2002; 2002 Tii	M14 X 1,5	M22 X 1,5	

* Tous les modèles BMW sont fournis en série avec 2 bouchons de vidange du carter, soit M 22 x 1,5 soit M 12 x 1,5.

CITROEN				
2 CV Diane	4; 6 LN; LNA	M 18 X 1,5 M 18 X 1,5	M16 X 1,5 M16 X 1,5	M12 X 1,5 M12 X 1,5
Visa	Spec/ Club; 2 cyl.-Club; 4 cyl. Super	M 18 X 1,5	M16 X 1,5	M18 X 1,5
GS	X; Club; Special; X2; X3	M 18 X 1,5	M16 X 1,5	M12 X 1,5
GSA	Club/Pallas X; Break Club	M 18 X 1,5	M16 X 1,5	M12 X 1,5
CX	Reflex; 2000; 2200; 2000 D; 2400; 2400 GTi; 2500 D; Confort Pallas	M 16 X 1,5	M16 X 1,5	M14 X 1,5
BX	14	M 18 X 1,5	M16 X 1,5	M12 X 1,5
DAIHATSU				
Cuore	2 cylindres		M18 X1,5	R 1/8 DIN 2999
Charade	3cylindres		M18 X1,5	R 1/8 DIN 2999

Charmant Wildcat	1300; 1600 F20/25; F50/55			M18 X1,5 R 1/8 DIN 2999 M18 X1,5 R 1/8 DIN 2999
MERCEDES BENZ				
W123er-Serie	200D; 220 D; 240 D/TD; 300 D/TD 300 SD/USA; 300 TD-Turbo; 200; 230/C/T; 230 G; 230 E/CE/TE 250 T; 280/C; 280 E/TE/CE		M14 X 1,5	
W126er-Serie	280S. 280 SE/SEL/SL/SLC;		M14 X 1,5	M26 X 1,5
MERCEDES	350 SE/SEL350 SL/SLC; 450 SE/SEL; 450 SEL 6,9; 450 SL/SLC; 450 SLC 5,0; 600			
*Tous les modèles Mercedes sont fournis en série avec 2 bouchons de vidange du carter, soit M 14 x 1,5 soit M 12 x 1,5.				
FIAT				
Panda 124	Panda; Special Cabrio		M22 X 1,5 M22 X 1,5	M14 X 1,5 M14 X 1,5
126		M16 x 1,5	M22 X 1,5	M14 X 1,5
127	L; Special; Cl; Sport	M16 x 1,5	M22 X 1,5	M14 X 1,5
Ritmo	60 L; 60 CL; 65; 75 CL; Super 75 Gala 85; 105 TC; Abarth 125 tc Diesel	M16 x 1,5	M22 X 1,5	M14 X 1,5
128	CL; Berlinetta LS/GLX	M16 x 1,5	M22 X 1,5	M14 X 1,5
X1/9		M16 x 1,5	M22 X 1,5	
131	Diesel; Mirafiori S/1,6; Super 1400 TC; CL Panorama; Supermirafiori; Sport; Rallye	M16 x 1,5	M22 X 1,5	M14 X 1,5
132	Diesel; 2000	M16 x 1,5	M22 X 1,5	M14 X 1,5
Super Argenta	Panorama Super		M22 X 1,5	M14 X 1,5
FORD				
Fiesta	L; Ghia; S; XR 2	1/8-27 NPIF	M14 X 1,5	1/4-18NPIF
Taurus	L; GL; Ghia; S; Ghia S/V6; Ghia V6	1/8-27 NPIF	M14 X 1,5	1/4-18NPIF
Escort	L; GL; Ghia; Ghia S XR 3; XR 3i; RSi; RS 2000 GL; S; Ghia; V6	1/8-27 NPIF 1/8-27 NPIF 1/8-27 NPIF	M14 X 1,5 M14 X 1,5 M14 X 1,5	1/4-18NPIF 1/4-18NPIF 1/4-18NPIF
Capri II à 8.81		1/8-27 NPIF	M14 X 1,5	1/4-18NPIF
ab 9.81	L; S; V6; Ghia; 2,8i; 2,8 Turbo	1/8-27 NPIF	M14 X 1,5	1/4-18NPIF
Granada à 8.81	L; V4; GL; V6; 4R; Ghia	1/8-27 NPIF	M14 X 1,5	1/4-18NPIF
ab 9.81	L; S; GL; Ghia; V6 Ghia; 2,8i; V6; LS; GL; Ghia; Diesel	1/8-27 NPIF	M14 X 1,5	1/4-18NPIF
Sierra	L; GL; Ghia	1/8-27 NPIF	M14 X 1,5	1/4-18NPIF
Transit	Transit Diesel	1/8-27 NPIF 1/8-27 NPIF	M14 X 1,5 M14 X 1,5	1/4-18NPIF 1/4-18NPIF
HONDA				
Civic	1200; 1300 S/SL; 1300 SS Lim. bis Bj. 83. Shuttle, CRX coupé 6,84 Lim. 1.84-12.85 et ab 1.86		M16 X 1,5	R 1/8 DIN 2999
Accord bis Bj. 83			M16 X 1,5	R 1/8 DIN 2999
ab Bj. 84				M20 X 1,5 M14 X 1,5
Prelude 1.83-9.87			M16 X 1,5	R 1/8 DIN 2999
et 10-87 à Bj. 83			M20 X 1,5	R 1/8 DIN 2999
ab Bj. 84				M14 X 1,5
LADA				
Nova	Junior; 1200 L/K; 1300; 1500		M22 X 1,5	M 14 X 1,5
Niva	Niva; California		M22 X 1,5	M 14 X 1,5