

Détecteur d'eau X4-Life

Code : 001034096



Les appareils électriques et électroniques usagés (DEEE) doivent être traités individuellement et conformément aux lois en vigueur en matière de traitement, de récupération et de recyclage des appareils.

Suite à l'application de cette réglementation dans les Etats membres, les utilisateurs résidant au sein de l'Union européenne peuvent désormais ramener gratuitement leurs appareils électriques et électroniques usagés dans les centres de collecte prévus à cet effet.

En France, votre détaillant reprendra également gratuitement votre ancien produit si vous envisagez d'acheter un produit neuf similaire.

Si votre appareil électrique ou électronique usagé comporte des piles ou des accumulateurs, veuillez les retirer de l'appareil et les déposer dans un centre de collecte.



Le décret relatif aux batteries usagées impose au consommateur de déposer toutes les piles et tous les accumulateurs usés dans un centre de collecte adapté (ordonnance relative à la collecte et le traitement des piles usagées). Il est recommandé de ne pas les jeter aux ordures ménagères !



Les piles ou accumulateurs contenant des substances nocives sont marqués par le symbole indiqué ci-contre signalant l'interdiction de les jeter aux ordures ménagères.

Les désignations pour le métal lourd sont les suivantes : **Cd** = cadmium, **Hg** = mercure, **Pb** = plomb. Vous pouvez déposer gratuitement vos piles ou accumulateurs usagés dans les centres de collecte de votre commune, dans nos succursales ou dans tous les points de vente de piles ou d'accumulateurs ! Vous respectez ainsi les ordonnances légales et contribuez à la protection de l'environnement !

Note de l'éditeur

Cette notice est une publication de la société Conrad, ZAC Englos les Géants Lieu-dit Rue du Hem, TSA 72001 SEQUEDIN, 59458 Lomme CEDEX/France.

Tous droits réservés, y compris la traduction. Toute reproduction, quel que soit le type (p.ex. photocopies, micro-films ou saisie dans des traitements de texte électronique) est soumise à une autorisation préalable écrite de l'éditeur.

Le contenu de ce mode d'emploi peut ne pas correspondre fidèlement aux intitulés exacts mentionnés dans les différents menus et paramètres de l'appareil.

Reproduction, même partielle, interdite.

Cette notice est conforme à l'état du produit au moment de l'impression.

Données techniques et conditionnement soumis à modifications sans avis préalable.

Pour tout renseignement, contactez notre service technique au 0892 897 777

© Copyright 2014 par Conrad. Imprimé en CEE.

XXX/11-15/JV

Cette notice fait partie du produit. Elle contient des informations importantes concernant son utilisation. Tenez-en compte, même si vous transmettez le produit à un tiers.

Conservez cette notice pour tout report ultérieur !

Déballage et vérification

Sortez le contenu de livraison de son emballage et vérifiez qu'il soit bien complet et intact. Si vous constatez un défaut, veuillez prendre contact avec votre revendeur spécialisé sans tarder. Conservez précieusement le mode d'emploi ainsi que le matériel d'emballage afin de pouvoir stocker et transmettre le produit ultérieurement en toute sécurité. Jetez le matériel d'emballage dont vous ne vous servez plus dans le respect de l'environnement.

Contenu de l'emballage

- Détecteur d'eau
- Capteur
- Ruban adhésif double face
- Mode d'emploi

Utilisation conforme

Ce détecteur d'eau avec capteur externe permet de contrôler la pénétration de l'eau et les inondations. Le capteur doit être installé au niveau de l'emplacement à surveiller. Une alarme acoustique et visuelle se déclenche si les deux pôles du capteur entrent en contact avec l'eau. Ce produit peut être uniquement utilisé pour votre propre sécurité et n'est pas destiné à une utilisation professionnelle.

Consignes générales

Tous les noms de sociétés et désignations de produits contenus dans cette notice sont des marques déposées de leur propriétaire respectif. Tous droits réservés.

Nous déclinons toute responsabilité concernant les dommages matériels ou corporels consécutifs à une utilisation non conforme de l'appareil ou à un non respect de la notice d'utilisation. La garantie ne s'applique pas dans ces cas.

Le contenu de cet appareil peut différer par rapport à celui énoncé dans le mode d'emploi. Le cas échéant, veuillez vous référer aux documents supplémentaires. Le présent mode d'emploi ainsi que les autres documents éventuels font partie intégrante de ce produit : il convient donc de les conserver soigneusement et de les transmettre aux tiers souhaitant utiliser l'appareil.

La conformité CE a été attestée, nous sommes en mesure de vous fournir les déclarations correspondantes. Pour des raisons de sécurité et d'homologation, il n'est pas possible de transformer et/ou de modifier cet appareil ou de l'utiliser de manière non-conforme. Vous ne pouvez utiliser que des pièces de rechange d'origine.

Consignes de sécurité

Les consignes et avertissements de sécurité suivants ne servent pas uniquement à protéger l'appareil, ils permettent également de préserver votre santé. Vous trouverez également des remarques spécifiques dans les chapitres suivants de cette description. Veuillez lire attentivement les points suivants.

- Ce produit ainsi que ses éléments d'emballage ne sont pas des jouets et ne doivent pas être utilisés par des enfants.
- Les enfants ne sont pas en mesure d'évaluer les risques inhérents à la manipulation d'appareils électriques et/ou des éléments d'emballage. Veuillez donc à stocker le produit ainsi que ses éléments d'emballage hors de portée des enfants. Les câbles de cet appareil peuvent représenter un risque pour les enfants.

Attention ! Le volume de la tonalité d'alarme est particulièrement élevé ! N'exposez pas votre ouïe à cette tonalité sur une période prolongée : cela pourrait provoquer de sérieux dommages auditifs !

- Seul un spécialiste familiarisé avec les risques inhérents et directives relatives est habilité à ouvrir ou réparer l'appareil. Seules des pièces de rechange d'origine peuvent être utilisées.
- Toutes les personnes qui utilisent, installent, branchent, mettent en service ou nettoient l'appareil doivent être suffisamment formées et qualifiées et respecter le présent mode d'emploi.

Ce produit ne peut être utilisé qu'en intérieur. Protégez-le d'une humidité trop importante et des projections d'eau.

Si vous n'utilisez pas l'appareil durant une période prolongée, retirez les piles de l'appareil. Celles-ci risqueraient de fuir et de détruire l'appareil.

En cas de doute sur le mode de fonctionnement, la sécurité ou le branchement de l'appareil, veuillez vous adresser au fabricant ou à un spécialiste.

Branchement et mise en service

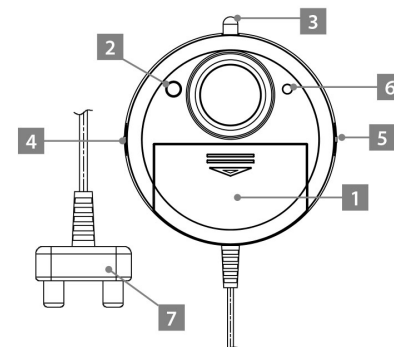

- 1) Compartiment à piles
- 2) Touche de test
- 3) LED de fonctionnement
- 4) Interrupteur On/Off
- 5) Réglage de la sensibilité
- 6) Statut de piles
- 7) Capteur

Montage

- Montez le capteur sur un emplacement où vous souhaitez contrôler une pénétration d'eau. Nous recommandons de monter le capteur de sorte à ce que les tiges métalliques de celui-ci soient orientées vers le bas, au premier endroit où une arrivée d'eau serait susceptible de s'écouler.
- Utilisez le ruban adhésif double face fourni pour le montage du capteur. Cela permet ainsi de faciliter nettement le montage sur une surface verticale (antibois, par exemple).
- Montez l'émetteur d'alarme sur une hauteur suffisante, de sorte qu'il ne puisse pas être atteint par une arrivée d'eau.
- Veillez à ce que l'appareil reste facilement accessible.

Fonctionnement

- Retirez le cache du compartiment à piles (1).
- Insérez deux piles LR03 de type AAA, tout en respectant la polarité. Le «->» doit toujours être dirigé vers le ressort du compartiment.
- Contrôlez le statut de charge des piles en appuyant sur la touche de test (2). Une LED verte est censée s'allumer dans le boîtier.
- Actionnez l'interrupteur On/Off (4). L'appareil est désormais prêt à l'emploi.
- L'interrupteur Hi/Lo (5) vous permet de régler le volume de la tonalité d'alarme.
- L'alarme se déclenche si les deux capteurs métalliques entrent en contact avec l'eau.
- Pour désactiver une alarme déclenchée, veuillez éteindre l'appareil à l'aide de l'interrupteur On/Off (4). L'appareil est de nouveau prêt à l'emploi dès que vous le rallumez.

Remarque : Contrôlez régulièrement le bon fonctionnement de l'unité en appuyant sur la touche de test (2). La LED verte doit alors s'allumer.

Entretien et maintenance

Utilisez un chiffon doux et exempt de poussière pour le nettoyage. En cas d'encrassement important, vous pouvez légèrement humidifier le chiffon et utiliser un liquide vaisselle doux. Veillez toutefois à ce qu'aucun liquide ne pénètre à l'intérieur de l'appareil.

Caractéristiques techniques

Tonalité d'alarme : >120 dB SPL/30 cm
Tension d'alimentation : 3 V/2 piles AAA
Dimensions (Ø x h) : 73 x 18 mm