

Serrure codée à transpondeur IP66 Sygonix

Code : 754034

Cette notice fait partie du produit. Elle contient des informations importantes concernant son utilisation. Tenez-en compte, même si vous transmettez le produit à un tiers.

Conservez cette notice pour tout report ultérieur !

- N. C.
Normally Closed = contact de repos, le contact a un circuit fermé à l'état normal (en courant de veille). Lorsqu'il est actif, un circuit ouvert est disponible.

- N. O.
Normally Open = contact de travail, le contact a un circuit ouvert à l'état normal. Lorsqu'il est actif, un circuit fermé est disponible.

- Transistor avec sortie collecteur ouvert
Une sortie à collecteur ouvert est l'équivalent d'un contact N.O., relié à la masse, similaire à un contact relais relié à la masse. A l'état normal, le transistor est éteint et sa sortie se connecte en état actif sur la masse (-). Le collecteur ouvert peut fournir une fonction de commutation seulement pour un faible courant. Cela suffit généralement pour la commande d'un système d'alarme. Les sorties d'urgence (Duress), contrôle d'accès (interverrouillage et activation de clavier/les sorties alarmes du clavier sont des sorties à collecteur.

Sortie à collecteur ouvert : la sortie se connecte à la masse, lorsqu'elle est activée.

Sortie contact N.O. : la sortie se connecte à la masse, lorsqu'elle est activée.



Les appareils électriques et électroniques usagés (DEEE) doivent être traités individuellement et conformément aux lois en vigueur en matière de traitement, de récupération et de recyclage des appareils.

Suite à l'application de cette réglementation dans les Etats membres, les utilisateurs résidant au sein de l'Union européenne peuvent désormais ramener gratuitement leurs appareils électriques et électroniques usagés dans les centres de collecte prévus à cet effet.

En France, votre détaillant reprendra également gratuitement votre ancien produit si vous envisagez d'acheter un produit neuf similaire.

Si votre appareil électrique ou électronique usagé comporte des piles ou des accumulateurs, veuillez les retirer de l'appareil et les déposer dans un centre de collecte.

Note de l'éditeur

Cette notice est une publication de la société Conrad, 59800 Lille/France. Tous droits réservés, y compris la traduction. Toute reproduction, quel que soit le type (p.ex. photocopies, microfilms ou saisie dans des traitements de texte électronique) est soumise à une autorisation préalable écrite de l'éditeur.

Reproduction, même partielle, interdite.

Cette notice est conforme à l'état du produit au moment de l'impression.

Données techniques et conditionnement soumis à modifications sans avis préalable.

© Copyright 2001 par Conrad. Imprimé en CEE. XXX/02-13/PB

Contrôleur à décodage séparé

Introduction

Le DA-2800 ou DA-2801 est un contrôleur d'accès autonome. Il a principalement été conçu comme unité de décodage en association avec les claviers de la série DK-2800 afin de constituer un système de contrôle d'accès séparé.

Lors du fonctionnement à serrure codée, le système garantit des caractéristiques Tri-Tech prenant en charge des cartes EM, PIN/Code et contrôle à distance RF. Cette philosophie unique de conception permet au système de fournir un niveau élevé de sécurité dans la prévention d'actes de sabotage, loin devant l'état standard des systèmes à clavier seul.

Le DA-2800 a donc été conçu pour fonctionner de façon autonome sans clavier. Les trois sorties relais peuvent être contrôlées directement par la clé télécommande RF. La sortie 1 fonctionne sur le mode marche/arrêt ou en mode momentané, avec minuterie réglable intégré pour la gâche de la porte. Les sorties 2 et 3 fonctionnent sur le mode marche/arrêt et commande chacune manuellement le mode momentané.

Le DA-2801 est la version simplifiée sans la fonction télécommande RF. Il s'agit uniquement d'un décodeur complet de la série des claviers DK-2800 dans les systèmes d'accès séparé.

Le DA-2800 ou DA-2801 possède trois sorties relais ainsi qu'un carillon intégré. Idéal pour les gâches, les contrôleurs d'enclenchement et de désarmement d'alarme et d'activation de systèmes automatiques, tels que des ouvre-portes de garage.

Le système de clavier avec le système de contrôle d'accès séparé DA-2800 ou DA-2801 offre des caractéristiques de performance entières, même si le clavier n'est qu'une version simplifiée. Jusqu'à 3 claviers peuvent être connectés en parallèle au décodeur, avec l'un d'eux en mode Master et les deux autres en Slave. Chaque clavier peut être programmé avec son propre PIN ou sa propre carte. Les claviers Slave se servent des caractéristiques et les fonctions programmées dans le clavier Master pour faire fonctionner le système. Le décodeur interprète les données et exploite correctement les fonctions souhaitées.

L'unité de contrôle d'accès séparé

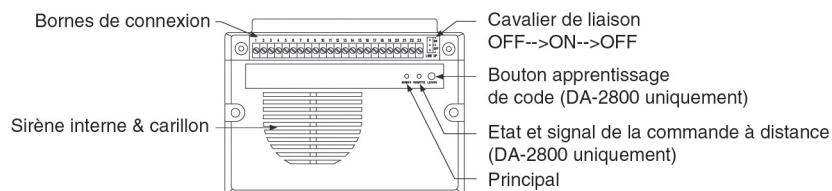

Circuit principal du contrôleur

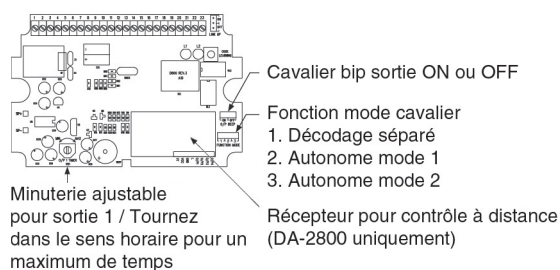

Remarque : Le fabricant suggère de faire effectuer les réglages de minuterie et les changements de réglages du cavalier du circuit principal par un installateur uniquement.

Aucune modification d'ajustement/de réglage n'est requis pour le système d'accès séparé avec les réglages du fabricant d'origine.

personnes non autorisées.

- Réglez la sortie 3 en mode marche/arrêt pour le contrôle ON/OFF (emplacement de programmation 53, mode sortie = 0).
- Branchez simplement la borne "sortie 1 inhibition" (O/P 1 INHIB) comme présenté sur le schéma avec la sortie 3. Le code utilisateur 1 n'est pas valide lorsque la borne "O/P 1 INHIB" est relié parallèlement à la terre via le code utilisateur 3.

Remarque :

- 1) La commande de verrouillage de cet exemple a été établie avec la connexion du matériel de la sortie 3 à la borne " sortie 1 inhibition". Elle libère la fonction verrouillage pour tous les PIN utilisateur et cartes ainsi que le bouton sortie pour la sortie 1 avec le PIN utilisateur 3.
- 2) Le clavier est équipé d'un logiciel de verrouillage. Il est activé avec IMG 148. Le verrouillage fonctionne dans ce cas avec tous les PIN utilisateur et cartes pour la sortie 1, mais pas avec le bouton sortie. Reportez-vous à l'emplacement 02 pour plus de détails.

3) Schéma électrique d'un système à contrôle d'accès avec deux claviers

Schéma électrique du raccordement filaire pour les fonctions interverrouillage

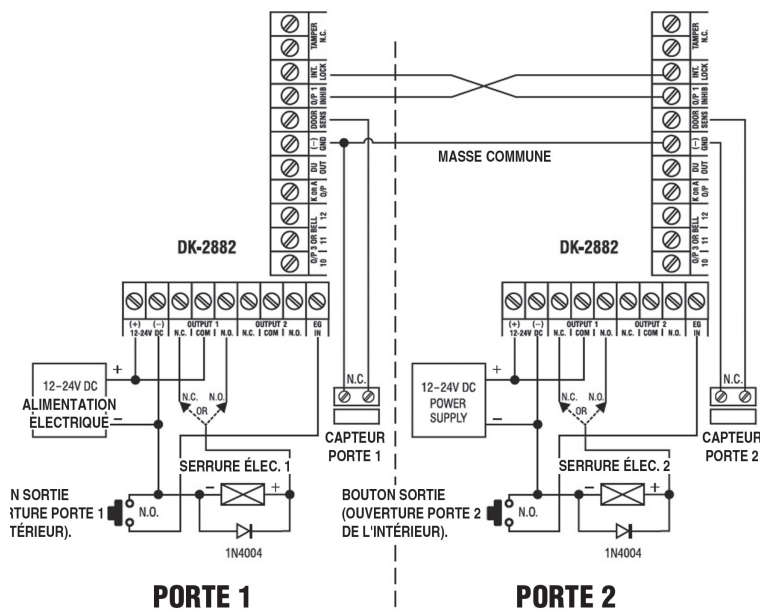

Un système à contrôle d'accès nécessite deux commandes de porte. Cet exemple d'application utilise deux DK-2882 avec un branchement simple entre les bornes "sortie 1 verrouillage" et "contrôle d'accès commande sortie". Les bornes GND (-) des deux claviers doivent être branchées l'une avec l'autre pour la mise à la terre, afin de pouvoir utiliser les fonctions des logiques de contrôle d'accès.

- Ouvrez la porte à l'aide du clavier depuis l'extérieur.
- Appuyez sur le bouton sortie pour ouvrir la porte depuis l'intérieur.
- Branchez les capteurs magnétiques, pour surveiller la position de la porte.
- Lorsque la porte 1 est ouverte, la porte 2 doit rester fermée et vice-versa.
- Utilisez la sortie relais N.O. pour un verrouillage à sécurité et un sortie N.C. pour un verrouillage dans un système de sécurité.
- Cf. "remarque" dans l'exemple d'application (1)

16. Annexe

- Contact sans potentiel

Un contact sans potentiel est un contact qui n'est connectée à la tension d'alimentation. Il est conçu pour des connexions libres. Les contacts de sortie relais disponibles dans ce système à serrure codée sont des contacts sans potentiel.

Exemples d'application

1) Schéma électrique basique d'une serrure codée autonome

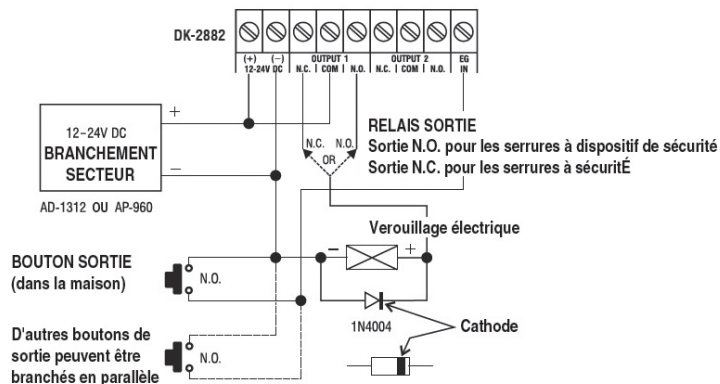

Remarque :

- Branchez la diode 1N4004 aussi près que possible et en parallèle aux bornes d'alimentation de la serrure, afin d'absorber le champ magnétique et ainsi éviter tout endommagement au niveau du clavier. Le 1N4004 n'est pas nécessaire lorsque la serrure fonctionne en courant alternatif.
- Afin d'éviter toutes perturbations du clavier par des décharges électrostatiques, la borne (-) du clavier doit être mise à la terre.
- Reliez toujours la borne des capteurs de la porte à la masse (-) si vous ne l'utilisez pas.

2) Schéma électrique d'une serrure code autonome avec code de verrouillage

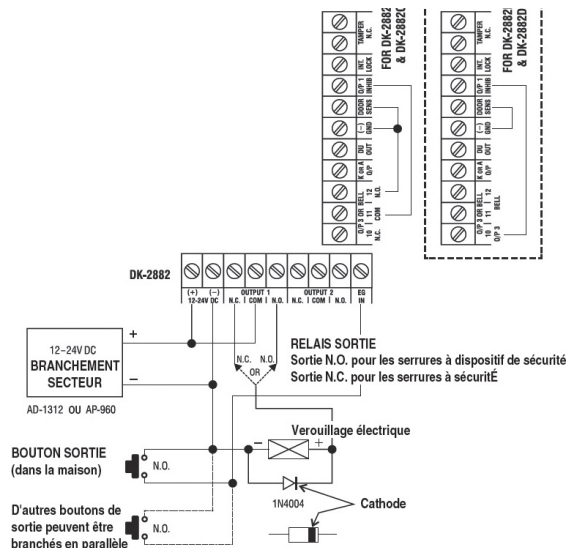

Avertissement

- Assurez-vous que personne ne se trouve dans la maison avant que vous n'activiez la fonction verrouillage de la porte. La serrure est bloquée pendant tout le temps d'activation du verrouillage.
- Le code de verrouillage ne doit être connu que de l'opérateur, mais pas par les utilisateurs.
- Utilisez la sortie 3 pour l'autorisation. En saisissant le code utilisateur 3, l'opérateur peut arrêter le fonctionnement de la serrure électrique pendant la nuit, après les heures de bureau, afin de bloquer l'accès aux

Installation

Précautions

1) Emplacement de l'installation

Le récepteur intégré du contrôleur d'accès fonctionne sur la plage de fréquence UHF de 433 Mhz. Afin d'obtenir la meilleure réception possible depuis la télécommande, un emplacement d'installation correct est nécessaire.

- 1) installez-le à l'intérieur d'une maison, face à des espaces ouverts, et sans signaux électromagnétiques à proximité.
- 2) ne pas l'installer dans une pièce cimentée ou sous un escalier en béton, cela a pour effet de diminuer la portée.

2) Eviter les courts-circuits accidentels

De par notre expérience, nous avons constaté que la plupart des dommages causés à l'installation sont essentiellement des contacts accidentels entre les composants du circuit et les fils d'alimentation. Soyez patient lors de l'installation. L'étude de ce mode d'emploi est importante afin de vous familiariser avec les caractéristiques du système avant de le mettre en route.

- 1) N'alimentez pas le système tant qu'il est en installation.
- 2) Vérifiez précautionneusement que tous les câblages sont corrects afin de mettre le système sous tension pour le test.

Mode décodage séparé (pour DA-2800 et DA-2801)

Le mode décodage séparé nécessite au moins un clavier pour fonctionner avec le décodeur. Ce dernier décode toutes les commandes du clavier, pour faire fonctionner ses sorties. C'est une solution unique pour améliorer immédiatement un clavier universel et le transformer en un système de contrôle d'accès hautement sécurisé. Un système à décodage séparé se compose d'un clavier extérieur et d'un décodeur intérieur. Tout sabotage sur l'unité extérieure n'affecte en rien la sécurité de l'unité intérieure.

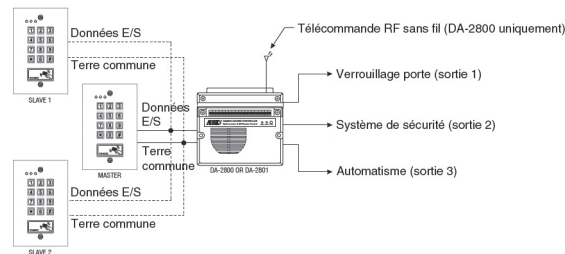

3 claviers maximum peuvent être branchés en parallèle.

Connexions nécessaires pour le décodage séparé

- 1) Branchez les ports données E/S au décodeur (borne 4) et le clavier avec le fil pour établir la communication des deux unités.
- 2) Branchez la borne PWR du clavier (borne 3) à la borne d'entrée d'alimentation du clavier, qui alimente le clavier avec une protection de limite de courant.
- 3) Branchez la borne commune (-) (borne 2 ou 11) à la terre (-) du clavier pour constituer le trajet retour pour les données et la source d'alimentation.
- 4) Toutes les autres connexions d'installation doivent être effectuées vers le décodeur, mais surtout pas vers le clavier en mode décodage séparé. Le système fournit une fonctionnalité entière du décodeur, conformément aux fonctions programmées dans le clavier.

Réglage fonction mode cavalier pour décodage séparé (DA-2800 uniquement)

Remarque : Aucun réglage de la fonction mode cavalier n'est requis pour le DA-2801. Il est fixé dans le mode décodeur séparé.

- 1) Mettez la fonction mode cavalier sur la position 1 pour le décodeur séparé.
 - a) La fonction cavalier du DA-2800 a été mise sur la position 1 à sa sortie d'usine. Le réglage du cavalier n'est généralement pas nécessaire, sauf s'il doit être changé. Positionnez toujours le cavalier sur la position "1" lors du mode décodage séparé.
 - b) La fonction cavalier est localisé sur le circuit principal, à l'intérieur du boîtier. Changer les réglages pour le mode autonome est nécessaire. Cf. image 2.
- 2) Passez le cavalier de liaison de la position OFF à ON pour autoriser la liaison du code en cours d'acquisition

- depuis le clavier (identique au code Master du clavier).
- Le cavalier se situe sur le circuit principal, dans le compartiment des bornes. Cf. image 1.
 - Le décodeur exécute seulement une fois la liaison. L'établissement de celle-ci est faite lorsque le clavier quitte le mode de programmation, après avoir appuyé sur * *. Remettez le cavalier sur la position OFF après la liaison.
 - Lorsque le décodeur connaît le code de liaison (code Master) du clavier, il n'est pas nécessaire de répéter la procédure de liaison lors d'un changement de programmation, sauf si le code Master est modifié.

Remarque :

- Tous les claviers à relier avec le décodeur DOIVEN posséder le même code Master, qui est une autorisation pour activer la communication des données entre les claviers et le décodeur.
- Il n'est pas nécessaire de répéter les procédures de liaison pour les claviers Slave avec le même code Master.
- Le décodeur refusera de relier les autres claviers qui ne possèdent pas le même code Master.
- Les claviers dont la liaison a échoué génèrent des bips d'avertissement.

Le cavalier de liaison et l'acquisition du code de liaison

Il est nécessaire d'acquérir le code de liaison (identique au code Master) du clavier Master pour le fonctionnement décodage à distance. Lorsque vous utilisez un clavier Master pour la première fois, il est nécessaire que le décodeur connaisse le code Master du clavier à tout moment. Autrement, le décodeur ne pourra pas reconnaître les données émanant de lui. Si plusieurs claviers doivent être reliés avec le décodeur, il est nécessaire que tous aient le même code Master. La répétition de la liaison n'est pas nécessaire.

Le décodeur exécute l'acquisition une seule fois, après le réglage du clavier Master pour quitter le mode de programmation avec * *.

Exemple - Changement de code de liaison (le code Master du clavier Master)

- Passer le cavalier de liaison du décodeur de OFF à ON
OFF --> ON

- Réglez le clavier Master sur le mode programmation

- Réglez nouveau code Master sur le clavier Master

- Réglez le clavier Master pour quitter le mode de programmation

- La liaison est effectuée automatiquement dans le système

- Repassez le cavalier sur OFF
ON --> OFF

- Le système fonctionne en décodage séparé avec le nouveau code de liaison.

La fonction mode cavalier (disponible uniquement sur DA-2800)

Trois positions sont disponibles pour la fonction mode cavalier. La position 1 est pour le mode décodage séparé et les positions 2 & 3 sont pour les modes autonomes.

Position 1 - Décodage séparé (les LED principales clignotent)

La position 1 est pour le décodage séparé. Toutes les fonctions et les trois sorties relais de type de fonctionnement suivent les réglages de programmation du clavier Master. Toutes les fonctions du décodeur sont programmables depuis le clavier. Le DA-2800 est contrôlé par les claviers et les télécommandes lors du mode décodage séparé.

Position 2 - Mode autonome 1 - Marche/arrêt pour la sortie 1 (LED principales allumées)

La position 2 est l'un des réglages pour le mode autonome. Les trois sorties relais sont contrôlées par la télécommande RF, avec les fonctions suivantes :

Sortie 1 - Marche / arrêt - Contrôlé par le canal 1 de la télécommande RF. Appuyez une fois sur le bouton A pour démarrer et appuyez de nouveau pour arrêter.

Sortie 2 - Marche arrêt - Contrôlé par le canal 2 de la télécommande RF. Appuyez une fois sur le bouton B pour démarrer et appuyez de nouveau pour arrêter.

Sortie 3 - Momentanément manuel - Contrôlé par le canal 3 de la télécommande RF. La sortie de relais fonctionne (démarré) tant que le bouton C est actionné et s'arrête lorsqu'il est relâché.

dans les systèmes de contrôle d'accès. Le clavier procède aussi bien à la lecture de cartes qu'à la saisie de code PIN, sans créer un conflit de données. Les PIN utilisateur peuvent faire jusqu'à 8 chiffres en nombres décimaux. Le protocole de données Wiegand a été étendu à 34 bits, afin de pouvoir utiliser la longueur PIN maximale, sans qu'il ne cause d'erreur de code. Les données Wiegand 26 bits pour PIN sont à l'origine d'erreurs pour les numéros supérieurs ou égaux à 16.777.215. Les signaux Wiegand 34 bits et 26 bits sont transmis de la même façon et avec la même norme de timing. Le protocole Wiegand 34 bits pour PIN possède un premier bit de parité, 32 bits pour le code PIN et un bit d'arrêt. Il y a donc 34 bits au total. Le premier bit possède déjà un bit de parité et est calculé à partir des premiers 16 bits du code. Le suivant, bit de parité impair est calculé à partir des 16 derniers bits.

Exemple 2 : sortie Wiegand de saisie de PIN/code

- Le PIN saisi est **12345678**

Le PIN en nombres décimaux : **12345678**

Le code 6613779 correspond au nombre Hex : **BC614E**

E 00BC 614E

Un bit de parité pair de **00 BC = 1** - Un bit de parité impair de **614E = 0**

Une fois le PIN saisi, les données Wiegand 34 bits sont transmises au format binaire :
1 000 0000 1011 1100 0110 0001 0100 1110 0

- Le PIN saisi est **1234**

Le PIN en nombres décimaux : **1234**

Le PIN **1234** correspond au nombre Hex : **4D2**

E 0000 04D2 0

Un bit de parité pair de 0000 = 0

Un bit de parité impair de 04D2 = 0

Une fois le PIN saisi, les données Wiegand 34 bits sont transmises au format binaire :
0 0000 0000 0000 0000 0000 0100 1101 0010 0

- Le PIN saisi est **00001234**

Le PIN en nombres décimaux : **00001234**

Le PIN 00001234 correspond au nombre Hex : **4D2**

E 0000 04D2 0

Un bit de parité pair de 0000 = 0

Un bit de parité impair de 04D2 = 0

Une fois le PIN saisi, les données Wiegand 34 bits sont transmises au format binaire :
0 0000 0000 0000 0000 0000 0100 1101 0010 0

REMARQUE IMPORTANTE :

- Dans les exemples ci-dessus (b) et (c), les broches 1234 et 00001234 génèrent les mêmes sorties de données Wiegand binaires.
- La saisie de n'importe quel nombre de zéros avant le code entraîne un code d'erreur dans le format binaire. Ne programmez AUCUN PIN commençant par zéro.

envoyé, DATA 0 est en basse tension tandis que DATA 1 reste à un niveau élevé. Lors qu'un "1" est envoyé, DATA 1 est en basse tension tandis que DATA 0 est à un niveau élevé. Deux câbles supplémentaires transmettent les signaux visuels et sonores retournés par le panneau de commande. Ils sont OV actifs. Le câble 3 (marron) est le câble de commande pour les signaux acoustiques et le câble 4 (rouge) est le câble de commande pour l'affichage visuel. La tension au niveau du clavier est de +5 V en courant continu. Il est conçu pour des câbles longs (env. 150 mètres) pour le raccordement du clavier au système de contrôle d'accès. Ce dernier est en général installé dans une armoire protégée.

Schéma du timing du protocole Wiegand et de ses états électriques

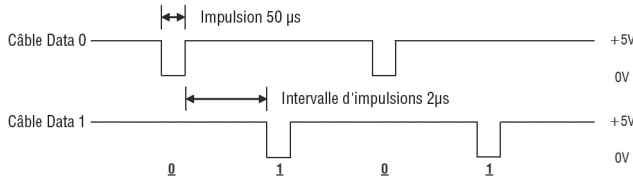

La lecture des cartes EM avec la sortie de données Wiegand 26 bits

Le protocole Wiegand pour la lecture des cartes comprend un bit de parité pair, les 24 bits des cartes ID et un bit d'arrêt. Il y a donc 26 bits au total. Le premier bit possède déjà une parité et est calculé à partir des premiers 12 bits du code. Le bit de parité suivant est calculé à partir des 12 derniers bits et est un bit de parité impair. Lors de la lecture de cartes, les données sont transmises en code binaire.

Exemple 1 : sortie Wiegand des données lues de la carte EM

Chaque carte EM et chaque porte-clés contient un code pour le lecteur : un ID individuel composé à partir de décimales. Sur la carte EM se trouve donc un code de 3 + 5 chiffres, qui n'a rien à voir avec le système et qui peut être ignoré.

a) Code sur une carte EM :

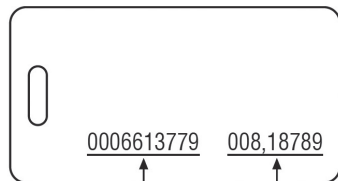

Le code ID pour la sortie Wiegand

Ce code n'est pas pertinent pour le système.

Le code en nombres décimaux : **6613779**

Le code 6613779 correspond au nombre Hex : **64EB13**

b) Chaque nombre Hex est composé de 4 bits, la sortie données Wiegand lors de la lecture d'une carte comprend 26 bits :

E 64E B13 0

Un bit de parité pair de **64E** = 0 Un bit de parité impair de **B13** = 1

c) Les 26 bits, émis par la sortie Wiegand avec la lecture de la carte en format binaire :

0 0110 0100 1110 1011 0001 0011 1

La carte est toujours prioritaire pour la lecture, dans toutes les configurations de fonctionnement, incluant "carte uniquement", "carte + PIN utilisateur secondaire" et "carte + PIN commun utilisateur". Toutes les configurations décrites servent à lire une carte. Le clavier propose uniquement la sortie données Wiegand pour la carte. Le PIN utilisateur joints ne sont PAS pris en compte.

Lecture de PIN utilisateur avec la sortie de données Wiegand 34 bits
Wiegand est une interface largement utilisée entre les claviers avec PIN utilisateur et les panneaux de commande

Position 3 - Mode autonome 2 - Minuterie ajustable pour la sortie 1 (LED principales allumées)

La position 3 est l'un des réglages pour le mode autonome. Les trois sorties relais sont contrôlées par la télécommande RF avec les fonctions suivantes :

Sortie 1 - Minuterie ajustable - Contrôlé par le canal 1 de la télécommande RF. Appuyez une fois sur le bouton A pour démarrer la minuterie. Elle redémarre automatiquement lorsque le temps est écoulé. Vous pouvez la régler entre 1 et 30 secondes. Utile pour régler la gâche de la porte. Tournez le minuteur dans le sens horaire pour un maximum de temps. Cf. image 2.

Sortie 2 - Marche / arrêt - Contrôlé par le canal 2 de la télécommande RF. Appuyez une fois sur le bouton B pour démarrer et appuyez de nouveau pour arrêter.

Sortie 3 - Momentanément manuel - Contrôlé par le canal 3 de la télécommande RF. La sortie relais fonctionne (démarre) tant que le bouton C de la télécommande est actionné. Elle s'arrête sitôt ce dernier relâché.

Bornes de connexion

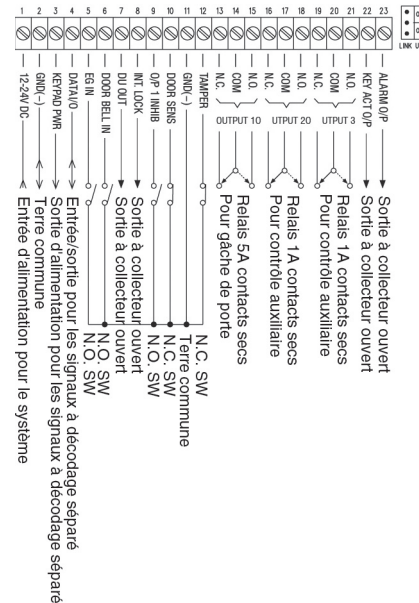

Remarque :

- **Contact sec** : Un contact sec signifie qu'il n'y a aucune électricité reliée. Préparé pour les connexions libres.
- **N.C.** : Normally Closed (normalement fermé), le contact est un circuit clos à l'état normal. Il est un circuit ouvert lorsqu'il est actif.
- **N.O.** : Normally Open (normalement ouvert), le contact est un circuit ouvert à l'état normal. Il est un circuit fermé lorsqu'il est actif.
- **Sortie transistor à collecteur ouvert**

Une sortie à collecteur ouvert équivaut à un contact N.O. se référant à la terre similaire à un contact relais se référant à la terre. Le transistor est normalement OFF, et sa sortie commute sur la terre (-) lorsqu'il est actif. Le collecteur ouvert peut uniquement fournir une fonction de commutation pour de petite puissance, mais il est généralement suffisant pour le contrôle d'un système d'alarme. La cote maximum est 24V DC/100 mA chute.

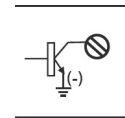

Sortie collecteur ouvert

La sortie commute sur la terre lorsqu'elle est active.

Equivaut à

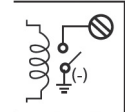

Sortie contact N.O.

La sortie commute sur la terre lorsqu'elle est active.

1 - 2. Entrée 12-24 VDC (borne entrée d'alimentation)

Branché à une alimentation 12-24V DC. L'alimentation (-) et la terre (-) sont les points de terre commune du système. Le système accepte une gamme complète de tension d'entrée.

3. Sortie alimentation clavier (sortie de puissance pour les claviers extérieur - 500 mA max.)

La source d'alimentation est préparée pour le(s) clavier(s) extérieur(s). Sa tension de sortie suit la tension d'entrée aux bornes 1-2, mais le courant de sortie est limité à 500 mA seulement. Cette borne de sortie est protégée par un fusible reset 500 mA, capable de prévenir le sabotage sur l'alimentation interne du système par un court-circuit du clavier externe.

4. Port E/S données (port entrée/sortie données pour fonctionnement à décodage séparé)

Connectez cette borne avec le câble de données E/S, du faisceau de câbles du clavier, au système de liaison pour un fonctionnement à décodage séparé. 3 claviers max. peuvent être branchés en parallèle à ce terminal.

Remarque :

Laissez cette borne ouverte si le contrôleur est en fonctionnement autonome (le fonctionnement autonome est l'un des modes de fonctionnement du DK-2800).

5. EG IN (entrée sortie)

Une borne d'entrée N.O. réfère à la terre (-). A l'aide d'un bouton normalement ouvert pour activer la sortie 1 pour ouvrir la porte de la même façon qu'en utilisant le PIN ou la carte utilisateur sur le clavier en mode décodage séparé. Ou suit la fonction mode position du cavalier de marche/arrêt ou momentanément en mode autonome. Le bouton sortie est généralement installé à l'intérieur de la maison, à côté de la porte de sortie pour plus de commodité. Plus d'un bouton de sortie peut être branché en parallèle à cette borne. Laissez la ouverte si vous ne l'utilisez pas.

6. Carillon (bouton entrée carillon)

La borne est conçue pour le branchement avec un bouton N.O. se référant à la terre (-), afin d'activer le carillon interne. Plus d'un bouton carillon peut être branché en parallèle à cette borne. Laissez la ouverte si vous ne l'utilisez pas.

7. DU Out (sortie Duress) - Uniquement valable dans le mode décodage séparé

Une sortie transistor NPN à collecteur ouvert avec un débit de puissance maximum de 24VDC/100mA chute. Equivalent à une borne N.O. commutant sur la terre (-) après le code Duress. Utilisez-le pour déclencher une alarme de zone de sécurité ou un buzzer se met en marche pour prévenir un garde. Consultez les paragraphes d'application pour plus d'informations. La fonction Duress est uniquement disponible en mode décodage séparé avec le code Duress programmé depuis le clavier.

8. Sortie Inter-lock (sortie de contrôle interverrouillage)

Une sortie transistor NPN à collecteur ouvert avec un débit de puissance maximum de 24VDC/100 mA chute. C'est sur OFF en condition normale. Elle commute sur la terre (-) immédiatement lors des 5 premières secondes après réception d'une commande pour la sortie 1 ou après saisie d'un PIN utilisateur valeur ou d'une carte pour faire fonctionner la sortie 1. Il continue à être relié à la terre (-) lorsque le capteur de position de la porte est en circuit ouvert car la porte est ouverte. Utilisez ce point de sortie pour établir une connexion filaire avec le point de contrôleur associé "O/P 1 Inhibit" dans un système interverrouillage, afin d'empêcher les deux portes d'être ouvertes en même temps.

Un système interverrouillage : il s'agit d'un système à deux portes qui autorise toujours et uniquement l'ouverture d'une seule porte lors du fonctionnement. Lorsque l'une des deux est ouverte, l'autre porte reste fermée jusqu'à ce que la porte ouverte soit refermée. Cela empêche les personnes non autorisées d'accéder dans des zones protégées.

Un système interverrouillage a besoin de deux claviers ou contrôleurs ainsi que de deux interrupteurs de détection de position de porte pour les deux portes.

Cf. les exemples d'application pour plus d'informations.

9. Sortie 1 inhibition (sortie 1 inhibition contrôle entrée - normalement ouvert)

Un point d'entrée de détection N.O. pour le contrôle de la sortie 1, avec la borne connectée à la terre (-). Le bouton interverrouillage et l'intégralité du groupe d'utilisateurs (PIN & cartes) pour la sortie 1 sont désactivés. Il est principalement conçu pour la connexion du câble transversal avec le point de "sortie interverrouillage" situé sur le contrôleur associé à un système interverrouillage. La fonction inhibition régit également la clé de la télécommande RF depuis le fonctionnement de la sortie 1 (lorsque le décodeur concerné est DA-2800).

10. Capteur de porte N.C. - (entrée capteur de position de la porte - normalement fermé)

Un point de détection N.C. relié à la terre (-), grâce à un contact magnétique normalement fermé, constate l'état fermé ou ouvert de la porte. Il génère les fonctions suivantes du système. Connectez-le avec le cavalier à la terre

Utilisation et manipulation

8) Ouverture de la porte avec la carte EM

 --- 2 bips sonores, la porte est ouverte

9) Ouverture de la porte avec le PIN utilisateur

 --- 2 bips sonores, la porte est ouverte

10) Ouverture de la porte avec la carte EM + le PIN utilisateur

 --- 2 bips sonores, la porte est ouverte

11) Ouverture de la porte avec la carte EM + le PIN commun utilisateur

 --- 2 bips sonores, la porte est ouverte

Remarque :

Référez-vous au chapitre "saisie et enregistrement des valeurs souhaitées", toutes les caractéristiques et les fonctions du système sont détaillées. L'utilisateur peut ainsi personnaliser les valeurs et les adapter à son système de contrôle d'accès. Nous recommandons aux utilisateurs généraux de se familiariser avec les nombreuses possibilités du système.

Le faisceau de câble pour la sortie données Wiegand et l'entrée/la sortie de données APO

Les informations de ce chapitre ne sont PAS pertinentes pour les systèmes en mode autonome.

Il n'est généralement pas nécessaire, de raccorder le faisceau de câble à la prise.

Les modèles suivants décrivent la configuration de la serrure codée avec interface de données Wiegand à un panneau de commande ou l'interface entrée/sortie de données APO à un contrôleur APO dans un système hautement sécurisé avec décodage séparé.

Système clavier (serrure codée) avec décodage séparé

La plupart des claviers sur le marché sont des systèmes autonomes avec fonctionnement autonome. Vous gérez les systèmes comme des serrures électriques dans des systèmes de contrôle d'accès. La serrure électrique est en général raccordée à un clavier, installé à l'extérieur de la maison. Un accès non autorisé peut ouvrir la porte sans code ou carte, dans la mesure où il fracture le boîtier du clavier et établit un contact avec la borne du relais sortie - une menace claire pour la sécurité.

Les installations hautement sécurisées fonctionnent généralement en mode à décodage séparé, qui combine une unité extérieure pour la lecture de carte et l'entrée de code, ainsi qu'un panneau de commande ou un décodeur à l'intérieur. Les appareils externes et internes sont reliés entre eux. Un accès non autorisé ne peut effectuer aucun réglage ou de modification au niveau de l'unité intérieure, même si l'appareil externe a été forcé. Ce concept offre donc un niveau de sécurité plus élevé.

Le faisceau de câbles

Le faisceau de câble pour la serrure codée à clavier comprend deux faisceaux : les câbles 1 à 4 sont les câbles d'interfaces Wiegand. Le câble 6 sert de câble d'entrée/de sortie de données pour le raccordement avec une commande d'accès APO numérique optionnelle DA-2800, pour un fonctionnement hautement sécurisé avec décodage séparé. Le câble 5 est le point de mise à la terre commun de ce câble de signal. Retrouvez l'emplacement du faisceau de câbles chapitre bornes de connexion.

Câble pour " Wiegand & données" :

- 1) Jaune 1, Données Wiegand 1
- 2) Bleu DO, Données Wiegand 0
- 3) Marron BUZ, câble d'alimentation du buzzer, OV actif, pour une indication d'état Wiegand sonore
- 4) Rouge LED, câble d'alimentation LED rouge, OV actif, pour une indication d'état Wiegand visuelle
- 5) Noir GND, terre (-) commune
- 6) Blanc Données, câble d'entrée/de sortie des données de l'APO, pour la connexion décodeur de l'APO

Timing et états électriques de la sortie de données Wiegand

Wiegand est une interface largement utilisée entre les lecteurs et les panneaux de commande dans les systèmes de contrôle d'accès, de sécurité et similaires. La majorité des cartes des systèmes de contrôle d'accès fonctionnent avec une interface Wiegand pour la transmission de données des cartes à un panneau de commande. Le système vérifie les données lues et accorde ou refuse l'accès. La sortie données Wiegand du clavier est compatible à de nombreux lecteurs et panneaux de commande, qui sont intégrés au design ou lors de l'installation des systèmes.

L'interface Wiegand fonctionne avec trois câbles : la DATA 0 (câble 2 - bleu) DATA 1 (câble 1 -jaune) terre (câble 5 - noir) et les deux câbles de transmission des données DATA 0 (câble 2 - bleu) et DATA 1 (câble 1 -jaune). Si aucune donnée n'est envoyée, les câbles DATA 0 et DATA 1 sont à un niveau élevé. Lors qu'un "0" est

3) Enregistrement d'une carte EM pour la commande de la sortie 1 et l'ouverture de porte

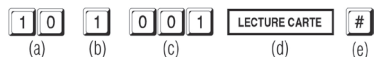

- (a) 10 = emplacement de la programmation pour la sortie 1
- (b) 1 = option de programmation uniquement pour la carte EM
- (c) 001 = un des 1000 numéros d'identification utilisateurs pour les PIN/cartes utilisateurs de 000 à 999
- (d) Lire carte = Maintenez la carte devant le lecteur de cartes
- (e) # = confirmation de la lecture de la carte, 2 bips sonores

4) Définition d'un PIN utilisateur pour la commande de la sortie et pour l'ouverture de la porte

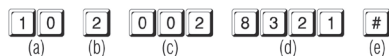

- (a) 10 = emplacement de la programmation pour la sortie 1
- (b) 2 = option de programmation uniquement pour le PIN utilisateur
- (c) 002 = un des 1000 numéros d'identification utilisateurs pour les PIN/cartes utilisateurs de 000 à 999
- (d) 8321 = le code PIN utilisateur pour l'ouverture de porte a été programmé. 8231 est uniquement un exemple de PIN utilisateur
- (e) # = confirmation du PIN utilisateur, 2 bips sonores

5) Enregistrement de la combinaison "carte EM + PIN utilisateur" pour la commande de la sortie pour l'ouverture de la porte

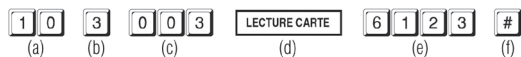

- (a) (b) (c) (d) (e)
- (a) 10 = emplacement de la programmation pour la sortie 1
- (b) 3 = option de programmation pour la carte EM + le PIN utilisateur (Le PIN utilisateur peut être utilisé par plusieurs utilisateurs ou par un seul utilisateur uniquement)
- (c) 003 = un des 1000 numéros d'identification utilisateurs pour les PIN/cartes utilisateurs de 000 à 999
- (d) Lire carte = Maintenez la carte devant le lecteur de cartes
- (e) 6123 = Le PIN utilisateur à utiliser avec la carte EM. 6123 est uniquement un exemple pour le PIN utilisateur
- (f) # = Confirmation que la carte + le PIN ont été enregistrés, 2 bips sonores

6) Enregistrement de la combinaison "carte EM + PIN commun utilisateur" pour la commande de la sortie pour l'ouverture de la porte

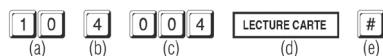

- (a) (b) (c) (d) (e)
- (a) 10 = emplacement de la programmation pour la sortie 1
- (b) 4 = option de programmation pour la carte EM + le PIN commun utilisateur
- (c) 004 = un des 1000 numéros d'identification utilisateurs pour les PIN/cartes utilisateurs de 000 à 999
- (d) Lire carte = Maintenez la carte devant le lecteur de cartes
- (e) # = confirmation de la lecture de la carte, 2 bips sonores Le code commun utilisateur est automatiquement associé au numéro d'identification de l'utilisateur.
- (f) Un code utilisateur commun (par exemple : 8 6 2 5) DOIT d'abord être réglé sur l'emplacement de programmation 03 pour ce type de fonctionnement. Le code peut être utilisé pour toutes les cartes EM de ce mode de fonctionnement.

Si, pour la sortie 1, plusieurs PIN utilisateur et cartes sont nécessaires, répétez les étapes 3), 4), 5) ou 6) décrites ci-dessus, avec d'autres numéros d'identification utilisateur, comme par exemple 005, 006, 007 --- 999, etc. 1000 utilisateurs sont autorisés. Pour plus d'informations, cf emplacement de programmation 10.

7) Quitter la programmation

* * * ---- 2 bips sonores. Le mode de programmation est terminé. Le clavier retourne en mode de fonctionnement normal.

(-) s'il n'est pas utilisé.

a) Re verrouillage automatique de la porte

Le système se verrouille de nouveau immédiatement après que la porte soit refermée, avant la fin du délai programmé pour la sortie 1. Cela permet d'éviter les entrées "frauduleuses".

b) Avertissement ouverture forcée de la porte (uniquement en mode décodage séparé)

Le contrôleur génère un avertissement "ouverture forcée de la porte" et déclenche instantanément la sortie alarme dès que l'ouverture de la porte est forcée, sans utiliser un PIN, une carte utilisateur valide ni pression sur le bouton sortie. Le signal dure fonctionne le temps programmé (1-999 secondes). Il peut être arrêté à tout moment avec le PIN ou la carte utilisateur pour la sortie 1. Cf. l'emplacement de programmation 80 du clavier pour plus de détails.

c) Avertissement porte maintenue (uniquement en mode décodage séparé)

Le contrôleur génère des bips d'avertissement (mais n'active pas la sortie d'alarme) tant que la porte reste ouverte plus longtemps que ne l'autorise le temps programmé. L'avertissement dure tant que la porte est ouverte, jusqu'à ce qu'elle soit refermée. Cf. l'emplacement de programmation 81 du clavier pour plus de détails.

d) Contrôle interverrouillage

La sortie de contrôle interverrouillage conduit toujours à la terre (-) lorsque la porte est ouverte, ce qui donne le signal pour désactiver le contrôleur associé dans le système interverrouillage. Cf. la description de la borne interverrouillage pour plus d'informations.

e) Alarme porte ouverte (uniquement en mode décodage séparé)

L'alarme porte ouverte est conçue pour l'issue de secours uniquement. Elle est toujours déclenchée lorsque la porte est ouverte sauf si un code d'utilisateur valide ou une carte est utilisée avant l'ouverture de la porte. Cf. emplacement de programmation 91 du clavier pour plus de détails.

11. (-) GND (terre commune du système)

Un point de mise à la terre du clavier commun avec la borne 2.

12. Entrée crochetage

Une borne d'entrée N.C. est relié à la terre (-). Il est conçu pour le commutateur de crochetage du clavier qui est connectée à elle. Lorsque le commutateur de crochetage est en circuit ouvert, il déclenche la sirène interne et la borne de sortie de l'alarme. Reliez cette borne à la terre (-) avec le cavalier si elle n'est pas utilisée. L'alarme dure 3 minutes en mode autonome. Elle peut être réinitialisé avant l'expiration grâce au code utilisateur depuis le clavier en mode décodage séparé.

13 - 14 - 15. Sortie 1 (sortie relais 1)

5 contacts secs relais Amp contrôlés par le groupe 1 de PIN et cartes utilisateurs en mode décodage séparé ou par la clé à distance RF en mode autonome. Recommandés pour la gâche de la porte. La borne 13 est un contact N.C., la borne 15 est un contact N.O. et la borne 14 est le point commun des deux contacts. Utilisez la sortie N.C. pour les dispositifs de fermeture à sécurité et la sortie N.O. pour les dispositifs de fermeture à sécurité intégrée.

- a) Le fonctionnement de la sortie 1 est programmable depuis le clavier en mode décodage séparé (avec la fonction cavalier sur la position 1). Cf. emplacement de programmation 51 du clavier pour plus de détails.
- b) La sortie 1 est sélectionnable pour le mode marche/arrêt (bascule) (avec la fonction cavalier sur la position 2) ou le mode de minuterie momentanée ajustable (avec la fonction cavalier sur la position 3) en mode autonome. La minuterie ajustable (1-30 secondes) est localisée est sur le circuit principal du boîtier. Cf. image 2.

16 - 17 - 18. Sortie 2 (sortie relais 2)

1 contact sec relais Amp contrôlé par le groupe 2 de PIN et cartes utilisateurs en mode décodage séparé ou par la clé à distance RF en mode autonome. Il s'agit d'une sortie auxiliaire idéale pour le contrôle des systèmes de sécurité ou pour le fonctionnement automatique. La borne 16 est un contact N.C., la borne 18 un contact N.O. et la borne 17 est le point commun entre ces deux contacts.

- a) Le fonctionnement de la sortie 2 est sélectionnable depuis le clavier en mode décodage séparé (avec fonction cavalier sur position 1). Cf. emplacement de programmation 52 du clavier pour plus de détails.
- b) La sortie est toujours fixée sur le fonctionnement marche/arrêt (bascule) avec la fonction cavalier sur la position 2 ou 3 en mode autonome.

19 - 20 - 21. Sortie 3 (sortie relais 3)

1 contact relais sec Amp contrôlé le groupe 3 PIN utilisateurs et cartes en mode décodage séparé ou par la clé à distance RF en mode autonome. Il s'agit d'une sortie auxiliaire idéale pour le contrôle des systèmes de sécurité ou d'un fonctionnement automatique. La borne 19 est un contact N.C., la borne 21 est un contact N.O. et la borne 20 est le point commun entre les deux contacts.

- a) Le fonctionnement de la sortie 3 est programmable depuis le clavier lors du mode décodage séparé (avec fonction cavalier sur position 1). Cf. emplacement de programmation 53 du clavier pour plus de détails.
- b) La sortie 3 est toujours fixée lors du fonctionnement momentanément manuel, avec la fonction cavalier sur position 2 ou 3 en mode autonome. Momentanément manuel signifie que la sortie relais fonctionne tant que le bouton de la clé à distance RF est appuyé. La sortie relais est libérée lorsque le bouton de la clé est relâché.

22 : KEY ACT O/P (clavier sortie active)

Une sortie transistor NPN à collecteur ouvert avec un débit de puissance maximum de 24VDC/100 mA de chute. Equivaut à une borne N.O. se référant à la terre. Elle commute avec la terre (-) pendant 10 secondes à chaque pression de touche du clavier ou réception d'un signal de commande de la clé à distance RF. Elle peut être utilisée pour faire fonctionner un petit appareil de puissance, tel qu'un relais ou un point de contrôle bas courant d'un autre équipement.

23 : ALARM O/P (sortie alarme)

Une sortie transistor NPN à collecteur ouvert avec un débit de puissance maximum de 24VDC/100 mA de chute. Equivaut à une borne N.O. se référant à la terre. Elle commute avec la terre (-) lorsque l'alarme se met en route, afin de déclencher celle externe et ainsi informer les sites distants. Utilisez-la pour faire fonctionner un petit appareil de puissance, tel qu'un relais ou un point de contrôle bas courant d'un autre équipement. La sortie d'alarme pour effraction est fixée à 3 minutes. D'autres sorties d'alarme sont programmables lors du fonctionnement décodage séparé.

Cavalier bip de sortie

Le contrôleur émet un bip lorsque la sortie relais est active en mode autonome ou lorsqu'un signal de commande est de la clé à distance RF est réceptionné. Le cavalier bip est positionné sur MARCHE par défaut. Vous pouvez l'arrêter en le positionnant sur ARRÊT. Le cavalier est situé sur le circuit principal. Cf. image 2.

Signaux audibles et visibles

Etat	Signaux audibles	Témoins LED principaux
1) Délai de mise sous tension (5 secondes)	bips continus	flashes rapides continus
2) Délai de mise sous tension (1 minute)	bips continus	flashes rapides continus
3) Système en mode veille	ARRÊT	1 flash/seconde
4) Système en mode veille*	ARRÊT	MARCHE
5) Clavier en mode programmation	ARRÊT	1 flash/seconde
6) Commande réussie de la clé RF	2 bips	2 flashes
7) Sortie relais active (depuis clavier)	1 long bip ou 2 bips courts	Pas de signal
8) Avertissement délai sortie	bips rapides	-
9) Avertissement porte forcée ouverte	bips rapides + sortie alarme	-
10) Avertissement porte maintenue ouverte	bips rapides uniquement	-
11) Sortie alarme	sirène à tonalité modulée	-
12) Carillon	carillon à deux tonalités	-

Sorties d'alarme et avertissement

1) Alarme sabotage

- L'alarme est déclenchée via la borne "entrée sabotage"
- La sortie alarme et la sirène interne sont activées
- La durée de l'alarme est fixée à trois minutes en mode autonome
- Elle peut être réinitialisée avec [\[Super User Code\]](#) [\[#\]](#) [\[1\]](#) ou un code/carte utilisateur du groupe 1 en mode décodage séparé.

Les alarmes et les avertissements suivants sont uniquement valables pour le fonctionnement décodage séparé

2) Alarme délai sortie

- L'alarme délai entrée est activée via la programmation depuis le clavier emplacement de programmation 90
- L'alarme est active pendant la durée du délai de sortie et s'arrête lorsqu'il est expiré
- La sortie alarme et la sirène interne sont activées

3) Avertissement délai sortie

- L'avertissement délai sortie est activé via la programmation depuis le clavier emplacement de programmation 90

Le clignotement en mode veille peut être arrêté via le mode de programmation. Reportez-vous au chapitre programmation à l'emplacement 73 pour plus d'informations.

- **ROUGE (à gauche)** : est allumé lorsqu'une des sorties est verrouillée. Cet affichage sert aussi bien lors du mode lecture que comme LED Wiegand.

Signaux sonores et témoins LED

Le buzzer et le témoin LED ambre émettent les sons et les signaux suivants pour vous informer sur l'état du système :

Etat	Sons *	témoins LED
1) En mode programmation	----	en marche
2) Entrée correcte de la clé	1 bip sonore	1 clignotement
3) Saisie correcte du code/de la carte	2 bips sonores	2 x clignotements
4) Entrée incorrecte du code/de la carte	5 bips sonores	5 x clignotements
5) Temporisation de la mise sous tension	bips sonores continus	clignotement continu
6) Activation relais sortie**	bip sonore long de 1 seconde	----
7) En mode veille ***	----	1 x clignotement par intervalle d'1 seconde
8) Mise à jour système	----	clignotement rapide pendant 2,5 minutes
9) Carte ou code PIN déjà stockés dans le système	1 long bip sonore	----

Remarque :

- * Tous les signaux acoustiques peuvent être activés ou désactivés via l'option de programmation à l'emplacement 71.
- ** Le bip sonore pour l'activation du relais de sortie peut être sélectionné via l'option de programmation à l'emplacement 72.
- *** Le clignotement en mode veille peut être activé ou désactivé via l'option de programmation à l'emplacement 73.

Cavalier pour la configuration du rétroéclairage

- Complètement rétroéclairé** : le clavier dispose d'un rétroéclairage faible en mode veille. Il est entièrement rétroéclairé dès qu'une touche est actionnée et commute 10 secondes après la dernière pression d'un bouton sur le rétroéclairage faible.
- Automatiquement rétroéclairé** : le rétroéclairage est éteint en mode veille. Il passe alors que un rétroéclairage complet dès qu'un bouton est actionné et s'éteint à nouveau 10 secondes après la dernière pression d'un bouton.

Programmation simplifiée du clavier - pour les utilisateurs généraux

Le DK-2882 est un clavier multifonction, qui propose de nombreuses fonctions à l'utilisateur. Pour les utilisateurs, dont le clavier ne sert que pour l'ouverture de la porte, la plupart des fonctions par défaut peuvent être conservées.

Pour la programmation de l'installation, les PIN et cartes utilisateur ainsi qu'un code Master personnel sont nécessaires. Le clavier accepte :

- uniquement les cartes
- uniquement les PIN
- carte + PIN ou Carte + code PIN ou
- carte + code utilisateur commun pour actionner les sorties

Programmation

- Le bouton [\[\]](#) est l'équivalent du bouton [\[\]](#) du clavier avec carillon.
- Patiencez 1 minute, jusqu'à ce que la temporisation de démarrage soit terminée.

1) Réglez le système avec le code Master réglé par défaut 0 0 0 0 dans le mode de programmation

[\[0\]](#)[\[0\]](#)[\[0\]](#)[\[0\]](#) [\[*\]](#) ---- 2 bips sonores, le système se trouve en mode programmation.
Si vous avez oublié le code Master, utilisez le code SAP pour revenir au mode programmation

2) Pour des raisons de sécurité, remplacez le mode Master défini par défaut par un code Master personnalisé

[\[0\]](#)[\[1\]](#) [\[3\]](#)[\[2\]](#)[\[8\]](#)[\[9\]](#) [\[#\]](#) ---- 2 bips sonores, 3 2 8 9 est, dans cet exemple, un nouveau code maître personnel, le code prédéfini 0000 est supprimé.

- 15 : (-) GND (terre commune)

Un point de mise à la terre commun pour le clavier et la borne 2.

- 16 : DOOR SENS NC (entrée pour la surveillance de la position de la porte)

Un point de mesure N.O. relié à la terre (-) surveille l'état ouvert/fermé de la porte à l'aide d'un contact N.C. magnétique. S'il n'est pas utilisé, connectez-le à la terre (-) à l'aide du cavalier. Il démarre les fonctions suivantes pour le système :

- a) Reverrouillage automatique de la porte

Le système verrouille la porte lorsqu'elle est refermée, avant que le temps programmé pour l'entrée 1 ne soit expiré. Cette fonction empêche les accès non autorisés des personnes se faulant rapidement.

- b) Avertissement en cas d'ouverture de porte forcée

Le clavier émet immédiatement un avertissement "ouverture de porte forcée" et déclenche une alarme, si la porte a été ouverte avec force, sans PIN ou carte valide. La durée de l'avertissement peut être défini sur une période allant de 1 seconde à 999 secondes; Il peut être stoppé à tout moment par un PIN ou une carte utilisateur pour la sortie 1. Pour plus d'informations, reportez-vous au chapitre Programmation à l'emplacement 80.

- c) Avertissement en cas de porte ouverte

Le clavier émet des bips sonores en cas de porte ouverte (n'active cependant pas la sortie alarme), lorsque celle-ci est ouverte depuis plus de temps que le temps d'ouverture autorisé défini. L'avertissement est émis jusqu'à ce que la porte soit fermée. Pour plus d'informations, reportez-vous au chapitre Programmation à l'emplacement 81.

- d) Contrôle inter-verrouillage

La sortie pour la commande ou le contrôle interverrouillage commute toujours sur (-), lorsque la porte est ouverte. Cela déclenche un signal, pouvant être désactivé à l'aide d'un autre clavier du système d'accès. Reportez-vous à la description des bornes du contrôle d'accès pour plus d'informations.

- e) Alarme en cas d'ouverture de porte.

L'alarme de porte ouverte est uniquement conçue pour les sorties de secours. Elle se déclenche toujours, lorsque quelqu'un ouvre la porte sans code utilisateur ou carte valide. Pour plus d'informations, reportez-vous au chapitre Programmation à l'emplacement 91.

- 17 : O/P 1 INHIBIT NO (sortie 1 entrée commande inhibition)

Une entrée de détection N.O. pour la commande de la sortie 1. Lorsque vous la branchez à la terre --), le bouton de sortie ainsi que le groupe des PIN et cartes utilisateurs de la sortie 1 sont désactivés.

Principalement utilisé dans les systèmes de contrôle d'accès pour le croisement avec la sortie contrôle d'accès (interverrouillage) sur un autre clavier.

La fonction verrouillage n'a aucune influence sur le code Duress ou le super code utilisateur. Ceux-ci sont toujours valides.

- 18 : INTER-LOCK O/P (sortie contrôle d'accès)

Transistor NPN avec sortie à collecteur ouvert d'une capacité maximale de 24 V/DC, 100 mA. En temps normal, il est sur arrêt et se connecte immédiatement sur la terre (-) dans les 5 premières secondes, dès qu'un PIN utilisateur ou une carte valide a été utilisé, pour activer l'entrée 1. Il reste ensuite sur la terre (-), tant qu'un circuit ouvert existe car la porte est ouverte. Utilisez cette sortie, pour établir le croisement de la borne "O/P 1 Inhibition" de l'autre clavier dans le système de contrôle d'accès.

Vous évitez ainsi que les deux portes soient ouvertes en même temps.

Système de contrôle d'accès :

Un contrôle d'accès est un système à deux portes, qui ne permet d'ouvrir qu'une seule des deux portes en fonctionnement normal. Lorsqu'une porte est ouverte, la deuxième reste fermée, jusqu'à ce que la première soit fermée. Cela permet d'éviter que des personnes non autorisées ne puissent accéder à un espace protégé. Un système de contrôle d'accès a besoin de deux claviers et d'un interrupteur de capteur de position de porte pour les deux portes.

- 19 - 20 : TAMPER N.C. (interrupteur sabotage , contact N.C.)

Un contact sans potentiel, en général fermé, lorsque le clavier se trouve dans un boîtier. Dès que vous retirez le clavier de son boîtier, le contact est libre. Si besoin, vous pouvez connecter cette borne N.C. avec la zone de protection 24 heures d'un système d'alarme. L'interrupteur sabotage de DK-2882A et DK-2882B est activé via la fixation du vis sur le panneau frontal.

Les témoins LED intégrés

- ROUGE / VERT (à droite) : le témoin s'allume en vert lorsque la sortie 1 est activée et rouge pour l'activation de la sortie 2.

- AMBRE (au centre) : clignote en mode veille. Indique l'état du système en même temps que des signaux sonores.

b) L'alarme est active pendant la durée du délai de sortie et s'arrête lorsqu'il est expiré

c) Le bip d'avertissement est uniquement émis par la sonnerie interne

4) Alarme porte ouverte (conçu pour les sorties d'urgence)

a) L'alarme porte ouverte est activée via la programmation depuis le clavier emplacement de programmation 91

b) La sortie alarme et la sirène interne sont activées

c) L'alarme se déclenche en cas d'ouverture forcée ou en ouverture normale avec bouton sortie

d) Aucune alarme n'est générée lors d'une porte ouverte avec PIN ou carte utilisateur

5) Alarme ouverture porte forcée

a) L'alarme ouverture porte forcée est activée par la programmation depuis le clavier emplacement de programmation 80

b) La sortie alarme et la sirène interne sont activées

c) L'alarme se déclenche en cas d'ouverture forcée uniquement

d) Aucune alarme n'est générée en ouverture de porte avec bouton sortie, pin ou carte utilisateur.

Remarque : si les deux alarmes (4) & (5) sont activées dans la programmation, le système choisira la durée d'alarme la plus longue.

6) Avertissement porte maintenue

a) L'avertissement porte maintenue est activé par la programmation depuis le clavier, emplacement de programmation 81

b) L'avertissement démarre à l'expiration du délai de maintien

c) Le bip d'avertissement est uniquement émis par la sonnerie interne

Contrôleur à distance RF (DA-2800 uniquement)

Le contrôleur à distance RF DA-2800 consiste en un récepteur intégré et deux clé de commande à distance, comportant 4 canaux pour contrôler les sorties relais 1, 2, 3 et le carillon intégré. Deux clés à distance sont fournies et le système peut être équipé de 40 clés à distance maximum. Le récepteur (décodeur) du système apprend les codes ID des clés à distance. Chacune d'entre elles comportent un code ID 24 bits, proposant ainsi plus d'un million de combinaisons de codes. La clé à distance offre une distance de contrôle du récepteur d'à peu près 60 mètres, en champ libre.

(a) Enregistrer une clé à distance RF (apprentissage)

Les clés à distance RF devant fonctionner avec le décodeur doivent être enregistrées. Le décodeur mémorise préalablement les ID des clés à distance une à une, grâce à la procédure suivante :

1) Appuyez et maintenez le bouton LEARN du récepteur pendant une seconde, jusqu'à ce que la LED REMOTE s'allume. (Le bouton est à l'intérieur du trou. Utilisez une broche ou la pointe d'un stylo pour y accéder). Cf. image 1.

2) Le décodeur du récepteur est en mode attente pendant 10 secondes, attendant le signal de la clé à distance, une fois que la LED remote est allumée.

3) Appuyez une fois un des boutons de la clé à distance RF, le récepteur doit enregistrer le code ID dans les 10 secondes suivantes.

4) La LED REMOTE du récepteur s'éteint lorsque le code ID est enregistré.

5) Effectuez à nouveau les étapes 1 à 4 de la procédure pour les autres clés à distance RF.

(b) Supprimer une clé à distance RF de la mémoire (effacé)

Lorsqu'une clé à distance est perdue, il est nécessaire de la supprimer de la mémoire du récepteur. A chaque fois, le système va supprimer tous les codes ID des clés à distance RF. La re mémorisation des clés à distance existantes est nécessaire.

1) Appuyez et maintenant le bouton LEARN du récepteur pendant 8 secondes (la LED remote s'allume) jusqu'à ce que la LED REMOTE clignote 2 fois pour confirmer que toutes les données sont supprimées. La LED s'éteint ensuite.

2) Enregistrez de nouveau le code ID des clés à distance RF existantes (non perdues) dans la mémoire, un par un, en suivant la procédure située au dessus "Enregistrer une clé à distance RF".

(c) Utiliser le système avec des clés de commande à distance RF (fonctionnement)

Le système peut fonctionner avec les clés de commande à distance RF, qu'il soit en mode décodage séparé ou en mode autonome. Dans le premier mode, la clé à distance RF fait fonctionner le système conformément aux fonctions et aux données programmées avec le clavier numérique. Tandis que dans le mode autonome, le système exploite ses sorties conformément aux fonctions déterminées dans le mode autonome 1 ou 2.

1) Appuyez sur le bouton A pour faire fonctionner la sortie 1

2) Appuyez sur le bouton B pour faire fonctionner la sortie 2

3) Appuyez sur le bouton C pour faire fonctionner la sortie 3

4) Appuyez sur le bouton D pour faire fonctionner le carillon intégré

Mode autonome (DA-2800 uniquement)

Le système fonctionnant un mode autonome ne requiert pas de clavier. Il est directement contrôlé par la clé à distance RF pour les sorties. C'est une solution idéal pour les contrôles à distance de gâche de porte, enclencher/désenclencher l'alarme, ouverture de porte de garage, etc. Les réglages suivants sont nécessaires lorsque le système fonctionne en mode autonome :

- 1) Positionner la fonction mode cavalier sur "2" ou "3" pour le mode de fonctionnement autonome souhaité. Cf. "réglages fonction mode cavalier" plus haut.
- 2) Mettez toujours le cavalier de liaison sur la position ARRÊT.
- 3) Laissez le port "Data I/O" libre, sans connexion.
- 4) Effectuez toutes les connexions d'installation aux bornes du décodeur.

Exemples d'application

1) Câblage basique d'une serrure de porte en décodage séparé

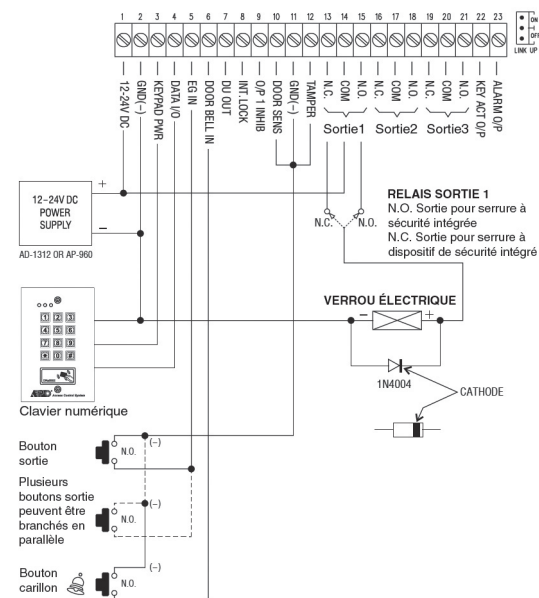

Remarque :

- Branchez le 1N4004 le plus près possible de la serrure, en parallèle avec la borne d'alimentation de verrouillage de la serrure, afin d'absorber le champ électromagnétique de retour et éviter ainsi un endommagement du clavier.
- Afin d'éviter que les décharges électrostatiques n'interfèrent lors du fonctionnement du clavier, reliez toujours la borne (-) du clavier à la terre.
- Connectez toujours la borne DOOR SENSOR à la terre (-) si vous ne l'utilisez pas.
- Connectez toujours la borne TAMPER à la terre (-) si vous ne l'utilisez pas.
- Établissez une connexion à 3 câbles (+, -, DATA I/O) avec le clavier de la série DK-2800. Plus d'un clavier peut être branché en parallèle.

- 1 - 2 : 12-24 V/DC (raccordement de la tension)

Bornes de connexion pour la tension de service (12 - 24 V/DC).

- 3 - 4 - 5 : SORTIE 1 (relais de sortie 1)

Contact sans potentiel 1 A, commandé par PIN utilisateur ou cartes du groupe 1 pour l'entrée 1, recommandé pour l'ouverture de porte. Le branchement 3 est contact N.C., la borne 5 est un contact N.O. et la borne 4 est le point de référence commun des deux contacts. Utilisez la sortie N.C. pour un dispositif de verrouillage à sécurité et la sortie N.O. pour un dispositif de verrouillage dans un système de sécurité. Le relais est programmable pour le mode marche/arrêt (commutation) ou le mode timing pour le contact tactile. Pour plus d'informations, reportez-vous au chapitre Programmation à l'emplacement 51.

- 6 - 7 - 8 : SORTIE 2 (relais de sortie 2)

Contact sans potentiel 1 A, commandé par PIN utilisateur ou cartes du groupe 2 pour la sortie 2. Il s'agit d'une sortie supplémentaire, qui convient parfaitement pour la commande d'un système de sécurité ou d'un système automatique. La borne 6 est contact N.C., la borne 8 est un contact N.O. et le contact 7 est le point de référence commun des deux contacts.

Le relais est programmable pour le mode marche/arrêt (commutation) ou le mode timing pour le contact tactile. Retrouvez d'autres informations dans le chapitre programmation à l'emplacement 52.

- 9 : EG IN (entrée sortie)

Une borne d'entrée N.O. reliée à la terre (-).

En connectant un bouton N.O., la sortie 1 pour l'ouverture de porte va être activée de la même manière que lors de l'utilisation d'un PIN utilisateur ou d'une carte du groupe 1. Le bouton sortie est normalement installé à proximité de la porte. Il est possible de brancher plusieurs boutons sortie en parallèle sur cette sortie. Si vous n'utilisez pas cette borne, laissez-la libre.

Pour plus d'informations, reportez-vous au chapitre Programmation aux emplacements 90 et 91.

- Uniquement pour le DK-2882A 10 - 11 - 12 : SORTIE 3 (relais sortie 3)

Contact sans potentiel 1 A, commandé par PIN utilisateur ou cartes du groupe 3 pour l'entrée 3, pour le clavier version A. Cette sortie supplémentaire convient parfaitement pour la commande d'un système de sécurité ou de systèmes automatiques. La borne 10 est un contact N.C., la borne 12 est un contact N.O. et la borne 11 représente le point de référence commun des deux contacts. Le relais est programmable pour le mode marche/arrêt (commutation) ou le mode timing pour le contact tactile. Pour plus d'informations, reportez-vous au chapitre Programmation à l'emplacement 53.

- Uniquement pour le DK-2882B 10 : SORTIE 3 (transistor NPN avec sortie à collecteur ouvert)

Un transistor NPN avec sortie à collecteur ouvert pour le clavier version B, commandé par le PIN ou la carte utilisateur du groupe 3 pour la sortie 3. Capacité de charge maximale de 24 V/DC, 100 Ma, il est l'équivalent d'une borne N.O. reliée à la terre. Il peut ainsi être utilisé pour alimenter de petits consommateurs de courant, tels que des relais ou des régulateurs à faible intensité pour d'autres appareils. Le relais est programmable pour le mode marche/arrêt (commutation) ou le mode timing pour le contact tactile. Pour plus d'informations, reportez-vous au chapitre Programmation à l'emplacement 53.

- Uniquement pour le DK-2882B 11 - 12 : CARILLON (contact relais sortie pour carillon)

La sortie carillon est uniquement conçue pour la version B. Il s'agit d'un contact sans potentiel avec une capacité maximale de 24 V/DC, 1 A et un contact de déclenchement pour un carillon basse tension. Le point de contact reste fermé tant que la touche carillon reste enfoncée au niveau du clavier.

- 13 : Sortie C ou A (sortie pour un clavier ou une alarme active)

Transistor NPN avec sortie à collecteur ouvert d'une capacité maximale de 24 V/DC, 100 mA. Équivalent à une borne N.O. reliée à la terre. Il peut ainsi être utilisé pour alimenter de petits consommateurs de courant, tels que des relais ou des régulateurs à faible intensité pour d'autres appareils. Ce point de sortie peut être sélectionné pour faire fonctionner la sortie pour l'activation du clavier ou la sortie alarme via le cavalier "C" ou "A".

a) Sortie clavier actif ("C") : se connecte à la terre (-) pendant 10 secondes à chaque pression de bouton. Cette sortie peut être utilisée pour allumer une lumière, une caméra de surveillance ou un buzzer pour informer le personnel de garde. Reportez-vous au paragraphe exemples d'applications pour plus d'informations.

b) Sortie alarme ("A") : Elle est connectée à la terre (-) tant que l'alarme est active, avec de déclencher une alarme externe au niveau d'un autre emplacement éloigné.

- 14 : DU OUT (sortie Duress)

Transistor NPN avec sortie à collecteur ouvert d'une capacité maximale de 24 V/DC, 100 mA. Elle fonctionne comme une borne N.O., branchée à la terre lorsque le code Duress a été saisi. Elle est utilisée pour activer une zone d'alarme d'un système de sécurité ou bien pour activer un buzzer pour informer le personnel de garde.

des fonctionnalités de lecteur de cartes grâce à une sortie données Wiegand 26 bits lors de la lecture de cartes EM et une sortie données 34 bits lors de la saisie d'un PIN ou d'un code. Les techniciens et les utilisateurs finaux peuvent configurer le produit via l'interface données Wiegand et ainsi déterminer les caractéristiques de l'installation du système.

Le clavier offre un large éventail de fonctions, que l'utilisateur peut sélectionner par la programmation. Les propriétaires du système peuvent ainsi ajuster les fonctions souhaitées à leurs besoins.

Le clavier est principalement utilisé comme ouverture de porte et pour activer/désactiver le système d'alarme. Il est également utilisable comme minuteur programmable (avec réglage de temps de 1 seconde jusqu'à plus de 24 heures) pour les systèmes automatiques.

Installation

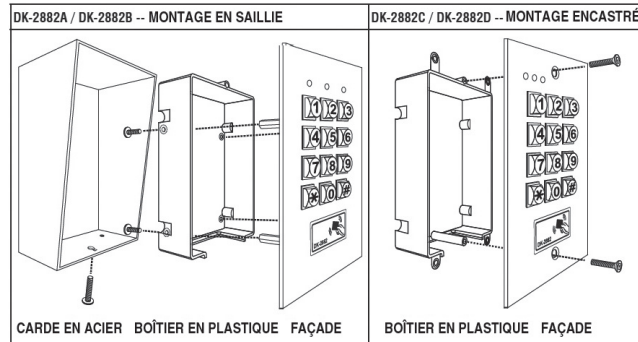

Précautions

1) Éviter les interférences/les perturbations :

Le lecteur de cartes EM fonctionne avec une fréquence de 125 kHz. Certaines précautions doivent être prises pour l'installation.

- Assurez-vous qu'il n'y a aucun signal élevé basse fréquences d'ondes électromagnétiques présents sur le lieu d'installation, plus particulièrement ceux de la zone 100-200 kHz.
- Si vous souhaitez utiliser plusieurs claviers avec la même fréquence de fonctionnement au même emplacement, ils doivent être éloignés d'au minimum 60 cm les uns des autres, afin d'éviter toute perturbation.

2) Éviter les courts-circuits involontaires :

La plupart des endommagements lors d'une installation sont dus à un contact accidentel des composants du circuit avec des câbles conducteurs.

Veillez vous familiariser avec les caractéristiques du système à l'aide du mode d'emploi avant de démarrer le montage et l'installation.

- L'installation du produit doit s'effectuer hors tension.
- Assurez-vous que tous les connecteurs soient correctement câblés avant que le produit ne soit relié à la tension de service.

Bornes

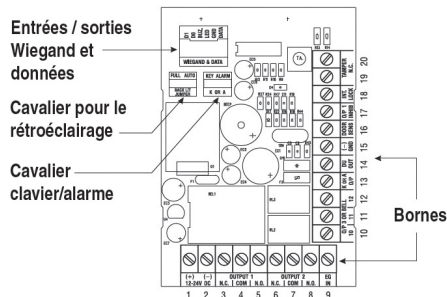

2) Câblage basique d'un système interverrouillage utilisant deux claviers à décodage séparé

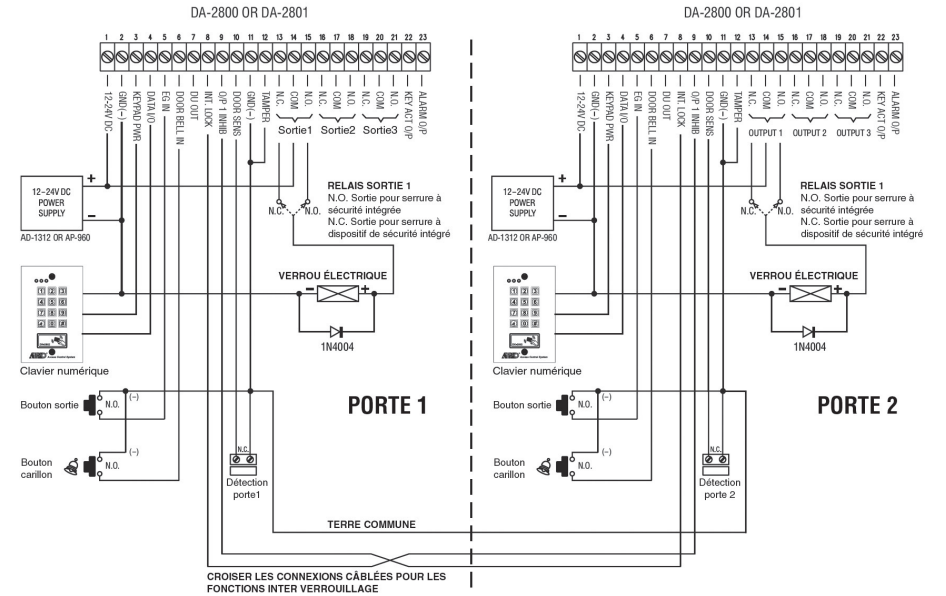

Un système interverrouillage nécessite deux contrôleurs de porte. Cet exemple d'application utilise deux systèmes à clavier avec un simple croisement de connexions câblées au niveau de leurs bornes "sortie 1 inhibition" et "sortie de contrôle interverrouillage". Il est nécessaire de relier les bornes "GND (-)" comme terre commune pour obtenir les fonctions de verrouillage logiques.

- Utiliser le clavier pour ouvrir la porte depuis l'extérieur
- Appuyez sur le bouton sortie pour ouvrir la porte depuis l'intérieur
- Connectez les détecteurs magnétiques sur les portes pour contrôler leurs positions.
- Lorsque la porte 1 est ouverte, alors la porte 2 est forcée de rester fermée, et vice versa.
- Utilisez la sortie relais N.O. pour la serrure à sécurité intégrée et la sortie N.C. pour la serrure à dispositif de sécurité intégré.
- Veuillez également vous référer à la remarque de l'exemple d'applications 1).

Exemples d'application pour les bornes auxiliaires

a) N.C. Sabotage

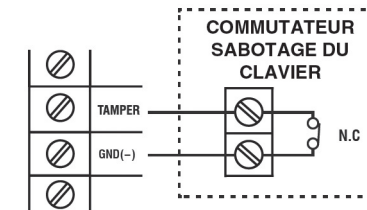

Le commutateur sabotage est normalement ouvert lorsque le clavier est au niveau du boîtier encastré. Il est ouvert lorsque le clavier est retiré du boîtier encastré. Pour être averti de tout sabotage, connectez le commutateur sabotage à la borne TAMPER du DA-2800. Si vous souhaitez connecter plusieurs commutateurs sabotages, branchez-les en série.

b) Détecteur porte

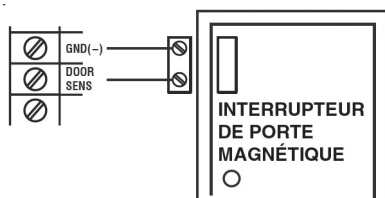

A l'aide d'un capteur de position de porte normalement fermé (généralement un interrupteur de porte magnétique) sur la porte pour régler les fonctions suivantes :

- Refermeture automatique de la porte - Le système va automatiquement refermer la porte après un accès valide, afin d'éviter toute entrée frauduleuse.
- Alarme ouverture de porte forcée - Le clavier va générer une alarme dès que l'ouverture de la porte sera forcée. Activez la fonction à l'emplacement 80.
- Alarme porte maintenue - Le clavier va générer une alarme lors que la porte est conservée ouverte plus longtemps que le délai préréglé. Activez la fonction à l'emplacement 81.
- Contrôle interverrouillage - Lorsque la porte est ouverte, la sortie interverrouillage du clavier va indiquer une comme (-) pour arrêter les autres claviers dans le système interverrouillage.
- Alarme ouverture de porte - L'alarme ouverture de porte est conçue pour les issues de secours. Elle est toujours générée lorsque la porte est ouverte, sauf si un code/une carte utilisateur valide est utilisée avant l'ouverture de la porte. Activez la fonction à l'emplacement 91.

c) Sortie alarme

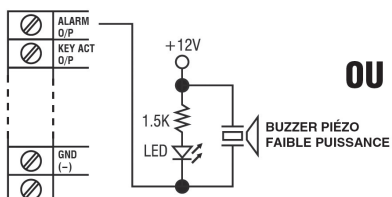

OU

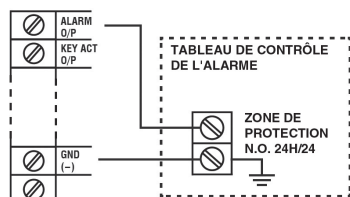

La sortie alarme commute entre la terre (-) en cas d'ouverture de porte forcée ou de porte ouverte avec délai de sortie. Vous pouvez l'utiliser pour allumer la lampe LED et/ou un petit buzzer pour prévenir un garde. Ou bien la connecter à une zone de protection normalement ouverte 24h/24 d'un système d'alarme. Cf. emplacement 80 et 91 pour plus d'informations sur ces fonctions.

- Seule une option de connexion est recommandée. Assurez-vous que le courant de chute n'excède pas le débit maximum de 100 mA.

d) Sortie clé active

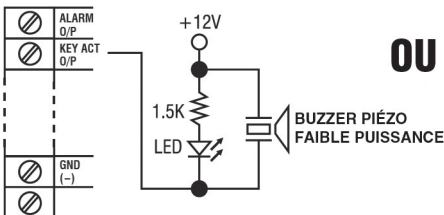

OU

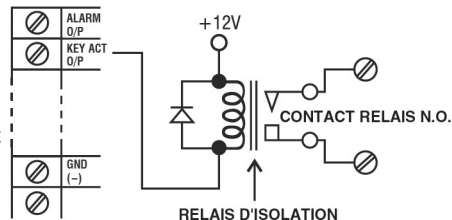

La sortie clé active commute à la terre (-) pendant 10 secondes dès qu'une clé est touchée. Vous pouvez l'utiliser pour allumer un témoin LED et/ou un petit buzzer pour prévenir un garde, ou bien pour stimuler un relais pour allumer les lumières ou déclencher l'enregistrement d'une caméra CCTV.

- Assurez-vous que le relais allumant les lumières possède une isolation suffisamment élevée entre la haute tension et la basse tension afin d'éviter tout endommagement du clavier.
- Une seule option de connexion est recommandée. Assurez-vous que le courant de chute n'excède pas le débit maximum de 100 mA.
- L'alimentation externe et le relais d'isolation sont strictement nécessaires pour le fonctionnement d'appareils haute puissance, tels que des lumières.

Afin d'éviter toute confusion des sorties d'alarme, il est recommandé de désactiver l'avertissement ouverture de porte forcée de l'emplacement 80 lorsque la fonction alarme ouverture de porte est activée. Si les deux fonctions des emplacements 80 et 91 sont activées et sont réglées avec un timing différent, le système va combiner les deux et optez pour le temps d'alarme le plus long.

Quitter le mode de programmation

(**)

Quittez toujours le mode programmation avec * * pour retourner en fonctionnement normal du système, après une programmation.

Le bouton équivaut au bouton des claviers avec carillon.

INDIVIDUAL



Le système est de nouveau en mode de fonctionnement normal

Les modes de fonctionnement et la sortie Wiegand

(emplacement 94)

Quatre modes de fonctionnement sont disponibles pour la sélection. Les codes sont 0, 1, 2 et 3.

INDIVIDUAL



Sortie Wiegand et mode de fonctionnement clavier

0 - Mode clavier autonome (par défaut)

Le système fournit l'intégralité des fonctionnalités pour les sorties ainsi qu'une sortie de données Wiegand pour toutes les cartes et PIN utilisateurs VALIDES, y compris les codes Duress et visiteur. Aucune sortie de données Wiegand pour les PIN et cartes invalides.

1 - Mode lecteur carte & code

Le clavier propose, exactement comme pour le mode autonome, une sortie de données Wiegand pour tous les processus de lecture de cartes et saisies de PIN/de codes, La sortie ne fonctionne toutefois pas. Le clavier fait uniquement office de lecteur de cartes et de codes.

Remarque :

Il est recommandé de supprimer tous les codes, PIN et cartes précédemment enregistrés dans le système avant de régler le système pour le mode lecteur.

2 - Clavier master en mode décodage séparé (le mode seul enverra le code de liaison)

Le clavier propose, exactement comme pour le mode autonome, une sortie de données Wiegand pour les PIN utilisateurs, les codes et les cartes valides. Le clavier Master va transférer toutes les données de caractéristiques programmées (exceptés les données PIN utilisateur, codes et cartes) au contrôleur d'accès (décodeur) juste après avoir quitté le mode de programmation. Un système à clavier à décodage séparé nécessite au moins un clavier Master et un contrôleur d'accès pour fonctionner.

3 - Clavier Slave du mode décodage séparé

Le clavier propose, exactement comme pour le mode autonome, une sortie de données Wiegand pour les PIN utilisateurs, les codes et les cartes valides. Aucune donnée n'est transférée du clavier Slave au contrôleur d'accès (décodeur). Il accède aux mêmes données que le clavier Master pour fonctionner. Les claviers Slave sont utilisés pour les systèmes à décodage séparé nécessitant plus d'un clavier pour un fonctionnement plus confortable.

Remarque :

- Ne définissez pas plus d'un clavier en mode Master dans le système à décodage séparé afin d'éviter tout dysfonctionnement.
- Chaque clavier en mode décodage séparé peut être programmé séparément avec les PIN utilisateurs, codes et cartes qui lui sont propres. Les PIN, codes et cartes peuvent être utilisés plusieurs fois avec d'autres claviers du même système.

Clavier DK-2882

Introduction

Le DK-2882 est une serrure codée autonome, anti-vandalisme et résistante aux intempéries, disposant de trois sorties relais. Cet appareil réunit les fonctions d'un clavier numérique avec celles d'un lecteur de cartes en un seul appareil.

Le DK-2883 peut être utilisé comme serrure codée seule ou bien fonctionner comme une serrure à code à décodage séparé hautement sécurisée grâce à un contrôle d'accès APO optionnel. L'appareil propose également

La sortie 1 est activée instantanément (la porte l'est alors aussi), lorsque le bouton sortie est actionné.

1 - 9 9 - Timing temporisation sortie

Indiquez n'importe quel nombre de 1 à 99 dans le champ de saisie pour activer le délai de sortie. Le nombre correspond au temps indiqué en secondes, qui commencent à compter lorsque le bouton sortie est actionné. La sortie 1 est activée (et la porte libérée) lorsque le délai de temporisation est expiré.

Remarque :

- Contact momentané** - La temporisation de sortie commence à compter lorsque le bouton sortie est momentanément actionné. La sortie 1 est automatiquement activée (la porte libérée) lorsque le délai de temporisation est expiré.
- Contact maintenu** - L'utilisateur DOIT maintenir le bouton sortie en contact pour l'ensemble de la période du délai de temporisation de sortie, jusqu'à ce que la sortie 1 soit activée. Lorsque le bouton sortie est relâché avant la fin de la temporisation sortie, le timer va arrêter de compter et se réinitialiser.
- La temporisation de sortie n'affecte pas le fonctionnement des PIN utilisateurs/cartes pour la sortie 1. Ils déclenchent toujours une action immédiate.

Exemples :

Exemple 1 : Définissez le bouton sortie comme un contact momentané de 5 secondes avec temporisation et bips d'avertissement

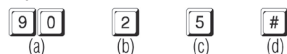

(a) Programmation fonction sortie, (b) contact momentané avec avertissement, (c) durée de temporisation de 5 secondes pour libérer la porte, (d) confirmation de saisie

Exemple 2 : Définissez le bouton sortie comme un contact maintenu de 10 secondes avec bips d'avertissement



(a) programmation fonction sortie, (b) mode contact maintenu avec avertissement, (c) temps de maintien de 10 secondes avant que la porte ne soit libérée, (d) confirmation de saisie

Exemple 3 : Définissez le bouton sortie en contact momentané sans temporisation (il s'agit du réglage par défaut)



(a) programmation fonction sortie, (b) contact momentané sans temporisation, (c) libération instantanée de la porte, (d) confirmation de saisie

Alarme et timer ouverture de porte

(emplacement 91)



0 - Pas d'alarme (par défaut)

La sortie alarme est désactivée

1 - 9 9 9 - Timer alarme

L'alarme porte ouverte active uniquement la sortie alarme (borne 13). Elle est principalement conçue pour déclencher pour un système d'alarme optionnel. Saisissez n'importe quel nombre de timing de 1 à 999 dans le champ de saisie pour activer la fonction alarme porte ouverte. Le nombre correspond à la durée de l'alarme en secondes. Elle commence à compter après que la porte soit ouverte et se réinitialise automatiquement lorsque le temps est expiré.

L'alarme peut être stoppée à l'aide du code utilisateur/d'une carte ou du super PIN utilisateur pour la sortie 1, n'importe quand avant la fin de la durée de l'alarme.

Remarque : l'alarme ouverture de porte est conçue pour protéger les portes des sorties de secours contre une utilisation par des personnes non autorisées. L'alarme se déclenche lorsque la porte est ouverte ou lorsque son ouverture est forcée. Qu'importe, l'alarme ne sera pas déclenchée si la porte est ouverte avec un code utilisateur ou une carte valide.

Modes de fonctionnement de l'alarme pour l'ouverture de la porte :

- L'ouverture de la porte est forcée sans utilisation d'un PIN/d'une carte - Alarme
- La porte est ouverte avec le bouton sortie - Alarme
- La porte est ouverte avec un PIN/une carte - Pas d'alarme

e) Sortie Duress



La sortie Duress commute à la terre (-) lorsque le code Duress est entré. Vous pouvez l'utiliser pour faire fonctionner un témoin LED et/ou un petit buzzer pour prévenir un garde, ou bien pour la connecter à une zone de protection normalement ouverte 24h/24 d'un système d'alarme.

- Seule une option de connexion est recommandée. Assurez-vous que le courant de chute n'exécède pas le débit maximum de 100 mA.

f) Sortie 2 ou sortie 3

(i) Shunt d'une zone N.C.

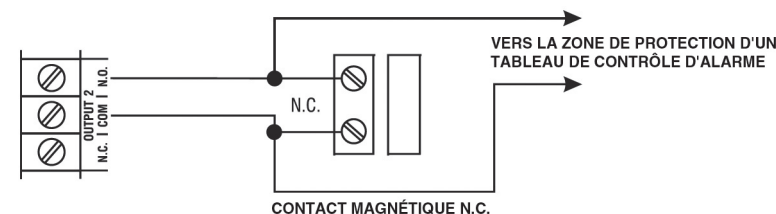

- Utilisez le contact de sortie N.O. pour shunter une zone de protection N.O. d'un système.
- Réglez le contact de sortie pour le mode marche/arrêt (option de programmation 52, mode sortie = 0).

(ii) Contrôle d'activation/de désactivation du système d'alarme

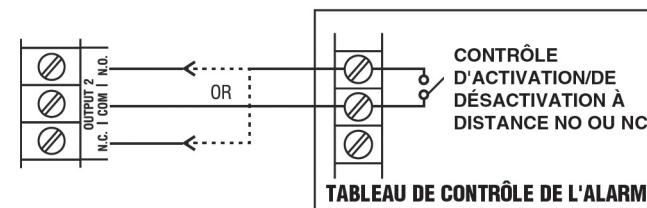

- Utilisez le contrôle de sortie N.O. ou N.C. pour effectuer un contrôle d'activation/de désactivation du système d'alarme.
- Consultez le mode d'emploi de votre panneau de contrôle d'alarme pour utiliser le contact de sortie approprié dans le contrôle d'activation/de désactivation.
- Généralement, réglez la sortie 2 en mode momentané (option de programmation 521, emplacement 52, mode sortie = 1) pour les systèmes multi stations et le mode marche/arrêt (option de programmation 520, emplacement 52, mode sortie = 0) pour les systèmes simple station.

Programmation pour l'ensemble des caractéristiques

En mode de fonctionnement décodage séparé, le clavier devient un outil d'entrée du système et son port E/S de données indique toujours des données de caractéristique complètes au décodeur. Un clavier en version simple donne des caractéristiques complètes en mode décodage séparé. Vous pouvez essayer de programmer les caractéristiques nécessaires, même depuis le plus simple clavier, pour faire un système complet. Les informations de programmations proposées ici sont pour la commodité des propriétaires ne possédant pas de clavier complet.

Un système à décodage séparé avec un seul clavier est un clavier Master. Programmez simplement toutes les caractéristiques via celui-ci.

Dans les systèmes à décodage séparé avec claviers Master et Slave, la majorité des caractéristiques doit être programmée via le clavier Master. Le contrôleur utilisera seulement quelques caractéristiques pour faire fonctionner le système. Les autres caractéristiques peuvent être programmées individuellement via chacun des autres

claviers. Chaque clavier individuel, peu importe qu'il soit Master ou Slave, est requis pour être programmé avec le PIN utilisateur, le code ou la carte pour fonctionner.

Chaque emplacement de programmation dans ce manuel est mis en avant avec MASTER ou INDIVIDUAL pour le confort de programmation du propriétaire.

MASTERCes caractéristiques doivent être programmées via le clavier Master.

INDIVIDUALCes caractéristiques nécessitent d'être programmées individuellement sur chaque clavier, y compris les PIN, codes et cartes. Ces caractéristiques sont utilisées sur ce clavier uniquement et peuvent être répétées pour l'utilisation dans d'autres claviers du système.

Remarque :

- La caractéristique de lecture de cartes EM est uniquement valable pour les claviers avec lecteur de cartes EM.
- Aucun clavier n'est fourni avec le contrôleur d'accès. L'utilisateur doit acheter le clavier séparément.
- Seuls les claviers avec port E/S données sont compatibles avec le contrôleur d'accès.



Réglez le système en mode programmation avec le code Master

IMPORTANT :

- 1) Ne mettez l'alimentation hors tension lorsque le clavier est en mode programmation. Autrement, il risque d'y avoir une perte de données/une erreur des caractéristiques programmées dans la mémoire.
- 2) Le clavier bipé après un démarrage. Attendez 1 minute jusqu'à ce que la fin du délai de démarrage, puis saisissez le code Master pour le réglage du système en mode programmation.
- 3) Pour le confort du propriétaire lors de la première programmation, le code Master 0000 a été réglé à l'usine (il ne s'agit pas d'un code par défaut). Afin de garantir la sécurité, dans tous les cas, le propriétaire doit programmer un nouveau code Master personnel pour invalider celui saisi en usine.
- 4) Le bouton IMG 20 possède deux fonctions dans les claviers avec bouton carillon. Il est un bouton carillon lorsque le clavier est en fonctionnement normal mais équivaut au bouton IMG 21 en mode programmation.

INDIVIDUAL 



Code Master

- Le code master peut être un code défini en usine ou bien le code Master personnel choisi par le propriétaire.
- Validez le code master avec * (ou  ).
- 2 bips confirme un code Master valide. La LED principale (ambre) fonctionne en continu lorsque le système est réglé en mode de programmation.

Accès direct au mode programmation avec le code DAP - 8080

Réglez le système en mode programmation avec le code DAP en cas d'oubli du code Master !

Le propriétaire est tenu d'appliquer précisément les procédures suivantes afin de passer le système en mode programmation avec le code DAP 8080.

- 1) Mettez toutes les alimentations pendant 1 minute, afin d'être certain que le système est complètement déchargé.
- 2) Remettez le système sous tension. Le système est en mode démarrage pendant 1 minute et le buzzer émet des bips durant toute la période. C'est la seule contrainte de temps pour régler le système en accès direct au mode de programmation (DAP).
- 3) Appuyez sur le bouton sortie (EG IN) une fois pour activer la fonction DAP.
- 4) Saisissez le code DAP 8080 et validez avec * * (ou  ). Le code Master existant dans la mémoire est effacé et les bips de démarrage s'arrêtent. Le clavier passe automatiquement en mode programmation, comme lorsque vous utilisez le code Master, et il est prêt à recevoir les nouvelles données de programmation.
- 5) Si le bouton sortie n'est pas actionné et le code DAP n'est pas saisi pendant la période de démarrage, le système se réglera automatiquement en mode de fonctionnement normal. Pour revenir en mode démarrage, répétez les procédures 1 à 4.

INDIVIDUAL  **BOUTON SORTIE**  **DAP CODE** **VALIDATION**

1 APPUI

Code DAP

- Le code DAP est fixe : 8080, il est uniquement valable pendant la période de démarrage, une fois le bouton sortie actionné.
- Validez le code DAP avec c* * (ou IMG 24).
- 2 bips confirment que le système se trouve en mode programmation, la LED principal est allumée en continu.
- Cf. "enregistrer un code Master", "emplacement 01" pour plus d'informations sur la programmation d'un nouveau code Master.

Maison de retraite

Les personnes âgées nécessitent une attention continue. Certaines personnes âgées possèdent une mauvaise mémoire. Lorsqu'ils quittent seuls la maison de retraite, ils peuvent oublier comment y revenir. Un bouton de sortie, avec temporisation et bips d'avertissement, permet aux superviseurs d'être attentifs avant que la porte ne soit ouverte.

Les petits commerces

Généralement, et dans la plupart des petits commerces, il y a seulement un ou deux employés, qui sont bien souvent caissiers. Le vol à l'étalage peut facilement se produire lorsque le commerçant est occupé à servir les clients au niveau de la caisse. Un bouton sortie à contact maintenu avec temporisation et des bips d'avertissement peuvent aider à stopper la plupart des vols. En effet, le voleur sait qu'il est observé par le commerçant avant que la porte ne s'ouvre.

Passage fortement fréquenté

Une courte période tampon peut être nécessaire après actionnement du bouton sortie pour ouvrir la porte vers l'extérieur, donnant sur un passage fortement fréquenté. Le bouton sortie avec temporisation et les bips d'avertissement permettent aux utilisateurs d'avertir les gens qui passent que la porte va s'ouvrir et éviter tout accident.

Sortie de secours

Les sorties de secours ne sont pas conçues pour une utilisation quotidienne mais uniquement en cas d'urgence. Elles sont généralement fermées et surveillées par des gardes de sécurité. Le bouton sortie de ce clavier peut être programmé avec une temporisation et des bips d'avertissement. Une sortie alarme permet de déclencher un système d'alarme lorsque l'ouverture de la porte est forcée ou lorsque la porte est ouverte après expiration du délai de sortie. Cet outil pratique facilite la surveillance de la sortie par les gardes en service.

Délai de sortie, avertissement et alarme

(emplacement 90)

MASTER    

Configuration de l'avertissement et de l'alarme de sortie

Saisissez le numéro pour activer l'une des 6 configurations décrites ci-dessous :

[1] - Mode contact momentané sans avertissement (par défaut)

- Appuyez une fois sur le bouton. Aucun avertissement ou alarme n'est émis pendant la temporisation de sortie.
- Idéal pour les zones silencieuses. Les personnes doivent attendre que la porte s'ouvre après expiration du temps de temporisation.

[2] - Mode contact momentané avec bip d'avertissement

- Appuyez une fois sur le bouton. Le système émet des bips d'avertissement pendant la temporisation de sortie.
- Idéal pour les zones nécessitant de l'attention. Le clavier émet des bips lorsque les personnes attendent pour l'ouverture de la porte.

[3] - Mode contact momentané avec bip d'avertissement et alarme

- Appuyez une fois sur le bouton. Le système émet des bips d'avertissement et active ainsi sa sortie alarme lors de la temporisation de sortie.
- Convient pour les portes ne devant être utilisées que par un personnel autorisé. Le clavier émet des bips et notifie une alarme à un système de sécurité lorsque les personnes attendent l'ouverture de la porte.
- Ce sont généralement les "sorties de secours". La porte peut être ouverte avec le clavier sans déclencher le buzzer ou la sortie alarme.

[4] - Mode contact maintenu sans avertissement

- Appuyez et maintenez le bouton. Aucun avertissement ou alarme n'est émis pendant la temporisation de sortie.

- Convient pour les zones silencieuses. Les personnes doivent maintenir le bouton appuyé jusqu'à ce que le temps de temporisation pour l'ouverture de la porte soit expiré.

[5] - Mode contact maintenu avec bips d'avertissement

- Appuyez et maintenez le bouton. Le système émet des bips d'avertissement durant la temporisation de sortie.
- Convient pour les zones nécessitant de l'attention. Le clavier émet des bips lorsque le bouton est maintenu lorsque les personnes attendent pour l'ouverture de la porte.

[6] - Mode contact maintenu avec bips d'avertissement et alarme

- Appuyez et maintenez le bouton. Le système émet des bips d'avertissement et active également sa sortie alarme pendant la temporisation de sortie.
- Il s'agit généralement d'une "sortie de secours". La porte peut être ouverte grâce au clavier, sans déclenchement des avertissement ou de l'alarme.

Timer temporisation de sortie

[0] - Pas de temporisation (par défaut)

0 - Ouverture de porte forcée avertissement OFF (par défaut)

1 - [9][9][9] - Ouverture de porte forcée avertissement et alarme ON & timing

Le chiffre de timing pour l'avertissement peut être de 1 à 999 secondes. Le clavier génère des bips d'avertissement en cas d'ouverture de porte forcée et active la sortie d'alarme (borne 13) immédiatement si l'ouverture de la porte est forcée sans un PIN utilisateur/une carte valide ou pression du bouton sortie. Les bips et l'alarme durent le temps réglé sur le timer et peuvent être stoppés à tout moment par un PIN utilisateur/une carte du groupe 1 avant l'expiration du temps.

Les modes d'avertissement d'ouverture de porte forcée :

- a) L'ouverture de la porte est forcée (sans utiliser un PIN/une carte ou le bouton sortie) - Avertissement et alarme
- b) La porte est ouverte avec un PIN/une carte - Pas d'avertissement ni d'alarme
- c) La porte est ouverte avec le bouton sortie - Pas d'avertissement ni d'alarme

Avertissement porte maintenue et délai de temporisation (emplacement 81)



Avertissement ON/OFF porte maintenue & timing

Si quelqu'un ouvre la porte et qu'elle reste ouverte plus longtemps que le temps autorisé, le clavier va générer un avertissement de porte maintenue jusqu'à ce que la porte soit refermée. Il s'agit uniquement de bips d'avertissement du clavier, mais cela n'active pas la sortie alarme.

0 - Porte maintenue avertissement OFF (par défaut)

1 - [9][9][9] - Porte maintenue avertissement ON & durée du délai

La durée du délai peut être de 1 à 999 secondes. C'est le temps autorisé pour l'ouverture de porte avant que ne démarre l'avertissement.

Bouton sortie intelligent - Une caractéristique unique pour un clavier contemporain

La plupart des claviers de contrôle d'accès est juste conçue pour le contrôle de rentrer depuis l'intérieur. Cela n'est pas suffisant pour les systèmes de contrôle d'accès actuels. En fait, le contrôle des sorties est aussi très important dans de nombreuses aires de passage de public. Ils ne sont pas autorisés à utiliser des serrures ou des claviers numériques pour arrêter les "sorties" pour des raisons de sécurité. Tels que les hôpitaux, les écoles maternelles, les maisons de retraite, les petits commerces, les sorties de secours, etc. Les gardiens, les enseignants, les commerçants sont toujours tenus de garder un œil sur les gens afin d'éviter toute sortie inattendue, du vol à l'étalage et l'utilisation illégale des sorties de secours.

Le bouton de sortie intelligent peut être programmé de façon à attirer l'attention du personnel surveillant avant que la porte ne soit ouverte. Le bouton propose un délai d'évacuation, un délai avec avertissement, un maintien du bouton nécessaire pour le délai de sortie, un contact momentané du bouton avec avertissement pour le délai et émet même une alarme lorsqu'une porte contrôlée est ouverte.

Les fonctions de configuration du bouton de sortie se configurent aux emplacements 90 et 91.

Les fonctions programmées du bouton sortie n'affectent pas le fonctionnement normal du système avec le clavier. Pour des raisons de sécurité, le fonctionnement du clavier avec PIN, code ou carte a toujours la plus grande priorité, pour activer le relais sortie 1 pour l'ouverture de la porte.

Il n'est PAS nécessaire de programmer le bouton sortie avec une fonction spéciale lors d'une utilisation normale. Laissez-le simplement avec ses valeurs par défaut.

Où et quand les "sorties" requièrent l'attention

Exemples de certaines zones nécessitant un bouton sortie intelligent :

L'hôpital :

Certains patients ne sont pas autorisés à quitter la salle sans l'autorisation du médecin. Un bouton de sortie avec délai de sortie et des bips d'avertissement permettra au personnel soignant d'être plus attentif à la porte, lorsque le bouton de sortie est actionné. D'autres réglages du bouton sortie avec contact de maintien pour le délai augmentent la sécurité au niveau de la porte surveillée.

L'école maternelle

Les petits enfants sont toujours actifs. Certains d'entre eux seraient bien susceptibles de vouloir aller dehors, partir en exploration ou tout simplement pour jouer. Pour des raisons de sécurité, les enseignants et les éducateurs doivent toujours les encadrer dans un endroit sous surveillance. Quitter l'école sans être accompagné par un parent ou un enseignant est très dangereux pour les jeunes enfants. Un bouton de sortie, avec temporisation et bips d'avertissement, permet d'éviter que les enfants quittent le bâtiment sans surveillance.

Remarques pour le fonctionnement à décodage séparé

1. Il est nécessaire d'appuyer une fois sur le bouton sortie du clavier pour activer la fonction DAP.
2. En mode décodage séparé, le bouton sortie est connecté au contrôleur mais pas au clavier. Le propriétaire doit utiliser un petit fil pour effectuer un contact momentanément de la borne "EG IN" du clavier au "GND (-)", pour simuler l'actionnement du bouton sortie, afin d'activer la fonction DAP.
3. Cette procédure est requise pour les claviers Master et Slave en fonctionnement à décodage séparé avec code DAP, entrant en mode programmation.

Réinitialiser le système avec le code de 9999 (réinitialisation)

Le système peut être réinitialisé pour effacer toutes les anciennes données stockées et revenir aux valeurs par défaut de sa sortie d'usine.

IMPORTANT :

Soyez certains de bien vouloir supprimer TOUTES les ANCIENNES données avant de saisir le code de réinitialisation. Le clavier recouvrera ses valeurs par défaut, comme une nouvelle unité. La reprogrammation des valeurs souhaitées est nécessaire.



Code de réinitialisation

- Le code **9999** permet de réinitialiser le système. Lorsqu'il est saisi et validé avec #, toutes les valeurs programmées précédemment sont effacées, **SAUF le code Master**.
- La réinitialisation dure à peu près 2,5 minutes. La LED d'état (ambre) clignotent rapidement jusqu'à la fin du processus.

Les valeurs par défaut du clavier

Programmation

Place	Paramètres	Fonctions et valeurs par défaut
01	Code Master	0000 saisie usine, n'est pas une valeur par défaut*
02	Super PIN utilisateurs	Aucune ----- Programme utilisateur requis
03	PIN utilisateurs 1 commun	Aucune ----- Programme utilisateur requis
04	PIN utilisateurs 2 commun	Aucune ----- Programme utilisateur requis
05	PIN utilisateurs 3 commun	Aucune ----- Programme utilisateur requis
10	PIN utilisateurs et cartes pour sortie 1	Aucune ----- Programme utilisateur requis
20	PIN utilisateurs et cartes pour sortie 2	Aucune ----- Programme utilisateur requis
30	PIN utilisateurs et cartes pour sortie 3	Aucune ----- Programme utilisateur requis
40	Codes visiteurs	Aucune ----- Programme utilisateur requis
41	Code Duress pour sortie 1	Aucune ----- Programme utilisateur requis
42	Code Duress pour sortie 2	Aucune ----- Programme utilisateur requis
43	Code Duress pour sortie 3	Aucune ----- Programme utilisateur requis
51	Mode sortie de la sortie 1	Temps = 5 sec, momentané
52	Mode sortie de la sortie 2	Temps = 5 sec, momentané
53	Mode sortie de la sortie 3	Temps = 5 sec, momentané
60	Sécurité personnelle et blocage	Code = 1, 10 codes faux/blocage carte 60 sec
70	Code utilisateur mode entrée	Code = 2, mode entrée manuelle
71	Sélection ON/OFF son de confirmation	Code = 1, son de confirmation ON
72	Sortie annonceur de fonctionnement	Code = 1 sec, bip de notification ON
73	LED d'état veille clignotement ON-OFF	Code = 1, clignotement activé
80	Avertissement et timing ouverture porte forcée	Code = 0, avertissement désactivé
81	Avertissement et délai porte maintenue	Code = 0, avertissement désactivé
90	Délai et avertissement sortie	Code 1 = 0, instantané, pas de délai Code 2 = 1, contact momentané sans avertissement
91	Alarme et timer porte ouverte	Code = 0, sortie alarme désactivée
94	Modes de fonctionnement et sortie Wiegand	Code = 0, sortie Wiegand pour code/carte valable uniquement

Remarque : Le code DAP **8080** et le code de réinitialisation **9999** sont fixes dans le programme du système d'exploitation. Ils ne peuvent être changés d'aucune manière ou être influencés par le système en réglage par défaut.

Programmation des caractéristiques - Saisie et mémorisation des données

Les valeurs des caractéristiques peuvent être réglées et mémorisées une à une dans le système, à l'emplacement de programmation souhaité. La programmation peut s'effectuer de façon continue et n'a pas besoin d'être dans un ordre de séquence. Rendez-vous juste à l'emplacement de programmation et saisissez la valeur de la caractéristique.

IMPORTANT : - critère de programmation pour les codes :

a) Les codes principaux :

Tous les PIN utilisateurs privés, codes Master, codes Duress, Super PIN utilisateur, codes utilisateurs communs et codes utilisateurs visiteurs font partie des codes principaux du système. Ils ont la priorité d'être lus et DOIVENT être uniques. Ils ne peuvent pas être répétés dans la programmation. Un code principal ne peut donc PAS être dupliqué pour un code secondaire fonctionnement avec une carte EM ou vice versa.

b) Les cartes principales :

Toutes les cartes EM utilisées dans ce système sont des cartes principales. Les cartes utilisées pour les sorties 1, 2 et 3 DOIVENT être uniques et ne peuvent pas être utilisées de façon répétée pour les différentes sorties lors de la programmation. La carte possède toujours la priorité d'être lue lorsque le fonctionnement est "carte EM + PIN secondaire" ou "carte EM + PIN utilisateur commun".

c) Avertissement pour une utilisation répétée de cartes ou de codes principaux :

Un long bip est émis lorsque le code/PIN est saisi ou lorsque la carte est lue. Cela signifie que le code principal/la carte principale est répété/e. Le code/PIN ou carte était déjà dans l'un des emplacements PIN ou cartes ou ID. La programmation n'est pas valide. Changez le nouveau code/PIN ou la nouvelle carte et reprogrammez.

d) PIN utilisateurs secondaires :

Les PIN utilisateurs secondaires sont conçus pour améliorer la sécurité. Il est saisi après une carte dans la programmation "carte EM + PIN utilisateur secondaire". Il peut s'agir d'un code répété lorsque le code est secondaire, mais il n'est pas autorisé de dupliquer un code principal. Le système refusera tout code principal dupliqué comme PIN utilisateur secondaire ou vice versa.

e) Les avantages du PIN utilisateur secondaire

Les PIN secondaires répétés peuvent être utilisés comme code utilisateur d'un groupe commun ou être appelé code utilisateur service pour un groupe de cartes EM, ce qui simplifie la programmation en utilisant un grand nombre de différents PIN utilisateurs. La carte EM avec code service évite qu'une carte perdue ne soit utilisée par des membres d'un autre service. Aussi, il est plus facile de retrouver le service à laquelle appartient la carte perdue.

Bien évidemment, le propriétaire peut utiliser un code utilisateur secondaire prioritaire pour chaque carte EM dans la programmation "carte EM + PIN utilisateur secondaire" pour continuer d'améliorer la sécurité, s'il s'agit de la préoccupation principale.

f) Comparaison du niveau de sécurité du PIN/code utilisateur secondaire selon la lecture de carte :

i) Carte EM + code utilisateur commun - Toutes les cartes EM utilisent le même code utilisateur. Le niveau de sécurité est meilleur que la carte uniquement. Une carte perdue récupérée par quelqu'un peut être utilisée s'il connaît le code utilisateur commun.

ii) Carte EM + code utilisateur service - Les cartes EM sont divisées par groupes avec un code utilisateur service. Une carte perdue ne peut être utilisée que par les personnes d'un même groupe, connaissant le code service.

iii) Carte EM + PIN utilisateur secondaire - Chaque carte EM possède son propre PIN utilisateur. Une carte perdue ne peut pas être utilisée par d'autres personnes.

Remarque :

Chaque carte EM est une carte principale et doit être lue. Le système fournit uniquement la sortie propre de données Wiegand de chaque carte. Le code/PIN secondaire suivant la lecture de la carte n'affecte pas l'ID de la carte dans les données Wiegand.

g) Etablir une liste enregistrant les noms des utilisateurs VS les codes utilisateurs :

Suggérez au propriétaire d'établir une liste référençant les noms d'utilisateur correspondant aux codes/PIN/ cartes qui vont être mémorisés dans les emplacements et les ID avant la programmation. Il s'agit d'un outil utile pour le propriétaire afin qu'il puisse effectuer les programmer plus facilement et ainsi les tracer depuis ses systèmes multi-utilisateurs.

d'essai de saisie de code par des personnes non autorisées.

Sélection ON/OFF (marche/arrêt) des bips de confirmation (emplacement 71)

INDIVIDUAL EMPLACEMENT 7 1 MODES DE FONCTIONNEMENT 1 ou 0 VALIDATION #

Modes marche/arrêt des bips de confirmation

Le bip de confirmation est émis par le clavier, ce qui inclut les bip de saisie réussie de touche (1 bip), la notification du fonctionnement de la sortie (2 bips ou 1 bip long) ainsi qu'un échec de saisie de code utilisateur/de carte (5 bips).

Remarque :

Les bips d'avertissement et de délai de démarrage ne font pas partie des bips de confirmation et ne peuvent pas être arrêtés.

1] - Bip de confirmation ON (par défaut)

Tous les bips de confirmation disponibles sur le clavier peuvent être activés. Ils sont une indication sonore sur l'état de fonctionnement du clavier une fois qu'un code utilisateur/une carte est saisi.

0] - Bip de confirmation OFF

Tous les bips de confirmation sont désactivés. Pratique pour les endroits nécessitant un environnement silencieux.

Sortie notification de fonctionnement (emplacement 72)

INDIVIDUAL EMPLACEMENT 7 2 MODES DE FONCTIONNEMENT 1 ou 0 VALIDATION #

Sortie notification de fonctionnement

La notification émet un bip informant les utilisateurs et les visiteurs sur l'état de fonctionnement des sorties. Deux modes de notification sont au choix. La notification est donc arrêtée lorsque le mode OFF du bip de confirmation est sélectionné à l'emplacement 71.

1] - Notification d'1 seconde (par défaut)

1 bip de notification d'une seconde est émis lors le relais sortie est activée avec une carte/un code valable ou le bouton sortie. Il est conçu pour notifier aux personnes à l'extérieur de la porte que le verrou est libéré et que la porte peut être ouverte. Particulièrement pratique pour les systèmes où la porte n'émet pas de son lorsque l'ouverture est activée, tels que les verrous magnétiques.

0] - 2 bips courts de notification

2 bips courts de notification sont émis lorsque la sortie est activée avec une carte/un code valide.

Clignotement ON/OFF de la LED d'état en mode veille (emplacement 73)

INDIVIDUAL EMPLACEMENT 7 3 MODES DE FONCTIONNEMENT 1 ou 0 VALIDATION #

Clignotement ON/OFF en veille

Certaines personnes sont dérangées par le clignotement de la LED d'état (de couleur ambré) lorsque le clavier est en veille, plus particulièrement la nuit. Le clignotement en mode veille peut être activé ou désactivé.

1] - Clignotement en mode veille ON (par défaut)

La LED d'état clignote en continu pour indiquer que le clavier est en veille. Elle informe également sur l'état de fonctionnement du système par des indications lumineuses.

0] - Clignotement en mode veille OFF

Le clignotement en mode veille est désactivé mais cela n'affecte pas les indications d'état du système. Toutes les indications lumineuses restent inchangées.

Avertissement et timing ouverture de porte forcée (emplacement 80)

MASTER EMPLACEMENT 8 0 MODES DE FONCTIONNEMENT 1 ou 0 VALIDATION #

Avertissement ON/OFF et timing ouverture de porte forcée

La fonction d'avertissement d'ouverture de porte forcée nécessite un interrupteur de capteur de position de porte (généralement un contact magnétique) pour fonctionner avec. Dès qu'un chiffre est indiqué pour le timing dans le champ de saisie mode fonction, le mode avertissement est activé.

Configuration des modes de sortie pour les sortie 1, 2 et 3 (Emplacements 51, 52 et 53)

Les trois relais sorties de ce clavier sont programmables pour les modes marche/arrêt ou minutés. En plus du contrôle d'accès de la porte et du contrôle d'activation/de désactivation de l'alarme, ils sont aussi des timers universels pour les systèmes automatiques dans l'industriel grâce à leur timer programmable sur 99999 secondes (plus de 24 heures).

MASTER EMPLACEMENT MODE ET COMPTEUR SORTIE VALIDATION
5 1 - 5 3 0 or 1 - 9 9 9 9 9 #

Emplacements de sortie

- 5 1 - Emplacement pour la sortie 1
- 5 2 - Emplacement pour la sortie 2
- 5 3 - Emplacement pour la sortie 3

Mode et compteur sortie

0 - Mode marche/arrêt (bascule)

Le nombre 0 règle la sortie en mode marche/arrêt. La sortie marche lorsqu'un PIN utilisateur et/ou une carte est saisie/lue. La sortie s'arrête lorsqu'un PIN utilisateur et/ou une carte est à nouveau saisie/lue.

1 - 9 9 9 9 9 secondes momentanées - (par défaut - 5 secondes momentanée)

La sortie peut être réglée en mode momentanée avec un temps de 1 à 99999 secondes. La sortie va réinitialiser automatiquement lorsque le temps est expiré ou peut être réinitialisée manuellement à tout moment grâce au super PIN utilisateur. Ce dernier fait fonctionner la sortie souhaitée avant la fin du temps.

Exemple :

- Reset sortie 1 - CODE SUPER UTILISATEUR # 1 - Sortie 1 réinitialisée
- Reset sortie 2 - CODE SUPER UTILISATEUR # 2 - Sortie 2 réinitialisée
- Reset sortie 3 - CODE SUPER UTILISATEUR # 3 - Sortie 3 réinitialisée

Sécurité personnelle et blocage système

INDIVIDUAL EMPLACEMENT MODES DE VERROUILLAGE VALIDATION
6 0 1 À 2 CHIFFRES #

Options de sécurité et de blocage

Les options sont représentées par le numéro de leur mode dans la programmation :

- 1 - Après 10 essais successifs d'un code utilisateur/d'une carte erroné/e, le clavier est bloqué pendant 60 secondes (par défaut)
- 2 - Après 10 essais successifs d'un code utilisateur/d'une carte erroné/e, la sortie Duress est activée et se connecte à la terre (-).La sortie Duress peut être désenclenchée avec n'importe quel PIN ou carte du groupe d'utilisateur 1 ou du super PIN utilisateur.
- 5 - 1 0 - Sélection après 5 à 10 essais successifs de codes utilisateur/cartes, le clavier se bloque pendant 15 minutes. Le clavier peut être réinitialisée pour désenclencher le blocage avec le Super code utilisateur de la façon suivante. **Exemple :** Désenclencher le blocage - CODE SUPER UTILISATEUR # 9
- 0 0 - Suppression de toutes les sécurités de blocage mentionnées ci-dessus.

Mode saisie Pin utilisateur - auto ou manuel (emplacement 70)

INDIVIDUAL EMPLACEMENT MODES D'ENTRÉE VALIDATION
7 0 1 ou 2 #

Modes saisie PIN utilisateur

Deux modes 1 et 2 sont disponibles pour les options de saisie du PIN utilisateur. La carte EM est toujours en mode saisie auto et n'est pas affectée par cette sélection.

1 - Mode saisie auto

Les modes saisie auto ne nécessitent pas de pression de la touche IMG 110 suivant le PIN utilisateur pour la confirmation du code.

Lors du mode saisie auto, le PIN utilisateur doit être défini avec le même nombre de chiffres que le code Master (par exemple, si le code Master fait 5 chiffres, alors tous les PIN utilisateurs doivent aussi faire 5 chiffres. Tous les autres PIN utilisateurs ne faisant pas 5 chiffres sont alors invalides). Lorsque le nombre de chiffres est atteint, le système va automatiquement vérifier le PIN utilisateur. Parfait pour les contrôles d'accès fortement fréquentés.

0 - Mode saisie manuelle (par défaut)

Le mode de saisie manuelle nécessite toujours l'appui de la touche IMG 110 après le PIN utilisateur pour la vérification du code. Le PIN utilisateur peut faire 4 à 8 chiffres arbitraires et ils n'ont pas nécessairement besoin de faire le même nombre de chiffres que le code Master. La saisie manuelle augmente le niveau de sécurité lors

Utilisateur	Nom	Emplacement	Code fonction	ID utilisateur	PIN/code	Carte#	Remarque
1							
2							
-							
1000							

Enregistrer un code Master - Pour les claviers Master et Slave (Emplacement 01)

INDIVIDUAL EMPLACEMENT MASTER CODE VALIDATION
0 1 4 à 8 chiffres #

Code Master

- Le code Master est le code d'autorisation pour régler le système en mode programmation. Ce n'est PAS un code utilisateur fonctionnant pour les relais sortie.
- Le code Master peut faire 4 à 8 chiffres. Appuyez sur la touche# pour confirmer le code saisi.
- Lorsqu'un nouveau code Master est saisi et confirmé, l'ancien code est automatique remplacé.
- Le code Master est donc le code de liaison entre le clavier et le contrôleur du système en fonctionnement à décodage séparé. Les claviers Master et Slave sont nécessaire pour régler avec le même code Master.
- Exemple : réglez un code master avec le nombre "2 2 3 3" - 4 à 8 chiffres

Enregistrer un super PIN utilisateur (Emplacement 02)

Le super IN utilisateur a deux fonctions. Il est conçu pour le propriétaire afin d'utiliser simplement un seul PIN utilisateur pour faire fonctionner les trois sorties du clavier et permettre l'activation/désactivation du fonctionnement inhibition des sorties du système.

INDIVIDUAL EMPLACEMENT SUPER PIN UTILISATEUR VALIDATION
0 2 4 à 8 chiffres #

Super PIN utilisateur

- Le super PIN utilisateur peut faire 4 à 8 chiffres.
 - Deux bips sont émis après pression de la touche # pour confirmer le code.
 - Lorsqu'un nouveau super PIN utilisateur est saisi et confirmé, l'ancien est remplacé.
 - Exemple : Réglez un super PIN utilisateur avec le nombre "2 5 8 0" - 0 1 2 2 3 3 #
 - Pour supprimer un super PIN utilisateur de la mémoire : saisissez le numéro de l'emplacement puis #.
- 0 2 2 5 8 0 #

Fonctionnement et fonctions du super PIN utilisateur

1) Actionner les sorties 1, 2 et 3

Le fonctionnement du super PIN utilisateur est comme celui d'un PIN utilisateur normal. Saisissez simplement le PIN avec le numéro d'une sortie spécifique pour la sortie souhaitée. Le super PIN utilisateur peut également être utilisé pour réinitialiser instantanément le timer d'une sortie en fonctionnement.

0 2 # - La sortie 1 est activée ou réinitialisée

SUPER USER PIN # 1 - La sortie 2 est activée ou réinitialisée

SUPER USER PIN # 2 - La sortie 3 est activée ou réinitialisée

2) Inhiber les PIN utilisateur pour la sortie 1

Les super PIN utilisateur peuvent être utilisés pour inhiber le PIN/la carte utilisateur normal/e pour la sortie 1 (généralement, ils sont pour la gâche de la porte). Ils améliorent le niveau de sécurité du système de contrôle d'accès, comme pour arrêter un clavier après les heures de service ou lorsque personne n'est dans l'entreprise. Lorsque la sortie est bloquée, le PIN/la carte utilisateur n'est plus valable. Même les personnes connaissant le code PIN sont refusées lorsque le système est inhibée. La fonction d'inhibition commute en mode marche/arrêt avec le code suivant :

SUPER USER PIN # 3 - L'ensemble du groupe des PIN et cartes utilisateurs pour la sortie 1 est désactivé ou activé en bascule.

Remarque :

- Le réglage de la fonction inhibition avec le super PIN utilisateur s'applique à l'ensemble du groupe de PIN et cartes utilisateur pour la sortie 1 UNIQUEMENT, mais pas pour la sortie 2 ou la sortie 3.
- Pour des raisons de sécurité, la fonction inhibition initiée avec le super PIN utilisateur ne doit pas dominer le bouton sortie. Il est toujours possible d'ouvrir la porte depuis l'intérieur.
- Les super PIN utilisateur restent toujours valides. Ils ne sont pas dominés par une inhibition ou une fonction verrouillage dans le système.

Enregistrer les PIN communs utilisateurs pour les sorties 1, 2 et 3 (Emplacements 03, 04 05)

Les PIN communs utilisateurs 1, 2 et 3 sont conçus pour faire fonctionner les sorties 1, 2 et 3 en améliorant le code. Les PIN communs utilisateurs DOIVENT fonctionner sous la forme "carte + PIN commun" pour gérer les sorties, afin d'améliorer la sécurité du système de contrôle d'accès. Cf. emplacements 10, 20 & 30 pour plus d'informations.

Remarque : le PIN commun utilisateur SEUL ne peut pas être utilisé pour gérer directement une sortie.



Emplacements PIN commun utilisateur

- a - Emplacement mémorisant le PIN commun utilisateur pour la sortie 1
- b - Emplacement mémorisant le PIN commun utilisateur pour la sortie 2
- c - Emplacement mémorisant le PIN commun utilisateur pour la sortie 3

PIN commun utilisateur

- Le PIN commun utilisateur peut faire 4 à 8 chiffres. Appuyez sur la touche # pour confirmer le code.
- Lorsqu'un nouveau PIN commun utilisateur est saisi et confirmé, l'ancien est remplacé.
- **Exemple :** Définissez un PIN commun utilisateur avec le nombre "1 3 5 7" pour la sortie 1
- Pour supprimer un PIN commun utilisateur de la mémoire : saisissez juste le numéro de l'emplacement et #.

Supprimer des PIN/cartes enregistrés pour les sorties 1, 2 et 3 (Emplacement 10, 20 et 30)

Un total de 1200 PIN et/ou cartes utilisateurs est valable pour les trois groupes d'utilisateurs pour contrôler les trois sorties.

- 1) 1000 - pour la sortie 1 (groupe 1)
- 2) 100 - pour la sortie 2 (groupe 2)
- 3) 100 - pour la sortie 3 (groupe 3)

Les PIN et cartes privés utilisateur des 3 groupes d'utilisateurs DOIVENT être uniques. Les PIN répétés seront refusés. Le PIN utilisateur secondaire de la procédure "carte EM + PIN utilisateur secondaire" peut être répété. Cf. "remarque importante - critère de programmation pour les codes" pour plus d'informations.



Emplacement groupe utilisateur

- Groupe 1 - Pour cartes/PIN utilisateurs contrôlant la sortie 1
1000 utilisateurs sont autorisés dans le groupe 1 pour la sortie 1
- Groupe 2 - Pour cartes/PIN utilisateurs contrôlant la sortie 2
100 utilisateurs sont autorisés dans le groupe 2 pour la sortie 2
- Groupe 3 - Pour cartes/PIN utilisateurs contrôlant la sortie 3
100 utilisateurs sont autorisés dans le groupe 3 pour la sortie 3

Sélection du média de fonctionnement

- Numéros 1, 2, 3 et 4 représentent les médias à utiliser pour faire fonctionner le clavier.
- Numéro 5 est le code d'autorisation pour la suppression d'un PIN ou d'une carte d'un ID utilisateur. Carte EM uniquement.
- Carte EM + PIN utilisateur secondaire
- PIN privé utilisateur uniquement
- Supprime un PIN et/ou une carte utilisateur depuis le numéro ID utilisateur
- Carte EM + PIN commun utilisateur
- Supprime tous les PIN et cartes de l'emplacement sélectionné. Cela peut durer quelques secondes à une minute à s'effectuer, en fonction de l'emplacement sélectionné et des données mémorisées. Veuillez vous référer à l'exemple de programmation ci-dessous pour plus de détails.

Numéro ID utilisateur

- Un ID à 3 chiffres est un numéro identifié pour chaque PIN/carte utilisateur.
- Les numéros ID répétés seront rejetés par le système.
- a) Numéro ID - pour 1000 PIN/cartes utilisateur pour faire fonctionner la sortie 1
- b) Numéro ID - pour 100 PIN/cartes utilisateur pour faire fonctionner la sortie 2
- c) Numéro ID - pour 100 PIN/cartes utilisateur pour faire fonctionner la sortie 3



- (a) programmation code Dures pour la sortie 1, (b) ID code Dures, (c) le code Dures, (d) confirmation de saisie

Exemple 2 : Définissez un code Dures avec le nombre "23980" pour la sortie 2



- (a) programmation code Dures pour la sortie 2, (b) ID code Dures, (c) le code Dures, (d) confirmation de saisie

Exemple 3 : Supprimer le code Dures de la sortie 1 de l'ID code Dures dans la mémoire

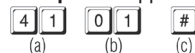

- (a) programmation code Dures pour la sortie 1, (b) ID code Dures, (c) confirmation de suppression

Exemple 4 : Supprimer l'ensemble des groupes de codes Dures de l'emplacement

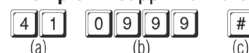

- (a) Emplacement de groupe , (b) commande de suppression de groupe, (c) confirmation, tous les codes Dures de l'emplacement sont supprimés.

Le fonctionnement et la fonction du code Dures

Le code Dures a une double action lorsqu'il est saisi. Il active la sortie Dures (pour l'alarme dures) et active en même temps la sortie de relais spécifique 1, 2 ou 3, tout comme un PIN utilisateur normal. Le code Dures active toujours la sortie relais dans son groupe, mais ne désactive pas la sortie Dures. SEUL un PIN utilisateur normal (ou une carte) de n'importe quelle personne d'un groupe d'utilisateurs, ou bien un super PIN utilisateur peut réinitialiser (désactiver) la sortie Dures.

Par exemple :

Saisissez le code Dures 3 3 6 9 du groupe 1 (pour la sortie 1) pour commander la fonction Dures - La sortie Dures (connectée à la terre (-)) et la sortie 1 sont activées.

Saisissez le code Dures 3 3 6 9 à nouveau dans le groupe 1 (pour la sortie 1) - La sortie Dures reste activée et il n'y a aucun changement d'état (reste branchée à la terre (-)), la sortie 1 est de nouveau activée.

Saisissez un PIN utilisateur normal 1 3 6 9 dans le groupe 1 (pour la sortie 1) - La sortie Dures est réinitialisée (retour sur l'état arrêt) mais n'a pas de fonction sur la sortie 1.

Notification d'urgence en fonctionnement avec des cartes EM

Les codes Dures sont des codes utilisateurs principaux dans le système. Lors du fonctionnement "carte EM + PIN secondaire utilisateur" ou "carte EM + PIN commun utilisateur", ils peuvent être utilisés pour remplacer le PIN secondaire utilisateur ou le PIN utilisateur commun pour exploiter une sortie spécifique ou pour déclencher une alarme Dures. La programmation n'est pas requise. Le système a automatiquement la fonction tant que le code Dures existe.

Fonctionnement : Prenez le code Dures 3 3 6 9 dans le groupe 1 pour la sortie 1 comme exemple



- a) Passez la carte EM près du lecteur. Un bip confirme la lecture et un délai de 30 secondes vous est alloué pour saisir le code Dures. La LED ambre continue de clignoter.
- b) Saisissez le code Dures 3 3 6 9 pour le fonctionnement de la sortie 1
- c) Confirmez avec la touche #. La sortie 1 est activée de façon normale et la sortie Dures est aussi activée pour notifier l'événement à un système d'alarme, si reliée.

Remarque : l'événement Dures ne peut être notifié lors du fonctionnement des cartes EM seules.

de saisie

Exemple 2 : Définissez un code visiteur avec le numéro "1 3 7 8", code valable pour trois heures pour la sortie 1

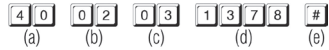

(a) Programmation code visiteur, (b) ID visiteur, (c) validité de trois heures, (d) code visiteur, (e) confirmation de saisie

Exemple 3 : Supprimer un code visiteur d'un ID code 0 2 de la mémoire

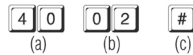

(a) Programmation code visiteur, (b) ID visiteur, (c) confirmation de suppression

Exemple 4 : Supprimer tous les codes visiteur de l'emplacement 4 0

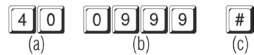

(a) Emplacement code visiteur, (b) code de commande de suppression, (c) confirmation, tous les codes visiteurs sont supprimés

Codes Duress (pour sortis 1, 2 et 3)

(Emplacements 41, 42 et 43)

Les codes Duress sont conçus pour des personnes importantes en cas d'une urgence, lorsqu'elles commandent le clavier pour le contrôle d'accès. Le code Duress fonctionne comme un PIN utilisateur normale pour la sortie 1, 2 ou 3 et active en même temps la sortie Duress sans aucune indication. L'utilisateur peut l'utiliser pour reporter une urgence et demander de l'aide de façon silencieuse lorsqu'il est forcé de faire fonctionner le clavier, si la sortie Duress est connectée à un système de sécurité.

Remarque : Les codes Duress sont toujours valables. Ils ne sont pas dominés par les fonctions inhibition ou blocage du système.



Emplacements sortie

- 4 1 - Codes Duress pour la sortie 1
- 4 2 - Codes Duress pour la sortie 2
- 4 3 - Codes Duress pour la sortie 3

ID code Duress

- ID 0 1-5 0 50 codes Duress sont autorisés pour la sortie 1
- ID 0 1-1 0 10 codes Duress sont autorisés pour la sortie 2
- ID 0 1-1 0 10 codes Duress sont autorisés pour la sortie 3

0 9 9 9 Supprimer tous les codes Duress du groupe d'emplacement sélectionné. Cf. les exemples de programmation situés plus bas pour plus de détails.

Les codes Duress

50, 10 et 10 codes Duress peuvent être programmés pour les sorties respectives 1, 2 et 3. Ils sont stockés dans leur code champ de saisie ID à 2 chiffres. Lorsqu'un nouveau code est défini dans le même code champ de saisie ID, l'ancien code est remplacé.

- Les codes Duress font 4 à 8 chiffres pour les saisies de code en mode manuel.
- Les codes Duress DOIVENT avoir la même longueur que le code Master pour la saisie de code en mode Auto.
- Définissez toujours un code Duress dont vous pouvez vous rappeler facilement en cas de situation de panic. Seulement un numéro différent du PIN utilisateur utilisé quotidiennement est très recommandé.

Exemple : Le PIN utilisateur est 1369, 3369 ou 1360 sont de bons choix pour le code Duress.
- Le code Duress peut aussi être utilisé pour remplacer le PIN secondaire utilisateur ou le PIN commun utilisateur lors de la lecture de carte pour reporter la contrainte.

Exemples

Exemple 1 : Définissez un code Duress avec le nombre "3369" pour la sortie 1

Carte et/ou PIN utilisateur

- Le PIN utilisateur peut faire 4 à 8 chiffres. Saisissez-le dans chaque champ de saisie de numéro ID, puis confirmez avec la touche #.
- Passez simplement la carte EN près de la fenêtre de lecture pour la lire sur chaque champ de saisie de numéro ID puis confirmez avec la touche # s'il s'agit UNIQUEMENT d'une carte, ou l'entrée carte + PIN commun utilisateur. Le PIN commun utilisateur n'a PAS besoin d'être saisi ici. L'emplacement est automatiquement atteint lorsque la carte est lue.
- Passez d'abord la carte puis saisissez le PIN secondaire utilisateur sur chaque champ de saisie de numéro ID. Confirmez ensuite avec la touche # s'il s'agit de la combinaison carte + PIN secondaire utilisateur. Ce dernier peut être dupliqué ou bien un code utilisateur propriétaire, mais ne peut pas être la copie d'un code principal. Le propriétaire peut utiliser le même PIN secondaire utilisateur pour un groupe de carte que pour un groupe de code commun utilisateur (aussi appelé code service) pour une sortie relais spécifique.
- Les cartes (média de fonctionnement # 1, 3 & 4) ainsi que les PIN utilisateur privé (média de fonctionnement 2) DOIVENT être uniques. Une carte EM répétée ou un PIN utilisateur privé répété sera refusé et un long bip sera généré par le système, pour en notifier le propriétaire.

Exemples - Programmation et fonctionnement

1) Exemple 1 - Carte EM uniquement

i) Programmation

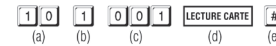

- (a) La carte est programmée pour le fonctionnement de la sortie 1
- (b) Le fonctionnement est via la carte EM uniquement
- (c) Prenez le numéro ID 001 du groupe 1 pour mémoriser la carte, qui fait partie des ID de la plage 000-999
- (d) Passez la carte près du lecteur, un bip confirme la lecture
- (e) Appuyez sur la touche # pour mémoriser la carte, deux bips confirment une entrée valide

ii) Fonctionnement

LECTURE CARTE Passez la carte près du lecteur. Deux bips confirment que la carte est lue et la sortie 1 est active.

2) Exemple 2 - PIN utilisateur privé uniquement

i) Programmation

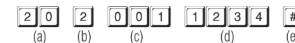

- (a) Le PIN utilisateur privé est programmé pour le fonctionnement de la sortie 2
- (b) Le fonctionnement est uniquement le PIN utilisateur privé
- (c) Prenez le numéro ID 001 du groupe 2 pour mémoriser le code utilisateur privé, qui fait partie des ID de la plage 001-100
- (d) Enregistrez le code utilisateur privé "1 2 3 4" dans la mémoire
- (e) Appuyez sur # pour confirmer et mémoriser le code utilisateur privé. Deux bips confirment une entrée valide

ii) Fonctionnement

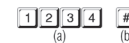

- (a) Saisissez le PIN utilisateur privé "1 2 3 4"
- (b) Confirmez-le avec la touche #. La sortie 2 est active.

3) Exemple 3 - Carte EM + PIN secondaire utilisateur

i) Programmation



- (a) La carte est programmée pour le fonctionnement de la sortie 1
- (b) Le fonctionnement est la combinaison carte EM + PIN secondaire utilisateur
- (c) Prenez le numéro ID 002 du groupe 1 pour mémoriser la carte et le PIN, il s'agit d'un des ID de la plage 000-999
- (d) Passez la carte près du lecteur. Un bip confirme la lecture.
- (e) Placez le PIN secondaire utilisateur "2 4 6 8 0" dans l'emplacement de mémoire
- (f) Appuyez sur # pour mémoriser la combinaison "carte + PIN secondaire utilisateur". Deux bips confirment une entrée valide.

ii) Fonctionnement



- Placez la carte EM près du lecteur. Deux bips confirment la lecture et un temps d'attente de 30 secondes est alloué pour entrer le PIN utilisateur. La LED ambre continue de clignoter.
- Saisissez le code secondaire utilisateur "2 4 6 8 0"
- Confirmez-le avec la touche #. La sortie 1 est active.

4) Exemple 4 - Carte 4 + PIN commun utilisateur

i) Programmation

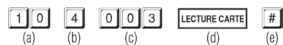

- La carte est programmée pour le fonctionnement de la sortie 1
- Le fonctionnement est "carte EM + PIN commun utilisateur"
- Prenez le numéro ID 003 du groupe 1 pour mémoriser la carte, il s'agit d'un des ID de la plage 000-999
- Passez la carte près du lecteur. Un bip confirme la lecture. (Pas besoin de saisir un PIN commun utilisateur mais il DOIT y avoir un PIN commun utilisateur déjà enregistré dans l'emplacement 03 (ou 04, 05 si pour sortie 2 ou 3).
- Appuyez sur # pour mémoriser la carte dans la mémoire. Deux bips confirment une entrée valide

ii) Fonctionnement



- Passez la carte près du lecteur. Un bip confirme la lecture et un temps d'attente de 30 secondes est alloué pour entrer le PIN commun utilisateur. La LED ambre continue de clignoter.
- Saisissez le code commun utilisateur "1 3 5 7" (le nombre programmé dans "l'emplacement 0 3" pour la sortie 1 dans l'exemple précédent)
- Confirmez avec la touche #. Sortie 1 est active.

5) Exemple 5 - Supprimer un PIN utilisateur &/ou carte EM (pour la sortie 1, 2 ou 3)

i) Supprimer un PIN utilisateur ou une carte EM perdue



- Saisissez le groupe utilisateur auquel appartient l'ID utilisateur. "10" pour le groupe 1, "20" pour le groupe 2 et "30" pour le groupe 3.
- Saisissez "5", il s'agit du code de commande pour effectuer une suppression
- Saisissez l'ID utilisateur mémorisant le PIN utilisateur, la carte EM perdue ou la combinaison carte EM + PIN utilisateur
- Appuyez sur la touche #. Deux bips confirment une entrée valide et le PIN et/ou la carte de cet utilisateur ID est supprimé.

ii) Supprimer une carte EM



- Saisissez le groupe utilisateur auquel appartient la carte EM. "10" pour le groupe 1, "20" pour le groupe 2 et "30" pour le groupe 3
- Saisissez "5", il s'agit du code de commande pour effectuer une suppression
- Passez la carte près du lecteur. Un bip confirme la lecture. Lire uniquement la carte permet également une suppression valide de la carte fonctionnellement avec le PIN commun utilisateur ou le PIN secondaire utilisateur
- Appuyez sur la touche #. Deux bips confirment une entrée valide. La carte EM de cet ID utilisateur est supprimée. Il n'est pas nécessaire de saisir l'ID utilisateur.

6) Exemple 6 - Effacer l'ensemble d'un groupe d'utilisateurs

L'ensemble d'un groupe d'utilisateurs, y compris les PIN et les cartes, peuvent être effacés avec la commande suivante.

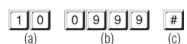

- Le groupe utilisateur 1 - "10" est sélectionné pour être supprimé. "20" pour le groupe 2 & "30" pour le groupe 3
- Saisissez la commande de suppression de groupe 0999.

- Confirmez la suppression avec #. Tous les PIN utilisateurs et cartes du groupe 1 sont effacés. Cela peut prendre quelques secondes à 1 minute en fonction des données mémorisées.

7) Exemple 7 - Reporter une contrainte lors de l'utilisation d'une carte EM

Les codes Duress sont des codes principaux utilisateur dans le système. Lors du fonctionnement "carte EM + PIN secondaire utilisateur" ou "carte EM + PIN commun utilisateur", ils peuvent être utilisés pour remplacer le "PIN secondaire utilisateur" ou le "PIN commun utilisateur", afin d'exploiter une sortie spécifique et reporter une alarme sous contrainte. La programmation n'est pas nécessaire. Le système possède cette fonction automatiquement lorsque le code Duress existe.

Fonctionnement :



- Passez la carte EM près du lecteur. Un bip confirme la lecture et un temps d'attente de 30 secondes est alloué pour entrer le PIN commun utilisateur. La LED ambre continue de clignoter.
- Saisissez l'un des codes Duress pour la sortie spécifique (le code programmé dans "l'emplacement 41, 42 ou 43 pour la sortie 1, 2 et 3 respectivement)
- Confirmez avec la touche #. La sortie spécifique est activée de façon normale et la sortie contrainte est aussi active pour reporter l'événement Duress d'un système d'alarme.

Remarque : L'événement Duress ne peut pas être reporté si le mode fonctionnement est uniquement la carte EM. Il est requis de saisir directement le code Duress si nécessaire.

Codes visiteur (pour sortie 1 uniquement)

(Emplacement 40)

Les codes visiteur sont des codes utilisateurs temporaires pour le fonctionnement de la sortie 1 (essentiellement pour la gâche de la porte en contrôle d'accès). Ils peuvent être programmés comme des "codes à utilisation unique" ou des "codes avec limite de temps. Les codes visiteurs sont automatiquement effacés après utilisation s'il s'agit de code à utilisation unique, ou lorsque le temps d'autorisation est expiré.



ID visiteur

50 ID visiteurs pour stocker les codes. Ils sont représentés par un numéro ID à 2 chiffres de IMG 65 (to = à). IMG 66 Efface tous les codes visiteurs de l'emplacement 40. Veuillez vous référer aux exemples de programmation situés plus bas pour plus de détails.

Période de validité

Les codes de ce champ de saisie **DOIVENT** avoir 2 chiffres et représentent la durée de fonctionnement.

0 1 to 9 0 - Code à utilisation unique

Un code à utilisation unique n'a pas de limite de temps mais ne peut être utilisé qu'**UNE SEULE FOIS**. Il est automatiquement supprimé par le système après utilisation.

0 9 9 9 - Limite de temps en heure(s)

Le code visiteur peut être réglé avec une validité limitée dans le temps, entre 1 et 99 heures, avec un numéro composé de 2 chiffres, de 01 à 99. Le code est automatiquement supprimé par le système dès expiration du temps de validité.

Codes visiteur

- Lorsqu'un nouveau code visiteur est placé dans le même champ de saisie de code, l'ancien est remplacé.

- Le code visiteur peut faire 4 à 8 chiffres pour la saisie d'un code en mode manuel.

- Le code visiteur DOIT être de la même longueur que le code Master pour la saisie d'un code en mode auto.

- Le code visiteur ne peut pas réinitialiser la sortie Duress.

Remarque : Tous les codes visiteur sont effacés après une mise hors tension, afin d'éviter toute extension/confusion de leur période de validité.

Exemples :

Exemple 1 : Réglez un code visiteur à utilisation uniquement avec le numéro "1 2 6 8" pour la sortie 1

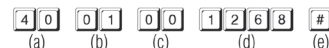

- Programmation code visiteur, (b) ID visiteur, (c) code à utilisation unique, (d) code visiteur, (e) confirmation