

S

smartwares®



Serie DIC-222

! AVERTISSEMENT

1. Veuillez lire ces instructions attentivement avant d'installer et d'utiliser le produit.
2. Ne coupez pas le câble d'alimentation pour le rallonger; l'appareil (transformateur) ne fonctionne pas avec un câble plus long. Ne branchez pas l'appareil tant que le câblage n'est pas terminé.

SECURITE D'INSTALLATION

1. Eloignez les enfants et les personnes autour pendant l'installation des produits. Les distractions peuvent vous faire perdre le contrôle.
2. Ne pas vous étirez pendant l'installation de ce produit. Maintenez votre assise au sol et gardez l'équilibre à tout moment. Cela permet un meilleur contrôle dans des situations inattendues.
3. Ce produit n'est pas un jouet. Montez-le hors de portée des enfants.

SECURITE DES OPERATIONS

1. N'utilisez pas de produits électriques en atmosphères explosives, comme en présence de liquides inflammables, de gaz ou de poussières. Les produits électriques produisent des étincelles qui peuvent enflammer les poussières ou les vapeurs.
2. Les avertissements, précautions et instructions présentés dans ce manuel ne peuvent pas couvrir toutes les conditions et situations possibles qui peuvent se présenter. Il doit être entendu par l'opérateur que le bon sens et la prudence sont des facteurs qui ne peuvent pas être intégrés dans ce produit, mais devront être de la responsabilité de l'opérateur.
3. N'exposez pas l'adaptateur secteur de ce produit à des conditions de pluie ou d'humidité. L'eau qui pénètre dans l'adaptateur augmente le risque d'électrocution.
4. Ne maltraitez pas le cordon d'alimentation. Ne jamais utiliser le cordon pour débrancher la prise de courant. Éloignez le cordon de la chaleur, de l'huile, de bords tranchants ou de pièces mobiles. Les cordons endommagés ou enchevêtrés augmentent les risques d'électrocution.
5. L'adaptateur doit correspondre à la prise. Ne jamais modifier la prise d'aucune façon. Les prises non modifiées et les prises correspondantes réduiront le risque d'électrocution.

LE CONTENU DE LA BOITE

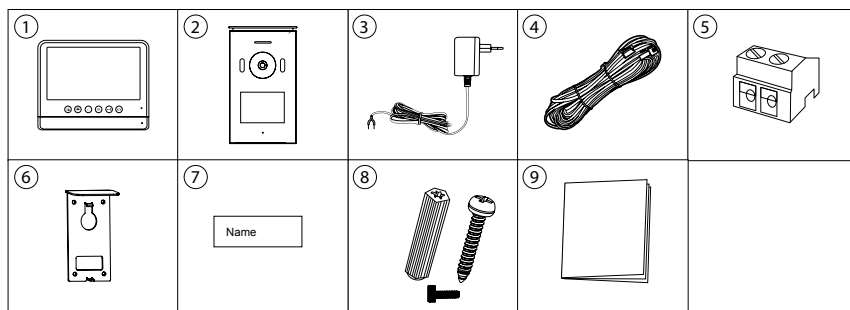

- | | |
|---------------------|------------------------------|
| 1. Unité intérieure | 6. Plaque de montage |
| 2. Unité extérieure | 7. Plaque signalétique |
| 3. Adaptateur | 8. Vis et chevilles |
| 4. Câblage | 9. Guide de démarrage rapide |
| 5. Bornier | |

PRESENTATION DU PRODUIT

UNITE INTERIEURE

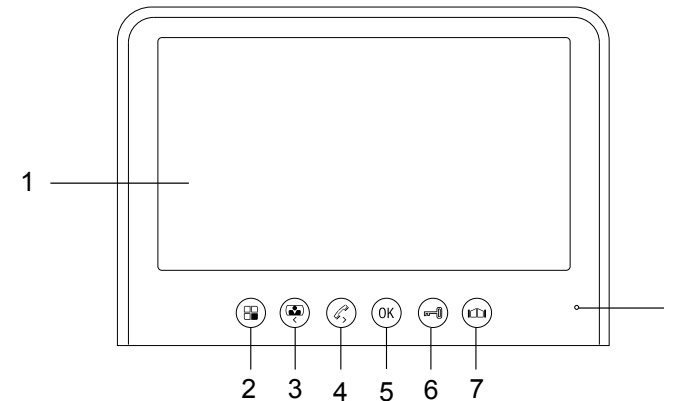

- 1.Écran
- 2.Bouton Menu/bouton Quitter
- 3.Bouton Moniteur/bouton Gauche
- 4.Bouton Interphone / Appel interne / bouton Droite
- 5.Bouton OK
- 6.Bouton Déverrouiller la porte
- 7.Bouton Déverrouiller le portail
- 8.Microphone

DESCRIPTION DE L'INDICATEUR LED

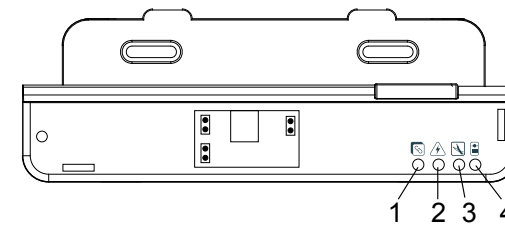

- 1.ROUGE : Un moniteur supplémentaire est connecté par erreur
BLEU : **OK** (sans aucun moniteur supplémentaire - BLEU)
- 2.ROUGE : Tension > 16V
BLEU : Tension < 16V **OK**
- 3.ROUGE : Mauvaise connexion des câbles de l'extérieur
BLEU : **OK**
- 4.ROUGE : La connexion est perdue entre l'unité intérieure et l'unité extérieure
BLEU : **OK**

UNITE EXTERIEURE

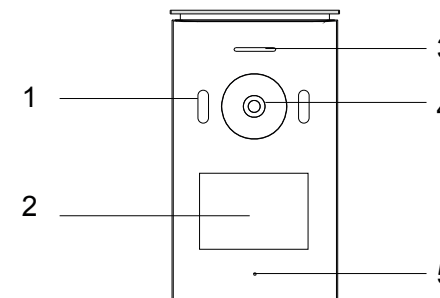

1. LED infrarouge
2. Bouton d'appel/carte de visite
3. Haut-parleur
4. Objectif de la caméra
5. Microphone
6. Commutateur de temps de déverrouillage

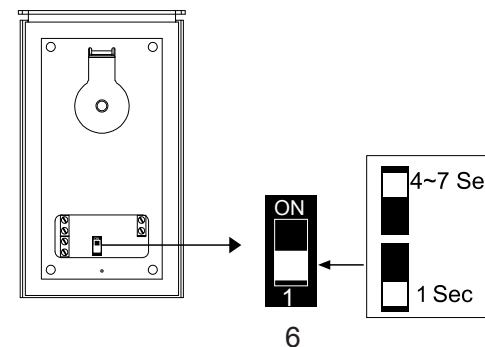

INSTALLATION

Lors de l'installation de l'unité extérieure, assurez-vous que l'emplacement que vous souhaitez pour l'installation est sec. Il est important que la caméra ou les composants électroniques ne soient pas mouillés

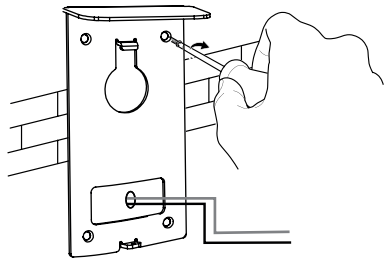

1. Percez les trous dans le mur, insérez les chevilles dans les trous. Placez le support et serrez les vis.

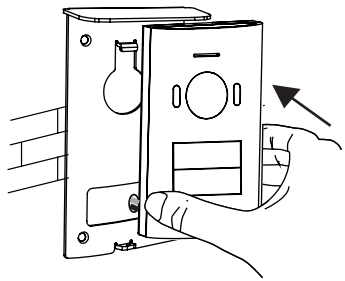

2. Branchez les fils. Faites attention aux marquages de couleur.
3. Montez l'unité extérieure sur le support. Assurez-vous qu'elle est bien fixée.

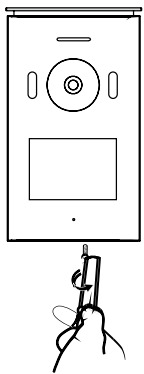

4. Utilisez la vis de sécurité spéciale au fond de l'appareil pour éviter le vol.
5. Il est possible de changer l'angle de la caméra. Retirez l'unité du support. Dévissez la vis à l'arrière de l'appareil (juste derrière la caméra), changez l'angle et revissez la vis.

INSTALLATION

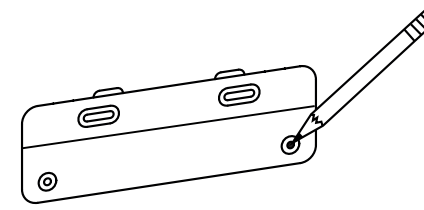

1. Marquez l'emplacement de l'installation

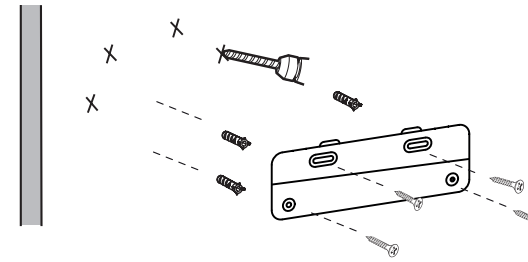

2. Percez des trous dans le mur, insérez les chevilles et vissez l'unité sur le mur

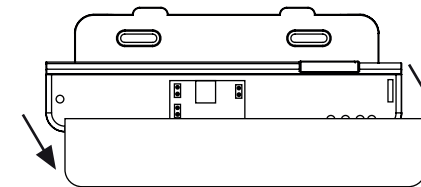

3. Ouvrez le panneau dans le sens de la flèche

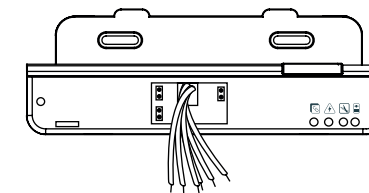

4. Tirez les fils à travers le trou

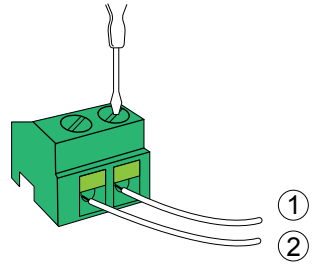

5. Sortez la borne verte du sac d'accessoires, con nectez les fils à l'unité extérieure

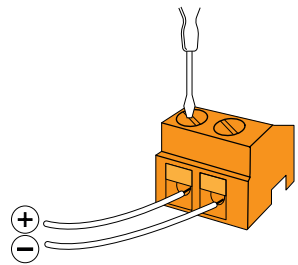
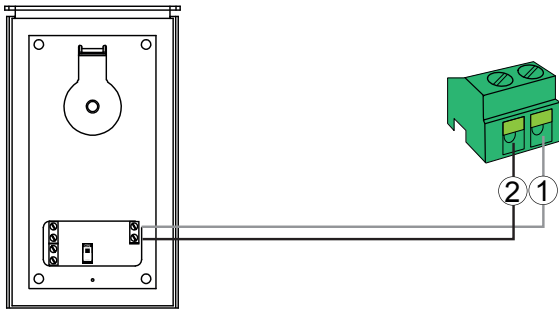

6. Sortez la borne orange du sac d'accessoires, con nectez les fils à l'alimentation

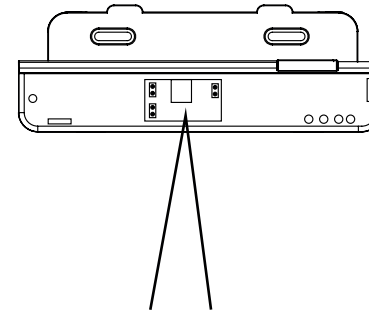
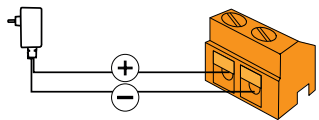

7. Les bornes vertes dans 1.2
8. La borne orange dans le DC 15V IN

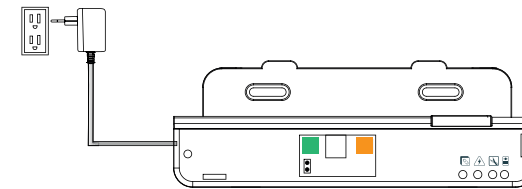
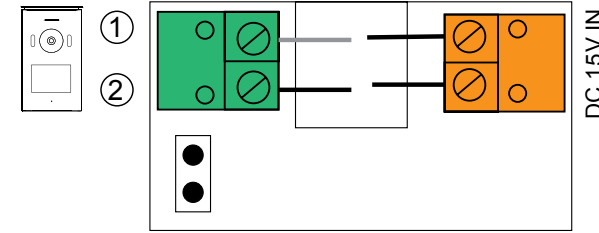

9. Branchez l'alimentation et vérifiez que le câ blage est correct

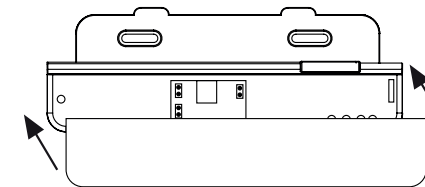

10. Remplacez le panneau

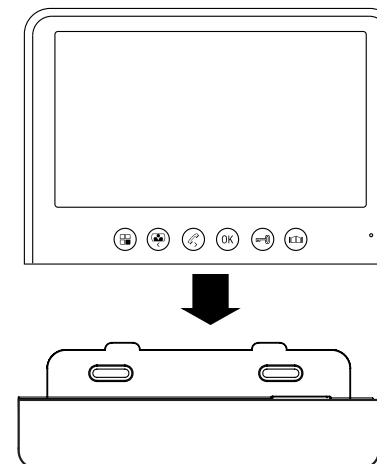

11. Insérez le moniteur intérieur dans le support smart

COMMENT CONNECTER UN MONITEUR SUPPLEMENTAIRE

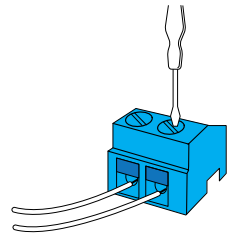

1. Sortez la borne verte du sac d'accessoires, connectez les fils à l'unité d'extension

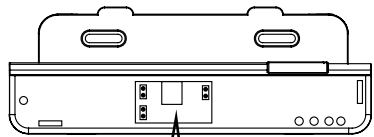
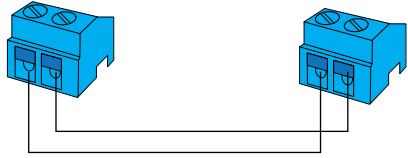

2. La borne bleue dans 3.4

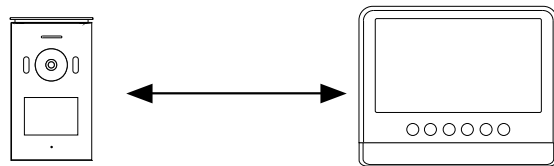
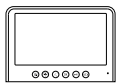
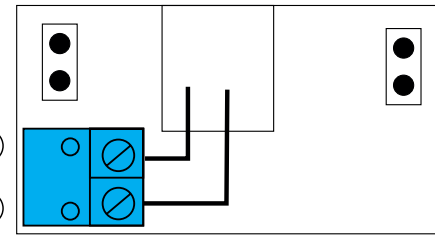

| Distance between units | Wiring |
|------------------------|-------------------------|
| 1 - 50m | 2 x 0.75mm ² |
| 1 - 100m | 2 x 1.5mm ² |

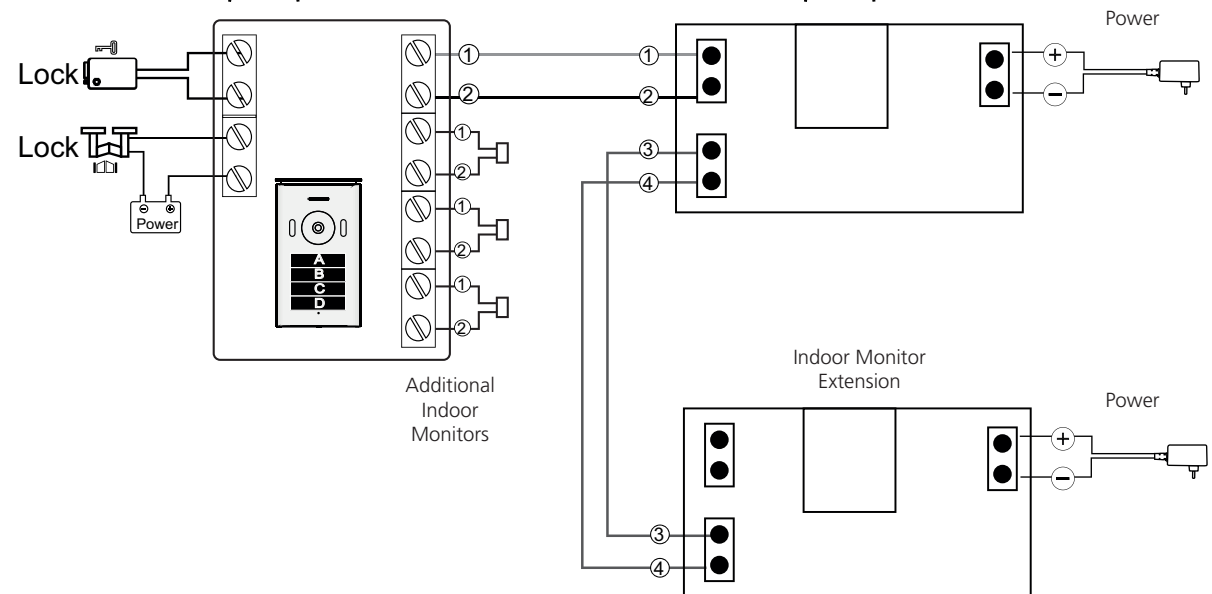
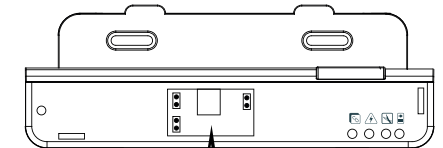
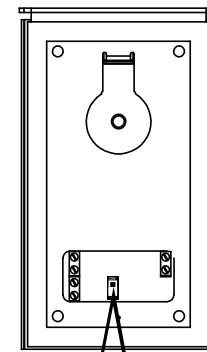
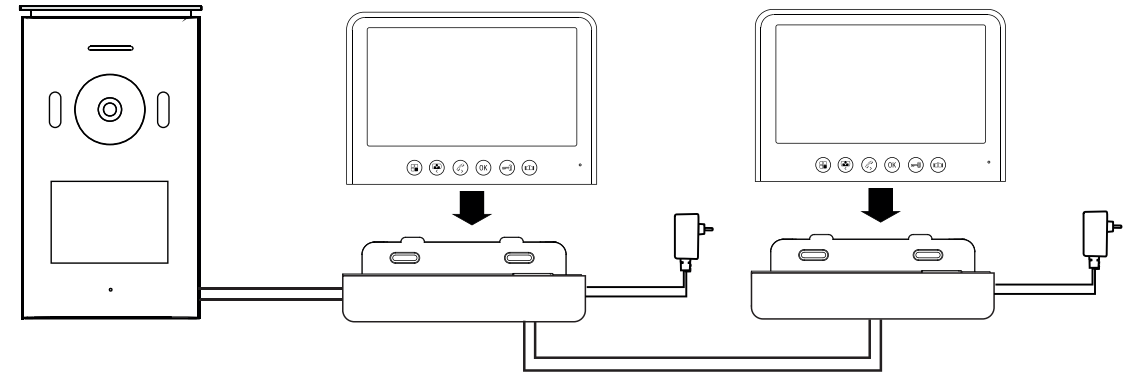

Les moniteurs intérieurs supplémentaires sont optionnels, selon le nombre d'unités intérieures que vous prévoyez d'utiliser.

Fonction interphone : En mode veille, quand un visiteur appuie sur le bouton d'appel sur l'unité extérieure, le moniteur d'intérieur sonne et vous verrez votre visiteur sur l'écran. Appuyez sur le bouton de l'interphone pour parler au visiteur.

Fonction Moniteur : Appuyez sur ce bouton sur l'unité du moniteur d'intérieur pour voir la vue en direct de la caméra de l'unité extérieure.





















Interphone interne : En mode veille, appuyez et maintenez le bouton de l'interphone enfoncé pour activer la fonction d'interphone interne. Cela permet de communiquer entre vos différentes unités intérieures.

Déverrouillage de la porte : Après avoir identifié votre visiteur, vous pouvez appuyer sur ce bouton pour déverrouiller la porte.

Déverrouillage du portail : Après avoir identifié votre visiteur, vous pouvez appuyer sur ce bouton pour déverrouiller le portail.

Prendre une photo/Filmer : Quand quelqu'un sonne, l'appareil prendra photo ou filmera automatiquement. En fonction d'appel, d'interphone, de moniteur, en appuyant sur le bouton vous prendrez une photo ou filmerez une vidéo. La mémoire peut stocker jusqu'à 100 photos, si le stockage est plein, la première photo sera écrasée et remplacée. Les fichiers vidéo ne peuvent être stockés que dans la carte TF, si vous n'insérez pas de carte TF, vous ne pouvez pas stocker de vidéo.

RESUME ICONES

| | | | |
|--|--------------------------|---|---------------------------------|
|  | Appel |  | Photos |
|  | Moniteur |  | Durée de la vidéo |
|  | Interphone |  | Définir le nombre de photos |
|  | Appel interne |  | Photo |
|  | Interphone interne |  | Vidéo |
|  | Déverrouiller le portail |  | Régler les effets d'image |
|  | Déverrouiller la porte |  | Régler la sonnerie et le volume |
|  | Menu d'accueil |  | Réglage de l'heure |
|  | Voir la vidéo |  | Formatage |
|  | Voir la photo |  | Version |
|  | Paramètres du menu | | |

MENU D'ACCUEIL

- Appuyez sur le bouton de menu pour accéder au menu d'accueil.
- Naviguez dans le menu à l'aide du bouton gauche et droite. Confirmez votre sélection avec le bouton OK.
Revenir en arrière d'une étape avec la touche Menu.



Dans ce menu, vous pouvez accéder aux sous-menus suivants :

1. Menu vidéo : Vous pouvez naviguer dans les fichiers vidéo enregistrés. Vous pouvez également supprimer des fichiers ou les copier sur la carte TF.
2. Menu photo : Vous pouvez naviguer dans les captures d'images. Vous pouvez également supprimer des fichiers ou les copier sur la carte TF.
3. Menu de réglages système : Vous pouvez modifier différents paramètres dans ce menu.

MENU PARAMETRES

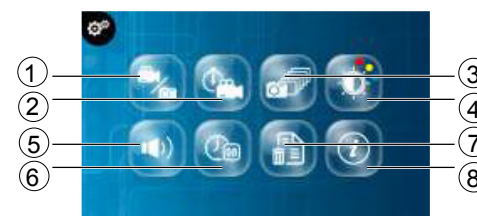

1. Sélectionner des photos ou des vidéos
2. Durée de la vidéo
3. Définir le nombre de photos
4. Régler les effets d'image
5. Régler la sonnerie et le volume
6. Régler la date/l'heure
7. Formatage
8. Informations sur la version

MONITEUR D'INTERIEUR

| | |
|-------------------------------|----------------------|
| Tension d'alimentation | 15V \pm 1A |
| Taille de l'écran | 7 pouces (diagonale) |
| Configuration des couleurs | R.G.B.delta |
| Système vidéo | PAL/NTSC |
| Nombre de Pixels effectifs | 800x3(RGB)x480 |
| Courant de consommation | 500 \pm 200mA |
| Température de fonctionnement | -10°C - +50°C |
| Humidité de fonctionnement | 85%(Max) |
| Type d'image | JPEG |
| Type de vidéo | AVI |

CAMERA EXTERIEURE

| | |
|---------------------------------|--------------------|
| Type de capteur d'images | 1/4" CMOS |
| Angle de vue | about 100° |
| Nombre de Pixels effectifs | 1288 (H) x 728 (V) |
| Éclairage minimum | 1Lux/F1.2 |
| Distance de vision nocturne | okolo 0.5m |
| Disposition de fenêtre efficace | 640 (H) x 480 (V) |
| Température de fonctionnement | -10°C - +50°C |
| Humidité de fonctionnement | \leq 85%RH |

CONSIGNES DE SÉCURITÉ

Précaution

- Ne couvrez pas les ouvertures de ventilation avec des objets tels que des journaux, des nappes, des rideaux, etc.
- Ne laissez pas ce produit entrer directement en contact avec des sources de chaleur ou des flammes nues.
- Le fonctionnement normal du produit peut être perturbé par une forte interférence électromagnétique.
- Cet équipement est construit exclusivement pour usage domestique.
- L'appareil ne doit pas être exposé aux éclaboussures et il ne doit pas être immergé.
- Aucun objet contenant des liquides, tel qu'un vase, ne doit être placé sur l'appareil.
- Maintenez une distance de sécurité minimale de 10 cm tout autour du produit afin d'assurer une aération adéquate.
- S'assurer que l'unité extérieure n'est pas installée là où elle peut être exposée à de l'eau ou de la pluie.
- Ne laissez pas les enfants jouer avec l'appareil



Conforme aux directives européennes applicables.



Ce symbole est connu comme "La poubelle barrée". Lorsque ce symbole est marqué sur un produit ou sur une pile, cela signifie que qu'il ne doit pas être jeté avec les ordures ménagères. Certains produits chimiques contenus dans les produits électriques/électroniques ou les piles peuvent être nocifs pour la santé et l'environnement. Jeter uniquement les éléments électriques/électroniques/piles dans des systèmes de collecte distincts, qui assurent la récupération et le recyclage des matériaux contenus dans ces éléments. Votre collaboration est essentielle pour assurer le succès de ces programmes et pour la protection de l'environnement.

| | | |
|--|--------------------------|--|
| smartwares[®] Europe Jules Verneweg 87 5015 BH Tilburg The Netherlands service.smartwares.eu | NL: 088 5940501 | Lokaal tarief |
| | BE: 078 481094(NL) | Lokaal tarief |
| | BE: 078 481540(FR) | Tarif local |
| | FR: 0825 560 650 | 18ct/min |
| | DE: +49 (0) 1805 010762 | 14Ct./Min. dt. Festnetz, Mobil max. 42Ct./Min |
| | UK: +44 (0) 345 230 1231 | |
| | ES: +34 938427589 | |