



renkforce

Ⓡ Mode d'emploi

Station d'eau domestique avec réservoir à pression

N° de commande 1712593 - 1100 W, 4600 L/h

N° de commande 1712591 - 800 W, 3500 L/h

N° de commande 1712589 - 600 W, 3100 L/h

N° de commande 2302375 - 1300 W, 4800 L/h

Page 2 - 20

CE

	Page
1. Introduction	3
2. Explication des symboles	3
3. Utilisation prévue	4
4. Contenu	4
5. Caractéristiques et fonctions	5
6. Consignes de sécurité	5
a) Remarques particulières	5
b) Généralités	5
c) Endroit du positionnement, raccordement	6
d) Mise en service	7
7. Description	9
8. Positionnement de la station d'eau domestique	10
9. Mise en service	11
10. Mise hors service	14
11. Dépannage	14
12. Entretien et nettoyage	16
a) Généralités	16
b) Vérifier et ajuster la pression dans l'accumulateur de pression	16
13. Élimination des déchets	17
14. Caractéristiques techniques	17
a) Généralités	17
b) N° de commande 1712593	18
c) N° de commande 1712591	18
d) N° de commande 1712589	18

1. Introduction

Chère cliente, cher client,

Nous vous remercions de l'achat du présent produit.

Le produit est conforme aux exigences des normes européennes et nationales en vigueur.

Afin de maintenir l'appareil en bon état et d'en assurer un fonctionnement sans danger, l'utilisateur doit impérativement respecter le présent mode d'emploi !



Le présent mode d'emploi fait partie intégrante du produit. Il contient des consignes importantes relatives à la mise en service et à la manipulation de l'appareil. Tenez compte de ces consignes, même en cas de cession de ce produit à un tiers. Conservez le présent mode d'emploi afin de pouvoir le consulter à tout moment !

Pour toute question technique, veuillez vous adresser à:

France (email): technique@conrad-france.fr

Suisse: www.conrad.ch

2. Explication des symboles



Le symbole d'éclair dans un triangle indique un risque pour votre santé, par ex. suite à un choc électrique.



Le symbole du point d'exclamation dans un triangle a pour but d'attirer votre attention sur des consignes importantes du mode d'emploi qui doivent impérativement être respectées.



Le symbole de la flèche précède les conseils et remarques spécifiques à l'utilisation.

3. Utilisation prévue

Le produit est destiné à un usage privé (p. ex. dans un jardin d'agrément). Le produit n'est pas adapté à l'irrigation ou aux systèmes d'irrigation dans des zones commerciales, industrielles ou publiques (par ex. les espaces-jardins). Le produit n'est également pas adapté à un fonctionnement continu, par exemple pour les systèmes de circulation.

Seule de l'eau douce propre et claire (eau de pluie, eau du robinet ou eau de piscine chlorée) est autorisée en tant que liquide destiné à être pompé. La température de l'eau utilisée peut s'élever à un maximum de + 35 °C.

La station d'eau domestique est utilisée, par exemple, pour l'approvisionnement en eau des dispositifs prévus pour le jardin par l'intermédiaire d'un puits domestique (nappe phréatique) ou pour transvaser/évacuer l'eau à partir des réservoirs (citernes d'eau de pluie). La station d'eau domestique s'utilise également pour l'approvisionnement en eau des chasses d'eau des WC ou des machines à laver via des puits ou des citernes d'eau de pluie.

La station d'eau domestique ne doit pas être utilisée pour l'approvisionnement en eau potable ou pour l'acheminement de produits alimentaires ; elle ne doit pas être raccordée à une conduite d'eau potable communale existante.

La station d'eau domestique est équipée d'un pressostat intégré. Si, par exemple, un robinet raccordé au côté refoulement de la station d'eau domestique est ouvert et que la pression de l'eau tombe en dessous du seuil de la pression d'enclenchement pré réglée en raison du prélèvement d'eau, la pompe de la station d'eau domestique se met en marche automatiquement. Si le robinet est fermé, la pompe s'arrête de nouveau lorsque la pression d'arrêt du pressostat est atteinte.

L'accumulateur de pression intégré à la station d'eau domestique atténue le prélèvement de petites quantités d'eau et empêche ainsi un démarrage trop fréquent de la pompe, ce qui augmente la durée de vie.

Pour des raisons de sécurité et d'homologation, toute transformation et/ou modification du produit est interdite. Si vous utilisez le produit à d'autres fins que celles décrites précédemment, vous risquez de l'endommager. Par ailleurs, une utilisation incorrecte peut être source de dangers tels que court-circuit, incendie, électrocution. Lisez attentivement le mode d'emploi et conservez-le. Ne donnez le produit à un tiers qu'accompagné de son mode d'emploi.

Tous les noms d'entreprises et appellations de produits contenus dans ce mode d'emploi sont des marques déposées de leurs propriétaires respectifs. Tous droits réservés.

4. Contenu

- Station de pompage domestique
- Mode d'emploi

Mode d'emploi actualisé

Téléchargez les modes d'emploi actualisés via le lien www.conrad.com/downloads ou scannez le Code QR illustré. Suivez les instructions figurant sur la page internet.



5. Caractéristiques et fonctions

- Indice de protection IPX4
- Protection contre les surchauffes
- Profondeur d'aspiration 8 m max.
- Accumulateur de pression et manomètre inclus

6. Consignes de sécurité



Lisez attentivement le mode d'emploi dans son intégralité, en étant particulièrement attentif aux consignes de sécurité. Nous déclinons toute responsabilité en cas de dommage corporel ou matériel résultant du non-respect des consignes de sécurité et des instructions d'utilisation du présent mode d'emploi. En outre, la garantie est annulée dans de tels cas.

a) Remarques particulières

- Cet appareil peut être utilisé par des enfants dès l'âge de 8 ans et par des personnes ayant des capacités physiques, sensorielles ou mentales limitées ou ayant une expérience et/ou des connaissances réduites, seulement s'ils sont surveillés ou s'ils ont reçu des instructions concernant l'utilisation en toute sécurité de l'appareil et ont compris les risques encourus.
- Les enfants doivent rester sous surveillance afin qu'ils ne jouent pas avec l'appareil.
- Le nettoyage et l'entretien ne doivent pas être effectués par des enfants, à moins qu'ils ne soient surveillés.

b) Généralités

- Ne laissez pas traîner le matériel d'emballage. Cela pourrait devenir un jouet très dangereux pour les enfants.
- Protégez l'appareil des températures extrêmes, de la lumière directe du soleil, de secousses intenses, d'humidité élevée, d'eau, de gaz inflammables, de vapeurs et de solvants.
- N'exposez pas le produit à des contraintes mécaniques.



- Si une utilisation en toute sécurité n'est plus possible, cessez d'utiliser le produit et protégez-le contre une utilisation accidentelle. Une utilisation en toute sécurité n'est plus garantie si le produit :
 - présente des traces de dommages visibles,
 - ne fonctionne plus comme il devrait,
 - a été rangé dans des conditions inadéquates pendant une longue durée, ou
 - a été transporté dans des conditions très rudes.
- Maniez le produit avec précaution. Les chocs, les coups et les chutes, même d'une faible hauteur, suffisent pour endommager l'appareil.
- Respectez également les consignes de sécurité et le mode d'emploi des autres appareils connectés au produit.
- Le produit correspond à l'indice de protection IPX4.
- Le produit est fabriqué selon la classe de protection I. Seule une prise de courant de mise à la terre du réseau public d'alimentation doit être utilisée comme source de tension (tension de service de la station d'eau domestique voir chapitre « Caractéristiques techniques » et inscription sur la plaque signalétique).
- En cas de doutes concernant le mode de fonctionnement, la sécurité ou encore le raccordement de l'appareil, adressez-vous à un technicien spécialisé.
- Toute manipulation d'entretien, de réglage ou de réparation doit être effectuée par un spécialiste ou un atelier spécialisé.
- Si vous avez encore des questions auxquelles ce mode d'emploi n'a pas su répondre, nous vous prions de vous adresser à notre service technique ou à un expert.

c) Endroit du positionnement, raccordement

- Montez et utilisez le produit de sorte à ce qu'il soit hors de la portée des enfants.
- Le raccordement et l'utilisation du produit ne sont autorisés que si le produit est alimenté par un disjoncteur à courant de défaut (disjoncteur différentiel) d'un courant nominal de défaut de ≤ 30 mA.
- Si des personnes sont dans une piscine, un étang de baignade ou un bassin de jardin, alors il est interdit de faire fonctionner la station d'eau domestique avec cette eau.
- En Autriche l'appareil ne doit être utilisé à proximité de piscines ou de bassins de jardins que si un transformateur d'isolement de sécurité certifié ÖVE est raccordé en plus du disjoncteur à courant de défaut.

Pour les autres pays, veuillez respecter, si nécessaire, les réglementations en vigueur.

- Placez la station d'eau domestique à une distance sûre du liquide pompé. La station d'eau domestique ne doit pas être installée et exploitée dans l'eau ou sous l'eau. Sinon, elle sera endommagée et il y a également un risque de mort par électrocution !
- La température ambiante ne doit pas être proche ou en-dessous du point de congélation (< 0 °C). Sinon, l'eau gèle dans la station de pompage domestique, le volume important de glace détruit cette dernière. Conservez le produit au sec et hors gel en hiver.
- Bien que la station d'eau domestique soit conforme à l'indice de protection IPX4, elle doit être exploitée dans un endroit protégé des précipitations. Protégez également la station d'eau domestique des rayons directs du soleil, des températures extrêmes, de la poussière et des salissures.



- Si vous utilisez un câble électrique ou s'il est nécessaire d'installer des câbles jusqu'à la station d'eau domestique, alors ceux-ci ne doivent pas avoir une section inférieure à celle de la station d'eau domestique elle-même. Utilisez exclusivement des rallonges électriques avec contact de protection qui sont adaptées pour le fonctionnement en zone extérieure.
- Protégez le câble d'alimentation de la station d'eau domestique du froid/de la chaleur, de l'huile/de l'essence et des bords tranchants ; ne marchez pas sur le câble d'alimentation, ne roulez pas dessus (p. ex. avec une brouette, un vélo ou une voiture). Ne pliez jamais le câble d'alimentation, ne placez pas d'objets dessus.
- Veillez à ce que les connexions électriques se trouvent dans une zone protégée des inondations, le cas échéant, il y a danger de mort par électrocution ! Si nécessaire, utilisez des boîtiers de protection appropriés permettant de protéger les fiches de raccordement.
- Protégez la fiche d'alimentation de l'humidité ! Ne touchez jamais la fiche d'alimentation avec les mains mouillées ! Il y aurait alors danger de mort par électrocution !
- Le câble d'alimentation ou la fiche d'alimentation ne doivent pas être coupé(e).

d) Mise en service

- Seule de l'eau douce propre et claire avec une température maximale de +35 °C est autorisée en tant que liquide destiné à être pompé. Utilisez un filtre à eau approprié pour protéger la station d'eau domestique de la pénétration de salissures.
- Le produit n'est pas adapté au pompage d'eau potable ou à l'acheminement de produits alimentaires.
- Le produit n'est pas adapté au pompage de liquides corrosifs/caustiques, inflammables ou explosifs (p. ex. essence, fioul, diluant nitro), graisses, huiles, eaux usées, eau salée ou effluent des toilettes.
- En cas d'utilisation pour l'alimentation en eau domestique, par ex. pour les toilettes ou les machines à laver, vous devez respecter les réglementations et prescriptions en vigueur dans votre pays.
- Utilisez un filtre grossier ainsi qu'une butée antiretour à l'extrémité du tuyau d'aspiration.
- La prise de courant à laquelle la station d'eau domestique est raccordée doit être facilement accessible. Le câble d'alimentation doit être dirigé vers le bas et être éloigné de la prise de courant afin que l'eau qui s'écoule sur le câble ne puisse pas pénétrer dans la prise de courant.
- Pour le fonctionnement, placez la station d'eau domestique sur une surface plate, plane, stable et suffisamment grande. Protégez les surfaces sensibles avec un revêtement approprié contre des rayures, des marques de pression et éventuellement des fuites d'eau.
- La station d'eau domestique doit toujours être utilisée droit sur la partie inférieure, mais jamais dans d'autres positions de fonctionnement.
- La station d'eau domestique se fixe sur une surface stable à l'aide de quatre vis adaptées grâce au pied support intégré.
- Ne tenez pas l'appareil par le câble d'alimentation.
- Le produit n'est pas protégé contre une utilisation à sec.
- Personne ne doit se trouver dans le liquide en cours de pompage pendant le fonctionnement.
- Le produit ne doit pas être utilisé dans ou à proximité de liquides ou de gaz explosifs, il y a un risque d'explosion !
- Ce produit est exclusivement conçu pour être utilisé dans les régions à climat tempéré, pas dans les régions à climat tropical.



- Des mesures appropriées (p. ex. indicateur de niveau d'eau, capteurs, dispositifs d'alarme, pompe de réserve, etc.) doivent être prises pour éviter les dommages consécutifs à un dysfonctionnement ou une panne de la station d'eau domestique.
- En cas de panne ou de défaut du pressostat intégré ou d'un défaut d'approvisionnement en eau du côté aspiration, il peut y avoir une surchauffe considérable de l'eau qui se trouve à l'intérieur de la pompe. Si le côté refoulement de la pompe est ouvert, de l'eau chaude s'échappe et il y a risque de brûlures/ de blessures !
- Avant chaque mise en service, vérifiez que le produit dans son ensemble n'est pas endommagé, p. ex. le boîtier et le câble/ fiche d'alimentation.
 - En cas de dommages, ne mettez pas le produit en marche !
 - Si l'appareil est déjà branché sur la tension de secteur, débranchez d'abord la prise secteur correspondante sur tous les pôles, en désactivant le disjoncteur ou en dévissant le fusible et ensuite coupez le disjoncteur différentiel correspondant.
 - Débranchez alors la fiche d'alimentation de la station d'eau domestique de la prise de courant. N'utilisez ensuite plus le produit et confiez-le à un atelier spécialisé. N'effectuez jamais les réparations vous-même, confiez-les à un spécialiste !
- N'allumez jamais l'appareil immédiatement quand il vient de passer d'une pièce froide à une pièce chaude. L'eau de condensation qui en résulterait pourrait détruire l'appareil dans le pire des cas. Il existe également un risque de choc électrique pouvant entraîner la mort ! Laissez l'appareil s'acclimater à la température ambiante avant de le brancher et de le mettre en marche. Selon les cas, cela peut prendre plusieurs heures.
- La prise électrique doit se trouver à proximité de l'appareil et être facilement accessible.
- Ne tirez jamais sur le câble pour débrancher la fiche d'alimentation de la prise de courant ; retirez toujours la fiche en la saisissant par les surfaces de préhension prévues à cet effet.
- Lorsque l'appareil n'est pas utilisé durant une période prolongée, débranchez la fiche d'alimentation de la prise de courant.
- Pour des raisons de sécurité, débranchez la fiche d'alimentation de la prise de courant en cas d'orage.
- Veillez à ce que le câble d'alimentation ne soit pas écrasé, plié, endommagé par des bords tranchants ou ne soit exposé à d'autres contraintes mécaniques. Évitez de soumettre le câble d'alimentation aux contraintes thermiques excessives dues à la chaleur ou au froid extrême. Ne modifiez pas le câble d'alimentation. Dans le cas contraire, vous risqueriez d'endommager le câble d'alimentation. Un câble d'alimentation endommagé peut occasionner une électrocution mortelle.
- Si le câble d'alimentation est endommagé, ne le touchez pas. Mettez tout d'abord la prise de courant correspondante hors tension (par ex. au moyen du coupe-circuit automatique correspondant) puis retirez avec précaution la fiche de la prise de courant. N'utilisez en aucun cas le produit avec un câble secteur endommagé.
- Un câble d'alimentation doit être remplacé uniquement par le fabricant, par un atelier agréé ou par une autre personne qualifiée afin d'éviter tout danger.
- Ne jamais brancher ou débrancher la fiche secteur avec les mains mouillées.

7. Description

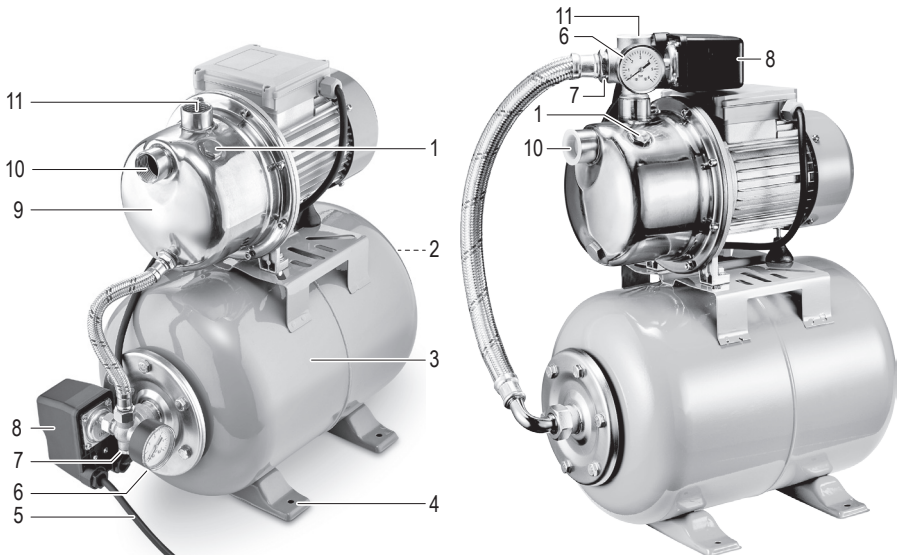

(Cette photo illustre les articles 1712591 / 1712593 / 2302375 avec la tête de pompe en acier inoxydable. La tête de pompe de l'article 1712589 est en plastique et a un visuel différent de la photo ci-dessus.)

- 1 Ouverture de remplissage (pour remplir la pompe)
- 2 Couverture de ventilation (à l'arrière, non visible)
- 3 Accumulateur de pression
- 4 4 pieds support
- 5 Câble d'alimentation avec fiche d'alimentation à contact de protection IP44
- 6 Manomètre
- 7 Ouverture d'évacuation (pour vidanger la pompe)
- 8 Interrupteur à pression
- 9 Pompe
- 10 Ouverture d'aspiration (côté aspiration de la pompe)
- 11 Orifice de sortie (côté refoulement de la pompe)

8. Positionnement de la station d'eau domestique

- La station d'eau domestique peut être placée et exploitée, par exemple à proximité d'un puits sur votre terrain ou d'une citerne d'eau de pluie.
- Placez la station d'eau domestique sur une surface plate, plane, stable et suffisamment grande adaptée au poids de la station d'eau domestique contenant de l'eau. Protégez les surfaces sensibles avec un revêtement approprié contre des rayures, des marques de pression et éventuellement des fuites d'eau.
- Veillez à ce que la pompe de la station d'eau domestique soit, si possible, plus haute que la surface de la source d'eau (par ex. puits ou citerne d'eau de pluie) d'où l'eau doit être pompée.



Portez des chaussures solides et des vêtements de travail appropriés lors de l'installation ou de la mise en service. Il peut y avoir des bords tranchants sur le l'appareil. Pour cette raison, portez également des gants de travail appropriés. Des lunettes de protection sont également recommandées.

La station d'eau domestique doit toujours être utilisée droit sur la partie inférieure, mais jamais dans d'autres positions de fonctionnement.

En raison de la gravité élevée, nous recommandons de visser la station d'eau domestique dans les pieds support (4) à travers les quatre ouvertures. Utilisez selon la surface d'appui les vis et chevilles adéquates. Si la station d'eau domestique n'est pas montée de manière fixe, il y a un risque de basculement. Dans ce cas, il y a non seulement un risque d'endommagement de la station d'eau domestique et de fuite d'eau, mais également un risque de blessure.

Pour réduire ou éviter les vibrations, vous pouvez utiliser des amortisseurs de vibrations adaptés pour la fixation.

La station d'eau domestique doit être placée, montée et utilisée dans un endroit bien aéré et protégé des intempéries.



Ne placez jamais la station d'eau domestique dans ou sous l'eau, il y a un risque de mort par électrocution ! Ne placez jamais la station d'eau domestique dans une zone inondable. La station d'eau domestique doit être montée et exploitée de telle sorte qu'elle ne puisse pas tomber dans l'eau.

- À des températures extérieures inférieures ou égales à 0 °C, l'eau gèle dans la station d'eau domestique, ce qui la détruit et entraîne une perte de garantie !
- À des températures extérieures aussi basses, débranchez d'abord la station d'eau domestique de la tension de secteur, puis ouvrez un robinet du côté refoulement pour évacuer la pression d'eau restante. Séparez ensuite tous les tuyaux de la station d'eau domestique et vidangez la station d'eau domestique et les tuyaux. Stockez la station d'eau domestique dans un endroit sec, propre et à l'abri du gel.
- Ne Portez ou ne déplacez la station d'eau domestique que par l'accumulateur de pression. La station d'eau domestique ne doit en aucun cas être tenu ou transporté par le câble d'alimentation ! Le câble d'alimentation pourrait en être endommagé ; dans ce cas, vous courriez un risque d'électrocution mortelle ! Ne portez ou ne déplacez pas non plus la station d'eau domestique par les tuyaux, la pompe ou le pressostat.

9. Mise en service

→ Si la station d'eau domestique est montée et exploitée dans un endroit fixe, nous recommandons alors d'utiliser des vannes d'arrêt appropriées aussi bien du côté aspiration que du côté refoulement.

Un ruban d'étanchéité approprié, par exemple, peut être utilisé pour mieux sceller les raccords vissés.

Exemples de raccordement

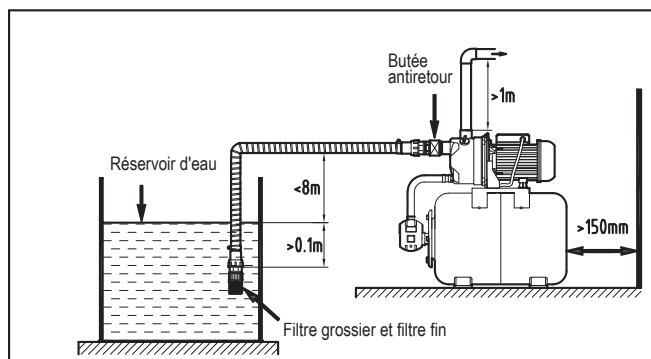
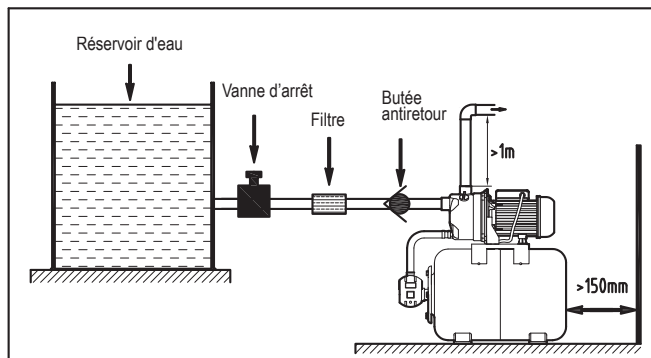

(à titre d'information, l'image de la station d'eau domestique peut différer)

- Raccordez le tuyau d'aspiration à l'ouverture d'aspiration (10) (retirez au préalable le couvercle en plastique de l'ouverture d'aspiration). Le diamètre intérieur du tuyau d'aspiration doit être d'au moins 25 mm. Le tuyau d'aspiration doit être résistant à l'entortillement et adapté au fonctionnement à vide.



Ne forcez pas lorsque vous vissez les pièces de raccord correspondantes.

Veillez à ce que le tuyau d'aspiration n'exerce aucune charge mécanique sur la pompe. Par conséquent, fixez le tuyau d'aspiration séparément ; ceci s'applique surtout si le tuyau d'aspiration est très long. Le tuyau d'aspiration doit être aussi court que possible pour avoir une capacité optimale de pompage.

Tous les composants du côté aspiration doivent être bien serrés, sous peine d'aspirer l'air, ce qui conduit à un dysfonctionnement de la pompe ou du pressostat.

Remplissez le tuyau d'aspiration d'eau claire avant de le raccorder à la station d'eau domestique.

Utilisez un filtre grossier et un filtre fin approprié pour empêcher les salissures de pénétrer dans la pompe ou l'accumulateur de pression. Cela empêche également la saleté de pénétrer dans les conduites du côté refoulement.

Veillez à utiliser un tuyau d'aspiration résistant au pliage et au vide. Ce type de tuyau dispose généralement d'une spirale en plastique ou en métal dans l'enveloppe. Les tuyaux de pression ne sont pas adaptés au côté aspiration.

Le tuyau d'aspiration doit être posé de manière à ce qu'il monte vers l'ouverture d'aspiration. Ceci empêche la formation de poches d'air.

Montez impérativement une butée antiretour à l'extrémité du tuyau d'aspiration. Cela facilite et accélère non seulement le processus d'aspiration lors de la première mise en service de la station d'eau domestique, mais empêche également l'eau de s'écouler en fonctionnement normal lorsque la pompe est désactivée. Cela réduit le temps de réamorçage.

Placez l'extrémité du tuyau d'aspiration dans l'eau de manière à ce qu'il soit toujours sous l'eau et que la station d'eau domestique n'aspire pas d'air.

- Raccordez la conduite de pression à l'orifice de sortie (11), par exemple à un système d'arrosage de jardin ou à l'approvisionnement en eau de la chasse d'eau des toilettes (retirez au préalable le couvercle en plastique de l'orifice de sortie).



Ne forcez pas lorsque vous vissez les pièces de raccord correspondantes.

Veillez à ce que le tuyau d'aspiration n'exerce aucune charge mécanique sur la pompe.

Tous les composants de la conduite de pression (tuyau, raccords/connecteurs, etc.) doivent être résistants à la pression et être étanches. Les tuyaux inappropriés risquent de se rompre et de provoquer des blessures ! Les fuites d'eau peuvent également causer des dommages et/ou des blessures !

Dans tous les cas, assurez-vous que la pompe ne fonctionne pas à sec ; elle n'est pas protégée contre le fonctionnement à sec.

- Remplissez la pompe d'eau claire ($\geq 1,5$ L). Une ouverture de remplissage (1) est prévue à cet effet sur le dessus de la pompe. Ouvrez l'ouverture de remplissage à l'aide d'une clé à fourche ou d'une clé à anneaux appropriée. Fermez-la soigneusement après le remplissage. La pompe peut également être remplie d'eau par l'orifice de sortie (11).
- Afin de réduire au minimum la transmission des vibrations, la station d'eau domestique doit être raccordée à un réseau de canalisations par une conduite de pression flexible.
- Branchez la fiche d'alimentation dans une prise de courant appropriée avec contact de mise à la terre.

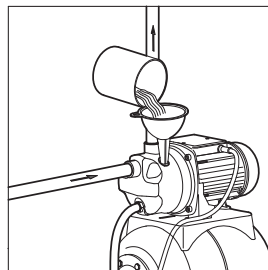

(à titre d'information, l'image de la station d'eau domestique peut différer)



La fiche d'alimentation ne doit être branchée sur la prise de courant que si elle est sèche. Faute de quoi, il y a danger de mort par choc électrique !

- La station d'eau domestique commence maintenant à fonctionner. Lors de la première mise en service, le processus d'aspiration peut prendre un certain temps jusqu'à ce qu'il y ait une pression suffisante du côté refoulement pour que le pressostat désactive la pompe.
- Pour pouvoir évacuer l'air, ouvrez brièvement un robinet du côté refoulement, si nécessaire, puis refermez-le.



Attention !

Lors du processus d'aspiration, laissez la pompe fonctionner maximum 10 minutes contre le côté refoulement fermé. Au cas contraire, l'eau présente dans la pompe pourrait devenir extrêmement chaude. Si cette eau s'échappe de la pompe, il y a un risque de blessure ou de brûlure ! Cela pourrait également endommager la pompe et l'accumulateur de pression.

Si vous avez monté un robinet d'arrêt dans la conduite d'aspiration, il ne doit jamais être fermé pendant le fonctionnement de la station d'eau domestique.

Si la pompe n'aspire pas d'eau, débranchez la station d'eau domestique de la tension de secteur et débranchez la fiche secteur de la prise de courant. Ouvrez le robinet du côté refoulement pour évacuer toute surpression existante. Remplissez ensuite de nouveau le tuyau d'aspiration et la pompe jusqu'à ce que l'eau déborde. Un nouveau processus d'aspiration peut alors être lancé selon la description ci-dessus.

- Si l'eau a été aspirée correctement, fermez alors le robinet du côté refoulement.
- Après la fermeture du robinet du côté pression, la pompe de la station d'eau domestique continue à fonctionner pendant un certain temps jusqu'à ce qu'il y ait de nouveau une pression suffisante. Le pressostat arrête automatiquement la pompe. La pression d'eau présente sur le côté refoulement est affichée par le manomètre (6).



Dans l'accumulateur de pression, il y a un soufflet en caoutchouc sur lequel la pression s'accumule. Cela permet non seulement de contrôler automatiquement la pompe de la station d'eau domestique, mais également d'évacuer de petites quantités d'eau sans faire fonctionner la pompe.



Important !

En cas de fuite du côté refoulement (raccord de tuyau non étanche ou similaire), alors l'eau est en principe pompée en permanence. Cela pourrait entraîner de graves dégâts des eaux.

- La station d'eau domestique est maintenant prête à fonctionner.

En cas de chute de pression due à l'ouverture d'un robinet du côté refoulement, le pressostat active la pompe de la station d'eau domestique et l'eau sera automatiquement pompée.

Après la fermeture du robinet, la pompe de la station d'eau domestique continue à fonctionner pendant un certain temps jusqu'à ce qu'il y ait de nouveau une pression suffisante. Le pressostat arrête automatiquement la pompe.

Comme décrit ci-dessus, de petites quantités d'eau peuvent être prélevées par l'accumulateur de pression sans que la pompe ne démarre.

10. Mise hors service

Pour désactiver la station d'eau domestique, débranchez simplement la fiche d'alimentation de la prise de courant.

Toutefois, si la station d'eau domestique doit être séparée des tuyaux (par ex. pour un nettoyage, une maintenance ou pour le stockage en hiver), procédez de la manière suivante :

- Débranchez d'abord la station d'eau domestique de l'alimentation électrique, puis retirez la fiche d'alimentation de la prise de courant.
- Ouvrez le robinet du côté refoulement pour que la pression d'eau existante puisse s'évacuer.



Attention !

Si ceci n'est pas respecté, l'eau peut s'écouler à haute pression. Cela pourrait entraîner des blessures (par exemple, si le jet d'eau pénètre dans l'œil). Portez des lunettes de protection.

- Débranchez les tuyaux de la station d'eau domestique.



Une grande quantité d'eau peut sortir d'ici, en particulier du tuyau qui est raccordé au côté refoulement. Ayez à disposition un nombre suffisant de seaux vides. Une grande quantité d'eau s'écoule également de la pompe.

N'oubliez pas non plus de vider les tuyaux posés à l'extérieur pour éviter tout endommagement dû au gel.

- Assurez-vous que le manomètre n'indique aucune pression.
- Laissez l'eau résiduelle s'écouler de la pompe de la station d'eau domestique. Pour ce faire, ouvrez l'ouverture d'évacuation (7) située derrière le manomètre.
- Refermez l'ouverture d'évacuation une fois que l'eau résiduelle s'est écoulée.
- Séchez la station d'eau domestique ainsi que le câble d'alimentation. Enroulez ensuite le câble d'alimentation.
- Tournez les couvercles en plastique dans les ouvertures d'entrée et de sortie.
- Hivernez la station d'eau domestique dans un endroit à l'abri du gel et sec, inaccessible par les enfants.

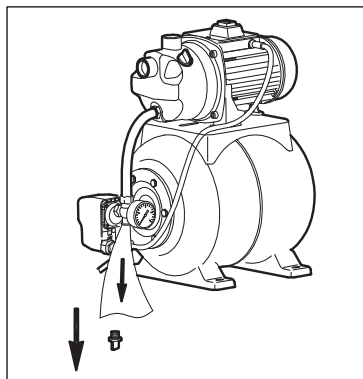

(à titre d'information, l'image de la station d'eau domestique peut différer)



Portez ou transportez la station d'eau domestique exclusivement par l'accumulateur de pression. Ne la prenez ou fixez jamais par le tuyau ou le câble d'alimentation. Ne portez/transportez jamais la station d'eau domestique par la pompe, car cela pourrait entraîner des dommages au niveau de la liaison entre la pompe et l'accumulateur de pression.

11. Dépannage

Avec la station de pompage domestique, vous avez acquis un produit construit d'après les derniers progrès de la technique et fonctionnant de manière fiable. Des problèmes ou des dysfonctionnements peuvent néanmoins se produire. Veuillez consulter les informations suivantes pour vous permettre de résoudre d'éventuels dysfonctionnements.

La pompe de la station d'eau domestique n'aspire pas

- Ouvrez éventuellement le robinet existant du côté refoulement, car l'air dans le tuyau ou la pompe ne peut pas s'échapper. Déplacez légèrement la station d'eau domestique dans un mouvement de va et vient (dans la mesure où elle n'est pas bien vissée).
- Remplissez le tuyau d'aspiration et la pompe avec de l'eau avant de raccorder la station d'eau domestique à la tension de secteur.
- Débranchez brièvement la fiche d'alimentation de la prise de courant et rebranchez-la.
- Vérifiez si l'ouverture d'aspiration du tuyau d'aspiration est complètement sous l'eau.
- Si vous avez monté un robinet d'arrêt dans la conduite d'aspiration, il ne doit jamais être fermé pendant le fonctionnement de la station d'eau domestique.

L'eau est pompée, mais le pressostat n'arrête pas la pompe

- Un robinet du côté refoulement est ouvert ou un raccord de tuyau n'est pas étanche.
- Ce n'est que lorsque toutes les ouvertures de prélèvement sont fermées et que le raccord de tuyau du côté refoulement est étanche que la pression de l'eau peut s'accumuler suffisamment via l'accumulateur de pression pour que le pressostat désactive la pompe.
- Contrôlez la pression dans l'accumulateur de pression. Voir chapitre 12. Entretien et nettoyage, section b) Vérifier et régler la pression dans l'accumulateur de pression. Celui-ci doit se trouver dans la plage de 1,8 à 2,0 bar.

La pompe ne travaille pas

- La protection contre la surchauffe s'est déclenchée. Débranchez la station d'eau domestique de la tension de secteur et laissez-la refroidir (au moins 30 minutes). Éliminez la cause du déclenchement (par ex. température de l'eau trop élevée, fonctionnement à sec trop long, robinet d'arrêt du côté aspiration fermé accidentellement, etc.).

Le débit devient plus faible et/ou est trop faible.

- Vérifiez si l'ouverture d'aspiration ou le filtre à eau que vous avez monté ne sont pas encrassés.
- La pompe de la station d'eau domestique aspire de l'air car l'ouverture d'aspiration n'est plus complètement sous l'eau.
- Vérifiez la fixation du tuyau d'aspiration à la station d'eau domestique.
- Vérifiez les fuites ou plis sur le tuyau d'aspiration.
- En principe, le débit diminue en fonction de la hauteur de pompage.
- Le diamètre du tuyau est trop petit.
- Un tuyau inadapté a été utilisé du côté aspiration, qui se déforme par la sous-pression pendant le processus d'aspiration. Utilisez toujours un tuyau d'aspiration résistant au pliage et au vide du côté aspiration.

Après la fermeture d'un robinet du côté refoulement la pompe continue à fonctionner pendant un certain temps

- C'est normal, car la pompe de la station d'eau domestique doit d'abord accumuler à nouveau une certaine pression pour que le pressostat désactive la pompe.

12. Entretien et nettoyage

a) Généralités

- Vous n'avez aucune pièce à entretenir dans la station d'eau domestique, ne l'ouvrez et ne la démontez donc jamais. Tout entretien ou toute réparation nécessitant l'ouverture de la station de pompage domestique ne doit être effectuée que par du personnel qualifié ou par un atelier spécialisé.
- Avant un nettoyage, débranchez la station d'eau domestique de la tension de secteur et débranchez complètement la fiche d'alimentation de la prise de courant.
- Un chiffon propre et doux suffit pour nettoyer l'extérieur de la station d'eau domestique.
- Séchez la station d'eau domestique et le câble d'alimentation avant de ranger le produit dans un endroit sec, propre et à l'abri du gel. Tournez les couvercles en plastique dans les ouvertures d'entrée et de sortie.



N'utilisez en aucun cas pour le nettoyage des produits de nettoyage abrasifs, de l'alcool ou d'autres produits chimiques : cela risquerait d'endommager le boîtier, voire même de provoquer des dysfonctionnements.

b) Vérifier et ajuster la pression dans l'accumulateur de pression

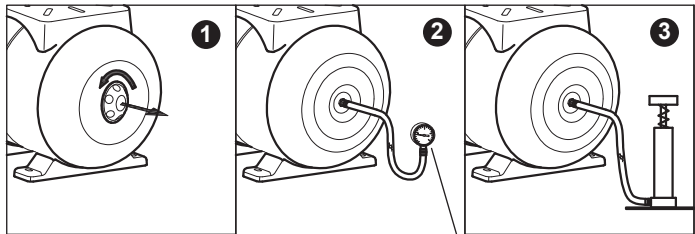

- Pour que le pressostat s'allume et s'éteigne correctement, il doit y avoir une pression de 1,8 à 2,0 bar dans l'accumulateur de pression.
- Tournez le couvercle du réservoir sous pression dans le sens contraire des aiguilles d'une montre jusqu'à ce qu'il puisse être retiré.
- Vous pouvez mesurer la pression à l'aide d'un manomètre approprié sur la vanne.
- La pression peut être réglée correctement avec une pompe à air ou un compresseur.

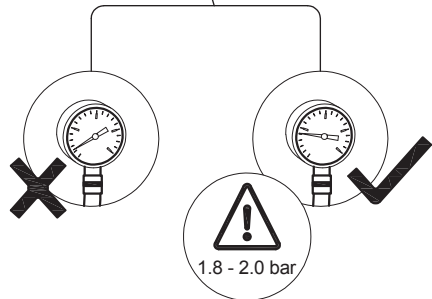

(à titre d'information, l'image de la station d'eau domestique peut différer)

- Remplacez le capuchon et tournez-le vers la droite avec la main.
- Après le fonctionnement ou la vidange, une petite quantité d'eau peut rester dans la station d'eau domestique. Utilisez par conséquent lors du stockage ou du transport dans un véhicule un support approprié.



Attention !

Réglez la pression entre 1,8 et 2,0 bar. Ne réglez jamais une pression plus élevée, car cela pourrait endommager l'accumulateur de pression et/ou le pressostat. Il y aurait alors perte de la garantie ou de la garantie légale !

13. Élimination des déchets



Tous les équipements électriques et électroniques mis sur le marché européen doivent être marqués de ce symbole. Ce symbole indique que cet appareil doit être éliminé séparément des déchets municipaux non triés à la fin de son cycle de vie.

Tout détenteur d'appareils usagés est tenu de les remettre à un service de collecte séparé des déchets municipaux non triés. Les utilisateurs finaux sont tenus de séparer, sans toutefois les détruire, les piles et accumulateurs usagés qui ne sont pas intégrés dans l'appareil usagé, ainsi que les lampes qui peuvent être enlevées de l'appareil usagé sans être détruites, avant de le remettre à un point de collecte.

Les distributeurs d'équipements électriques et électroniques sont légalement tenus de reprendre gratuitement les appareils usagés. Conrad vous offre les possibilités de retour **gratuit** suivantes (plus d'informations sur notre site Internet) :

- à nos filiales Conrad
- dans les centres de collecte créés par Conrad
- dans les points de collecte des organismes de droit public chargés de l'élimination des déchets ou auprès des systèmes de reprise mis en place par les fabricants et les distributeurs au sens de la loi sur les équipements électriques et électroniques (ElektroG)

L'utilisateur final est responsable de l'effacement des données personnelles sur l'équipement usagé à mettre au rebut.

Veuillez noter que dans les pays autres que l'Allemagne, d'autres obligations peuvent s'appliquer pour la remise et le recyclage des appareils usagés.

14. Caractéristiques techniques

a) Généralités

Tension de service.....230 V/CA, 50 Hz

Classe de protection.....I

Indice de protection.....IPX4

Autoamorçante.....oui

Protection contre les surchauffes.....oui

Protection contre le manque d'eau.....non

Profondeur d'aspiration..... 8 m max.

——> Montez une butée antiretour à l'extrémité du tuyau d'aspiration.

Moyen de transport.....eau douce, propre et claire

Granulométrie/pollution..... 1 mm max.

——> Montez un filtre à eau approprié (filtre grossier et filtre fin) du côté aspiration. Ceci empêche la pollution de la pompe et du pressostat et empêche la pénétration de salissures dans les conduites du côté refoulement.

Température maximale de l'eau.....+35 °C

Pression de l'accumulateur de pression.....1,8 à 2,0 bar

Filetage de raccordement.....G1 (1 ") 30,3 mm (à l'intérieur)

Niveau de pression acoustique.....< 85 dB(A)

Câble de raccordement.....H07RN-F, 3G 1,0 mm², longueur env. 1 m

Conditions d'utilisation.....0 à +50 °C, ≤ 90 % d'humidité relative

Conditions de stockage.....+5 à +40 °C, ≤ 90 % d'humidité relative

b) N° de commande 1712593

Consommation d'énergie.....1100 W max.

Pression de fonctionnement.....1,5 à 3,0 bar

Hauteur de pompage.....45 m max.

Quantité pompée.....4600 l/h max. (selon la hauteur de pompage)

Dimensions : (L x l x H).....450 x 273 x 548 mm

Poids.....env. 12,8 kg

c) N° de commande 1712591

Consommation d'énergie.....800 W max.
Pression de fonctionnement.....1,5 à 3,0 bar
Hauteur de pompage.....38 m max.
Quantité pompée.....3500 l/h max. (selon la hauteur de pompage)
Dimensions : (L x l x H).....440 x 270 x 495 mm
Poids.....env. 10,83 kg

d) N° de commande 1712589

Consommation d'énergie.....600 W max.
Pression de fonctionnement.....1,3 à 2,6 bar
Hauteur de pompage.....35 m max.
Quantité pompée.....3100 l/h max. (selon la hauteur de pompage)
Dimensions : (L x l x H).....440 x 270 x 480 mm
Poids.....env. 10 kg

e) N° de commande 2302375

Consommation d'énergie.....1300 W max.
Pression de fonctionnement.....1,5 à 3,0 bar
Hauteur de pompage.....50 m max.
Quantité pompée.....4800 l/h max. (selon la hauteur de pompage)
Dimensions : (L x l x H).....530 x 290 x 600 mm
Poids.....env. 14 kg

KONFORMITÄTSERKLÄRUNG

DECLARATION OF CONFORMITY

CEI Conrad Electronic International (HK) Limited
18th Floor, Tower 2, Nina Tower, No. 8 Yeung Uk Road,
Tsuen Wan, New Territories, Hong Kong

Erklärt in alleiniger Verantwortung, dass das(die) Produkt(e)
Declares on our own responsibility, that the product(s)

Bestell Nr. Order No	Bezeichnung Description	Modell Nr. Model No
1712592	RENKFORCE Self-priming garden pump with stainless pump head, 1100 W, 4600 L/h	JGP-2JH-110037
1712593	RENKFORCE Automatic booster system pump, 1100 W, 4600 L/h	JGP-2JH-110037C
2302375	RENKFORCE Automatic booster system pump, 1300 W, 4800 L/h	JGP-2JH-130037C
2302376	RENKFORCE Self-priming garden pump with stainless pump head, 1300 W, 4800 L/h	JGP-2JH-130037

konform ist (sind) mit folgenden Richtlinien, Normen und/oder Verordnungen.
is (are) in conformity with following directives, norms and/or regulations.

Verantwortlich für Europa: Responsible for Europe:
Conrad Electronic SE, Klaus-Conrad-Str. 1, D-92240 Hirschau

MD Richtlinie 2006/42/EG/ MD directive 2006/42/EC

EN 60335-1: 2012+A11+A13+A14+A2
EN 60335-2-41: 2003+A1+A2; EN 62233: 2008
EN ISO 12100:2010; EK 527-12 Rev.2

EMV Richtlinie 2014/30/EU / EMC directive 2014/30/EU

EN 55014-1:2017+A11; EN 55014-2:2015
EN 61000-3-3:2013+A1; EN IEC 61000-3-2:2019

RoHS Richtlinie 2011/65/EU + 2015/863/EU / RoHS directive 2011/65/EU + 2015/863/EU

CE Zeichen auf dem Produkt / CE marking on product



Hong Kong, 13.11.2022

CEI Conrad Electronic International (HK) Limited
18th Floor, Tower 2, Nina Tower, No. 8 Yeung Uk Road,
Tsuen Wan, New Territories, Hong Kong

Mr. Hindratno Setiadharma
QA Manager
Bevollmächtigter Vertreter des Herstellers
Authorized representative of manufacturer

Ⓕ Ceci est une publication de Conrad Electronic SE, Klaus-Conrad-Str. 1, D-92240 Hirschau (www.conrad.com).

Tous droits réservés, y compris de traduction. Toute reproduction, quelle qu'elle soit (p. ex. photocopie, microfilm, saisie dans des installations de traitement de données) nécessite une autorisation écrite de l'éditeur. Il est interdit de le réimprimer, même par extraits. Cette publication correspond au niveau technique du moment de la mise sous presse.

Copyright 2023 by Conrad Electronic SE.