

VOLTCRAFT®

Ⓡ Mode d'emploi

Chargeur pour piles rondes

N° de commande 1997931 (IPC-2)

N° de commande 1997932 (CC-3) Page 2 - 22



Table des matières



	Page
1. Introduction.....	4
2. Explication des symboles	5
3. Utilisation prévue.....	6
4. Contenu d'emballage	7
5. Caractéristiques et fonctions	7
6. Consignes de sécurité.....	8
a) Informations générales.....	8
b) Appareils connectés.....	10
c) Chargeur	10
d) Accumulateurs	11
e) Lieu d'installation.....	12
7. Éléments de commande.....	14
8. Écran à CL.....	15
9. Fonctionnement.....	16
a)	Connect
électrique.....	16
b) Chargement des piles	17
c) Touche Mode.....	17

10. Entretien et nettoyage	18
11. Élimination des déchets	19
a) Produit.....	19
b) Accumulateurs	19
12. Données techniques.....	20
a) Généralités.....	20
b) Types de piles prises en charge.....	21
c) Sortie de charge maximale	21

1. Introduction

Chère cliente, cher client,

Merci d'avoir acheté ce produit.

Ce produit est conforme aux exigences nationales et européennes en vigueur.

Afin de le conserver ainsi et de garantir un fonctionnement en toute sécurité, vous devez respecter ce mode d'emploi !



Ce mode d'emploi est livré avec votre produit. Elle contient des informations importantes concernant la mise en service et l'utilisation. Vous devez prendre cela en considération si vous devez fournir ce produit à un tiers. Par conséquent, conservez ce mode d'emploi afin de pouvoir vous y référer ultérieurement !

Pour toute question technique, veuillez vous adresser à:

France (email): technique@conrad-france.fr

Suisse: www.conrad.ch

2. Explication des symboles



Le symbole avec l'éclair dans un triangle indique qu'il y a un risque pour votre santé, par ex. en raison d'une décharge électrique.



Le symbole avec le point d'exclamation dans un triangle sert à indiquer les informations importantes présentes dans ce mode d'emploi. Veuillez lire ces informations attentivement.



Le symbole de la flèche indique des informations spécifiques et des conseils spéciaux pour le fonctionnement.



Le produit est destiné exclusivement à un usage dans des pièces intérieures sèches ; il ne doit pas être humide ou mouillé.

3. Utilisation prévue

Le produit est destiné à être utilisé comme chargeur de pile. Il dispose d'un port d'alimentation USB Type-C™ et d'un écran à CL à contraste élevé. Chaque emplacement de charge est contrôlé indépendamment et le type de pile est automatiquement détecté lorsqu'elle est insérée.

Les fonctionnalités de sécurité comprennent la protection contre les courts-circuits, les surcharges et l'inversion de polarité.

Ce produit est prévu pour un usage à l'intérieur exclusivement. Ne l'utilisez pas à l'extérieur ! Tout contact avec l'humidité, par ex. dans les salles de bains, doit être évité en toutes circonstances.

Pour des raisons de sécurité et d'homologation, toute restructuration et/ou modification du produit est interdite. Toute utilisation à des fins autres que celles décrites ci-dessus pourrait endommager le produit. De plus, une mauvaise utilisation pourrait entraîner des risques tels que les courts-circuits, les incendies, les chocs électriques, etc. Lisez attentivement les instructions du mode d'emploi et conservez-le dans un endroit sûr. Ne mettez ce produit à la disposition de tiers qu'avec son mode d'emploi.

Tous les noms d'entreprises et appellations de produits sont des marques commerciales de leurs propriétaires respectifs. Tous droits réservés.

4. Contenu d'emballage

- Chargeur
- Câble de charge USB Type-C™ vers USB Type-A
- Mode d'emploi

Mode d'emploi actualisé

Téléchargez le mode d'emploi le plus récent sur www.conrad.com/downloads ou scannez le code QR indiqué. Suivez les instructions figurant sur le site Web.



5. Caractéristiques et fonctions

- Écran à CL à contraste élevé indiquant l'état de la pile et de la charge.
- Emplacements de charge contrôlés indépendamment l'un de l'autre
- Détection automatique du type de pile
- Régulateur de charge PWM
- Protection contre les courts-circuits, l'inversion de polarité, les surcharges et les surchauffes

6. Consignes de sécurité



Lisez attentivement le mode d'emploi et observez particulièrement les consignes de sécurité. Nous déclinons toute responsabilité en cas de dommages corporels ou matériels résultant du non-respect des consignes de sécurité et des informations relatives à la manipulation correcte contenues dans ce manuel. De tels cas entraînent l'annulation de la garantie.

a) Informations générales

- Cet appareil n'est pas un jouet. Il doit rester hors de portée des enfants et des animaux domestiques.
- Ne laissez pas traîner le matériau d'emballage. Celui-ci peut se révéler dangereux si des enfants le prennent pour un jouet.
- Protégez l'appareil des températures extrêmes, de la lumière directe du soleil, des chocs violents, d'une humidité élevée, de l'humidité, des gaz inflammables, de la vapeur et des solvants.
- N'exposez pas le produit à des contraintes mécaniques.



- Si une utilisation du produit en toute sécurité n'est plus possible, arrêtez de l'utiliser et protégez-le de toute utilisation accidentelle. Un fonctionnement sûr ne peut plus être garanti si le produit :
 - est visiblement endommagé,
 - ne fonctionne plus correctement,
 - a été stocké pendant une période prolongée dans des conditions défavorables ou
 - a été transporté dans des conditions très rudes.
- Manipulez le produit avec précaution. Des secousses, des chocs ou une chute, même de faible hauteur, peuvent endommager le produit.
- En cas de doute sur le fonctionnement, la sécurité ou le raccordement de l'appareil, consultez un expert.
- L'entretien, les modifications et les réparations doivent être effectués uniquement par un technicien ou un centre de réparation agréé.
- Si vous avez des questions qui sont restées sans réponse après avoir lu toutes les instructions d'utilisation, contactez notre service de support technique ou un autre technicien spécialisé.
- Dans les écoles, les centres éducatifs, les ateliers de loisirs ou de développement personnel, la manipulation du produit doit être supervisée par des employés qualifiés.



b) Appareils connectés

- Respectez également les informations concernant la sécurité et le mode d'emploi pour les autres appareils connectés à ce produit.
- Avant de procéder au branchement, assurez-vous que la source d'alimentation USB peut fournir suffisamment de courant, sinon vous risquez d'endommager la source. N'utilisez pas le port USB d'un ordinateur, d'un clavier ou d'un raccord USB sans adaptateur secteur, car le courant fourni par ces ports est insuffisant.

c) Chargeur

- Ce chargeur ne fonctionne qu'avec des piles de type Ni-MH, Ni-Cd, LiFePO4 et Li-ion. N'utilisez jamais le chargeur avec d'autres types de piles, car cela peut entraîner une explosion, des fissures ou des fuites et causer des dommages matériels et/ou corporels.
- N'utilisez jamais le produit lorsqu'il vient juste d'être transporté d'une pièce froide vers une chaude. La condensation générée pourrait détruire le produit. Laissez le produit atteindre la température ambiante avant de le brancher et de le faire fonctionner. Cela peut prendre plusieurs heures.



- Lorsque le chargeur n'est pas utilisé, débranchez-le de l'alimentation électrique et retirez les piles des emplacements de charge.
- Les données relatives à la pile affichées sur l'écran à CL sont données à titre indicatif uniquement et peuvent différer de celles mesurées à l'aide d'un équipement professionnel.

d) Accumulateurs

- Respectez la bonne polarité lorsque vous insérez les accumulateurs.
- Retirez les accumulateurs de l'appareil s'il n'est pas utilisé pendant une longue période afin d'éviter d'éventuels dégâts causés par des fuites. Des accumulateurs endommagés ou qui fuient peuvent provoquer des brûlures acides en cas de contact avec la peau ; manipulez donc les accumulateurs usagés avec des gants de protection appropriés.
- Les accumulateurs doivent être tenus hors de portée des enfants. Ne laissez pas des accumulateurs traîner, car il existe un risque que les enfants ou les animaux domestiques les avalent.



- Les accumulateurs ne doivent pas être démontés, court-circuités ou jetés au feu. Ne rechargez pas les piles non rechargeables. Il existe un risque d'explosion !
- Ne rechargez jamais l'accumulateur du produit sans surveillance.
- N'endommagez jamais l'accumulateur. Un dommage sur le boîtier de l'accumulateur peut provoquer un risque d'explosion et d'incendie !
- Ne court-circuitiez jamais les contacts de l'accumulateur. Ne jetez pas l'accumulateur ou le produit dans le feu. Cela provoque un risque d'explosion et d'incendie !
- Les instructions données par le fabricant des accumulateurs respectifs doivent être suivies pendant le processus de charge.

e) Lieu d'installation

- Ne couvrez pas le chargeur
- Au cours du chargement, placez le produit sur une surface qui ne soit pas sensible à la chaleur. Il est normal que de la chaleur soit générée lors de la recharge.



- Choisissez un endroit stable, plat, propre et suffisamment grand pour le chargeur.
- Ne placez pas le chargeur sur une surface inflammable (par ex. tapis, nappe). Utilisez toujours un support adéquat, non inflammable et calorifugé.
- Ne placez pas le chargeur sur la surface d'un meuble de valeur sans protection appropriée. La chaleur pourrait en altérer la couleur ou l'endommager. Des rayures ou des points de pression pourraient apparaître sur la surface du meuble.
- Tenez l'appareil à l'écart des matières (par ex. : rideaux, papier), des liquides (par ex. : essence) ou des gaz facilement inflammables. Il existe un risque d'incendie et d'explosion ! .

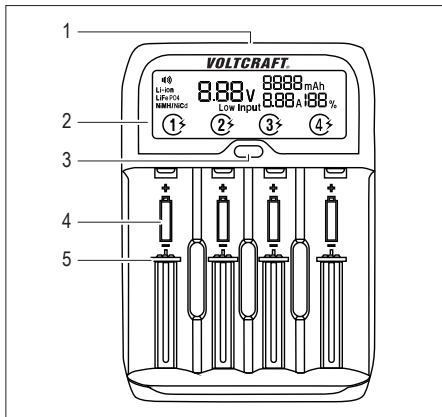

7. Éléments de commande

→ N° de commande 1997931 affiché ci-dessous.



- 1 Alimentation électrique USB Type-C™ de 5 V/CC, 2 A
- 2 Écran à CL
- 3 Touche Mode : Sélection de l'emplacement de la pile/alertes/rétro-éclairage
- 4 Emplacement de la pile avec marquage de polarité
- 5 Porte-piles à ressort

8. Écran à CL

Écran	Description
Low Input	La source d'alimentation est inférieure à 5 V/CC
	Un clignotant ⚡ indique que la charge est en cours. Le numéro indique quel emplacement est actif.
	Alerte en cas d'inversion de polarité, de piles non rechargeables et de piles défectueuses insérées.
Li-ion	Pile au Lithium-ion insérée
LiFePO4	Pile au lithium phosphate de fer insérée
NiMH/NiCd	NiMH : Pile au nickel métal hydrure insérée NiCd : Pile au nickel-cadmium insérée
V	Tension de la pile
Null	La pile n'est pas connectée
Full	La pile est complètement chargée
Err	La polarité de la pile est inversée, la pile est défectueuse, pile non rechargeable insérée.
mAh	Capacité de la pile
%	Pourcentage chargé
A	Courant de charge

9. Fonctionnement



Lorsque vous n'utilisez pas l'appareil, débranchez le chargeur de l'alimentation électrique et retirez toutes les piles insérées.

a) Connectez le chargeur à la source d'alimentation électrique.



Pour la puissance de charge maximale, l'alimentation électrique doit être capable de fournir 5 V/CC. Si l'alimentation électrique est inférieure à 5 V/CC, **Low Input** s'affiche à l'écran LCD (2).

- Connectez le câble USB fourni à l'entrée d'alimentation USB Type-C™ (1) de votre chargeur.
 - Branchez l'autre extrémité sur une alimentation électrique appropriée.
- Un bip retentit pour indiquer qu'il est sous tension. Si aucune pile n'est insérée, **Null** s'affiche à l'écran à CL (2).

b) Chargement des piles

→ Veuillez vous référer à la section Données techniques pour plus d'informations sur les « Types de piles prises en charge » et sur la « Sortie de charge maximale ».

L'appareil peut charger en même temps n'importe quelle combinaison de types de piles prises en charge.

- Pour insérer une pile dans un emplacement de charge disponible (4), tirez doucement le porte-piles à ressort (5) vers l'arrière et insérez la pile. Respectez les polarités affichées.
- Appuyez sur la touche mode (3) pour basculer et afficher l'état de chaque pile insérée.

→ Lorsque la pile est complètement chargée, l'écran à CL (2) affiche **100 %**, **0,00 A**, **Full**.

c) Touche Mode

Description	Touche Mode (3)
Indicateur de l'état	Appuyez sur pour faire défiler les emplacements actifs.
Alertes sonores	Appuyez deux fois sur cette touche pour activer/désactiver les alertes.
Rétro-éclairage à CL	Appuyez une fois sur cette touche pour allumer le rétro-éclairage suite à l'arrêt automatique après 30 secondes.

10. Entretien et nettoyage



N'utilisez pas de produit de nettoyage agressif, d'alcool isopropylique ou toute autre solution chimique, car ils peuvent endommager le boîtier et engendrer des dysfonctionnements.

- Débranchez l'appareil de l'alimentation électrique, retirez les piles et laissez-le refroidir complètement avant chaque nettoyage.
- Nettoyez le produit avec un chiffon sec et sans fibres.

11. Élimination des déchets

a) Produit



Les appareils électroniques sont des matériaux recyclables et ne doivent pas être éliminés avec les ordures ménagères. En fin de vie, éliminez l'appareil conformément aux dispositions légales en vigueur.

Retirez toutes les piles rechargeables insérées et éliminez-les séparément du produit.

b) Accumulateurs



En qualité d'utilisateur final, vous êtes tenu en vertu de la loi (Ordonnance relative aux piles) de retourner toutes les piles rechargeables usagées. Il est interdit de les jeter dans les ordures ménagères.

Les piles rechargeables usagées portent ce symbole pour indiquer qu'il est interdit de les jeter dans les ordures ménagères. Les désignations pour le métal lourd prépondérant sont : Cd = cadmium, Hg = mercure, Pb = plomb (la désignation se trouve sur les piles/accumulateurs, par ex. sous le symbole de la poubelle illustré à gauche).

Les piles rechargeables usagées peuvent être retournées aux points de collecte situés dans votre municipalité, à nos magasins ou partout où les piles rechargeables sont vendues.

Ainsi, vous respectez les ordonnances légales et contribuez à la protection de l'environnement.

12. Données techniques

a) Généralités

Tension/courant d'entrée	5 V/CC, 2 A via USB Type-C™
Emplacements de charge.....	N° de commande 1997931 4 canaux indépendants N° de commande 1997932 2 canaux indépendants
Rétro-éclairage à CL.....	arrêt automatique après 30 s
Charge lente	30 mA (uniquement Ni-MH)
Régulateur de charge PWM	LiFePO4/Li-ion (TC-CC-CV) Ni-MH/Ni-Cd (impulsion)
Protection	contre les courts-circuits, l'inversion de polarité, les surcharges, les surchauffes >60 °C
Conditions de fonctionnement.....	0 à +40 °C, 0 à 45 % HR (sans condensation)
Conditions de stockage	-20 à +80 °C, 0 à 85 % HR (sans condensation)

Longueur du câble USB	60 cm
Dimensions (L x l x h)	N° de commande 1997931 130 x 96 x 33 mm
	N° de commande 1997932 121 x 60 x 33 mm
Poids (uniquement le chargeur)	N° de commande 1997931 (168 g)
	N° de commande 1997932 (95 g)

b) Types de piles prises en charge

LiFePO4 (3,2 V) / Li-ion (3,6 V, 3,7 V)

10440, 14500, 14650, 16340, 17335, 17500, 17670, 18350, 18500, 18650, 18700, 20700, 21700, 22650, 22700, 26500, 26650

Ni-MH/Ni-Cd

AAAA, AAA, AA, A, SC, C

c) Sortie de charge maximale

→ Les valeurs correspondent à une entrée de 5 V/CC, 2 A. La sortie est liée au type, à la quantité et à la combinaison des piles insérées.

Ni-MH et Ni-Cd	1,5 V \pm 0,05 V, 1000 mA
LiFePO4	3,65 V \pm 0,05 V, 2000 mA
Pile au Li-ion.....	4,2 V \pm 0,05 V, 2000 mA

N° de commande 1997931

Entrée : 5 V/CC, 2 A	Nombre de piles insérées			
	1	2	3	4
Ni-MH/ Ni-Cd	1000 mA	1000 mA	1000 mA	1000 mA
Li-ion	2000 mA	1000 mA	650 mA	500 mA
LiFePO4	2000 mA	1000 mA	650 mA	500 mA

Li-ion / LiFePO4

- Avec 1x batterie insérée dans l'emplacement 1 ou 4, le courant de charge est de max. 2000 mA.
- Avec 1x batterie insérée dans l'emplacement 2 ou 3, le courant de charge est de 1000 mA.

N° de commande 1997932

Entrée : 5 V/CC, 2 A	Nombre de piles insérées	
	1	2
Ni-MH/Ni-Cd	1000 mA	1000 mA
Li-ion	2000 mA	1000 mA
LiFePO4	2000 mA	1000 mA



Ce document est une publication de Conrad Electronic SE,
Klaus-Conrad-Strasse 1, D-92240 Hirschau - Allemagne
(www.conrad.com).

Tous droits réservés y compris la traduction. La reproduction par n'importe quel moyen, p. ex. photocopie, microfilm ou saisie dans des systèmes de traitement électronique des données, nécessite l'autorisation préalable par écrit de l'éditeur. La réimpression, même en partie, est interdite. Cette publication représente l'état technique au moment de l'impression.

Copyright 2019 by Conrad Electronic SE.