



### Marque de commande

#### BT-F110-G

Élément d'amortissement pour la construction des capteurs F110, percage de côté

### Dimensions

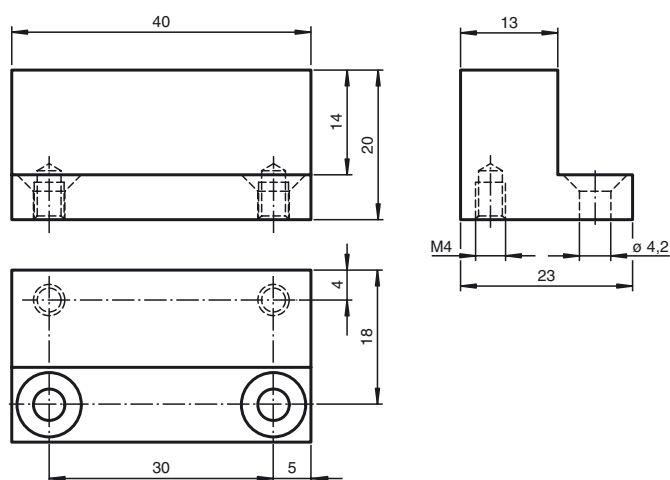

### Caractéristiques techniques

#### Caractéristiques mécaniques

Matériau	acier ST37 / 1.0037 , bronzé
Masse	95 g