



Marque de commande

MHW 11

bride de fixation pour détecteurs

Caractéristiques

- Convient pour les séries F42, FP, Varikont L, Varikont, BF 18 et BF 30

Dimensions

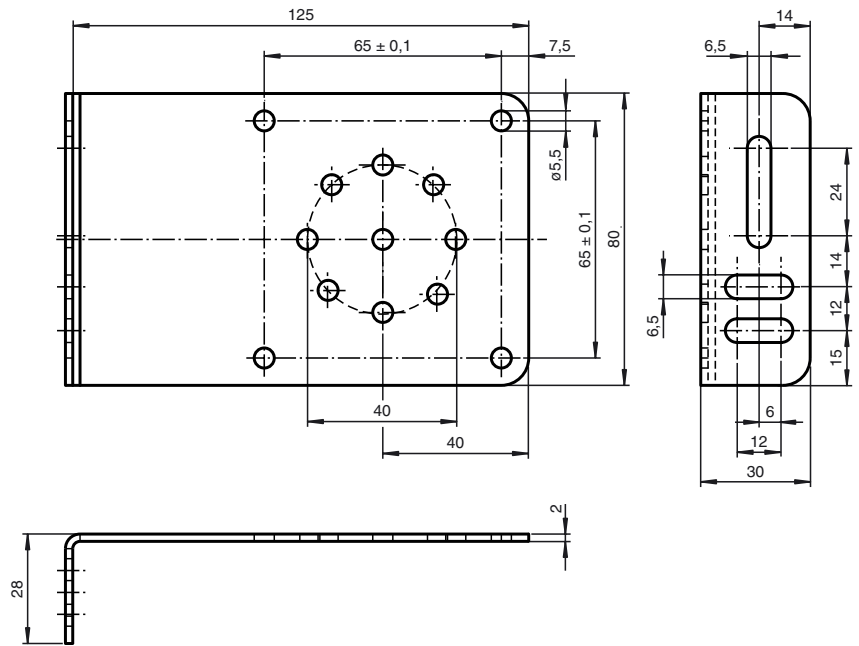

Caractéristiques techniques

Caractéristiques mécaniques

Matériau	acier inox
Masse	180 g