

Mode d'emploi

Support de forage mobile

N° de commande 2253840

Utilisation prévue

Ce support de perçage est destiné à une utilisation pour un centrage précis et un perçage d'angle jusqu'à 45 degrés. Il offre un contrôle, un effet de levier, une efficacité accrue lors de l'exécution de tâches répétitives, et possède une butée de profondeur réglable. Il peut accueillir la plupart des perceuses à main de 43 mm qui n'ont pas été modifiées.

Il est uniquement destiné à une utilisation à l'intérieur. Ne l'utilisez pas à l'extérieur. Tout contact avec l'humidité, par ex. dans les salles de bains, doit être évité en toutes circonstances.

Pour des raisons de sécurité et d'homologation, toute reconstruction et/ou modification du produit est interdite. Toute utilisation à des fins autres que celles décrites ci-dessus pourrait endommager le produit. De plus, une mauvaise utilisation pourrait entraîner des risques tels que les courts-circuits, les incendies et autres dangers. Lisez attentivement les instructions du mode d'emploi et conservez-le dans un endroit sûr. Ne mettez ce produit à la disposition de tiers qu'avec son mode d'emploi.

Ce produit est conforme aux exigences nationales et européennes en vigueur. Tous les noms d'entreprises et appellations de produits sont des marques commerciales de leurs propriétaires respectifs. Tous droits réservés.

Contenu de l'emballage

- Appareil principal
- Plaque ronde
- Support de base en métal
- Mode d'emploi



Mode d'emploi actualisé

Téléchargez le mode d'emploi le plus récent sur www.conrad.com/downloads ou scannez le code QR indiqué. Suivez les instructions figurant sur le site Web.

Explication des symboles



Le symbole avec le point d'exclamation dans un triangle sert à indiquer les informations importantes présentes dans ce mode d'emploi. Veuillez lire ces informations attentivement.



Le symbole de la flèche indique des informations spécifiques et des conseils spéciaux pour le fonctionnement.

Consignes de sécurité



Lisez attentivement le mode d'emploi et observez particulièrement les consignes de sécurité. Nous déclinons toute responsabilité en cas de dommages corporels ou matériels résultant du non-respect des consignes de sécurité et des informations relatives à la manipulation correcte contenues dans ce manuel. De tels cas entraînent l'annulation de la garantie.

Éléments de commande

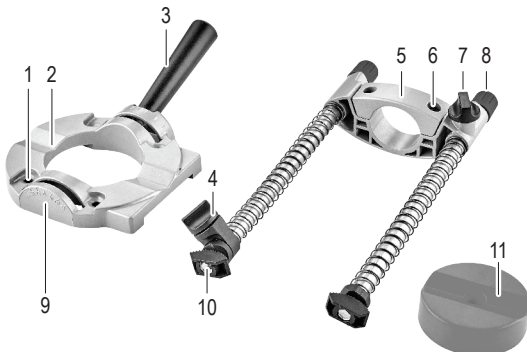

- | | | |
|---|------------------------------|-----------------------------|
| 1 Point de montage de la base (vis non comprises) | 4 Vis de butée de profondeur | 8 Vis de blocage d'angle |
| 2 Rainure en V | 5 Pince de serrage | 9 Guide d'angle |
| 3 Poignée | 6 Boulon de serrage | 10 Vis de fixation du cadre |
| | 7 Vis de butée arrière | 11 Insert |

a) Informations générales

- Cet appareil n'est pas un jouet. Il doit rester hors de portée des enfants et des animaux domestiques.
- Ne laissez pas traîner le matériau d'emballage. Celui-ci peut se révéler dangereux si des enfants le prennent pour un jouet.
- Protégez l'appareil des températures extrêmes, de la lumière directe du soleil, des chocs violents, d'une humidité élevée, de l'humidité, des gaz inflammables, de la vapeur et des solvants.
- N'exposez pas le produit à des contraintes mécaniques.
- Si une utilisation du produit en toute sécurité n'est plus possible, arrêtez de l'utiliser et protégez-le de toute utilisation accidentelle. Un fonctionnement sûr ne peut plus être garanti si le produit :
 - est visiblement endommagé,
 - ne fonctionne plus correctement,
 - a été stocké pendant une période prolongée dans des conditions défavorables ou
 - a été transporté dans des conditions très rudes.
- Manipulez le produit avec précaution. Des secousses, des chocs ou une chute, même de faible hauteur, peuvent endommager le produit.
- En cas de doute sur le fonctionnement, la sécurité ou le raccordement de l'appareil, consultez un expert.

- L'entretien, les modifications et les réparations doivent être effectués uniquement par un technicien ou un centre de réparation agréé.
- Si vous avez des questions qui sont restées sans réponse après avoir lu toutes les instructions d'utilisation, contactez notre service de support technique ou un autre technicien spécialisé.
- Dans les écoles, les établissements de formation, les ateliers personnels ou en libre-service, ce produit doit être utilisé sous la surveillance d'un personnel qualifié.
- Lorsqu'il est utilisé dans des locaux commerciaux, les directives de prévention des accidents appropriées doivent être respectées.

b) Sécurité sur l'aire de travail

- Le lieu de travail doit toujours être propre et soigné. Le désordre sur le lieu de travail peut augmenter les risques d'accident dangereux.
- Assurez-vous que la zone de travail est dégagée de tous débris et obstacles, et qu'elle est bien éclairée.
- Maintenez les enfants et les personnes non concernées à une distance de sécurité suffisante lorsque vous utilisez l'outil.

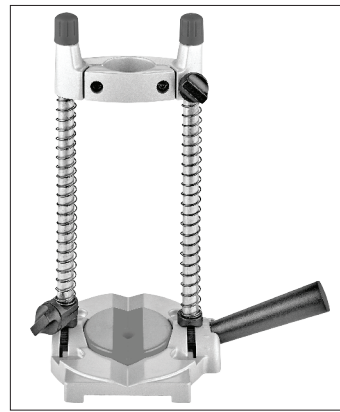

Figure A



Figure B



Figure C

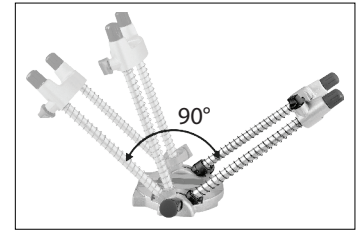

Figure D

c) Sécurité individuelle

- N'utilisez pas l'appareil si vous êtes sous l'influence de l'alcool ou de drogues.
- Ne portez pas de vêtements amples ou des bijoux, gardez vos cheveux attachés, etc. lorsque vous utilisez ce support de perceuse, car ils pourraient se coincer dans la perceuse.
- Les opérateurs doivent toujours porter des lunettes de protection avec protections latérales et résistant aux impacts, un masque de protection, des gants et des protections auditives lors de l'utilisation de ce produit avec une perceuse en place.
- Les opérateurs et le personnel de maintenance doivent être physiquement aptes à gérer la masse, le poids et la puissance de l'outil.
- Adoptez toujours une posture ferme pour un meilleur équilibre lorsque vous utilisez le produit.

d) Appareils connectés

- Respectez également les informations concernant la sécurité et le mode d'emploi pour les autres appareils utilisés en combinaison avec ce produit.
- Protégez la perceuse contre les démarrages accidentels, ou débranchez-la de l'alimentation électrique lorsque vous l'insérez ou la retirez du support, lorsque vous effectuez des réglages ou lorsqu'elle n'est pas utilisée.

Assemblage

Voir figure A.

1. Retirez les vis de fixation du cadre (10).
2. Insérez le cadre dans les fentes du guide d'angle de la base, puis remettez les vis de montage en place.
3. Serrez les vis de blocage d'angle (8) pour fixer le cadre à la base.
4. Vérifiez que la poignée (3) est bien fixée en la tournant dans le sens horaire.

Fonctionnement



Ne l'utilisez pas comme routeur. La base doit toujours être fixée à la pièce à usiner lors du perçage. Travaillez sur une table de travail stable et serrez correctement la pièce.

Vérifiez qu'aucun composant n'est endommagé et assurez-vous que tout est bien fixé avant de commencer les travaux.

Lors de l'installation ou du réglage, débranchez toujours la perceuse de la source d'alimentation afin d'éviter les démarrages accidentels.

a) Installation

1. Desserrez les boulons de serrage à l'aide d'une clé hexagonale (non fournie) puis montez la perceuse.
2. Desserrez légèrement la vis de la butée arrière (7) et la vis de la butée de profondeur (4)
3. Placez la perceuse sur le bord de la pièce et appuyez jusqu'à la profondeur de perçage souhaitée.
4. Serrez la vis de la butée arrière, puis faites glisser la butée de profondeur jusqu'au bout contre la pince de serrage, puis serrez la vis de la butée de profondeur.
5. Desserrez la vis de la butée arrière pour commencer l'usinage.

b) Perçage de pièces rondes.

Voir figure B

Centrez la pièce à usiner le long de la rainure en V (2). Utilisez l'insert (11) pour une stabilité accrue si nécessaire.

c) Utilisation d'une scie à trous

Voir figure C

d) Perçage en angle

Voir figure D

1. Desserrez les deux vis de blocage d'angle (8) et réglez à l'angle souhaité.

→ Reportez-vous aux marquages du guide d'angle (9) pour des réglages précis.

2. Serrez les vis de blocage d'angle pour bloquer l'angle.

Nettoyage et entretien

- Ce produit ne nécessite pas d'entretien. Laissez la perceuse refroidir et débranchez-la de la source d'alimentation avant de la retirer de la pince de serrage.
- N'utilisez pas de produits de nettoyage abrasifs, d'alcool à friction ou autre produit chimique ; ceux-ci risqueraient d'abîmer le boîtier et de causer des dysfonctionnements.
- Nettoyez le produit avec un chiffon sec et sans fibres.

Caractéristiques techniques

Diamètre de prise 43 mm
 Dimensions 235 x 145 x 275 mm
 (L x l x H)
 Poids 1,1 kg