



Risque de blessures
Lisez les instructions de sécurité fournies avec le produit avant de l'installer et de l'utiliser.

FR Manuel d'instruction

SUPPORT TV MOTORISÉ À MONTAGE AU PLAFOND

N° de commande 2531305 / SP-TVCM-520

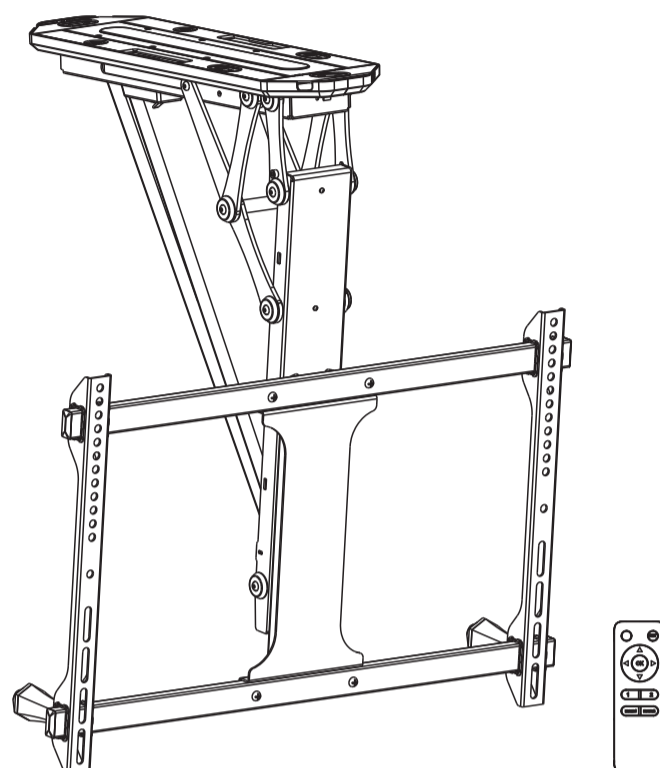

Compatible VESA
200 x 100 200 x 200 200 x 400
300 x 200 300 x 300 400 x 200
400 x 300 400 x 400 600 x 400

70" MAX
PLAT/INCURVÉ

15 kg (77 lbs)
VALEUR NORMALE

6

AVERTISSEMENT :
Ne pas ouvrir le couvercle électrique.

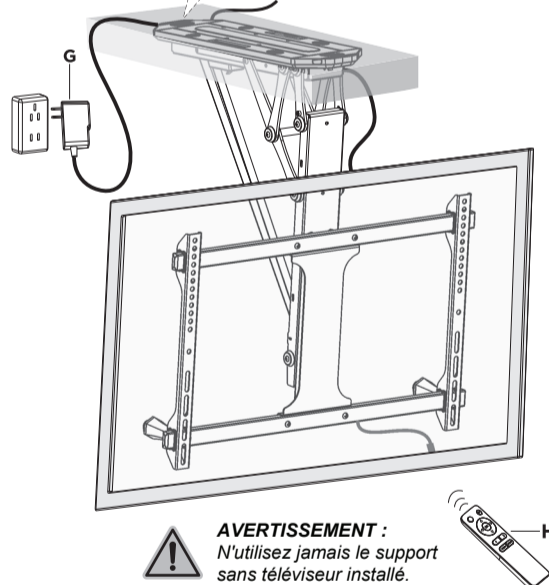

AVERTISSEMENT :
N'utilisez jamais le support sans téléviseur installé.

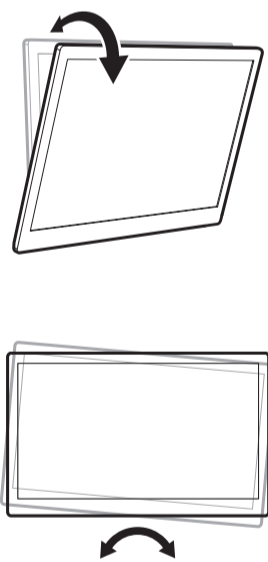

Guide d'utilisation de la télécommande

A. Fonctions des boutons

1. Mouvement ascendant/descendant

Appuyez sur le bouton « Δ », le support TV se déplace vers le haut jusqu'à la position de profil la plus basse contre le plafond. Appuyez sur le bouton « ∇ », le support TV se déplace vers le bas jusqu'à la position d'angle d'inclinaison maximale (75° par défaut). Appuyez sur le bouton « SE » pour arrêter le mouvement. (Astuces : Éliminez tous les obstacles dans la plage de mouvement.)

2. Réglage de la mémoire

Appuyez sur le bouton « mem1 » ou « mem2 » pendant 1 seconde et un bip retentit, indiquant que la position actuelle a été enregistrée en mémoire. Les boutons « mem1 » « mem2 » peuvent chacun mémoriser une position différente.

3. Rappel mémoire

Appuyez sur le bouton « 1 » ou « 2 » et le support arrive automatiquement à la position enregistrée sous le bouton correspondant « mem1 » ou « mem2 ».

4. Mode de réinitialisation

Si le support TV ne peut pas être réglé sur la position la plus haute (0 degré contre le plafond) ou la plus basse (position d'inclinaison maximale), débranchez et rebranchez l'alimentation. Ensuite, appuyez et maintenez le bouton « SE » pendant 5 secondes. L'appareil émet un long bip pour indiquer le succès de l'opération.

5. Réinitialisation de la plage d'inclinaison pour les plafonds inclinés
Si le support TV est réglable de 0° à 75° par défaut. Veuillez réinitialiser la plage d'inclinaison si vous l'utilisez le produit comme support TV pour plafond incliné.

Préparez-vous : Réinitialisez le système (voir les instructions sur A. Fonctions des boutons - 4. Mode de réinitialisation).

Étape 1 : Appuyez sur les boutons « Δ », « ∇ » et « SE » et réglez la position appropriée.

Étape 2 : Appuyez sur le bouton « mem1 » et maintenez-le enfoncé jusqu'à ce que l'appareil émette un bip. Répétez cette étape 5 fois.

L'appareil émet un long bip pour indiquer le succès de l'opération.

Remarque : Les étapes 1 et 2 doivent être effectuées en 2 minutes, dans le cas contraire la réinitialisation échoue.

Remarque 1 : Appuyez longuement sur « SE » pendant 5 secondes pour déconnecter l'appareil de l'application.

Remarque 2 : La télécommande est alimentée par deux piles AAA (non fournies).

B. Mode manuel

Dans toute position (mais la position minimale contre le plafond), lorsque vous poussez manuellement le support de plafond TV sur une certaine distance. Le support de plafond TV revient automatiquement à la position minimale contre le plafond.

C. Codage de la télécommande et du boîtier de commande

Étape 1 : Lorsque le support est mis sous tension, appuyez sur le petit bouton du boîtier de commande à l'aide d'un outil fin comme indiqué. L'appareil émet un bip, indiquant que le boîtier de commande est en attente de codage du programme.

Étape 2 : Appuyez sur le bouton « SE » de la télécommande, et le boîtier de commande émet des bips répétés pendant environ 10 secondes, indiquant que la télécommande est en cours de programmation. Le processus se termine automatiquement jusqu'à ce que vous n'entendiez plus de bip.

Remarque : Le support TV peut être associé à un maximum de 20 télécommandes. Pour nettoyer les données de toutes les télécommandes, appuyez sur le bouton de correspondance des codes pendant 5 secondes puis relâchez-le. L'appareil émet deux bips pour confirmer le succès du nettoyage et vice versa.

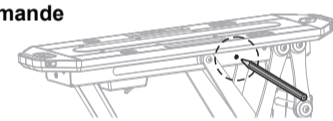

Partie avant

Ce guide de réparation a pour but de vous aider à identifier et à résoudre les problèmes mineurs causés par un fonctionnement inhabituel du système électrique de nos supports TV électriques. Les procédures simples de ce manuel sont faciles à suivre et capables de résoudre la plupart des problèmes rencontrés dans l'utilisation quotidienne.

Indication d'erreur

1. La sonnette émet constamment un son d'alarme :

L'erreur de signal de positionnement
Réinitialisez le système en suivant le manuel d'instructions. Si le son de l'alarme continue, veuillez nous contacter pour le remplacement du produit.



Problèmes de la télécommande

1. Perte anormale de puissance (Normalement, les piles se déchargent après 24 heures sans utilisation de la télécommande).

Veuillez nous contacter pour remplacer la télécommande.

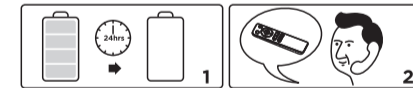

2. Les boutons de la télécommande ne fonctionnent pas.

Veuillez vérifier si les piles sont alimentées. Si le problème persiste, veuillez nous contacter pour remplacer la télécommande. Si le problème n'est toujours pas résolu après le remplacement, veuillez nous contacter pour remplacer le produit.



3. La télécommande ne réagit pas aux commandes (la distance fonctionnelle est inférieure à 3 m.)

Veuillez remplacer les piles. Si le problème n'est toujours pas résolu, veuillez nous contacter pour remplacer la télécommande.

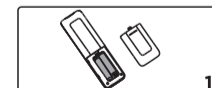

Fonctionnement anormal : Le support TV ne peut pas être ajusté à 0° ou 75°.

Veuillez réinitialiser le système en suivant le manuel d'instructions. Si le problème n'est toujours pas résolu, veuillez nous contacter pour remplacer le produit.



Ne fonctionne pas

Veuillez vérifier si l'adaptateur secteur est correctement connecté au produit. Si c'est le cas, veuillez allumer l'appareil. En cas d'absence de signal sonore ou d'indication d'alimentation par lumière rouge, vérifiez si l'adaptateur secteur fonctionne correctement. Si l'adaptateur secteur ne fonctionne pas, veuillez nous contacter pour le remplacer. Si l'adaptateur secteur fonctionne correctement, mais le support TV ne fonctionne pas, veuillez nous contacter pour remplacer le produit.



Bruit anormal

Veuillez nous contacter pour remplacer le produit.



