

MICON 5, CMS bas, 3,0 ± 0,6 N, 1 NO



Domaines d'application/principaux

- Mesurer – Commander – Réguler
- Construction de machines et installations
- Industrie automobile
- Électro-médecine

Caractéristiques spéciales

- Contacts dorés, commutation sûre à courants faibles
- Sensation tactile particulière
- Densité d'assemblage élevée grâce à un petit facteur de forme (5,1 x 6,4 mm)
- Différentes forces d'appui
- Éclairage annulaire ou plein de la surface de la touche par plongeur-rehausseur
- Hauteurs de construction variables grâce au plongeur-rehausseur
- Technique de connexion : CMS
- Traçabilité par identification du produit d'après DIN EN ISO 9001



Description

Les boutons-poussoirs à faible course MICON 5 sont des composants à la sécurité de commutation extrême, avec un très faible encombrement. Ils peuvent être disposés individuellement, en rangées ou en claviers. Pour une utilisation sous membrane, nous recommandons de combiner les boutons-poussoirs MICON 5 avec des plongeurs-rehausseurs. Les propriétés en un coup d'œil :

- Convient aux procédés de soudure les plus importants
- Bain de soudage à la vague pour versions THT
- Soudage par refusion pour les versions CMS
- Soudage en phases vapeur pour les versions CMS
- Soudage manuel
- Traitement pour la version CMS avec automates d'équipement CMS
- Saisie IMDS

MICON 5, CMS bas avec hauteur de construction d'à peine 3,45 mm Conseil de traitement : pipette spéciale (Siemens Siplace n° de commande 348514-02) équipement avec tête de revolver. Proposition pour impression de gabarits : gabarit 150 µm avec réduction de pad de 10 % sur la surface

Données techniques

➤ Généralités

Température de fonctionnement, min.	-40 °C
Température de fonctionnement, max.	90 °C
Température d'entreposage, min.	-40 °C
Température d'entreposage, max.	90 °C
éclairable	non

Liens directs

- [eCatalog RAFI](#)

Procédé de soudage	Refusion
Tenue en soudabilité d'après la norme	DIN EN 60068-2-58 DIN EN 61760-1
Emballage	Blister
Unité de conditionnement	2 100 pièces
Poids net	0,3 g
Durée de vie	1 000 000 cycles
B10	1 300 000 cycles
MSL Moisture Sensitivity Level	1
Résistance aux chocs d'après la norme IEC 60068-2-27	100 g pour une amplitude de 6 ms semi-sinusoïdale
Résistance aux oscillations d'après la norme IEC 60068-2-6	5 g à 10...500 Hz
Commande MOQ	2 100 pièces
Conforme à RoHS	oui
Conforme à REACH	oui
> Cote de montage	
Cote extérieure longueur	6,4 ± 0.1 mm
Cote extérieure largeur	5,1 ± 0.1 mm
Hauteur de montage	3,45 ± 0.1 mm
Pas, min.	6 x 7.8 mm
> Valeurs caractéristiques mécaniques	
Fonction d'actionnement	à rappel
Force d'appui, max.	4 N
Force d'appui, min.	3 ± 0.6 N
Course de commutation	0,6 ± 0.15 mm
Fonction de contact	1 NO
Système de contact	Contact à rupture brusque SPST - Single Pole Single Throw
Matériau de contact	Or
Soudabilité	Oui
Connexion à l'arrière	CMS
> Valeurs caractéristiques électriques	
Tension de commutation, min.	0,02 Volt
Tension de commutation, max.	35 Volt
Résistance au claquage	250 Volt
Courant de commutation, min.	0,00001 A
Courant de commutation, max.	0,1 A
Puissance de commutation, max.	1 Watt

Schémas

Schémas des cotes

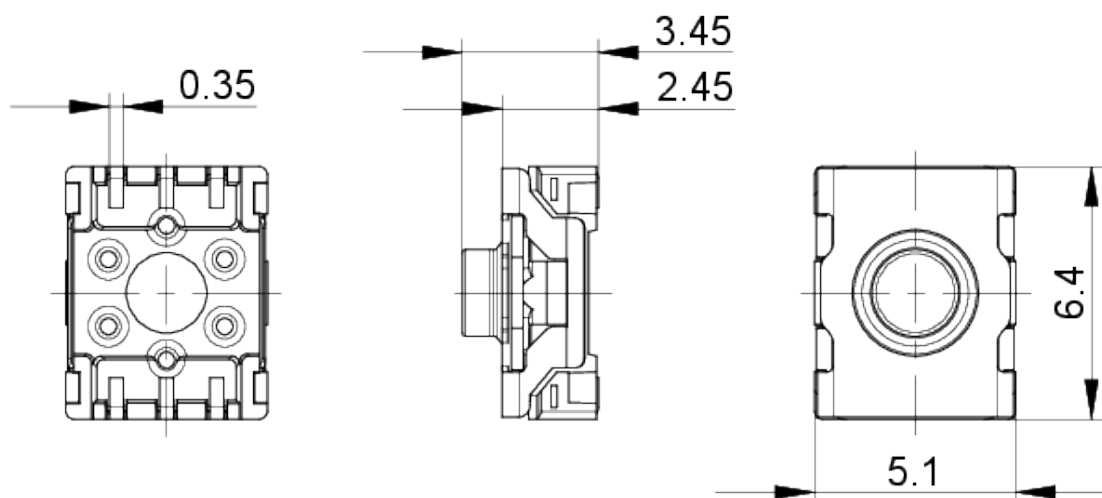

Dessin du système

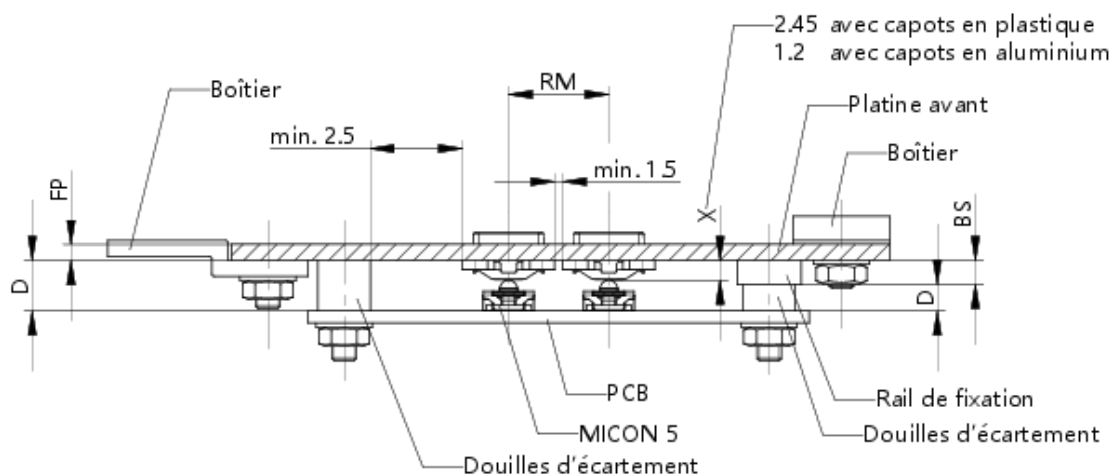

Dessin de circuits imprimés

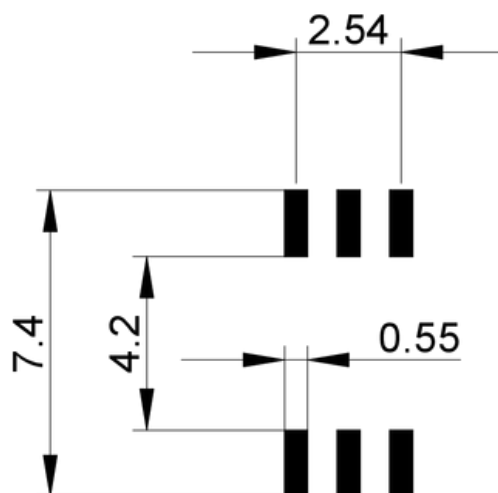

Dessin de circuits imprimés

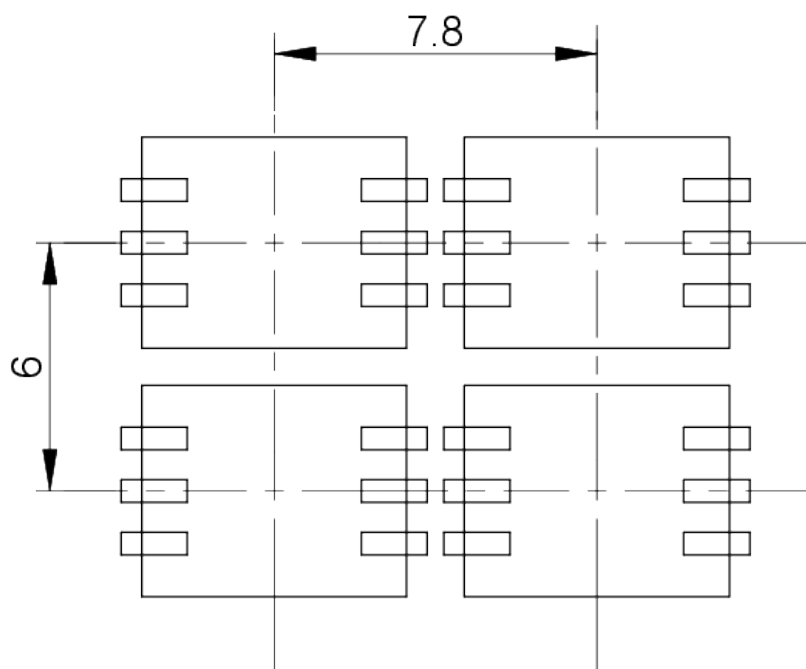

MICON 5 SMT

Dessin schéma de câblage

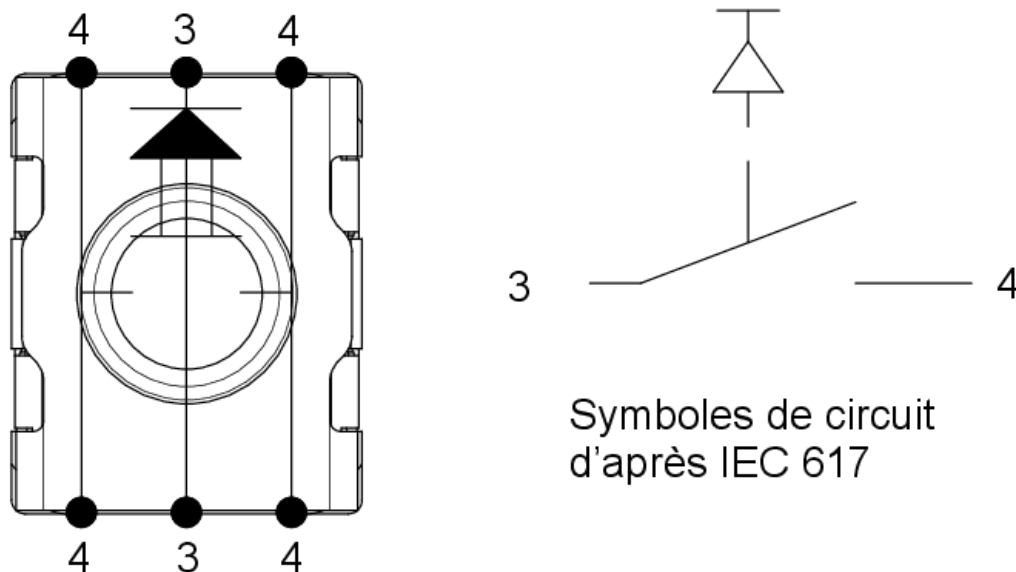

Symboles de circuit
d'après IEC 617

Schéma identification du produit

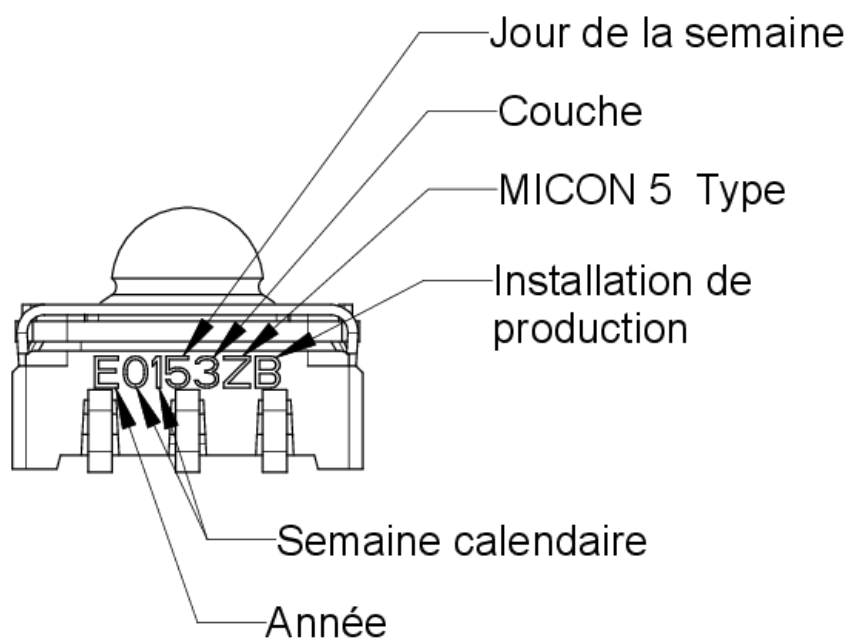

Dessin d'emballage

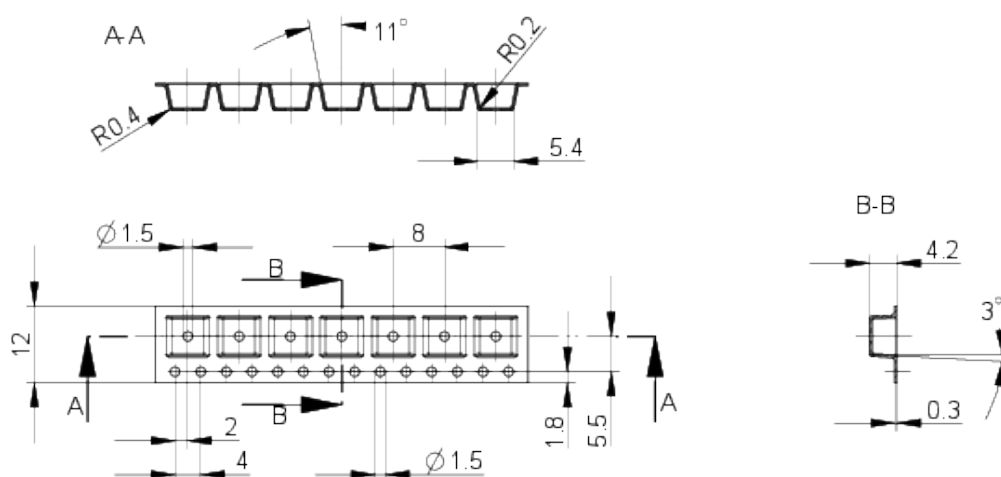

Montage

RAFI soldering profile for ROHS compliant reflow components



Publication date: October 7, 2021

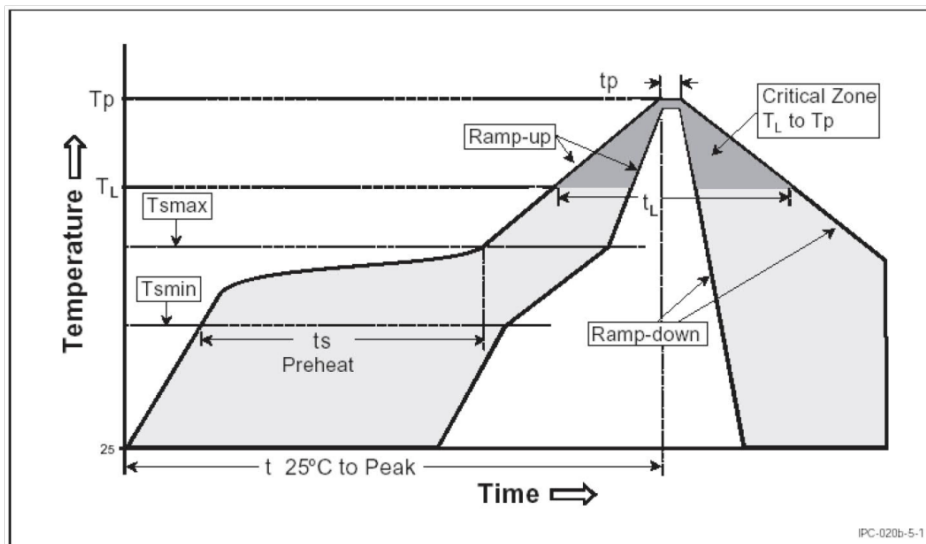

Parameter	RAFI values
Gradient (T_L to T_P)	max. 3°C / s
Preheating zone	
Minimum temperature (T_{smin})	150°C
Maximum temperature (T_{smax})	200°C
Time (from min. to max.) (t_s)	60 - 120 s
Gradient (T_{smax} to T_L)	max. 3°C / s
Time over melting temperature (T_L) time (t_L)	217°C 60 - 150 s
Peak temperature (T_P)	max. 260°C (+0°C)
Time within peak temperature - 5°C (t_p)	20-40 s
Gradient ramp down	max. 6°C / s
Time difference from 25°C to peak temperature	max. 8 minutes

The reflow soldering profile is based on the definition of Jecdec J-STD-020D.

The information in this sheet only contains general descriptions and / or performance features, which may not apply precisely as described to the respective application, and which may change due to further product enhancements. The technical data, illustrations and other information about our products are the mere results of individual technical testing. These descriptions and other product features are only binding if they expressly agreed upon at the time of the conclusion of a binding contract. In all other cases, we reserve the right to make technical changes as well as changes of availability. Pictures and other graphic illustrations are approximations only. All product names may be trademarks or brand names of the RAFI Group or any other sub-supplier of RAFI. The use of such by any third parties for their own purposes may infringe the rights of the respective entity holding those rights. Subject to change and errors excepted. Details about delivery times and availability are noncommittal and have no legal force.

RAFI GmbH & Co. KG
Ravensburger Str. 128-134, 88276 Berg / Ravensburg
GERMANY – www.rafi-group.com

page 1 of 1