

MEGAVIEW 50 & 51

Composite audio/video
extender over cat5



USER MANUAL 3

GEBRAUCHSANLEITUNG 9

GUIDE UTILISATEUR 15

MODO DE EMPLEO 21

MANUALE D'ISTRUZIONE 27

GEBRUIKSAANWIJZING 33

SAFETY WARNINGS

- To prevent short circuits, this product should only be used inside and only in dry spaces. Do not expose the components to rain or moisture. Do not use the product close to a bath, swimming pool etc.
- Do not expose the components of your systems to extremely high temperatures or bright light sources.
- In case of improper usage or if you have altered and repaired the product yourself, all guarantees expire. Marmitek does not accept responsibility in the case of improper usage of the product or when the product is used for purposes other than specified. Marmitek does not accept responsibility for additional damage other than covered by the legal product responsibility.
- This product is not a toy. Keep out of reach of children.
- Do not open the product: the device may contain live parts. The product should only be repaired or serviced by a qualified expert.
- Only connect the adapter to the mains after checking whether the mains voltage is the same as the values on the identification tags. Never connect an adapter or power cord when it is damaged. In that case, contact your supplier.

1. INTRODUCTION

Congratulations on your purchase of the Marmitek MegaView50/51! The MegaView50/51 allows you to extend composite video and audio easily through CAT5 Ethernet cable (max. 300 meters). Devices which can be connected to this include a settop box, Media Center PC, Media Player, hard drive recorder, DVD player, satellite receiver or surveillance camera.

The MegaView51 has a built-in "infrared return channel", which allows you to operate the connected device from another room or through closed cabinet doors using your own remote control.

All Marmitek products are manufactured with the utmost precision and are of high quality. Please read this manual carefully and follow the instructions to enjoy the possibilities of this product optimally.

2. CONTENT OF THE PACKING

MegaView50

- 1x transmitter (Audio/Video Transmitter)
- 1x receiver (Audio/Video Receiver)
- 1x User manual

MegaView51

- 1x transmitter (Audio/Video Transmitter)
- 1x receiver (Audio/Video Receiver)
- 1x Infrared receiver
- 1x Infrared extender cable with 2 IR LEDs
- 1x Power adapter
- 1x User manual

3. CAT5E CABLE REQUIREMENTS

- UTP-, FTP- or STP-cable
- 24AWG or lower
- Solid twisted pair
- 100 ohm at 1MHz
- RJ-45 jack according to EIA/TIA T568B standard

Instead of CAT5 cable, CAT6 cable may also be applied (this offers better quality).

4. INSTALLATION

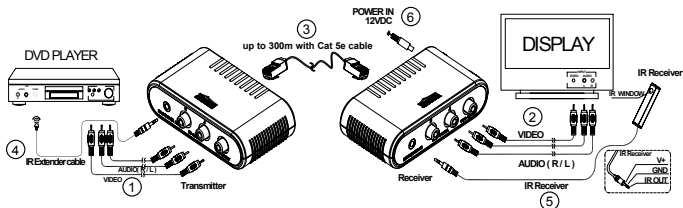

In order to check the correct operation of the system, it is recommended to check the planned set-up first. For this purpose, please connect everything as indicated below but do not yet stick the components or fasten the screws.

1. Switch off all A/V devices before you start connecting.
2. Connect the A/V device (for instance the settop box or Media Center PC) to the Audio and Video IN of the MegaView50/51 transmitter (Audio/Video Transmitter) [1] using a cinch cable (not included).

3. Connect the MegaView50/51 receiver (Audio/Video Receiver) to your display device [2] (for instance TV or projector) using a cinch cable (not included). Please make sure that the colours of the plugs correspond to the input sockets. That means red to red, white to white and yellow to yellow.
4. Use a CAT5 Ethernet cable (not included) to connect the MegaView50/51 transmitter and receiver to each other [3].

INSTALLATION IR (INFRARED) RETURN (MEGAVIEW51 only)

1. Position the MegaView51 transmitter at an accessible location behind or next to your A/V devices and close to a wall socket. Please take into account the cable length of the IR LEDs and make sure that the connections remain accessible.
2. Plug the required IR Extender cable (with the 2 IR LEDs) [4] into the MegaView51 transmitter.
 - Self-adhesive foil has been supplied with the IR LEDs. This allows you to attach the IR LEDs to the IR sensor of your A/V device.
 - Test the position and operation of the IR LEDs before sticking them definitively to the IR sensor of your A/V device.
 - In case you want to operate another device besides your A/V device (of which you are transmitting the signal), you may use the second IR LED for this.
 - If you are only using one of the two IR LEDs, please leave the second IR LED unused. Never remove it from the extender cable!
3. Now connect the IR Receiver [5] to the MegaView51 receiver.
 - Position the supplied IR receiver in sight of your infrared remote control and as little as possible in the proximity of potential sources of interference such as direct sunlight, strip light, energy saving bulbs, etc. The infrared indicator LED in the IR receiver will light up or blink when it receives infrared communication. Use this indicator LED to position the IR receiver at the most interference-free location (indicator LED will not or hardly light up when it does not receive a signal).
 - By using the supplied self-adhesive strip, placement is possible almost everywhere. Please experiment with the right positioning before definite attachment of the IR receiver.
 - Attention! The adhesive strip may cause discolouration on certain surfaces or leave behind traces of glue.
4. Connect the power adapter [6] to the "POWER" socket of the MegaView51 receiver and plug the adapter into a wall socket.

5. USAGE

1. Switch on the connected A/V device (for instance settop box or Media Center PC).
2. Switch on the display device (for instance TV or projector) and select the appropriate input. Usually you will do this by pressing the 0, A/V or EXT button of your remote control.
3. You will receive images from the connected A/V device immediately.
4. With the MegaView51 you may now also operate the connected device from this room using your own remote control, by pointing it at the IR receiver.

6. FREQUENTLY ASKED QUESTIONS

Bad (or no) image and sound

- Check if all cables are connected properly.
- Check if the A/V device is switched on.
- Use only CAT5 cable as specified in chapter 3 (CAT5e Cable Requirements).
- Check if the CAT5 cable provides a solid connection (no cable faults).
- Check if the RJ-45 has been connected according to the EIA/TIA T568B standard. Please refer to attachment page 39
- Please ensure that the maximum cable length is not exceeded.
- Check if the cinch cables on the A/V device, the screen and the MegaView50/51 have been connected to the correct colours.
- Install your system as far away from any RF sources (wireless devices).

Bad (or no) infrared return signal (MegaView 51)

- Both the built-in and the surface-mounted IR Receivers have a reception sensitivity of approx. 10 meters at a 90 degrees angle of aperture. Range is also dependent on the remote control used. The IR reception indicator LED in the IR receiver will light up on reception of an IR signal.
- Check if the power adapter has been connected to the MegaView51 transmitter
- Please ensure that the IR receiver and the IR extender cable have been connected properly and that they are fully plugged in.
- Please ensure that the LEDs of the IR extender cable are placed correctly to the infrared sensor of the A/V device, this has to be done very precisely. The exact position can be found easily by shining at it with a flashlight.

**Do you have any questions that are not answered above?
Please check www.marmitek.com.**

7. TECHNICAL DATA

	MegaView50	MegaView51
Audio/Video		
Bandwidth Video:	6 MHz	6 MHz
Bandwidth Audio:	20 Hz to 20 kHz	20 Hz to 20 kHz
Impedance Video:	75 ohm	75 ohm
Impedance Audio:	600 ohm	600 ohm
Max. Input Audio/Video:	1.1 Vp-p	1.1 Vp-p
Max. CAT5e cable length:	300 meters	300 meters

Audio/Video Transmitter

A/V input:	RCA (1x Video, 2x Audio)	RCA (1x Video, 2x Audio)
Connection IR LED:	-	1x 3.5mm jack plug
Dimensions:	106 x 61 x 29 mm	106 x 61 x 29 mm
Weight:	79g	84g

Audio/Video Receiver

A/V output:	RCA (1x Video, 2x Audio)	RCA (1x Video, 2x Audio)
IR receiver:	-	1x 3.5mm jack plug
Power:	-	100-240VAC/50Hz, 12VC 500mA
Dimensions:	106 x 61 x 29 mm	106 x 61 x 29 mm
Weight:	79g	84 g

IR Receiver

Frequency range:	-	30-100 KHz
IR reception range:	-	± 10 meters
Cable length:	-	2 meters
IR receiver:	-	reception indicator LED:
IR angle of aperture:	-	90° (+45°/-45° from centre)
Dimensions:	-	51x10x8mm

IR extender cable

Connection:	-	3.5 mm jack plug
IR LEDs:	-	2x IR LED
Cable length:	-	3 meters

Specifications may be modified without prior notice.

8. OPTIONAL ACCESSORIES

Extra remote control

If you want to operate your device from various places in your home, or if you want to use just one single remote control for all your A/V devices, then make your choice from the complete range of Marmitek universal remote controls; EasyControl or EasyTouch. These replace almost every remote control you are using at the moment. More information about these so called universal remote controls can be found at www.marmitek.com.

Connecting multiple devices

You want to connect multiple A/V devices? With the Marmitek Connect series you can connect all your devices with just one cable, retaining quality. More information about this so called switchgear can be found at www.marmitek.com.



Environmental Information for Customers in the European Union

European Directive 2002/96/EC requires that the equipment bearing this symbol on the product and/or its packaging must not be disposed of with unsorted municipal waste. The symbol indicates that this product should be disposed of separately from regular household waste streams. It is your responsibility to dispose of this and other electric and electronic equipment via designated collection facilities appointed by the government or local authorities. Correct disposal and recycling will help prevent potential negative consequences to the environment and human health. For more detailed information about the disposal of your old equipment, please contact your local authorities, waste disposal service, or the shop where you purchased the product.

SICHERHEITSHINWEISE

- Um Kurzschluss vorzubeugen, dieses Produkt bitte ausschließlich innerhalb des Hauses und nur in trockenen Räumen nutzen. Setzen Sie die Komponenten nicht Regen oder Feuchtigkeit aus. Nicht neben oder nahe eines Bades, Schwimmbades usw. verwenden.
- Setzen Sie die Komponente Ihres Systems nicht extrem hohen Temperaturen oder starken Lichtquellen aus.
- Bei einer zweckwidrigen Verwendung, selbst angebrachten Veränderungen oder selbst ausgeführten Reparaturen verfallen alle Garantiebestimmungen. Marmitek übernimmt bei einer falschen Verwendung des Produkts oder bei einer anderen Verwendung des Produktes als für den vorgesehenen Zweck keinerlei Produkthaftung. Marmitek übernimmt für Folgeschäden keine andere Haftung als die gesetzliche Produkthaftung.
- Dieses Produkt ist kein Spielzeug. Außer Reichweite von Kindern halten.
- Das Produkt niemals öffnen: Das Gerät kann Teile enthalten, worauf lebensgefährliche Stromspannung steht. Überlassen Sie Reparaturen oder Wartung nur Fachleuten.
- Schließen Sie den Netzadapter erst dann an das Stromnetz an, nachdem Sie überprüft haben, ob die Netzspannung mit dem auf dem Typenschild angegebenen Wert übereinstimmt. Schließen Sie niemals einen Netzadapter oder ein Netzkabel an, wenn diese beschädigt sind. In diesem Fall nehmen Sie Kontakt mit Ihrem Lieferanten auf.

1. EINFÜHRUNG

Herzlichen Glückwunsch zum Erwerb des Marmitek MegaView50/51! Der MegaView50/51 macht es auf einfache Weise möglich, Composite-Video und Audio über CAT5 Ethernet Kabel (max. 300 Meter) zu verlängern. Geräte die hieran angeschlossen werden können sind beispielsweise Settop Boxen, Media Center PC, Media Player, HD-Recorder, DVD-Player, Satellitenempfänger und Überwachungskameras.

Der MegaView51 besitzt einen eingebauten "Infrarot Retourkanal", mit dem das angeschlossene Gerät von einem anderen Raum aus oder durch geschlossene Schranktüren hindurch mit der eigenen Fernbedienung bedient werden kann.

Die Produkte Marmitek werden mit großer Sorgfalt hergestellt und sind von hoher Qualität. Lesen Sie diese Anleitung bitte sorgfältig durch und befolgen Sie die Anweisungen, um die Möglichkeiten dieses Produkts optimal nutzen zu können.

3. Schließen Sie den MegaView50-51 Empfänger (Audio/Video Receiver) mithilfe eines Cinch-Kabels (nicht im Lieferumfang enthalten) an Ihr Wiedergabegerät [2] (beispielsweise TV oder Projektor an).
- Achten Sie darauf, dass die Farben der Stecker und der Eingangsbuchsen miteinander korrespondieren. Also rot zu rot, weiß zu weiß und gelb zu gelb.
4. Verwenden Sie ein CAT5 Ethernet-Kabel (nicht im Lieferumfang enthalten) um den Sender und den Empfänger des MegaView50/51 miteinander zu verbinden [3].

INSTALLATION IR (INFRAROT) RETOUR (nur beim MEGAVIEW51)

1. Stellen Sie den MegaView51 Sender (Audio/Video Transmitter) an einen erreichbaren Ort hinter oder neben Ihren A/V Geräten und nahe einer Steckdose. Berücksichtigen Sie die Kabellänge der IR LED und achten Sie darauf, dass die Anschlüsse zugänglich bleiben.
2. Schließen Sie das benötigte IR-Verlängerungskabel (mit den 2 IR LED) [4] an den MegaView51 Sender (Audio/Video Transmitter) an.
 - Zu den IR LED ist selbstklebende Folie mitgeliefert. Hiermit können Sie die IR LED an das IR Fenster Ihres A/V Geräts anbringen.
 - Testen Sie die Position und die Betriebsfähigkeit der IR LED, bevor Sie diese definitiv an das IR Fenster Ihres A/V Geräts festkleben.
 - Möchten Sie zusätzlich zu Ihrem A/V Gerät (dessen Signal Sie weiterleiten) noch ein weiteres Gerät bedienen, so können Sie dazu die zweite IR LED verwenden.
 - Benötigen Sie nur eines der zwei IR LED, lassen Sie die zweite IR LED dann ungebraucht. Entfernen Sie diese niemals vom Verlängerungskabel!
3. Schließen Sie nun den IR Empfänger [5] an den MegaView51 Empfänger (Audio/Video Receiver) an.
 - Stellen Sie den mitgelieferten IR Empfänger in Sichtweite Ihrer Infrarot-Fernbedienung auf und sorgen Sie für möglichst wenig Störquellen in der Umgebung wie direkt einfallendes Sonnenlicht, TL Beleuchtung, Sparlampen usw.. Die Infrarot LED Anzeige im IR Empfänger leuchtet auf oder blinkt, wenn diese Infrarotstrahlung empfängt. Verwenden Sie diese LED Anzeige, um IR Empfänger an einer nahezu störungsfreien Stelle anzubringen (LED wird nicht oder kaum ansprechen wenn diese kein Signal empfängt).
 - Der mitgelieferte selbstklebende Streifen ermöglicht Anbringung an nahezu allen Stellen. Experimentieren Sie mit der richtigen Stelle, bevor Sie den IR Empfänger definitiv festkleben.
 - Achtung! Der Klebestreifen kann auf bestimmten Oberflächen eine Verfärbung verursachen oder bei Entfernung Klebereste hinterlassen.
4. Schließen Sie den Speisungsadapter [6] an den "POWER" Anschluss des MegaView51 Empfängers an (Audio/Video Receiver) und stecken Sie den Adapter in eine Steckdose.

5. ANWENDUNG

1. Schalten Sie das angeschlossene A/V Gerät ein (z.B. Settop Box oder Media Center PC).
2. Schalten Sie das Wiedergabegerät ein (z.B. Fernseher oder Projektor) und wählen Sie den richtigen Eingang. Zumeist müssen Sie dazu die 0, die A/V oder die EXT Taste Ihrer Fernbedienung drücken.
3. Sie empfangen vom angeschlossenen A/V Gerät sofort Bild.
4. Mit dem MegaView 51 können Sie nun auch das angeschlossene Gerät von diesem Zimmer aus mit Ihrer eigenen Fernbedienung bedienen, indem Sie diese auf den IR Empfänger richten.

6. HÄUFIG GESTELLTE FRAGEN

Bild und Ton schlecht oder gar nicht anwesend

- Überprüfen Sie, ob alle Kabel richtig angeschlossen sind.
- Überprüfen Sie, ob das A/V Gerät eingeschaltet ist.
- Verwenden Sie, wie in Kapitel 3, Anforderungen, erläutert, nur CAT5 Kabel.
- Prüfen Sie, ob das CAT5 Kabel eine gute Verbindung herstellt (keine Bruchstellen).
- Prüfen Sie, ob der RJ-45 Anschluss gemäß der EIA/TIA T568B Norm angeschlossen ist. Siehe Anlage Seite 39
- Überschreiben Sie die maximale Kabellänge nicht.
- Prüfen Sie ob Cinch-Kabel am A/V Gerät, Bildschirm und MegaView50/51 mit den richtigen Farben angeschlossen sind.
- Installieren Sie Ihr System möglichst nicht nahe RF Quellen (drahtlose Geräte).

Schlechtes (oder kein) Infrarot- Retoursignal (MegaView 51)

- Sowohl der Einbau- wie der Aufbau- IR-Empfänger besitzt eine Signalempfindlichkeit von ca. 10 Metern bei einem Öffnungswinkel von 90 Grad. Der Bereich hängt zudem von der verwendeten Fernbedienung ab. Die IR LED Anzeige im IR Empfänger wird bei dem Empfang eines IR Signals aufleuchten.
- Überprüfen Sie, ob der Speisungsadapter an den MegaView51 Sender (Audio/Video Transmitter) angeschlossen ist.
- Prüfen Sie, ob der IR-Empfänger und das IR-Verlängerungskabel richtig angeschlossen und vollständig eingestöpselt sind.
- Die LED des IR Verlängerungskabels müssen präzise auf den Infrarotsensor des A/V Geräts geklebt werden; das erfordert große Genauigkeit. Die genaue Position finden Sie, indem Sie mit einer Taschenlampe darauf scheinen.

Sie haben noch Fragen, die in den obigen Beispielen nicht beantwortet wurden? Schauen Sie dann unter www.marmitek.com

7. TECHNISCHE DATEN

	MegaView50	MegaView51
Audio/Video		
Bandbreite Video:	6 MHz.	6 MHz.
Bandbreite Audio:	20 Hz bis 20 kHz	20 Hz bis 20 kHz
Impedanz Video:	75 Ohm	75 Ohm
Impedanz Audio:	600 Ohm	600 Ohm
Max. Input Audio/Video:	1.1 Vp-p	1.1 Vp-p
Max. CAT5e Kabellänge:	300 Meter	300 Meter

Sender (Audio/Video Transmitter)

A/V Eingang:	RCA (1x Video, 2 x Audio)	RCA (1x Video, 2 x Audio)
IR LED Anschluss:	-	1x 3.5mm Klinkebuchse
Maße:	106 x 61 x 29 mm	106 x 61 x 29 mm
Gewicht:	79g	84g

Empfänger (Audio/Video Receiver)

A/V Ausgang:	RCA (1x Video, 2 x Audio)	RCA (1x Video, 2 x Audio)
IR Empfänger:	-	1x 3.5mm Klinkebuchse
Speisung:	-	100-240VAC/50Hz, 12VC 500mA
Maße:	106 x 61 x 29 mm	106 x 61 x 29 mm
Gewicht:	79g	84 g

IR Empfänger

Frequenzbereich:	-	30-100 KHz
IR Empfänger Reichweite:	-	± 10 Meter
Kabellänge:	-	2 Meter
IR Empfänger:	-	Empfang LED Anzeige
IR Empfang Winkel:	-	90° (+45°/-45° ab Mitte)
Maße:	-	51x10x8mm

IR Verlängerungskabel

Anschluss:	-	3,5mm Klinkebuchse
IR LED:	-	2x IR LED
Kabellänge:	-	3 Meter

Spezifikationen können ohne vorhergehende Mitteilung geändert werden.

8. OPTIONAL ERHÄLTlich

Extra Fernbedienung

Wenn Sie Ihre Geräte gerne an verschiedenen Orten im Haus bedienen, oder nur noch eine Fernbedienung für all Ihre A/V Geräte verwenden möchten, entscheiden Sie sich dann für eine Universal-Fernbedienung aus der kompletten Marmitek Serie; der EasyControl oder EasyTouch. Diese ersetzen nahezu alle derzeit von Ihnen verwendeten Fernbedienungen. Weitere Infos über diese so genannten Universal-Fernbedienungen finden Sie unter www.marmitek.com.

Mehrere Geräte anschließen

Sie möchten mehrere A/V Geräte anschließen? Mit der Marmitek Connect Serie schließen Sie, ohne jeglichen Qualitätsverlust, mit nur einem Kabel Ihre gesamten Geräte an. Weitere Infos zu diesem so genannten Switchgear finden sie unter www.marmitek.com.



Umweltinformation für Kunden innerhalb der Europäischen Union

Die Europäische Richtlinie 2002/96/EC verlangt, dass technische Ausrüstung, die direkt am Gerät und/oder an der Verpackung mit diesem Symbol versehen ist nicht zusammen mit unsortiertem Gemeindeabfall entsorgt werden darf. Das Symbol weist darauf hin, dass das Produkt von regulärem Haushaltsmüll getrennt entsorgt werden sollte. Es liegt in Ihrer Verantwortung, dieses Gerät und andere elektrische und elektronische Geräte über die dafür zuständigen und von der Regierung oder örtlichen Behörden dazu bestimmten Sammelstellen zu entsorgen. Ordnungsgemäßes Entsorgen und Recyceln trägt dazu bei, potentielle negative Folgen für Umwelt und die menschliche Gesundheit zu vermeiden. Wenn Sie weitere Informationen zur Entsorgung Ihrer Altgeräte benötigen, wenden Sie sich bitte an die örtlichen Behörden oder städtischen Entsorgungsdienste oder an den Händler, bei dem Sie das Produkt erworben haben.

AVERTISSEMENTS DE SECURITE

- Afin d'éviter un court-circuit, ce produit ne doit être utilisé qu'à l'intérieur, et uniquement dans des endroits secs. Ne pas exposer les composants à la pluie ou à l'humidité. Ne pas utiliser à côté de ou près d'une baignoire, une piscine, etc.
- Ne pas exposer les composants de votre système à des températures extrêmement élevées ou à des sources de lumières trop fortes.
- Toute utilisation impropre, toute modification ou réparation effectuée vous-même annule la garantie. Marmitek n'accepte aucune responsabilité dans le cas d'une utilisation impropre du produit ou d'une utilisation autre que celle pour laquelle le produit est destiné. Marmitek n'accepte aucune responsabilité pour dommage consécutif, autre que la responsabilité civile du fait des produits.
- Ce produit n'est pas un jouet et doit être rangé hors de la portée des enfants.
- Ne jamais ouvrir le produit: Les appareils peuvent comprendre des composants dont la tension est mortelles Les réparations ou l'entretien ne doivent être effectués que par des personnes compétentes.
- Brancher l'adaptateur secteur sur le réseau électrique seulement après avoir vérifié que la tension d'alimentation correspond à la valeur indiquée sur les plaques d'identification. Ne jamais brancher un adaptateur secteur ou un cordon d'alimentation lorsque celui-ci est endommagé. Dans ce cas, veuillez contacter votre fournisseur.

1. INTRODUCTION

Nous vous félicitons d'avoir choisi Marmitek MegaView50/51 ! Avec MegaView50/51, il devient possible de prolonger de manière très simple la vidéo et l'audio composites à l'aide d'un câble CAT5 Ethernet (max. 300 mètres). Les appareils pouvant être connectés sont par exemple un décodeur, un ordinateur multimédia, un lecteur multimédia, un enregistreur à disque dur, un lecteur dvd, un récepteur satellite ou une caméra de surveillance.

MegaView51 a un « canal retour infrarouge » intégré, qui vous permet de commander l'appareil connecté à partir d'une autre pièce ou à travers les portes fermées d'un placard, à l'aide de votre propre télécommande.

Les produits de Marmitek ont été produits avec beaucoup de soin et sont de haute qualité. Veuillez lire ce mode d'emploi avec attention et suivre les instructions afin de bénéficier au maximum des possibilités de ce produit.

2. CONTENU DE L'EMBALLAGE

MegaView50

1x émetteur (Audio/Video Transmitter)
1x récepteur (Audio/Video Receiver)
1x guide utilisateur

MegaView51

1x émetteur (Audio/Video Transmitter)
1x récepteur (Audio/Video Receiver)
1x récepteur à infrarouge (IR)
1x câble d'extension IR de 2 LED
1x adaptateur secteur
1x guide utilisateur

3. EXIGENCES CÂBLE CAT5E

- câble UTP-, FTP- ou STP
- 24AWG ou moins
- paire torsadée solide
- 100 ohms à 1 MHz
- connexion RJ-45 selon la norme EIA/TIA T568B

Au lieu d'un câble CAT5 on peut utiliser un câble CAT6 (de meilleure qualité).

4. INSTALLATION

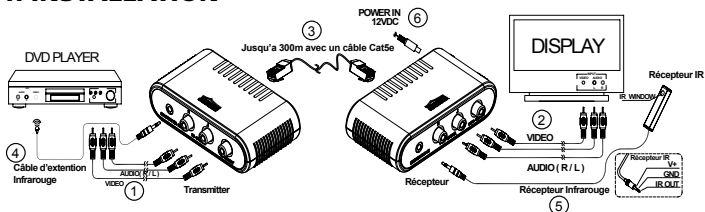

Pour vérifier le bon fonctionnement du système, il est conseillé de tester d'abord l'installation comme vous avez prévue cette dernière. A cette fin, connectez tout comme décrit ci-dessous mais ne collez ou vissez pas encore les composantes.

1. Débranchez tous les appareils A/V avant de les connecter.
2. Connectez l'appareil A/V (par exemple le décodeur ou l'ordinateur multimédia) au « IN » audio & vidéo de l'émetteur MegaView50/51 (Audio/Video Transmitter) [1] à l'aide d'un câble RCA (non fourni).

3. Connectez le récepteur MegaView50/51 (Audio/Video Receiver) à votre appareil de reproduction [2] (par exemple TV ou projecteur) à l'aide d'un câble RCA (non fourni).

Harmonisez les couleurs des fiches mâles et femelles. Donc rouge sur rouge, blanc sur blanc, jaune sur jaune.

4. Utilisez un câble Ethernet CAT5 (non fourni) pour connecter l'émetteur au récepteur de MegaView50/51 [3].

INSTALLATION IR (INFRAROUGE) RETOUR (uniquement pour MEGAVIEW 51)

1. Placez l'émetteur MegaView51 (Audio/Video Transmitter) dans un endroit accessible derrière ou à côté de vos appareils A/V et près d'une prise. Tenez compte de la longueur du câble des LED IR et faites attention à l'accessibilité des connexions.
2. Branchez le câble d'extension IR nécessaire (avec les 2 LED IR) [4] sur l'émetteur MegaView51 (Audio/Video Transmitter).
 - Du film autocollant est fourni avec les LED IR. Il vous permet de fixer les LED IR sur la fenêtre IR de votre appareil A/V.
 - Testez la position et le fonctionnement des LED IR avant de les fixer définitivement sur la fenêtre IR de votre appareil A/V.
 - Si vous souhaitez commander un autre appareil en plus de votre appareil A/V (dont vous transmettez le signal), vous pouvez utiliser le second LED IR.
 - Si vous n'utilisez qu'un seul des deux LED IR, n'utilisez pas le second LED IR. Ne l'enlevez jamais du câble d'extension !
3. Maintenant, raccordez le récepteur IR [5] au récepteur MegaView51 (Audio/Video Receiver)
 - Installez le récepteur IR fourni de telle manière qu'il est visible pour votre télécommande à infrarouge et se trouve le plus éloigné possible d'éventuelles sources de brouillage, comme la lumière du soleil, les néons, les lampes à économie d'énergie etc. L'indicateur infrarouge LED du récepteur IR s'allume ou clignote s'il reçoit le signal infrarouge. Utilisez cet indicateur LED pour installer le récepteur IR dans le lieu présentant le moins de brouillage (l'indicateur LED ne s'allume pas ou peu si le signal n'est pas ou peu reçu).
 - L'installation est possible pratiquement partout, grâce à la bande autocollante fournie. Expérimentez pour trouver l'endroit idéal avant de coller définitivement le récepteur IR.
 - Note : sur certaines surfaces, la bande autocollante peut causer des décolorations ou laisser des restes de colle quand vous l'enlevez.
4. Connectez l'adaptateur secteur [6] sur la connexion « POWER » du récepteur MegaView51 (Audio/Video Receiver) et sur une prise murale.

5. UTILISATION

1. Allumez l'appareil A/V connecté (par exemple le décodeur ou l'ordinateur multimédia).
2. Allumez l'appareil de reproduction (par exemple TV ou projecteur) et sélectionnez la source. En général, vous appuyez sur « 0 », « A/V » ou « EXT » de votre télécommande pour la sélectionner.
3. L'image de l'appareil A/V s'affiche immédiatement.
4. A l'aide de MegaView51, vous pourrez commander l'appareil connecté à partir de cette pièce avec votre propre télécommande, en l'orientant sur le récepteur IR.

6. FOIRE AUX QUESTIONS

Image et son sont mauvais ou absents

- Vérifiez que tous les câbles sont connectés correctement.
- Vérifiez si l'appareil A/V est allumé.
- Utilisez uniquement le câble CAT5 comme spécifié en chapitre 3. Exigences.
- Vérifiez si le câble CAT5 réalise la connexion (pas de cassures).
- Vérifiez si RJ-45 est connectée selon la norme EIA/TIA T568B Voir annexe page 39
- Assurez-vous que la longueur maximale du câble n'est pas dépassée.
- Vérifiez si les câbles RCA sont connectés sur les couleurs correspondantes de l'appareil A/V, l'écran et la MegaView50/51.
- Évitez d'installer votre système près de sources RF (appareils sans fils).

Signal IR retour mauvais ou absent (MegaView 51)

- Le récepteur IR incorporé ou externe a une sensibilité de réception d'environ 10 mètres à un angle de 90 degrés. La portée dépend également de la télécommande utilisée. L'indicateur LED de réception IR du récepteur IR s'allumera à la réception d'un signal IR.
- Vérifiez si l'adaptateur secteur est raccordé à l'émetteur MegaView51 (Audio/Video Transmitter).
- Assurez-vous que le récepteur IR et le câble d'extension IR sont correctement connectés et complètement insérés dans les prises.
- Assurez-vous que les LED du câble d'extension sont collés exactement sur le capteur IR de l'appareil A/V, il s'agit d'être très précis. La position exacte est facile à trouver en l'éclairant avec une torche.

Vous avez d'autres questions ? Allez sur le site www.marmitek.com.

7. CARACTÉRISTIQUES TECHNIQUES

	MegaView50	MegaView51
Audio/Vidéo		
Bande passante Vidéo :	6MHz	6MHz
Bande passante Audio :	20Hz à 20kHz	20Hz à 20kHz
Impédance Vidéo :	75 ohm	75 ohm
Impédance Audio :	600 ohm	600 ohm
Max. entrée Audio/Vidéo :	1.1 Vp-p	1.1 Vp-p
Longueur max. câble CAT5e:	300m	300m

Émetteur (Audio/Video Transmitter)

Entrée A/V :	RCA (1xVidéo, 1xAudio)	RCA (1xVidéo, 1xAudio)
Connexion LED IR :	-	1x 3,5mm jack
Dimensions :	106x61x29mm	106x61x29mm
Poids :	79g	84g

Récepteur (Audio/Video Receiver)

Sortie AV :	RCA (1xVidéo, 1xAudio)	RCA (1xVidéo, 1xAudio)
Récepteur IR :	-	1x 3,5mm jack
Alimentation :	-	100-240VAC/ 50Hz, 12VC 500mA
Dimensions :	106x61x29mm	106x61x29mm
Poids :	79g	84g

Récepteur IR

Fréquence :	-	30-100 KHz
Portée récepteur IR :	-	env. 10m
Longueur du câble :	-	2m
Récepteur IR :	-	Indicateur réception LED
Angle de réception IR :	-	90° (+45°/-45° à partir du centre)
Dimensions:	-	51x10x8mm

Câble d'extension IR

Connexion :	-	3,5mm jack
LED IR :	-	2x IR LED
Longueur du câble :	-	3m

Spécifications peuvent être modifiées sans préavis.

8. DISPONIBLE EN OPTION

Télécommande additionnelle

Si vous voulez manier vos appareils depuis plusieurs emplacements de la maison, ou si vous ne voulez utiliser qu'une seule télécommande pour tous vos appareils A/V, choisissez-en une de la série complète de télécommandes universelles de Marmitek ; EasyControl ou EasyTouch. Celles-ci remplacent presque toutes les télécommandes que vous utilisez actuellement. Vous trouverez des renseignements additionnels concernant ces télécommandes universelles sur le site www.marmitek.com.

Raccorder plusieurs appareils

Voulez-vous raccorder plusieurs appareils A/V ? Avec la série Marmitek Connect vous raccordez avec un seul câble tous les appareils en maintenant la qualité. Vous trouverez des renseignements additionnels concernant cet appareillage sur le site www.marmitek.com.



Informations environnementales pour les clients de l'Union européenne

La directive européenne 2002/96/CE exige que l'équipement sur lequel est apposé ce symbole sur le produit et/ou son emballage ne soit pas jeté avec les autres ordures ménagères. Ce symbole indique que le produit doit être éliminé dans un circuit distinct de celui pour les déchets des ménages. Il est de votre responsabilité de jeter ce matériel ainsi que tout autre matériel électrique ou électronique par les moyens de collecte indiqués par le gouvernement et les pouvoirs publics des collectivités territoriales. L'élimination et le recyclage en bonne et due forme ont pour but de lutter contre l'impact néfaste potentiel de ce type de produits sur l'environnement et la santé publique. Pour plus d'informations sur le mode d'élimination de votre ancien équipement, veuillez prendre contact avec les pouvoirs publics locaux, le service de traitement des déchets, ou l'endroit où vous avez acheté le produit.

AVISOS DE SEGURIDAD

- Para evitar un cortocircuito, este producto solamente se usa en casa y en habitaciones secas. No exponga los componentes del sistema a la lluvia o a la humedad. No se use cerca de una bañera, una piscina, etc.
- No exponga los componentes del sistema a temperaturas extremadamente altas o a focos de luz fuertes.
- En caso de uso indebido o modificaciones y reparaciones montados por su mismo, la garantía se caducará. En caso de uso indebido o impropio, Marmitek no asume ninguna responsabilidad para el producto. Marmitek no asume ninguna responsabilidad para daños que resultan del uso impropio, excepto según la responsabilidad para el producto que es determinada por la ley.
- Este producto no es un juguete. Asegúrese de que está fuera del alcance de los niños.
- Nunca abra el producto: Puede contener piezas que se encuentren bajo una tensión mortal. Deje las reparaciones o servicios a personal experto.
- No conecte el adaptador de red a la red de alumbrado antes de que haya controlado si la tensión de red corresponde con el valor indicado en la estampa de tipo. Nunca conecte un adaptador de red o un cable a la red si éste está dañado. En este caso, por favor entre en contacto con su proveedor.

1. INTRODUCCIÓN

¡Felicitaciones por la compra del Marmitek MegaView50/51! El MegaView50/51 le ofrece la posibilidad de extender la señal de vídeo y audio compuesto a través de un cable CAT5 Ethernet (300 metros como máximo). Es apto para aparatos como por ejemplo un set-top box, un computador centro multimedia, un Media Player, un grabador disco duro, un reproductor de DVD, un receptor de satélite o una cámara de vigilancia.

El MegaView51 dispone de un "canal de vuelta infrarrojo" con lo que puede manejar el aparato conectado desde otra habitación o a través de puertas cerradas de un armario, utilizando su propio mando a distancia.

Los productos de Marmitek se fabrican con el mayor esmero y son de alta calidad. Por favor lea cuidadosamente este modo de empleo y siga las instrucciones para poder aprovechar al máximo de las posibilidades de este producto.

3. Conecte el receptor del MegaView50/51 (Audio/Video Receiver) a un aparato de reproducción [2] (p.e. televisor o proyector) utilizando un cable RCA (no suministrado).

Los colores de las clavijas y los colores de los enchufes han de corresponder: rojo a rojo, blanco a blanco y amarillo a amarillo.

4. Utilice un cable CAT5 Ethernet (no suministrado) para conectar el transmisor al receptor del MegaView50/51 [3].

INSTALACIÓN DEL CANAL DE VUELTA IR (INFRARROJO) (solamente el MEGAVIEW51)

1. Coloque el transmisor del MegaView51 (Audio/Video Transmitter) en un sitio bien accesible detrás de o al lado de los aparatos A/V y cerca de un enchufe. Preste atención a la longitud del cable de los LED IR y a la accesibilidad de las conexiones.
2. Enchufe el cable de extensión IR (con dos LED) [4] en el transmisor del MegaView51 (Audio/Video Transmitter).
 - Los LED IR pueden fijarse en la ventanilla infrarroja del aparato A/V con la lámina autoadhesiva suministrada.
 - Pruebe la posición y el funcionamiento correctos de los LED antes de pegarlos definitivamente en la ventanilla infrarroja del aparato A/V.
 - Si quiere manejar otro aparato (al lado del aparato de lo que se transmite la señal), puede utilizar el segundo LED IR.
 - Si solamente utilice uno de los dos LED, ¡no quite nunca el segundo LED del cable de extensión!
3. Conecte ahora el receptor IR [5] al receptor del MegaView51 (Audio/Video Receiver).
 - Coloque el receptor IR suministrado de manera que sea visible para el mando a distancia infrarrojo y tan lejos posible de eventuales fuentes de interferencia, como p.e. luz solar directa, iluminación fluorescente, bombillas de bajo consumo etc. El LED IR de indicación resplandecerá o parpadeará cuando el receptor recibe una señal infrarroja. Utilice este LED de indicación para colocar el receptor IR en un sitio con baja interferencia (el LED de indicación no resplandecerá o casi no resplandecerá cuando no recibe ninguna señal).
 - Con la lámina autoadhesiva el LED puede colocarse en casi cualquier lugar. Busque el lugar perfecto antes de fijar definitivamente el receptor IR.
 - ¡Atención! La lámina autoadhesiva puede causar decoloraciones o dejar restos de pegamento en ciertas superficies.
5. Conecte el adaptador de alimentación [6] al enchufe "POWER" del receptor del MegaView51 (Audio/Video Receiver) y enchufe el adaptador.

5. EMPLEO

1. Encienda el aparato A/V conectado (p.e. set-top box o computador centro multimedia).
2. Encienda el aparato de reproducción (p.e. televisor o proyector) y seleccione la entrada correcta. En la mayoría de los casos ha de pulsar tecla numérica "0", el botón "A/V" o el botón "EXT" del mando a distancia.
3. Recibirá directamente la imagen del aparato A/V conectado.
4. Con el MegaView51 puede también manejar el aparato conectado desde la habitación en la que se encuentre por simplemente dirigir el mando a distancia hacia el receptor IR.

6. PREGUNTAS FRECUENTES

Imagen o sonido malo o no imagen o sonido

- Controle si todos los cables están correctamente conectados.
- Controle si el aparato A/V está encendido.
- Solamente utilice un cable CAT5 de la manera especificada en capítulo 3. Exigencias.
- Controle si el cable CAT5 establece una buena conexión (no roturas).
- Controle si el RJ-45 está conectado según el estandar EIA/TIA T568B. Vea apéndice p. 39.
- No se debe rebasar la longitud máxima del cable.
- Controle si los cables RCA en el aparato A/V, en la pantalla y en el MegaView50/51 están conectados a los colores correctos.
- Instale el sistema tan lejos posible de fuentes RF (aparatos inalámbricos).

Señal de vuelta infrarroja mala o no señal de vuelta infrarroja (MegaView 51)

- Tanto el receptor IR a empotrar como el receptor IR a incorporar tienen una sensibilidad de recepción de más o menos 10 metros y un ángulo apertura de 90 grados. El alcance también depende del mando a distancia empleado. El LED de indicación en el receptor IR resplandecerá cuando recibe una señal infrarroja.
- Controle si el adaptador de alimentación está conectado al transmisor del MegaView51 (Audio/Video Transmitter).
- Asegúrese que el receptor IR y el cable de extensión IR están correctamente conectados y completamente enchufados.
- Asegúrese que los LED del cable de extensión IR están pegados precisamente en el sensor infrarrojo del aparato A/V. Puede determinar la posición exacta por iluminar el sensor con una linterna.

¿Tiene otras preguntas? Vea también www.marmitek.com.

7. DATOS TÉCNICOS

	MegaView50	MegaView51
Audio/Video		
Amplitud de la banda Video:	6MHz	6MHz
Amplitud de la banda Audio:	20Hz a 20kHz	20 Hz a 20 kHz
Impedancia Video:	75 ohm	75 ohm
Impedancia Audio:	600 ohm	600 ohm
Input máximo Audio/Video:	1,1 Vp-p	1,1 Vp-p
Longitud máxima del cable CAT5e:	300m	300 m
Transmisor (Audio/Video Transmitter)		
Entrada A/V:	RCA (1xVideo, 2xAudio)	RCA (1xVideo, 2xAudio)
Conexión LED IR:	-	1x 3,5mm jack plug
Dimensiones:	106x61x29mm	106x61x29mm
Peso:	79g	84g
Receptor (Audio/Video Receiver)		
Salida A/V:	RCA (1xVideo, 2xAudio)	RCA (1xVideo, 2xAudio)
Receptor IR:	-	1x 3,5mm jack plug
Alimentación:	-	100-240VAC/50Hz, 12VC 500mA
Dimensiones:	106x61x29mm	106x61x29mm
Peso:	79g	84g
Receptor IR		
Alcance de frecuencia:	-	30-100KHz
Alcance de recepción IR:	-	± 10m
Longitud de cable:	-	2m
Receptor IR:	-	LED de indicación de recepción
Ángulo de recepción IR:	-	90° (+45°/-45° de centro)
Dimensiones:	-	51x10x8mm
Cable de extensión IR		
Conexión:	-	3,5mm jack plug
LED IR:	-	2x LED IR
Longitud del cable:	-	3m

Las especificaciones pueden modificarse sin previo aviso.

8. TAMBIÉN A LA VENTA

Mando a distancia adicional

Si desea manejar su equipo desde varios lugares en casa o si quiere emplear un s ngulo mando a distancia para todos los aparatos A/V, Marmitek le ofrece un serie completo de mandos a distancia universales: EasyControl o EasyTouch. Estos mandos a distancia universales sustituyen todo mando a distancia que emplea actualmente. M s informaci n sobre los mandos a distancia puede encontrar en www.marmitek.com.

Conectar varios aparatos

 Quiere conectar varios aparatos A/V? Con el serie Connect de Marmitek todos los aparatos pueden conectarse con solamente un cable, sin p rdida de calidad. M s informaci n sobre este llamado switchgear puede encontrar en www.marmitek.com.



Informaci n medioambiental para clientes de la Uni n Europea

La Directiva 2002/96/CE de la UE exige que los equipos que lleven este s mbolo en el propio aparato y/o en su embalaje no deben eliminarse junto con otros residuos urbanos no seleccionados. El s mbolo indica que el producto en cuesti n debe separarse de los residuos dom sticos convencionales con vistas a su eliminaci n. Es responsabilidad suya desechar este y cualesquiera otros aparatos el ctricos y electr nicos a trav s de los puntos de recogida que ponen a su disposici n el gobierno y las autoridades locales. Al desechar y reciclar correctamente estos aparatos estar  contribuyendo a evitar posibles consecuencias negativas para el medio ambiente y la salud de las personas. Si desea obtener informaci n m s detallada sobre la eliminaci n segura de su aparato usado, consulte a las autoridades locales, al servicio de recogida y eliminaci n de residuos de su zona o pregunte en la tienda donde adquiri  el producto.

PRECAUZIONI DI SICUREZZA

- Per evitare il pericolo di cortocircuito utilizzare questo prodotto esclusivamente al coperto e in luoghi asciutti. Non esporre i componenti di questo prodotto a pioggia o umidità. Non utilizzare vicino alla vasca da bagno, piscina, ecc.
- Non esporre i componenti del sistema a temperature eccessivamente alte o a fonti intense di luce.
- In caso di utilizzo scorretto, di riparazioni o modifiche apportate personalmente decade qualsiasi garanzia. Marmitek declina ogni responsabilità per i danni derivanti da un utilizzo non appropriato del prodotto o da utilizzo diverso da quello per cui il prodotto è stato creato. Marmitek declina ogni responsabilità per danni consequenziali ad eccezione della responsabilità civile sui prodotti.
- Questo prodotto non è un giocattolo: tenerlo lontano dalla portata dei bambini.
- Non aprire mai il prodotto: L'apparecchio può contenere componenti la cui tensione è estremamente pericolosa. Lasciare fare riparazioni o modifiche esclusivamente a personale esperto.
- Collegare l'alimentatore alla presa di corrente solamente dopo avere controllato che la tensione della rete elettrica corrisponda alle indicazioni riportate sulla targhetta. Non utilizzare mai un alimentatore o un cavo elettrico danneggiato. In tal caso rivolgersi al proprio rivenditore.

1. INTRODUZIONE

Congratulazioni con il vostro acquisto del MegaView50/51 di Marmitek! Grazie al MegaView 50/51 è possibile e facile prolungare video composito e audio su cavo Ethernet CAT5 (500 metri al massimo). Si possono collegare i seguenti dispositivi; set top box, PC Media Center, Media Player, registratore hard disk, lettore DVD, ricevitore satellitare o telecamera di sicurezza.

Il MegaView51 dispone di un "canale di ritorno a infrarossi" con cui è possibile comandare il dispositivo collegato da un'altra stanza o attraverso pareti e ante chiuse con il proprio telecomando.

I prodotti di Marmitek sono fabbricati con la massima cura e sono di alta qualità. Vi preghiamo di leggere attentamente questo manuale e seguire le istruzioni per sfruttare tutte le possibilità di questo prodotto.

2. CONTENUTO DELL'IMBALLAGGIO

MegaView50

- 1x trasmettitore (Audio/Video Transmitter)
- 1x ricevitore (Audio/Video Transmitter)
- 1x istruzioni per l'uso

MegaView51

- 1x trasmettitore (Audio/Video Transmitter)
- 1x ricevitore (Audio/Video Transmitter)
- 1x ricevitore a infrarossi
- 1x cavo di prolunga IR con 2 LED IR
- 1x adattatore di alimentazione
- 1x istruzioni per l'uso

3. REQUISITI CAVO CAT5E

- cavo UTP, FTP o STP
- 24AWG o inferiore
- "Solid twisted pair" (coppie di conduttori 'solid core' twistate)
- 100 ohm a 1MHz
- connessione RJ-45 conforme alla norma EIA/TIA T568B

Invece del cavo CAT5 si può anche usare il cavo CAT6 (è di migliore qualità).

4. INSTALLAZIONE

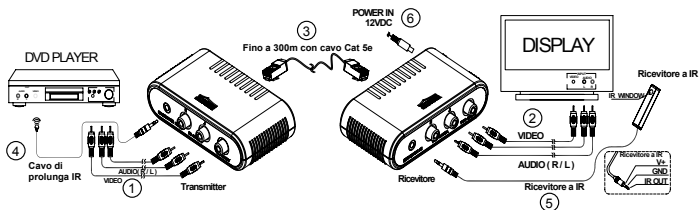

Per controllare il buon funzionamento del sistema si raccomanda di prima testare il vostro sistema pianificato. Per questo si deve collegare tutto come descritto qui sotto, ma i componenti non devono ancora essere incollati o avvitati.

1. Disinserire tutti i dispositivi A/V prima che si cominci il collegamento.
2. Collegare il dispositivo A/V (per esempio set top box o PC Media Center) all'ingresso Audio e Video del trasmettitore MegaView 50/51 (Audio/Video Transmitter) [1] tramite un cavo RCA (non fornito in dotazione).

3. Collegare il ricevitore MegaView50/51 (Audio/Video Receiver) al vostro dispositivo di riproduzione [2] (per esempio TV o proiettore) tramite un cavo RCA (non fornito in dotazione).

Assicurarsi che i colori delle spine e dei bus d'ingresso coincidano. Vuol dire rosso con rosso, bianco con bianco e giallo con giallo.

4. Usare un cavo Ethernet CAT5 (non fornito in dotazione) per il collegamento del trasmettitore al ricevitore del MegaView50/51 [3].

INSTALLAZIONE RITORNO IR (A INFRAROSSI) (solo per il modello MEGAVIEW51)

1. Sistemare il trasmettitore MegaView51 (Audio/Video Transmitter) in un luogo accessibile dietro o accanto ai vostri dispositivi A/V e vicino. Tener conto della lunghezza del cavo dei LED IR (a infrarossi) ed assicurarsi che le connessioni rimangano accessibili.
2. Infilare il cavo di prolunga IR (con i due LED IR) [4] nel trasmettitore MegaView51 (Audio/Video Transmitter).
 - In dotazione ai LED IR è fornito un foglio autoadesivo. Con questo foglio si possono attaccare i LED IR sulla finestra IR del vostro dispositivo A/V.
 - Provare la posizione e il funzionamento dei LED IR prima di attaccarli in modo definitivo sulla finestra IR del vostro dispositivo A/V.
 - Se si vuole comandare, oltre al vostro dispositivo A/V (il cui segnale si trasferisce), un altro dispositivo, è possibile utilizzare il secondo LED IR.
 - Se si usa solo uno dei due LED IR, non usare il secondo LED IR. Non rimuoverlo mai dal cavo di prolunga!
3. Ora collegare il ricevitore IR [5] al ricevitore MegaView51 (Audio/Video Receiver).
 - Sistemare il ricevitore IR fornito in dotazione di modo che sia visibile per il vostro telecomando a infrarossi e lontano da eventuali fonti di disturbo come la luce solare diretta, l'illuminazione al neon, le lampade a risparmio energetico, etc. L'indicatore infrarossi a LED nel ricevitore IR si accenderà o lampeggerà nel caso che riceva la radiazione a infrarossi. Usare quest'indicatore infrarossi a LED per sistemare il ricevitore IR nel luogo più adatto (cioè senza disturbi; l'indicatore a LED non o quasi non si accende quando non riceve un segnale).
 - Installazione possibile in quasi ogni luogo, grazie al nastro autoadesivo fornito in dotazione. Prima di fissare in modo definitivo il ricevitore IR, provare il luogo d'installazione.
 - Attenzione! Il nastro adesivo può causare scolorimenti su determinate superfici o lasciare residui di colla in caso di rimozione.
4. Collegare l'adattatore di alimentazione [6] alla presa "POWER" del ricevitore MegaView51 (Audio/Video Receiver) e infilare l'adattatore in una presa di corrente.

5. USO

1. Accendere il dispositivo A/V (per esempio set top box o PC Media Center).
2. Accendere il dispositivo di riproduzione (per esempio TV o proiettore) e selezionare l'apposito ingresso. Normalmente questo si fa premendo il tasto 0, A/V o EXT del vostro telecomando.
3. Apparisce direttamente l'immagine del dispositivo A/V collegato.
4. Con il MegaView51 è ora anche possibile comandare il dispositivo collegato da questa stanza con il proprio telecomando puntandolo sul ricevitore IR.

6. DOMANDE FREQUENTI

Mancano l'immagine ed il suono o sono di cattiva qualità

- Controllare se tutti i cavi sono stati collegati correttamente.
- Controllare se il dispositivo A/V è acceso.
- Usare solo un cavo CAT5 come specificato nel capitolo 3 (Requisiti).
- Controllare se il collegamento con il cavo CAT5 è buono (senza rotture).
- Controllare se la connessione RJ-45 è stata collegata conforme alla norma EIA/TIA T568B. Vedere l'allegato pag. 39
- Assicurarsi che non sarà superata la lunghezza di cavo massima.
- Controllare se i cavi RCA del dispositivo A/V, dello schermo e del MegaView50/51 sono stati collegati ai colori giusti.
- Installare il vostro sistema lontano dalle fonti RF (dispositivi senza fili).

Manca il segnale di ritorno a infrarossi o è di cattiva qualità (MegaView 51)

- Sia il ricevitore IR interno che esterno ha una sensibilità di ricezione di circa 10 metri ad un angolo di 90 gradi. La portata dipende anche dal telecomando usato. L'indicatore di ricezione a LED nel ricevitore IR si accenderà quando riceve un segnale IR.
- Controllare se l'adattatore di alimentazione è stato collegato al trasmettitore MegaView51 (Audio/Video/Transmitter).
- Assicurarsi che il ricevitore IR ed il cavo di prolunga IR siano collegati nel modo giusto e che siano completamente infilati.
- Assicurarsi che i LED del cavo di prolunga IR siano attaccati esattamente sul sensore a infrarossi del dispositivo A/V, richiede precisione! È facile trovare la posizione esatta illuminandolo con una lampadina tascabile.

Avete domande che non sono state risposte qui sopra?

Visitare www.marmitek.com.

7. DATI TECNICI

	MegaView50	MegaView51
Audio/Video		
Banda di frequenza Video:	6 MHz	6 MHz
Banda di frequenza Audio:	20 Hz fino a 20 kHz	20 Hz fino a 20 kHz
Impedenza Video:	75 ohm	75 ohm
Impedenza Audio:	600 ohm	600 ohm
Max. ingresso Audio/Video:	1.1 Vp-p	1.1 Vp-p
Max. lunghezza di cavo CAT5e	300 metri	300 metri

Trasmittitore (Audio/Video Transmitter)

Ingresso A/V:	RCA (1x Video, 2x Audio)	RCA (1x Video, 2x Audio)
Connessione LED IR:	-	1x 3.5mm connettore jack
Dimensioni:	106 x 61 x 29 mm	106 x 61 x 29 mm
Peso	79g	84g

Ricevitore (Audio/Video Receiver)

Uscita A/V:	RCA (1x Video, 2x Audio)	RCA (1x Video, 2x Audio)
Ricevitore IR:	-	1x 3.5mm connettore jack
Alimentazione:	-	100-240VAC/50Hz, 12VC 500mA
Dimensioni:	106 x 61 x 29 mm	106 x 61 x 29 mm
Peso:	79g	84 g

Ricevitore IR

Banda di frequenza:	-	30-100 KHz
Portata ricezione IR:	-	± 10 metri
Lunghezza di cavo:	-	2 metri
Ricevitore IR:	-	Indicatore di ricezione a LED
Angolo ricezione IR:	-	90° (+45°/-45° dal centro)
Dimensioni:	-	51x10x8mm

Cavo di prolunga IR

Connessione:	-	3,5mm connettore jack
LED IR:	-	2x LED IR
Lunghezza di cavo:	-	3 metri

Le specifiche possono essere soggette a modifiche senza preavviso.

8. ACCESSORI

Telecomando addizionale

Se volete comandare le vostre apparecchiature da vari luoghi nella vostra casa, o se volete usare un solo telecomando per tutte le vostre apparecchiature A/V, scegliete un telecomando universale dalle serie complete di Marmitek; EasyControl o EasyTouch. Sostituiscono quasi ogni telecomando che usate ora. Per ulteriori informazioni su questi cosiddetti telecomandi universali consultare www.marmitek.com.

Collegare più apparecchiature

Volete collegare più apparecchiature A/V? Con la serie Connect di Marmitek collegate tutte le apparecchiature con un solo cavo, senza perdere qualità. Per ulteriori informazioni su questo cosiddetto 'switchgear' consultare www.marmitek.com.



Informazioni relative all'ambiente per i clienti residenti nell'Unione Europea

La direttiva europea 2002/96/EC richiede che le apparecchiature contrassegnate con questo simbolo sul prodotto e/o sull'imballaggio non siano smaltite insieme ai rifiuti urbani non differenziati. Il simbolo indica che questo prodotto non deve essere smaltito insieme ai normali rifiuti domestici.

È responsabilità del proprietario smaltire sia questi prodotti sia le altre apparecchiature elettriche ed elettroniche mediante le specifiche strutture di raccolta indicate dal governo o dagli enti pubblici locali. Il corretto smaltimento ed il riciclaggio aiuteranno a prevenire conseguenze potenzialmente negative per l'ambiente e per la salute dell'essere umano. Per ricevere informazioni più dettagliate circa lo smaltimento delle vecchie apparecchiature in Vostro possesso, Vi invitiamo a contattare gli enti pubblici di competenza, il servizio di smaltimento rifiuti urbani o il negozio nel quale avete acquistato il prodotto.

VEILIGHEIDSWAARSCHUWINGEN

- Om kortsluiting te voorkomen, dient dit product uitsluitend binnenshuis gebruikt te worden, en alleen in droge ruimten. Stel de componenten niet bloot aan regen of vocht. Niet naast of vlakbij een bad, zwembad, etc. gebruiken.
- Stel de componenten van uw systeem niet bloot aan extreem hoge temperaturen of sterke lichtbronnen.
- Bij oneigenlijk gebruik, zelf aangebrachte veranderingen of reparaties, komen alle garantiebepalingen te vervallen. Marmitek aanvaardt geen productaansprakelijkheid bij onjuist gebruik van het product of door gebruik anders dan waarvoor het product is bestemd. Marmitek aanvaardt geen aansprakelijkheid voor volgschade anders dan de wettelijke productaansprakelijkheid.
- Dit product is geen speelgoed. Buiten bereik van kinderen houden.
- Het product nooit openmaken: de apparatuur kan onderdelen bevatten waarop levensgevaarlijke spanning staat. Laat reparatie of service alleen over aan deskundig personeel.
- Sluit de voedingsadapter pas op het lichtnet aan nadat u hebt gecontroleerd of de netspanning overeenkomt met de waarde die op de typeplaatjes is aangegeven. Sluit een voedingsadapter of netsnoer nooit aan wanneer deze beschadigd is. Neem in dat geval contact op met uw leverancier.

1. INTRODUCTIE

Gefeliciteerd met de aankoop van de Marmitek MegaView50/51! De MegaView50/51 maakt het op eenvoudige wijze mogelijk om composiet video en audio te verlengen over CAT5 Ethernet kabel (max 300 meter). Apparaten die hierop aangesloten kunnen worden zijn bijvoorbeeld een settop box, Media Center PC, Media Player, harddiskrecorder, dvd-speler, satellietontvanger of bewakingscamera.

De MegaView51 heeft een ingebouwd "infrarood retourkanaal" waarmee u het aangesloten apparaat vanuit een andere ruimte of door gesloten kastdeurtjes kunt bedienen met uw eigen afstandsbediening.

De producten van Marmitek worden met grote zorgvuldigheid gemaakt en zijn van hoge kwaliteit. Leest u a.u.b. deze handleiding nauwlettend door en volg de instructies om optimaal te genieten van de mogelijkheden van dit product.

2. INHOUD VAN DE VERPAKKING

MegaView50

- 1x zender (Audio/Video Transmitter)
- 1x ontvanger (Audio/Video Receiver)
- 1x Gebruiksaanwijzing

MegaView51

- 1x zender (Audio/Video Transmitter)
- 1x ontvanger (Audio/Video Receiver)
- 1x Infraroodontvanger
- 1x Infrarood verlengkabel met 2 IR LED's
- 1x Voedingsadapter
- 1x Gebruiksaanwijzing

3. VEREISTEN CAT5E KABEL

- UTP-, FTP- of STP- kabel
- 24AWG of lager
- Solid twisted pair
- 100 ohm bij 1MHz
- RJ-45 aansluiting volgens de EIA/TIA T568B standaard

In plaats van CAT5 kabel kan ook CAT6 kabel toegepast worden (deze is van betere kwaliteit).

4. INSTALLATIE

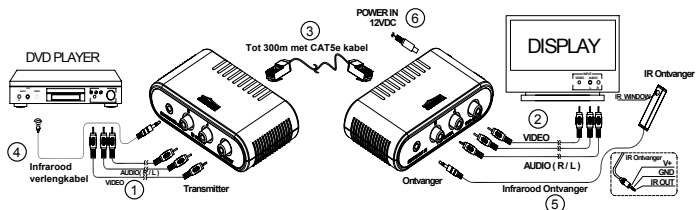

Ter controle van de goede werking van het systeem is het raadzaam om de opstelling zoals u die hebt gepland eerst te testen. Sluit hiervoor alles aan zoals hieronder omschreven maar plak of schroef de componenten nog niet vast.

1. Schakel alle A/V apparaten uit voordat u begint met aansluiten.
2. Sluit het A/V apparaat (bijvoorbeeld de settop box of Media Center PC) aan op de Audio en Video IN van de MegaView50/51 zender (Audio/Video Transmitter) [1] met behulp van een tulpkabel (niet meegeleverd).

3. Sluit de MegaView50/51 ontvanger (Audio/Video Receiver) aan op uw weergave apparaat [2] (bijvoorbeeld TV of projector) met behulp van een tulpkabel (niet meegeleverd).
Zorg ervoor dat de kleuren van de stekkers en de ingangsbussen met elkaar overeenkomen. Dat wil zeggen rood op rood, wit op wit, en geel op geel.
4. Gebruik een CAT5 ethernet kabel (niet meegeleverd) om de zender en ontvanger van MegaView50/51 met elkaar te verbinden [3].

INSTALLATIE IR (INFRAROOD) RETOUR (alleen bij de MEGAVIEW51)

1. Plaats de MegaView51 zender (Audio/Video Transmitter) op een bereikbare plaats achter of naast uw A/V apparaten en in de buurt van een 230V stopcontact (230Volt/50Hz). Houd rekening met de draadlengte van de IR LED's en let er op dat de aansluitingen toegankelijk blijven.
2. Plug de benodigde IR Verlengkabel (met de 2 IR LED's) [4] in de MegaView51 zender (Audio/Video Transmitter).
 - Bij de IR LED's is een zelfklevende folie geleverd. Hiermee kunt u de IR LED's op het IR venster van uw A/V apparaat bevestigen.
 - Test de positie en de werking van de IR LED's voordat u ze definitief vastplakt op het IR venster van uw A/V apparaat.
 - Mocht u naast uw A/V apparaat (waarvan u het signaal doorstuurt) nog een ander apparaat willen bedienen kunt hiervoor het tweede IR LED gebruiken.
 - Gebruikt u maar één van de 2 IR LED's, laat dan de tweede IR LED ongebruikt. Verwijder deze nooit van de verlengkabel!
3. Sluit nu de IR Ontvanger [5] aan op de MegaView51 ontvanger (Audio/Video Receiver).
 - Plaats de meegeleverde IR ontvanger zodanig dat deze zichtbaar is voor uw infrarood afstandsbediening en zo min mogelijk in de omgeving van eventuele storingsbronnen zoals direct invallend zonlicht, TL verlichting, spaarlampen, enz. De infrarood indicatie LED in de IR ontvanger gaat branden of knipperen indien deze infraroodstraling ontvangt. Gebruik deze indicatie LED om de IR ontvanger te plaatsen op de meest storingsvrije plaats (indicatie LED gaat niet of nauwelijks branden wanneer deze geen signaal ontvangt).
 - Door de bijgeleverde zelfklevende strip is plaatsing vrijwel overal mogelijk. Experimenteer voor de juiste plaats voordat u de IR ontvanger definitief vastplakt.
 - Let op! De plakstrip kan op bepaalde oppervlakken verkleuring veroorzaken of bij verwijdering lijmresten achterlaten.
4. Sluit de voedingsadapter [6] aan op de "POWER" aansluiting van de MegaView51 ontvanger (Audio/Video Receiver) en plug de adapter in een stopcontact.

5. GEBRUIK

1. Zet het aangesloten A/V apparaat (bijvoorbeeld settop box of Media Center PC) aan.
2. Zet het weergave apparaat aan (bijvoorbeeld TV of projector) en selecteer de juiste ingang. Meestal doet u dit door de 0, de A/V of de EXT toets van uw afstandsbediening in te drukken.
3. U krijgt direct beeld van het aangesloten A/V apparaat.
4. Met de MegaView51 kunt u nu ook het aangesloten apparaat vanuit deze kamer bedienen met uw eigen afstandsbediening door op de IR ontvanger te richten.

6. VEEL GESTELDE VRAGEN

Slecht (of geen) beeld en geluid

- Controleer of alle kabels juist zijn aangesloten.
- Controleer of het A/V apparaat aan staat.
- Gebruik alleen CAT5 kabel zoals gespecificeerd in hoofdstuk 3. Vereisten.
- Controleer of de CAT5 kabel een goede verbinding maakt (geen breuken).
- Controleer of de RJ-45 volgens de EIA/TIA T568B standaard is aangesloten. Zie bijlage blz. 39
- Zorg ervoor dat de maximale kabellengte niet wordt overschreden.
- Controleer of de tulpkabels op het A/V apparaat, het scherm en de MegaView50/51 via de juiste kleuren zijn aangesloten.
- Installeer uw systeem zo min mogelijk in de buurt van RF bronnen (draadloze apparatuur).

Slecht (of geen) infrarood retour signaal (MegaView 51)

- Zowel de inbouw als de opbouw IR Ontvanger heeft een ontvangstgevoeligheid van ongeveer 10 meter bij een openingshoek van 90 graden. Bereik is ook afhankelijk van de gebruikte afstandsbediening. De IR ontvangst indicatie LED in de IR ontvanger zal oplichten bij ontvangst van een IR signaal.
- Controleer of de voedingsadapter is aangesloten op de MegaView51 zender (Audio/Video Transmitter)
- Zorg ervoor dat de IR ontvanger en de IR verlengkabel op de juiste manier zijn aangesloten en dat deze volledig ingeplugd zijn.
- Zorg ervoor dat de LED's van de IR verlengkabel precies op de infrarood sensor van het A/V apparaat geplakt zijn, dit komt zeer precies. De exacte positie kunt u eenvoudig vinden door er met een zaklamp op te schijnen.

Heeft u vragen die hierboven niet beantwoord worden?

Kijk dan op www.marmitek.com.

7. TECHNISCHE GEGEVENS

MegaView50

MegaView51

Audio/Video

Bandbreedte Video:	6 MHz	6 MHz
Bandbreedte Audio:	20 Hz tot 20 kHz	20 Hz tot 20 kHz
Impedantie Video:	75 ohm	75 ohm
Impedantie Audio:	600 ohm	600 ohm
Max. Input Audio/Video:	1.1 Vp-p	1.1 Vp-p
Max. CAT5e kabellengte:	300 meter	300 meter

Zender (Audio/Video Transmitter)

A/V ingang:	Tulp (1x Video, 2x Audio)	Tulp (1x Video, 2x Audio)
IR LED's aansluiting:	-	1x 3.5mm jack plug
Afmetingen:	106 x 61 x 29 mm	106 x 61 x 29 mm
Gewicht:	79g	84g

Ontvanger (Audio/Video Receiver)

A/V uitgang:	Tulp (1x Video, 2x Audio)	Tulp (1x Video, 2x Audio)
IR ontvanger:	-	1x 3.5mm jack plug
Voeding:	-	100-240VAC/50Hz, 12VC 500mA
Afmetingen:	106 x 61 x 29mm	106 x 61 x 29mm
Gewicht:	79g	84g

IR Ontvanger

Frequentie bereik:	-	30-100 KHz
IR ontvangst bereik:	-	± 10 meter
Kabellengte:	-	2 meter
IR ontvanger:	-	Ontvangst indicatie LED
IR ontvangst hoek:	-	90° (+45°/-45° vanaf center)
Afmeting:	-	51x10x8mm

IR verlengkabel

Aansluiting:	-	3,5mm jack plug
IR LED's:	-	2x IR LED
Kabel lengte:	-	3 meter

Specificaties kunnen wijzigen zonder voorafgaande melding hiervan.

8. OPTIONEEL VERKRIJGBAAR

Extra afstandsbediening

Wanneer u uw apparatuur graag vanuit verschillende plekken in huis wilt bedienen, of wanneer u slechts één enkele afstandsbediening wilt gebruiken voor al uw A/V apparaten, maak dan uw keuze uit de complete serie universele afstandsbedieningen van Marmitek; EasyControl of EasyTouch. Deze vervangen bijna alle afstandsbedieningen die u nu gebruikt. Meer informatie over deze zogenoemde universele afstandsbedieningen vindt u op www.marmitek.com.

Meerdere apparaten aansluiten

Wilt u meerdere A/V apparaten aansluiten? Met de Marmitek Connect sluit u met één kabel alle apparatuur aan, met behoud van kwaliteit. Meer informatie over deze zogenoemde switchgear vindt u op www.marmitek.com.



Milieu-informatie voor klanten in de Europese Unie

De Europese Richtlijn 2002/96/EC schrijft voor dat apparatuur die is voorzien van dit symbool op  het product of de verpakking, niet mag worden ingezameld met niet-gescheiden huishoudelijk afval. Dit symbool geeft aan dat het product apart moet worden ingezameld. U bent zelf verantwoordelijk voor de vernietiging van deze en andere elektrische en elektronische apparatuur via de daarvoor door de landelijke of plaatselijke overheid aangewezen inzamelingskanalen. De juiste vernietiging en recycling van deze apparatuur voorkomt mogelijke negatieve gevolgen voor het milieu en de gezondheid. Voor meer informatie over het vernietigen van uw oude apparatuur neemt u contact op met de plaatselijke autoriteiten of afvalverwerkingsdienst, of met de winkel waar u het product hebt aangeschaft.

APPENDIX T568B CONNECTION STANDARD

The cable exists in both stranded and solid conductor forms. The connector and cable topology is defined by TIA/EIA-568-B. "RJ-45" connectors are used for connecting category CAT-5 cable.

The connection according T568B schema is a straight trough connection (pin 1 to 1, pin 2 to 2, etc).

RJ-45 Pin		RJ-45 Pin
1	White/Orange	1
2	Orange	2
3	White/Green	3
4	Blue	4
5	White/Blue	5
6	Green	6
7	White/Brown	7
8	Brown	8

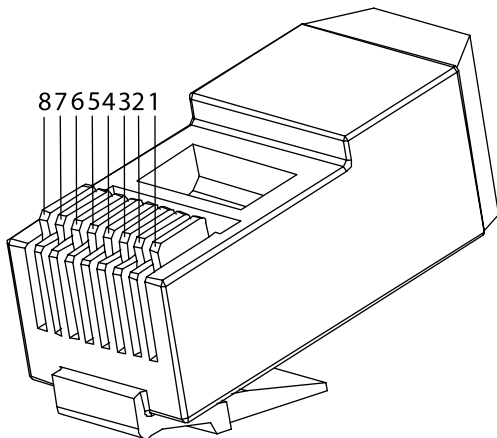

DECLARATION OF CONFORMITY

Hereby, Marmitek BV, declares that this MegaView50&51 is in compliance with the essential requirements and other relevant provisions of the following Directives:

DIRECTIVE 2004/108/EC OF THE EUROPEAN PARLIAMENT AND OF THE COUNCIL of 15 December 2004 on the approximation of the laws of the Member States relating to electromagnetic compatibility

Directive 2002/95/EC of the European Parliament and of the Council of 27 January 2003 on the restriction of the use of certain hazardous substances in electrical and electronic equipment

Hiermit erklärt Marmitek BV die Übereinstimmung des Gerätes MegaView50&51 den grundlegenden Anforderungen und den anderen relevanten Festlegungen der Richtlinien:

RICHTLINIE 2004/108/EG DES EUROPÄISCHEN PARLAMENTS UND DES RATES vom 15. Dezember 2004 zur Angleichung der Rechtsvorschriften der Mitgliedstaaten über die elektromagnetische Verträglichkeit

Richtlinie 2002/95/EG des Europäischen Parlaments und des Rates vom 27. Januar 2003 zur Beschränkung der Verwendung bestimmter gefährlicher Stoffe in Elektro- und Elektronikgeräten

Par la présente Marmitek BV déclare que l'appareil MegaView50&51 est conforme aux exigences essentielles et aux autres dispositions pertinentes de la directives:

DIRECTIVE 2004/108/CE DU PARLEMENT EUROPÉEN ET DU CONSEIL du 15 décembre 2004 relative au rapprochement des législations des États membres concernant la compatibilité électromagnétique

Directive 2002/95/CE du Parlement européen et du Conseil du 27 janvier 2003 relative à la limitation de l'utilisation de certaines substances dangereuses dans les équipements électriques et électroniques

Marmitek BV declara que este MegaView50&51 cumple con las exigencias esenciales y con las demás reglas relevantes de la directriz:

DIRETTIVA 2004/108/CE DEL PARLAMENTO EUROPEO Y DEL CONSEJO de 15 de diciembre de 2004 relativa a la aproximación de las legislaciones de los Estados miembros en materia de compatibilidad electromagnética

Directiva 2002/95/CE del Parlamento Europeo y del Consejo de 27 de enero de 2003 sobre restricciones a la utilización de determinadas sustancias peligrosas en aparatos eléctricos y electrónicos

Con ciò, Marmitek BV, dichiara che il MegaView50&51 è conforme ai requisiti essenziali ed altre disposizioni relative alla Direttiva:

DIRETTIVA 2004/108/CE DEL PARLAMENTO EUROPEO E DEL CONSIGLIO del 15 dicembre 2004 concernente il ravvicinamento delle legislazioni degli Stati membri relative alla compatibilità elettromagnetica

Direttiva 2002/95/CE del Parlamento europeo e del Consiglio del 27 gennaio 2003 sulla restrizione dell'uso di determinate sostanze pericolose nelle apparecchiature elettriche ed elettroniche

Bij deze verklaart Marmitek BV, dat deze MegaView50&51 voldoet aan de essentiële eisen en aan de overige relevante bepalingen van Richtlijnen:

RICHTLIJN 2004/108/EG VAN HET EUROPEES PARLEMENT EN DE RAAD van 15 december 2004 betreffende de onderlinge aanpassing van de wetgevingen van de lidstaten inzake elektromagnetische compatibiliteit

Richtlijn 2002/95/EG van het Europees Parlement en de Raad van 27 januari 2003 betreffende beperking van het gebruik van bepaalde gevaarlijke stoffen in elektrische en elektronische apparatuur

MARMITEK BV - P.O. BOX 4257 - 5604 EG EINDHOVEN - THE NETHERLANDS



DECLARATION OF CONFORMITY

Hereby, Marmitek BV, declares that this MegaView51 is in compliance with the essential requirements and other relevant provisions of the following Directives:

Directive 2006/95/EC of the European Parliament and of the Council of 12 December 2006 on the harmonisation of the laws of Member States relating to electrical equipment designed for use within certain voltage limits

Hiermit erklärt Marmitek BV die Übereinstimmung des Gerätes MegaView51 den grundlegenden Anforderungen und den anderen relevanten Festlegungen der Richtlinien:

Richtlinie 2006/95/EG des Europäischen Parlaments und des Rates vom 12. Dezember 2006 zur Angleichung der Rechtsvorschriften der Mitgliedstaaten betreffend elektrische Betriebsmittel zur Verwendung innerhalb bestimmter Spannungsgrenzen

Par la présente Marmitek BV déclare que l'appareil MegaView51 est conforme aux exigences essentielles et aux autres dispositions pertinentes de la directives:

Directive 2006/95/CE du Parlement européen et du Conseil du 12 décembre 2006 concernant le rapprochement des législations des États membres relatives au matériel électrique destiné à être employé dans certaines limites de tension

Marmitek BV declara que este MegaView51 cumple con las exigencias esenciales y con las demás reglas relevantes de la directriz:

Directiva 2006/95/CE del Parlamento Europeo y del Consejo de 12 de diciembre de 2006 relativa a la aproximación de las legislaciones de los Estados miembros sobre el material eléctrico destinado a utilizarse con determinados límites de tensión

Con ciò, Marmitek BV, dichiara che il MegaView51 è conforme ai requisiti essenziali ed alle disposizioni relative alla Direttiva:

Direttiva 2006/95/CE del Parlamento europeo e del Consiglio del 12 dicembre 2006 concernente il ravvicinamento delle legislazioni degli Stati membri relative al materiale elettrico destinato ad essere adoperato entro taluni limiti di tensione

Bij deze verklaart Marmitek BV, dat deze MegaView51 voldoet aan de essentiële eisen en aan de overige relevante bepalingen van Richtlijnen:

Richtlijn 2006/95/EG van het Europees Parlement en de Raad van 12 december 2006 betreffende de onderlinge aanpassing van de wettelijke voorschriften der lidstaten inzake elektrisch materiaal bestemd voor gebruik binnen bepaalde spanningsgrenzen

MARMITEK BV - P.O. BOX 4257 - 5604 EG EINDHOVEN – THE NETHERLANDS



Copyrights

Marmitek is a trademark of Marmidenko B.V. - MegaView50 and MegaView51 are trademarks of Marmitek B.V. All rights reserved.

Copyright and all other proprietary rights in the content (including but not limited to model numbers, software, audio, video, text and photographs) rests with Marmitek B.V. Any use of the Content, but without limitation, distribution, reproduction, modification, display or transmission without the prior written consent of Marmitek is strictly prohibited. All copyright and other proprietary notices shall be retained on all reproductions.

The logo graphic consists of two thick black lines that meet at a central point at the top and curve downwards to form a wide, shallow arch or roof-like shape.

MARMITEK[®]
www.marmitek.com