



Verschaffen Sie sich Gehör mit den Megaphonen der MP-Serie!

Das OMNITRONIC MP-25 ist ein leistungsstarkes Megaphon, mit dem Durchsagen u.a. bei Versammlungen und Veranstaltungen durchgeführt werden können. Das Modell verfügt über eine schaltbare Sirene und ein Handmikrofon. Die Lautstärke ist stufenlos regelbar und kann den jeweiligen Bedingungen angepasst werden. Die Spannungsversorgung erfolgt durch acht 1,5 V Batterien der Größe Baby (C) oder über eine externe 12 V Stromversorgung. Die Reichweite des Megaphons beträgt, je nach Umgebungsbedingung, bis zu 800 m.

- Leistungsstarkes 25 W Megaphon mit Sirene
- Aufsteckbares Handmikrofon am Wendelkabel
- Schaltbare Sirene
- Lautstärke stufenlos regelbar
- Pistolengriff und Schulterriemen
- Durch hochwertiges Kunststoffgehäuse (ABS) schlag- und kratzfest
- Für 8 x 1,5 V Baby-Batterien (Typ C) (nicht im Lieferumfang)
- Buchse für externe 12 V Stromversorgung

Sicherheitshinweise

- Bitte überprüfen Sie vor der ersten Inbetriebnahme, ob Transportschäden vorliegen. In diesem Fall nehmen Sie das Gerät nicht in Betrieb und setzen sich bitte mit Ihrem Fachhändler in Verbindung.
- Nehmen Sie das Gerät erst in Betrieb, nachdem Sie sich mit seinen Funktionen vertraut gemacht haben. Lassen Sie das Gerät nicht von Personen bedienen, die sich nicht mit dem Gerät auskennen.
- Betreiben Sie das Megaphon niemals in Ohrnähe einer anderen Person! Durch die verstärkte Stimme oder durch ein Rückkopplungspfeifen können Gehörschäden verursacht werden.
- Schützen Sie das Gerät vor Feuchtigkeit und Nässe. Halten Sie das Gerät von direkter Sonneneinstrahlung und Heizkörpern fern.
- Vermeiden Sie es, das Gerät im Regen zu verwenden. Achten Sie darauf, dass keine Flüssigkeit in das Gerät gelangt.
- Verwenden Sie zur Reinigung des Geräts ein fusselfreies, angefeuchtetes Tuch. Auf keinen Fall Alkohol oder irgendwelche Lösungsmittel zur Reinigung verwenden!
- Im Geräteinneren befinden sich keine zu wartenden Teile. Wartungs- und Servicearbeiten sind ausschließlich dem autorisierten Fachhandel vorbehalten!
- Schäden, die durch manuelle Veränderungen an diesem Gerät verursacht werden, fallen nicht unter den Garantieanspruch. Wird das Gerät zweckentfremdet oder falsch angeschlossen, kann dies zu Schäden am Produkt führen und der Garantieanspruch erlischt.
- Soll das Megaphon längere Zeit nicht benutzt werden, nehmen Sie bitte die Batterie heraus. Entsorgen Sie verbrauchte Batterien ordnungsgemäß, um die Umwelt zu schützen.

Einlegen der Batterien

- Verwenden Sie acht Batterien des Typs C (Baby).
- Lösen Sie die Verschlusslasche und klappen Sie den Batteriefachdeckel auf. Legen Sie die Batterien in das Batteriefach ein und achten Sie auf die korrekte Polung.
- Klappen Sie den Batteriefachdeckel wieder zu.
- Wird das MP-25 längere Zeit (ca. 1-2 Wochen) nicht benutzt, nehmen Sie bitte die Batterien heraus, um das Gerät vor einem eventuellen Auslaufen der Batterien zu schützen.

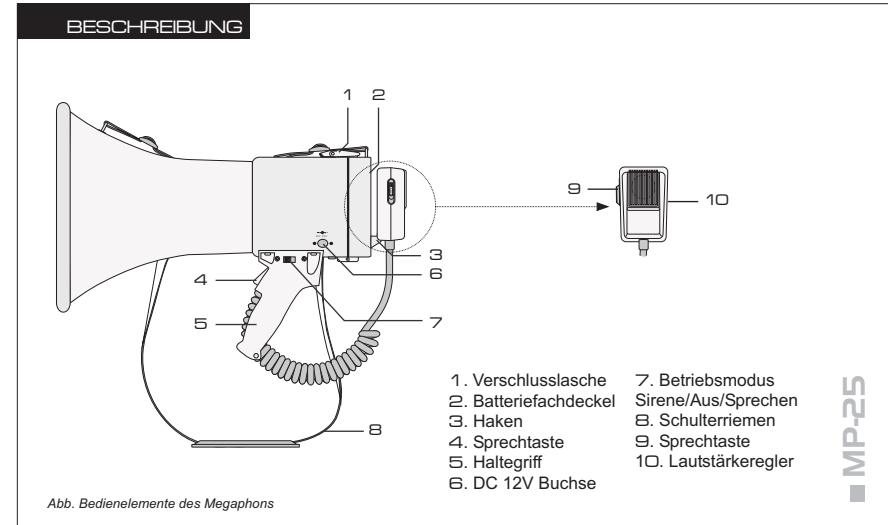

Bedienung

- Schalten Sie das Megaphon ein, indem Sie den Betriebsmodus TALK wählen.
- Sprechen Sie in das Handmikrofon und halten Sie dabei die Sprechaste am Handmikrofon oder am Haltegriff gedrückt. Halten Sie das Mikrofon so nah wie möglich vor dem Mund. Die Sprechaste des Handmikrofons kann durch Schieben in Pfeilrichtung eingerastet werden; das Mikrofon bleibt dann eingeschaltet.
- Stellen Sie mit dem VOLUME-Regler die gewünschte Lautstärke ein. Tritt ein Rückkopplungspfeifen auf, drehen Sie den Regler entsprechend zurück.
- Um die Sirene einzuschalten, wählen Sie den Betriebsmodus SIREN.

Externe Stromversorgung

- Das MP-25 kann wahlweise über Batterien oder eine externe 12 V Stromversorgung versorgt werden. Bei Anschluss einer externen Stromversorgung werden die eingesetzten Batterien abgeschaltet.
- Zum Anschluss einer externen 12 V Stromversorgung mit Kleinspannungsstecker 5,5 mm/2,1 mm (Aussen-/Innendurchmesser), z.B. 12 V Netzgerät oder 12 V Batterie, verwenden Sie die Buchse DC 12V. Am Mittelpunkt des Steckers der externen Stromversorgung muss der Pluspunkt liegen.

Technische Daten

Spannungsversorgung: 12 V / 8 x 1,5 V Batterie (Typ C) oder 12 V DC extern
 Nennleistung: 25 W RMS
 Trichter Durchmesser: 230 mm
 Reichweite: ca. 800 m
 Länge: 350 mm
 Gewicht: 1,5 kg



Make yourself heard with the megaphones of the MP series!

The OMNITRONIC MP-25 is a powerful megaphone which can be used to make announcements at all kinds of events. This model is equipped with a switchable siren and a hand-held microphone. The level is variable to adjust to the respective conditions. The unit operates on eight 1.5 V C size batteries or an external 12 V power supply. The range is up to 800 m under ideal conditions.

- High-power 25 W megaphone with siren
- Attachable hand-held microphone at coiled cable
- Switchable siren
- Volume control
- Pistol grip and shoulder strap
- High quality, scratch-resistant housing (ABS)
- For 8 x 1.5 V baby batteries (type C) (not included)
- Jack for external 12V battery operation

Safety Instructions

- Before your initial start-up, please make sure that there are no transport damages. Should there be any, do not take the device into operation and immediately consult your dealer.
- Operate the device only after having familiarized with its functions. Do not permit operation by persons not qualified for operating the device.
- Never operate the megaphone near the ear of another person! Due to the amplified voice or a howling sound, damage to the hearing could result.
- Protect the device against humidity and heat. Keep away from heaters and other heating sources!
- Avoid using the device in the rain. Pay attention that no liquid penetrates into the unit.
- We recommend a frequent cleaning of the device. Use a soft lint-free and moistened cloth. Never use alcohol or solvents!
- There are no serviceable parts inside the device. Maintenance and service operations are only to be carried out by authorized dealers.
- Damage, caused by manual modifications on the device are not subject to warranty. If the device is used for other purposes than originally intended or if it is not correctly connected, the product may suffer damages and the guarantee becomes void.
- If the megaphone is not used for a longer period, please remove the batteries. Dispose of used batteries properly to save the environment.

Inserting the Batteries

- Use eight C size batteries.
- Release the locking clip and fold up the battery compartment cover. Insert the batteries into the compartment and make sure that the poles are correct.
- Close the battery compartment cover again.
- If the MP-25 is not used for a longer period (approx. 1-2 weeks), please remove the batteries to prevent damage in case of battery leakage.

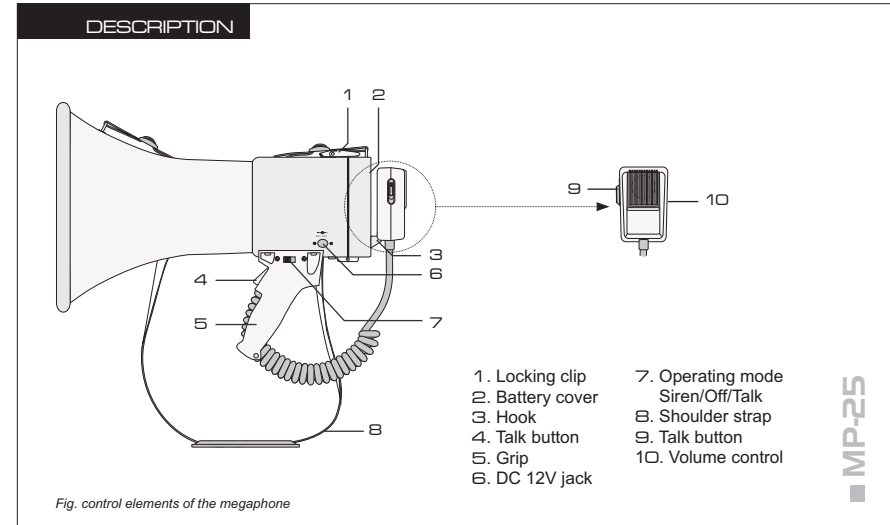

ENGLISH

Operation

- Turn on the megaphone by selecting the operating mode TALK.
- Talk into the hand-held microphone and keep either talk button pressed. The microphone should be held near the mouth as close as possible. The talk button of the hand-held microphone can be locked in by sliding it in arrow direction; then the microphone remains switched on.
- Adjust the desired volume with the VOLUME control. In case of howling turn back the control correspondingly.
- To switch on the siren, select the operating mode SIREN.

External power supply

- The MP-25 can alternatively be operated either via batteries or an external 12 V power supply. When connecting an external power supply, the inserted batteries are switched off.
- To connect an external 12 V power supply with a low voltage plug 5.5 mm/2.1 mm (outside/inside diameter), e. g. 12 V power supply unit or 12 V battery, use the jack 12V DC. The positive pole must be at the center contact of the low voltage plug.

Technical Specifications

Power supply:12 V / 8 x 1.5 V batteries (type C) or external 12 V DC
 Rated power:25 W RMS
 Horn diameter:230 mm
 Sound coverage:approx. 800 m
 Length:350 mm
 Weight:1.5 kg