

Deckeneinbauring „Square“, GU10, Chrom gebürstet

Best.-Nr. 35 84 03

Bestimmungsgemäße Verwendung

Der Deckeneinbauring ist für die Montage in einer abgehängten Raumdecke (z.B. in einem Deckenpaneel) geeignet. Es darf nur ein GU10-Leuchtmittel (Hochvolt-Leuchtmittel) eingesetzt und betrieben werden.

Der Betrieb ist nur in geschlossenen Innenräumen (also nicht im Freien) erlaubt. Das Produkt ist vor starker Verschmutzung und Feuchtigkeit zu schützen.

Die Sicherheitshinweise sind unbedingt zu befolgen!

Eine andere Verwendung als zuvor beschrieben, führt zur Beschädigung dieses Produktes, darüber hinaus ist dies mit Gefahren, wie z.B. Kurzschluss, Brand, elektrischer Schlag etc., verbunden.

Dieses Produkt erfüllt die gesetzlichen, nationalen und europäischen Anforderungen. Alle enthaltenen Firmennamen und Produktbezeichnungen sind Warenzeichen der jeweiligen Inhaber. Alle Rechte vorbehalten.

Lieferumfang

- Deckeneinbauring (ohne Leuchtmittel)
- Bedienungsanleitung

Symbol-Erklärungen/Aufschriften



Das Blitzsymbol wird verwendet, wenn Gefahr für Ihre Gesundheit besteht, z.B. durch elektrischen Schlag.



Dieses Symbol weist Sie auf besondere Gefahren bei Handhabung, Betrieb oder Bedienung hin.



Das „Pfeil“-Symbol steht für spezielle Tipps und Bedienungshinweise.



Das Produkt ist ausschließlich zum Einsatz und der Verwendung in trockenen Innenräumen geeignet, es darf nicht feucht oder nass werden.



Als Leuchtmittel ist nur ein „self-shielded“-Leuchtmittel zulässig (z.B. Kennzeichnung auf der Verpackung des Leuchtmittels beachten).



Der Deckeneinbauring und das Leuchtmittel dürfen bei Montage und Betrieb nicht in Isoliermaterial eingebettet werden, Überhitzungs- und Brandgefahr!



In dem Deckeneinbauring darf kein „Cool Beam“-Leuchtmittel betrieben werden, Überhitzungs- und Brandgefahr!

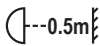

Halten Sie einen Mindestabstand zwischen der Lichtaustrittsöffnung und bestrahlten Flächen ein (z.B. leicht brennbare Gegenstände wie Vorhänge o.ä.). Der jeweils gültige Mindestabstand ist auf dem Deckeneinbauring angegeben (im Beispielbild links beträgt der Mindestabstand 0,5 m).



Beachten Sie die Bedienungsanleitung!

Sicherheitshinweise



Lesen Sie zuerst die komplette Bedienungsanleitung durch, sie enthält wichtige Informationen für die richtige Montage und den Betrieb.



Bei Schäden, die durch Nichtbeachten dieser Bedienungsanleitung verursacht werden, erlischt die Gewährleistung/Garantie! Für Folgeschäden übernehmen wir keine Haftung!

Bei Sach- oder Personenschäden, die durch unsachgemäße Handhabung oder Nichtbeachten der Sicherheitshinweise verursacht werden, übernehmen wir keine Haftung! In solchen Fällen erlischt die Gewährleistung/Garantie!

Achtung!

Die Installation des Produkts darf nur durch eine qualifizierte Elektrofachkraft (z.B. Elektriker) erfolgen, die mit den einschlägigen Vorschriften (z.B. VDE) vertraut ist!

Durch unsachgemäße Arbeiten an der Netzspannung gefährden Sie nicht nur sich selbst, sondern auch andere!

Haben Sie keine Fachkenntnisse für die Montage, so nehmen Sie die Montage nicht selbst vor, sondern beauftragen Sie einen Fachmann.



a) Allgemein

- Aus Sicherheits- und Zulassungsgründen (CE) ist das eigenmächtige Umbauen und/oder Verändern des Produkts nicht zulässig.
- Das Produkt ist kein Spielzeug, es gehört nicht in Kinderhände. Kinder können die Gefahren, die im Umgang mit elektrischen Geräten und Produkten bestehen, nicht einschätzen.
- Wenn anzunehmen ist, dass ein gefahrloser Betrieb nicht mehr möglich ist, so ist das Produkt außer Betrieb zu setzen (zugehörige Sicherung herausdrehen bzw. Sicherungsautomat abschalten; zugehörigen FI-Schutzschalter abschalten) und gegen unbeabsichtigten Betrieb zu sichern. Lassen Sie das Produkt anschließend von einem Fachmann prüfen.

Es ist anzunehmen, dass ein gefahrloser Betrieb nicht mehr möglich ist, wenn:

- das Produkt sichtbare Beschädigungen aufweist
- das Produkt nicht oder nicht richtig arbeitet (flackerndes Licht, austretender Qualm bzw. Brandgeruch, hörbare Knistergeräusche, Verfärbungen am Produkt oder angrenzenden Flächen)
- das Produkt unter ungünstigen Verhältnissen gelagert wurde
- schwere Transportbeanspruchungen aufgetreten sind
- In gewerblichen Einrichtungen sind die Unfallverhütungsvorschriften des Verbandes der gewerblichen Berufsgenossenschaften für elektrische Anlagen und Betriebsmittel zu beachten.
- Lassen Sie das Verpackungsmaterial nicht achtlos liegen, dieses könnte für Kinder zu einem gefährlichen Spielzeug werden.
- Sollten Sie noch Fragen haben, die in dieser Bedienungsanleitung nicht beantwortet werden, so wenden Sie sich bitte an uns oder an einen anderen Fachmann.

b) Montage

- Das Produkt darf nur in trockenen, geschlossenen Innenräumen montiert und betrieben werden, es darf nicht feucht oder nass werden! Es besteht Lebensgefahr durch einen elektrischen Schlag!
 - Verwenden Sie das Produkt nicht in Räumen oder bei widrigen Umgebungsbedingungen, wo brennbare Gase, Dämpfe oder Stäube vorhanden sind oder vorhanden sein können! Es besteht Explosionsgefahr!
 - Gehen Sie vorsichtig mit dem Produkt um, es hat scharfe Kanten.
 - Das Produkt ist so zu montieren, dass es außerhalb der Reichweite von Kindern liegt. Die Oberfläche des Leuchtmittels und auch des Deckeneinbaurings wird bei Betrieb sehr heiß, es besteht erhebliche Verbrennungsgefahr!
 - Das Produkt darf keinen extremen Temperaturen, starken Vibrationen oder starken mechanischen Beanspruchungen ausgesetzt werden.
 - Beachten Sie bei der Montage des Deckeneinbaurings, dass die Anschlussleitung nicht geknickt, gequetscht oder durch scharfe Kanten beschädigt wird. Außerdem ist die Anschlussleitung so zu verlegen, dass sie das Leuchtmittel nicht berührt (Brandgefahr).
 - Montieren Sie das Produkt so, dass ein ausreichender Sicherheitsabstand zu brennbaren Oberflächen/Materialien (Holz, Tapete, Kabel, Isoliermaterial usw.) eingehalten wird, zu allen Seiten mindestens 10 cm. Decken Sie das Produkt oder das Leuchtmittel niemals ab.
 - Hängen oder befestigen Sie keine Gegenstände (z.B. Dekorationsmaterial) an das Produkt, es besteht Brandgefahr!
 - Vor Einbau in brennbare Oberflächen (z.B. Holzdecke) informieren Sie sich bei dem jeweiligen Hersteller/Verkäufer darüber, ob der Einbau und Betrieb des Deckeneinbaurings möglich ist. Andernfalls darf der Deckeneinbauring dort nicht montiert werden.
- Der Deckeneinbauring eignet sich zur Installation in oder an Werkstoffen mit unbekanntem Werkstoff-Entflammverhalten, wenn durch geeignete Maßnahmen gewährleistet ist, dass an den Befestigungsflächen bei normalem Betrieb 90 °C und im Fehlerfall 115 °C nicht überschritten wird (außer sie tragen das „MM“-Zeichen).
- Die Strahlungswärme des Leuchtmittels (und des heißen Deckeneinbaurings) kann bei Betrieb Einfluss auf das Material- und Farbverhalten von Oberflächen haben. Empfehlenswert ist in jedem Fall, das Verhalten der Oberfläche am Montageort vor der endgültigen Montage zu prüfen.
 - Es darf sich kein Wärmeisoliermaterial in der näheren Umgebung des Deckeneinbaurings und des Leuchtmittels befinden, dies führt zu einem Hitzestau. Es besteht Brandgefahr! Entfernen Sie evtl. vorhandenes Wärmeisoliermaterial, halten Sie einen Abstand von mindestens 10 cm ein.
 - Die Einbautiefe ist abhängig von der Bauform des verwendeten Leuchtmittels, der Leistungsaufnahme und der Materialbeschaffenheit der Raumdecke (Beton-/Holzkonstruktion).
 - Zwischen der Austrittsöffnung des Lichtstrahls und der bestrahlten Oberfläche muss ein bestimmter Mindestabstand eingehalten werden. Beachten Sie dazu die Aufschriften auf dem Deckeneinbauring und das Kapitel „Symbol-Erklärungen/Aufschriften“.

c) Anschluss

- Das Produkt darf nur an der Netzspannung betrieben werden (siehe Abschnitt „Technische Daten“). Versuchen Sie nie, das Produkt an einer anderen Spannung zu betreiben.
- Installationsseitig muss eine allpolige Trennvorrichtung von der Netzspannung vorgesehen werden (z.B. FI-Schutzschalter).
- Das Produkt ist in Schutzklasse I aufgebaut; der Schutzleiter muss angeschlossen werden. Steht am Montageort keine Netzzuleitung mit Schutzleiter zur Verfügung, so darf das Produkt dort nicht angeschlossen/betrieben werden. Verlegen Sie in diesem Fall eine neue Netzzuleitung mit Schutzleiter.
 - Der Anschluss ist nur im spannungsfreien Zustand zulässig. Schalten Sie die Netzzuleitung allpolig ab.
 - Versichern Sie sich, dass alle elektrischen Verbindungen und Anschluss-/Verbindungsleitungen vorschriftsmäßig und in Übereinstimmung mit deren Bedienungsanleitung ist.
 - Überschreiten Sie niemals ein Leuchtmittel mit einer zu hohen Leistungsaufnahme (Maximalleistung siehe „Technische Daten“). Andernfalls kann es zur Überhitzung und damit einem Brand kommen!
 - Das Produkt verfügt über einen speziellen Lampensockel und temperaturbeständige Anschlussleitungen. Bei Betrieb kommt es zu einer starken Erwärmung des Lampensockels und Teilen der Anschlussleitungen.
 - Wenn Sie einen Dimmer einsetzen wollen, so ist darauf zu achten, dass dieser für das verwendete Leuchtmittel geeignet ist. Beachten Sie, dass viele LED-Leuchtmittel nicht dimmbar sind.

Montage

- Der Einbaort muss fest und stabil sein. Die Materialstärke am Einbaort darf maximal 20 mm betragen.
- Wenn mehrere Deckeneinbauringe montiert werden sollen, so planen Sie die Anordnung sehr sorgfältig.
- Markieren das Bohrloch am Montageort des Deckeneinbaurings (erforderlicher Durchmesser siehe Kapitel „Technische Daten“) und bohren Sie das Loch mit einem geeigneten Bohrer (z.B. Lochbohrer mit Zentrierbohrer).



Unser Tipp:

Prüfen Sie bei Montage des Deckeneinbaurings in einem Deckenpaneel den richtigen Lochdurchmesser sicherheitshalber an einem Reststück. Nichts ist ärgerlicher als ein zu großes Loch in einem teuren und hochwertigen Deckenpaneel.

Bohren Sie das Loch von der sichtbaren Seite her, damit die Lochränder nicht ausbrechen. Zur Verbesserung der Genauigkeit kann ein 3 mm-Loch vorgebohrt werden, damit der Zentrierbohrer des Lochbohrers eine gute Führung hat.

- Montieren Sie das Deckenpaneel und führen Sie die Netzleitung durch das Bohrloch.
- Wenn der Deckeneinbauring zerlegt geliefert werden sollte, so montieren Sie zuerst den Metallbügel mit dem Klemmgehäuse mittels einer Schraube am Deckeneinbauring (siehe Abbildung am Ende der Bedienungsanleitung, Schritt „1“), so dass das Klemmgehäuse nach außen hin zeigt.
- Lösen Sie den Bügel der Zugentlastung, indem Sie die beiden Schrauben herausdrehen.
- Entfernen Sie die beiden Schrauben der Abdeckung über der Klemmleiste und nehmen Sie die Abdeckung ab.
- Isolieren Sie die Netzleitung etwa 3 cm ab; danach sind die 3 einzelnen Leitungen etwa 5 mm abzuisolieren. Wichtig dabei ist, dass die äußere Isolierung der Netzleitung später mittels der Zugentlastung sicher fixiert werden kann.
- Verbinden Sie die Netzleitung mit der Klemmleiste (braunes Kabel = L, blaues Kabel = N, gelb/grünes Kabel = PE/Schutzleiter, Erdungssymbol, siehe Aufschriften neben der Klemmleiste).



Der Schutzleiter muss angeschlossen werden!

Wenn das Produkt als Ersatz für eine bereits bestehende Leuchte dient und kein Schutzleiter zur Verfügung steht, so darf das Produkt nicht montiert werden. Verlegen Sie vorher eine neue Netzleitung mit Schutzleiter.

Wird kein Schutzleiter angeschlossen, so liegt im Fehlerfall die Netzspannung am Metallgehäuse des Deckeneinbaurings an. Es besteht Lebensgefahr durch einen elektrischen Schlag!

- Setzen Sie die zu Beginn entfernte Abdeckung über den Klemmleisten richtig auf und schrauben Sie sie wieder fest. Wenden Sie dabei aber keine Gewalt an, da sonst das Kunststoffgewinde beschädigt wird!
- Fixieren Sie die Netzleitung über die Zugentlastung.
- Setzen Sie den Deckeneinbauring in das Loch des Deckenpaneels ein.

Dazu sind zunächst die beiden Federbügel nach hinten zusammenzudrücken (siehe Abbildung, Schritt 2); anschließend kann der Deckeneinbauring in das Loch des Deckenpaneels hineingeschoben werden (Schritt 3).

Die beiden Federbügel schwenken daraufhin zurück und fixieren den Deckeneinbauring im Deckenpaneel.



Achten Sie darauf, dass dabei kein Kabel eingequetscht wird, bzw. dass später kein Kabel in der Nähe des Leuchtmittels liegt.

- Setzen Sie ein passendes Leuchtmittel in den Deckeneinbauring ein. Ziehen Sie dazu den Leuchtensockel aus dem Deckeneinbauring heraus (Schritt 4). Setzen Sie ein Leuchtmittel in den Leuchtensockel ein (Schritt 5), verriegeln Sie es durch eine Drehung nach rechts im Uhrzeigersinn.
- Stecken Sie das Leuchtmittel in den Deckeneinbauring und fixieren Sie es dort mit dem Federring (Schritt 6).
- Durch die Schwenkmechanik kann die Ausrichtung der Beleuchtung Ihren Wünschen angepasst werden.



Wichtig! Wenn Sie die Ausrichtung des Lichtstrahls verändern wollen, so beachten Sie, dass das Leuchtmittel und auch der Deckeneinbauring bei Betrieb sehr heiß werden, Verbrennungsgefahr! Wir empfehlen Ihnen, die Ausrichtung nur dann zu verändern, wenn das Leuchtmittel und der Deckeneinbauring vollständig abgekühlt ist.

Leuchtmittel einsetzen bzw. wechseln



Sowohl Leuchtmittel und auch der Deckeneinbauring werden bei Betrieb sehr heiß, Verbrennungsgefahr!

Lassen Sie ein defekt gewordenes Leuchtmittel und auch den Deckeneinbauring zuerst vollständig abkühlen, bevor Sie das Leuchtmittel tauschen.

Der Abkühlvorgang kann 15 Minuten und länger dauern. Bevor Sie das Leuchtmittel bzw. den Deckeneinbauring berühren, prüfen Sie zuerst sehr vorsichtig die Temperatur. Verbrennungsgefahr!

- Schalten Sie zuerst die Netzleitung ab (Lichtschalter).
- Entfernen Sie den Federring aus dem Deckeneinbauring.



Achtung, Vorsicht!

Der Federring kann beim Lösen herausspringen, außerdem fällt ggf. das Leuchtmittel nach dem Entfernen des Federrings ein Stück aus dem Deckeneinbauring heraus.

- Ziehen Sie das Leuchtmittel vorsichtig ein Stück aus dem Deckeneinbauring, so dass der Leuchtensockel sichtbar ist. Halten Sie den Leuchtensockel fest und drehen Sie dann das Leuchtmittel ein Stück nach links gegen den Uhrzeigersinn, bis es sich aus dem Leuchtensockel herausnehmen lässt.
- Ersetzen Sie das defekte Leuchtmittel durch ein neues Leuchtmittel.



Beachten Sie den Typ und die Maximalleistung des verwendbaren Leuchtmittels, siehe Kapitel „Technische Daten“.

Verwenden Sie niemals ein Leuchtmittel mit einer höheren Leistung, es besteht Brandgefahr!

- Setzen Sie das Leuchtmittel in den Leuchtensockel ein und verriegeln Sie es, indem es ein Stück nach rechts im Uhrzeigersinn gedreht wird.
- Stecken Sie das Leuchtmittel in den Deckeneinbauring ein.
- Fixieren Sie das Leuchtmittel in dem Deckeneinbauring mit dem zu Beginn entfernten Federring.

Entsorgung



Entsorgen Sie das Produkt am Ende seiner Lebensdauer gemäß den geltenden gesetzlichen Bestimmungen.

Technische Daten

Betriebsspannung.....	220 - 240 V/AC, 50 Hz
Leuchtmittel-Typ.....	GU10
Leistung des Leuchtmittels.....	max. 35 W
Einbau-Lochdurchmesser.....	75 mm
Einbautiefe min.....	120 mm
Außenabmessungen.....	85 x 85 mm
Abstand zu Wärmeisoliermaterial.....	min. 100 mm
Materialstärke am Montageort.....	bis ca. 20 mm
Schwenkbar.....	ja (Schwenkbereich gesamt ca. 50°)

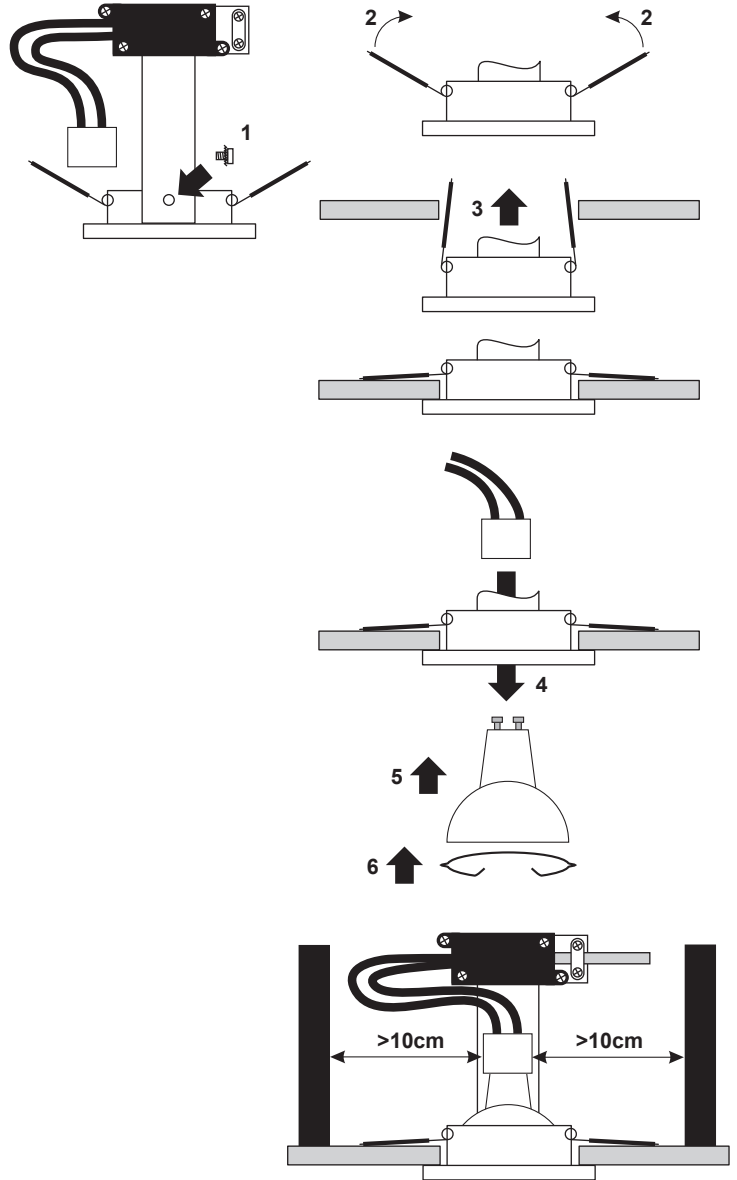

Ceiling-mounted light fixture "Square", GU10, brushed chrome



Item no. 35 84 03

Intended use

The ceiling-mounted light fixture can be mounted on a suspended ceiling (e.g. on a ceiling panel). Install and use a GU10 bulb only (high-voltage bulb).

This product is authorised for indoor use only (not outdoors). Protect the product from heavy soiling and dampness.

The safety instructions must be observed at all times!

Any use other than that described above could lead to damage to this product and involves the risk of short circuits, fire, electric shock, etc.

This product complies with the applicable national and European requirements. All names of companies and products are the trademarks of the respective owners. All rights reserved.

Package Contents

- Ceiling-mounted light fixture (without light bulb)
- Operating instructions

Explanation of Symbols, Incriptions



The lightning symbol indicates a health hazard, e.g. electric shock.



This symbol indicates specific risks associated with handling, function and use.



The "arrow" symbol indicates special tips and operating information.



The product is suitable for installation and use in dry indoor spaces only; it must not become moist or damp.



Use only a "self-shielded" bulb as the light source (e.g. please pay attention to the label on the bulb's packaging).



The ceiling-mounted light fixture and the light bulb should not be embedded in insulation material during installation and operation, risk of overheating and fire!



You should not use a "cool beam" bulb in the ceiling-mounted light fixture, risk of overheating and fire!



Keep a minimum distance between the light opening and the illuminated areas (e.g., easily flammable objects such as curtains or similar). The appropriate minimum distance is specified on the ceiling-mounted ring (in the illustration to the left, the minimum distance is 0.5 m).



Observe the operating instructions!

Safety Instructions



Read the complete operating manual carefully before using the product, as it contains important information about the correct installation and operation.



The warranty will be void in the event of damage caused by failure to observe these safety instructions! We do not assume any liability for any resulting damage!

We shall not accept liability for damage to property or personal injury caused by incorrect handling or non-compliance with the safety instructions! The warranty will be void in such cases!

Caution!

The product may be installed only by a qualified technician (e.g. electrician) who is familiar with the applicable regulations (e.g. VDE, German electrical wiring regulations)!

Improper work carried out at the mains voltage endangers not only your life but also the life of others!

If you do not have the expertise required for the installation, do not install it yourself but entrust the work to a qualified electrician.



a) General

- Unauthorised conversion and/or modification of the product is not allowed for safety and approval reasons (CE).
- The product is not a toy and should be kept out of the reach of children. Children are unable to assess the dangers involved when dealing with electric devices.
- If it can be assumed that safe operation is no longer possible, the device must be turned off (take out corresponding fuse or switch off automatic cut-out, switch off corresponding ground fault circuit interrupter) and precautions are to be taken to ensure that it is not used unintentionally. After this, arrange for an expert to check the product.
Safe operation can no longer be assumed if:
 - the product shows visible signs of damage
 - The product does not work at all or works poorly (where there is flickering light, leaking smoke or a burning smell, audible crackling noises, or discolouration to the product or to adjacent surfaces)
 - the product was stored under unfavourable conditions
 - it was exposed to heavy loads during transport
- In commercial institutions, the accident prevention regulations of the Employer's Liability Insurance Association for Electrical Systems and Operating Facilities are to be observed.
- Do not leave packaging material carelessly lying around, since it could become a dangerous plaything for children.
- If you have any questions that are not answered in this manual, please contact our technical service or another specialist.

b) Installation

- The product may be installed and used only in dry indoor spaces; it must not get damp or wet! There is a risk of a life-threatening electric shock!
- Do not use this product in rooms or under adverse environmental conditions where combustible gases, vapours or dust are or may be present! There is a risk of explosion!
- Handle the product with care; it has sharp edges.
- The product must be mounted out of the reach of children. The surfaces of the bulb and that of the ceiling-mounted light fixture grow very hot during operation; there is a high risk of burns!
- The product must not be exposed to extreme temperatures, strong vibrations or heavy mechanical stress.
- When installing the ceiling-mounted light fixture, make sure that the connecting cable is not bent, jammed or damaged by sharp edges. Also, install the connecting cable in such a way that it does not touch the bulb (fire hazard).
- Install the product in such a way as to allow for a sufficient safety distance to flammable surfaces/materials (wood, carpets, cables, insulation material, etc.). The distance must be 10 cm minimum on all sides. Never cover the product or the bulb.
- Do not hang or attach objects (e.g. decorative material) to the light; this constitutes a fire hazard!
- Before mounting the product on flammable surfaces (e.g. wooden ceilings), ask the respective manufacturer/seller whether the installation and the operation of the ceiling-mounted light fixture is possible under these conditions. If it is not possible, the ceiling-mounted light fixture must not be installed there.
The ceiling mounted light fixture can be mounted in or on materials with unknown behaviour, such as catching fire, if it is guaranteed, through appropriate measures, that the temperature on the mounting surfaces does not exceed 90 °C during normal operation and 115 °C in case of a malfunction.
- The radiant heat of the bulb (and the hot ceiling-mounted light fixture) can, during operation, affect the material and the colour of the surfaces. Either way, it is recommended, to check the behaviour of surfaces at the installation site before the final installation.
- There must not be any heat insulation material in direct proximity of the ceiling-mounted light fixture and the bulb, as this causes heat to accumulate. Fire hazard!
Remove any heat insulation materials, keeping them at a distance of at least 10 cm.
- The installation depth depends on the design of the bulb used, the power input and the material qualities of the room ceiling (concrete/wood).
- A certain minimum distance must be kept between the outlet of the light beam and the illuminated areas. Please note the inscriptions on the ceiling-mounted ring and the chapter "Explanation of symbols/inscriptions".

c) Connection

- The product may be operated only on the mains voltage (see section "Technical Data"). Never try to operate the device using any other voltage.
During installation, all poles must be disconnected from the mains voltage (e.g. via RCD).
- The product is designed according to Protection Class I; the protective earth conductor must be connected.
If there is no mains supply provided with a protective earth conductor at the installation site, the product must not be connected/used there. In this case, install a new voltage supply with a protective earth wire.
- Connection is allowed only in a zero-voltage condition. First, switch off the mains voltage to all poles.
- Make sure that all electrical connections and connection cables correspond to the regulations and to their operating instructions.
- Never use a bulb with a power consumption that is too high and exceeds the power rating (for the maximum voltage, see "Technical Data"). Otherwise, this can cause overheating and hence a fire!
- The product has a special lamp socket and temperature-resistant connecting cables. During operation, the lamp socket and parts of the connecting cables heat up.
- If you wish to use a dimmer, then make sure that it is suitable for the bulb used. Note that many LED bulbs cannot be dimmed.

Installation

- The place of installation must be firm and stable. The material thickness at the installation site should be a maximum 20 mm.
- If several ceiling-mounted light fixtures are to be installed, plan the arrangement very carefully.
- Mark the drill hole at the installation site of the ceiling-mounted light fixture (for the necessary diameter see Chapter "Technical data") and drill the hole with a suitable drill (e.g. drill with centring drill).



Our tip:

For safety purposes, before the installation of the ceiling mounted light fixture in a ceiling panel, check the exact correct diameter of the hole. Nothing is more frustrating than drilling a hole bigger than was necessary in an expensive and high-quality ceiling panel.

Drill the hole from the visible side, so the edges of the hole do not break away. To improve precision, you can pre-bore a 3 mm hole to guide the centring drill of the drill.

- Install the ceiling panel and guide the power line through the borehole.
- If the ceiling-mounted light fixture is delivered disassembled, first mount the metal bracket with the terminal housing to the ceiling-mounted light fixture (see figure at the end of the operating instructions, Step "1") so that the terminal housing points outward.
- Remove the clamp on the cable relief by unscrewing the two screws.
- Remove the two screws on the cover above the terminal strip and remove the cover.
- Strip the mains cable to approximately 3 cm; then strip the 3 individual wires to approximately 5 mm. In this process, it is important that the outer insulation of the mains cable is able to be secured safely with the cable relief.
- Connect the mains cable using the terminal strip (brown cable = L, blue cable = N, green/yellow cable = PE/earth, earthing symbol; see labels next to the terminal strip).



The protective earth wire must be connected!

If the product replacing an existing lamp and there is not a protective earth available, the product must not be installed. First, draw a new mains cable with protective earth.

Where the protective earth is not connected, a fault with the mains voltage might result in the metal housing of the ceiling-mounted light fixture becoming live. There is a risk of a life-threatening electric shock!

- Attach the previously removed cover over the terminal strip correctly and screw it back into place. Do not use any force as this might damage the plastic thread!
 - Fasten the mains cable with the cable relief.
 - Place the ceiling mounted light fixture in the hole in the ceiling panel.
- To do so, first press the two spring clips together toward the back (see figure, Step 2); then you can push the ceiling-mounted light fixture into the hole in the ceiling panel (Step 3).
- Thereupon, the two spring clips spring back and secure the ceiling-mounted light fixture in the ceiling panel.



Make sure that the cables are not jammed in the process and that afterwards, there are no cables lying close to the bulb.

- Insert a suitable light bulb in the ceiling-mounted light fixture. To do this, pull the light socket out of the ceiling-mounted light fixture (Step 4). Insert a bulb in the light socket (Step 5) and lock it in place with a clockwise turn to the right.
- Push the light bulb into the ceiling-mounted light fixture and secure it there with the spring ring (Step 6).
- Using the swivel mechanism, you can adjust the orientation of the lighting as you wish.



Important! If you want to realign the light beam, then note that the bulb and the ceiling-mounted light fixture become very hot during operation, risk of burns! We recommend changing the alignment only when the bulb and the ceiling-mounted light fixture have completely cooled.

Inserting/Replacing the Bulb



Bulb and ceiling mounted light fixture become very hot during operation, danger of burns!

Let the defective bulb and the ceiling-mounted light fixture cool down before replacing the bulb. They can take 15 minutes or longer to cool. Before touching the bulb or the ceiling-mounted light fixture, check the temperature carefully. Risk of burns!

- First switch off the mains power (light switch).
- Remove the spring ring from the ceiling-mounted light fixture.



Attention, Caution!

The spring ring can jump out upon being detached; also, the bulb may fall out from the ceiling-mounted light fixture when the spring ring is removed.

- Carefully pull the bulb a little way out of the ceiling-mounted light fixture so that the light socket is visible. Hold the light socket firmly and then turn the bulb slightly to the left counter-clockwise, until it can be taken out of the light socket.
- Replace the defective bulb with a new one.



Check the type and the max. capacity of the suitable bulb; see Chapter "Technical data".

Never use a bulb with a higher capacity; this constitutes a fire hazard!

- Insert the bulb in the light socket and lock it by slightly turning it to the right, in clockwise direction.
- Insert the bulb into the ceiling-mounted light fixture.
- Secure the bulb in the ceiling-mounted light fixture with the spring ring removed at the beginning.

Disposal



Dispose of an unserviceable product in accordance with the relevant statutory regulations.

Technical Data

Operating voltage	220 - 240 V/AC, 50 Hz
Bulb type.....	GU10
Bulb capacity	max. 35 W
Installation hole diameter.....	75 mm
Installation depth min.....	120 mm
Exterior dimensions.....	85 x 85 mm
Distance to heat insulation material.....	min. 100 mm
Material thickness at installation point.....	up to approx. 20 mm
Swivels	yes (swivel range total approx. 50°)

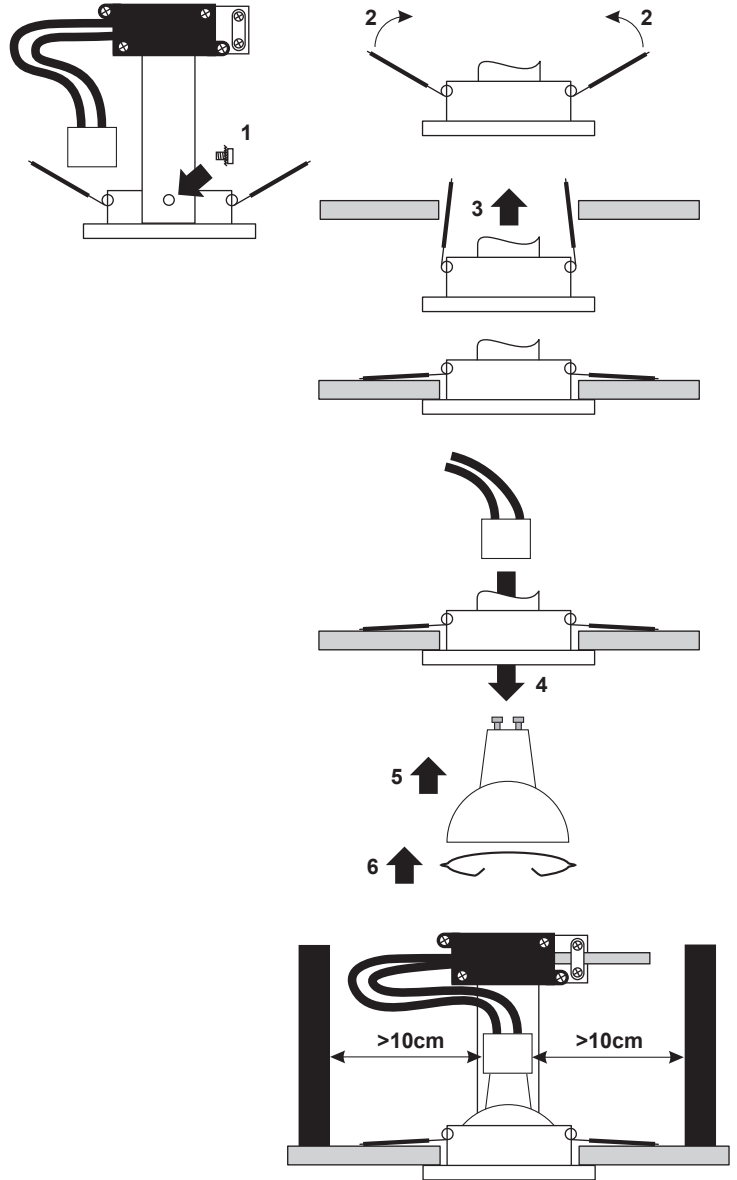

Plafonnier annulaire encastré « Square », GU10, chromé brossé



N° de commande 35 84 03

Utilisation conforme

Le plafonnier annulaire encastré est prévu pour être monté au plafond (par ex. dans un panneau de lambris). Seule une ampoule GU10 (ampoule haute tension) peut être utilisée et mise en service.

N'utilisez le produit que dans des locaux secs en intérieur (pas en extérieur). Protégez le produit de fortes salissures et de l'humidité.

Respectez impérativement les consignes de sécurité !

Toute utilisation autre que celle décrite précédemment peut endommager l'appareil. De plus, elle s'accompagne de dangers tels que court-circuit, incendie, électrocution, etc.

Ce produit est conforme aux exigences des directives européennes et nationales en vigueur. Tous les noms d'entreprises et les appellations d'appareils figurant dans ce manuel d'utilisation sont des marques déposées de leurs propriétaires respectifs. Tous droits réservés.

Contenu de la livraison

- Plafonnier annulaire encastré (sans ampoule)
- Manuel d'utilisation

Explications des symboles/signes



Le symbole de l'éclair est utilisé pour signaler un danger pour votre santé, par ex. : une décharge électrique.



Ce symbole indique les risques spécifiques lors du maniement, du fonctionnement et de l'utilisation du produit.



Le symbole de la « flèche » précède les conseils et les consignes d'utilisation.



Le produit est prévu pour une utilisation exclusive dans des locaux secs à l'intérieur. Il ne doit pas être mouillé ni humide.



N'utilisez que des ampoules halogènes « self-shielded » (auto protégées) (tenez compte par exemple des caractéristiques inscrites sur l'emballage de l'ampoule).



Le plafonnier annulaire encastré et l'ampoule ne doivent pas être insérés dans du matériel isolant lors du montage et de l'utilisation - il y a un risque de surchauffe et d'incendie !



Dans le plafonnier annulaire encastré, il ne faut pas utiliser d'ampoule « Cool Beam » - il y a un risque de surchauffe et d'incendie !



Respectez une distance minimale entre l'orifice de sortie de la lumière du luminaire et la surface irradiée (par ex. objets facilement inflammables, tels que rideaux, ou analogues). La distance minimale applicable pour le plafonnier annulaire encastré est indiquée sur la lampe (dans la figure de l'exemple à gauche, la distance minimale est de 0,5 m).



Respectez le manuel d'utilisation !

Consignes de sécurité



Lisez intégralement le manuel d'utilisation avant la mise en service de l'appareil. Elles contiennent des informations importantes pour son montage et son utilisation.



Tout dommage résultant d'un non-respect du présent manuel d'utilisation entraîne l'annulation de la garantie ! Nous déclinons toute responsabilité pour les dommages consécutifs !

Nous déclinons toute responsabilité pour d'éventuels dommages matériels ou corporels dus à un maniement incorrect ou au non-respect des consignes de sécurité ! Dans de tels cas, la garantie prend fin !

Attention !

L'installation du produit ne doit être effectuée que par un technicien spécialisé (par ex. un électricien) connaissant parfaitement les réglementations spécifiques (par ex. VDE) !

Toute intervention non conforme au niveau de l'alimentation du secteur représente un danger non seulement pour vous-même, mais également pour autrui !

N'effectuez pas le montage vous-même si vous n'avez pas les connaissances nécessaires pour le montage. Adressez-vous à un spécialiste.



a) Généralités

- Pour des raisons de sécurité et d'homologation (CE), il est interdit de modifier la construction ou de transformer l'appareil soi-même.
- Ce produit n'est pas un jouet ; gardez-le hors de la portée des enfants. Les enfants ne peuvent pas se rendre compte des dangers provenant du maniement d'appareils et de produits électriques.
- S'il s'avère qu'une utilisation sans danger n'est plus possible, l'appareil doit être mis hors service (dévissez le fusible correspondant ou coupez le coupe-circuit automatique ; coupez le disjoncteur différentiel correspondant) et protégé contre toute utilisation involontaire. Faites ensuite contrôler le produit par un spécialiste.

Un fonctionnement sans risque n'est plus assuré lorsque :

- l'appareil présente des dommages visibles
- l'appareil ne fonctionne plus ou pas correctement (lumière vacillante, fumée épaisse ou odeur de brûlé, crépitements audibles, décolorations du produit ou des surfaces adjacentes)
- l'appareil a été stocké dans des conditions défavorables
- l'appareil a subi des conditions de transport difficiles
- Dans les sites industriels, il convient d'observer les consignes de prévention des accidents relatives aux installations et aux matériaux électriques dictées par les syndicats professionnels.
- Ne laissez pas traîner le matériel d'emballage. Cela pourrait constituer un jouet dangereux pour les enfants.
- Si il vous reste encore des questions après la lecture de ce manuel d'utilisation, veuillez nous contacter ou vous adresser à un spécialiste.

b) Montage

- Le produit doit uniquement être monté et utilisé à l'intérieur, dans des locaux fermés et secs ; il ne doit ni prendre l'humidité ni être mouillé ! Il y a danger de mort par électrocution !
 - N'utilisez pas le produit dans des locaux et des environnements inappropriés, contenant ou susceptibles de contenir des gaz, des vapeurs ou des poussières inflammables ! Risque d'explosion !
 - Maniez le produit avec précaution car il comporte des arêtes vives.
 - Montez le produit hors de la portée des enfants. La surface des ampoules ainsi que celle du plafonnier annulaire encastré chauffent jusqu'à être brûlantes lors de la mise en service - risque de brûlures !
 - L'appareil ne doit pas être exposé à des températures extrêmes, aux rayons du soleil, à de fortes vibrations ou à l'humidité.
 - Veillez lors du montage du plafonnier annulaire encastré à ce que le câble de raccordement ne soit pas plié, coincé ni endommagé par des arêtes vives. Posez le câble de raccordement de sorte à ce qu'il n'entre pas en contact avec l'ampoule (risque d'incendie).
 - Montez le produit de sorte à conserver un écart de sécurité suffisant, de 10 cm minimum de chaque côté, entre le produit et les surfaces/matériaux inflammables (bois, papier peint, câbles, matériau d'isolation, etc.). Ne recouvrez jamais le produit ni l'ampoule.
 - Ne suspendez ni ne fixez d'objets (des décorations par exemple) sur le produit, car il y a un risque d'incendie !
 - Avant le montage dans des surfaces inflammables (par ex. plafond en bois), informez-vous auprès du fabricant/vendeur correspondant si le montage et la mise en service du plafonnier annulaire encastré est possible. Autrement, le plafonnier annulaire encastré ne doit pas y être monté.
- Le plafonnier est approprié pour une installation dans ou sur des matériaux avec un comportement inconnu à l'inflammabilité si, au moyen de mesures appropriées, l'on garantit que sur les surfaces de fixation, la température de 90° C, en fonctionnement normal, et de 115° C, en cas de défaut, n'est pas dépassée (sauf en cas de marquage « MM »).
- La chaleur rayonnante de l'ampoule (et le plafonnier annulaire encastré chaud) peut, lors de la mise en service, affecter le matériau et la couleur des surfaces. Il est recommandé, dans tous les cas, de vérifier le comportement de la surface sur le lieu de montage avant le montage définitif.
 - Aucun matériau isolant ne doit se trouver à proximité du plafonnier annulaire encastré et de l'ampoule, car une surchauffe peut se produire. Il y a un risque d'incendie !
- Éloignez tout matériau isolant et gardez une distance de 10 cm au minimum.
- La profondeur est en fonction du type d'ampoule installée, de la puissance consommée et de la nature du matériau du plafond (structure en béton/bois).
 - Une distance définie doit être maintenue entre l'ouverture de sortie du faisceau lumineux et la surface illuminée. Veuillez lire les inscriptions sur le plafonnier annulaire encastré et le chapitre « Explication des symboles et des inscriptions ».

c) Raccordement

- Le produit doit fonctionner uniquement avec l'alimentation électrique du secteur (voir le chapitre « Caractéristiques techniques »). Ne jamais tenter de faire fonctionner le produit sous une autre tension, car cela le détruirait.
- Lors de l'installation, il conviendra de prévoir un dispositif de déconnexion de l'alimentation sur tous les pôles (p. ex. un disjoncteur différentiel).
- Le produit est construit selon la classe de protection I. Il doit être raccordé à la terre.
- S'il n'y a pas de câble d'alimentation avec conducteur de protection sur le lieu de montage, le produit ne doit pas être raccordé/utilisé. Dans un tel cas, posez un nouveau câble d'alimentation avec un fil de terre.
- Le raccordement est autorisé uniquement hors tension. Coupez d'abord l'alimentation électrique sur tous les pôles.
 - Assurez-vous que tous les câblages électriques et connexions/câbles de raccordements correspondent aux spécifications indiquées dans leur manuel d'utilisation.
 - Ne jamais dépasser les limites de consommation électrique spécifiées pour une ampoule (voir la puissance maximale dans les « Caractéristiques techniques »). Autrement, ceci pourrait conduire à une surchauffe et par conséquent à un incendie !
 - Le produit est équipé d'un colot spécial et de câbles de raccordement résistants à la chaleur. Lors de la mise en service, le colot de l'ampoule et certaines parties des câbles de raccordement chauffent énormément.
 - Si vous voulez utiliser un variateur de lumière, veillez à ce qu'il soit adapté au type d'ampoule utilisé. Veuillez noter que l'intensité n'est pas réglable pour de nombreuses ampoules LED.

Montage

- Le lieu d'emplacement doit être ferme et stable. L'épaisseur du matériau sur l'emplacement de montage doit être au maximum de 20 mm.
- Si plusieurs plafonniers annulaires encastrés doivent être installés, il vous faut alors planifier très soigneusement leur disposition.
- Marquez le trou de perçage sur l'emplacement de l'installation du plafonnier annulaire encastré (pour le diamètre nécessaire, voir le chapitre « caractéristiques techniques ») et percez le trou au moyen d'une perceuse appropriée (par ex. perceuse avec alésoir de centrage).



Notre conseil :

Pour des raisons de sécurité, vérifiez lors du montage du plafonnier dans un panneau de lambris le diamètre de perçage correct sur une pièce d'essai. Il est très contraignant de percer un trou trop grand dans un panneau de plafond cher et de haute qualité.

Percez le trou du côté visible afin que les bordures du trou ne s'ébrèchent pas. Afin d'améliorer la précision, on peut percer un avant-trou de 3 mm pour que l'alésoir de centrage de la perceuse ait un bon guidage.

- Montez le panneau de plafond et faites passer le cordon d'alimentation à travers le trou de perçage.
- Si le plafonnier annulaire encastré est démonté à la livraison, fixez d'abord l'étrier métallique avec le boîtier à bornes sur le plafonnier annulaire encastré en vous servant d'une vis (voir la figure à la fin du présent manuel, étape « 1 »), de sorte que le boîtier à bornes pointe vers l'extérieur.
- Retirez le support de décharge de traction en dévissant les deux vis.
- Retirez les deux vis du couvercle au-dessus du bornier, puis retirez le couvercle.
- Dénudez le cordon d'alimentation d'environ 3 cm puis dénudez les différents fils d'environ 5 mm. Il est important que l'isolation extérieure du cordon d'alimentation puisse ensuite être solidement fixée au moyen de la décharge de traction.
- Branchez le cordon d'alimentation au bornier (fil marron = L, fil bleu = N, fil jaune/vert = PE/terre, voir les inscriptions à côté du bornier).



Connectez impérativement le fil de terre !

Si le produit remplace un autre luminaire et qu'il n'y a pas de conducteur de protection disponible, le produit ne doit pas être monté. Il faudra d'abord poser un nouveau câble d'alimentation avec un fil de terre.

Si vous ne raccordez pas de conducteur de protection, le boîtier en métal du plafonnier annulaire encastré se trouvera sous tension en cas de panne. Il y a danger de mort par électrocution !

- Remplacez correctement le couvercle au-dessus des borniers et revissez-les fermement. N'utilisez pas la force, vous risquez d'endommager le filetage en matière plastique!
 - Fixez le cordon d'alimentation au-dessus de la décharge de traction.
 - Placez le plafonnier annulaire encastré dans le trou de perçage.
Pour cela, il faudra d'abord repousser les deux étriers de ressort vers l'arrière (voir la figure, étape 2) ; le plafonnier annulaire encastré peut ensuite être introduit dans le trou de perçage (étape 3).
- Les deux étriers de ressort reprennent ensuite leur place initiale, fixant ainsi le plafonnier annulaire encastré dans le trou de perçage.



Veillez à ce que le câble ne soit pas coincé et qu'il ne soit pas posé à proximité de l'ampoule.

- Insérez une ampoule appropriée dans le plafonnier annulaire encastré. Pour cela, sortez le culot du plafonnier annulaire encastré (étape 4). Insérez une ampoule neuve dans le culot (étape 5) et vissez-la en la tournant vers la droite dans le sens des aiguilles d'une montre.

Placez l'ampoule dans le plafonnier annulaire encastré et fixez-le avec la rondelle-ressort (étape 6).

- Grâce au mécanisme de pivotement, vous pouvez ajuster l'orientation de votre éclairage.



Important ! Si vous souhaitez modifier l'orientation du faisceau lumineux, faites attention au fait que l'ampoule et le plafonnier annulaire encastré deviennent très chauds pendant leur fonctionnement ; il y a un risque de brûlures ! Nous vous recommandons de changer leur orientation seulement après total refroidissement de l'ampoule et du plafonnier annulaire encastré.

Installation et remplacement de l'ampoule



Ampoule et plafonnier s'échauffent énormément durant la mise en service, danger de brûlures ! Laissez une ampoule défectueuse et le plafonnier refroidir totalement d'abord avant de remplacer l'ampoule.

La durée de refroidissement peut durer 15 minutes ou plus. Avant de toucher l'ampoule ou le plafonnier, contrôlez d'abord avec précaution la température. Risque de brûlures !

- Coupez d'abord l'alimentation secteur (interrupteur).
- Retirez la rondelle-ressort du plafonnier annulaire encastré.



Attention !

La rondelle-ressort peut sauter lorsque vous la desserrez. L'ampoule tombe éventuellement aussi du plafonnier annulaire encastré après le retrait de la rondelle-ressort.

- Sortez légèrement l'ampoule du plafonnier annulaire encastré avec précaution, de sorte que le culot soit visible. Tenez fermement le culot et tournez alors légèrement l'ampoule vers la gauche, dans le sens horaire, jusqu'à ce qu'elle puisse être retirée du culot.
- Remplacez l'ampoule défectueuse par une ampoule neuve.



Tenez compte du type et de la puissance maximale de l'ampoule - voir le chapitre « Caractéristiques techniques ».

N'utilisez jamais une ampoule avec une puissance plus élevée, risque d'incendie !

- Remettez l'ampoule dans le culot et verrouillez-la en tournant légèrement vers la droite, dans le sens contraire des aiguilles d'une montre.
- Puis, introduisez l'ampoule dans le plafonnier annulaire encastré.
- Fixez l'ampoule dans le plafonnier annulaire encastré avec la rondelle-ressort précédemment enlevée.

Élimination



Procédez à l'élimination du produit au terme de sa durée de vie conformément aux dispositions légales en vigueur.

Caractéristiques techniques

Tension de service	220 - 240 V/CA, 50 Hz
Type d'ampoule	GU10
Puissance de l'ampoule.....	max. 35 W
Diamètre du trou de montage.....	75 mm
Profondeur de montage min.....	120 mm
Dimensions extérieures.....	85 x 85 mm
Distance par rapport au matériau isolant.....	min. 100 mm
Épaisseur du matériau à l'emplacement de montage	jusqu'à 20 mm environ
Pivotable.....	oui (plage de pivotement totale 50° environ)

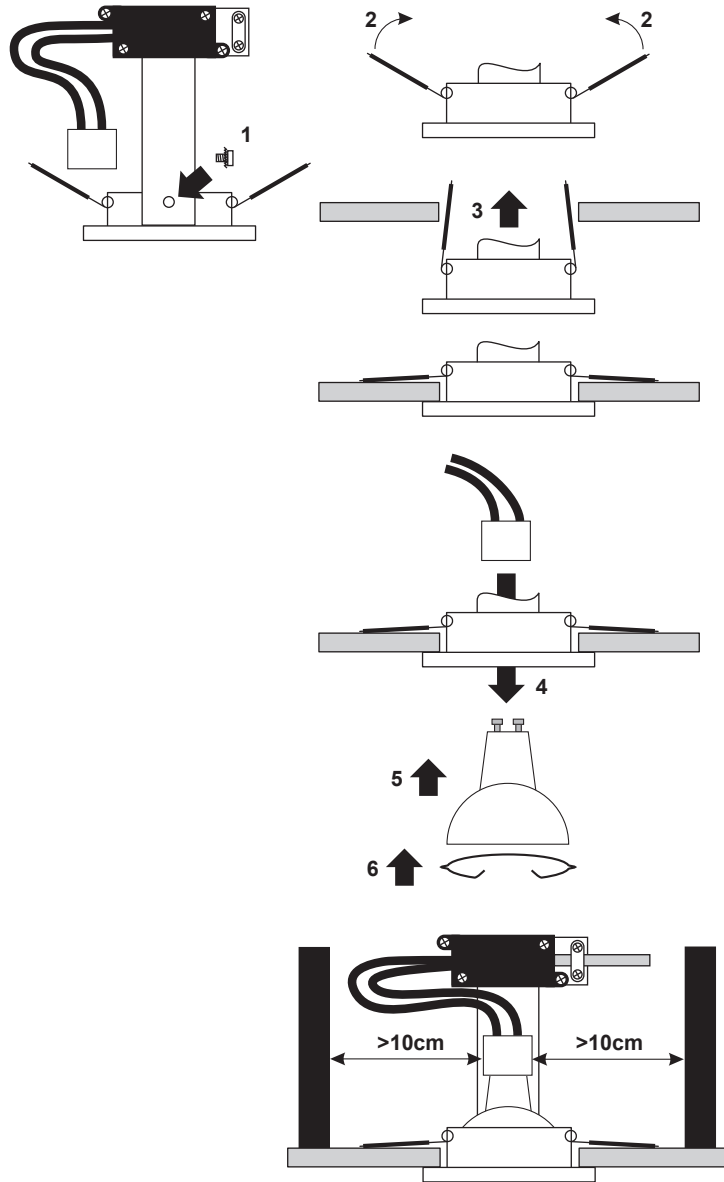

Plafondinbouwring „Square“, GU10, geborsteld chroom

Bestelnr. 35 84 03

Beoogd gebruik

De plafondinbouwring is geschikt voor montage in een verlaagd plafond (bijv. een plafondpaneel). Plaats en gebruik uitsluitend een GU10-lichtbron (hoogspanningslamp).

Gebruik het product uitsluitend in gesloten binnenruimtes (dus niet buiten). Het product moet tegen sterke vervuiling en vochtigheid beschermd worden.

Volg de veiligheidsaanwijzingen te allen tijde op!

Elke andere toepassing dan hierboven beschreven kan leiden tot beschadiging van dit product. Voorts bestaat hierbij kans op bijvoorbeeld kortsluiting, brand of een elektrische schok.

Dit product voldoet aan de wettelijke, nationale en Europese eisen. Alle voorkomende bedrijfsnamen en productaanduidingen zijn handelsmerken van de betreffende eigenaren. Alle rechten voorbehouden.

Omvang van de levering

- Plafondinbouwring (zonder lichtbron)
- Gebruiksaanwijzing

Verklaring van pictogrammen, opschriften



Het bliksempictogram geeft aan dat er gevaar voor uw gezondheid kan bestaan, bijvoorbeeld door een elektrische schok.



Dit pictogram wijst op bijzondere gevaren bij hanteren, gebruiken en bedienen.



Het „pijl“-pictogram wijst op speciale tips en bedieningsaanwijzingen.



Het product is uitsluitend geschikt voor toepassing en gebruik in droge binnenruimtes, het mag niet vochtig of nat worden.



Er wordt alleen een "self-shielded"-lichtbron toegestaan (bijv. letten op de markering op de lampverpakking).



De plafondinbouwring en de lichtbron mogen bij montage en bedrijf niet in isolatiemateriaal worden ingebed, oververhittings- en brandgevaar!



Er mag in de plafondinbouwring geen „Cool Beam“-lichtbron worden gebruikt, oververhittings- en brandgevaar!

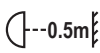

Houd een minimale afstand aan tussen de lichtuitgangopening en bestraalde oppervlakken (bijv. licht ontvlambare voorwerpen zoals gordijnen). De toepasselijke, geldende minimumafstand staat op de plafondinbouwring vermeld (in het voorbeeld links bedraagt de minimale afstand 0,5 m).



Raadpleeg de gebruiksaanwijzing!

Veiligheidsaanwijzingen



Lees eerst de volledige gebruiksaanwijzing door; deze bevat belangrijke informatie over de juiste manier van monteren en gebruik.



Bij schade, veroorzaakt door het niet raadplegen en opvolgen van deze gebruiksaanwijzing, vervalt elk recht op waarborg/garantie! Voor gevolgschade zijn wij niet aansprakelijk! Wij zijn niet verantwoordelijk voor materiële schade of persoonlijk letsel veroorzaakt door ondeskundig gebruik of door het niet opvolgen van de veiligheidsaanwijzingen. In dergelijke gevallen vervalt de waarborg/garantie!

Let op!

Uitsluitend een erkende vakman (bijv. elektricien), die vertrouwd is met de toepasselijke voorschriften, mag het product installeren!

Door ondeskundige werkzaamheden aan het elektriciteitsnet brengt u niet alleen uw eigen veiligheid, maar ook die van anderen in gevaar!

Laat het monteren aan een vakman over als u zelf daarvoor niet over de nodige vakkennis beschikt.



a) Algemeen

- Uit veiligheids- en toelatingsgronden (CE) is het zelfstandig ombouwen en/of veranderen van het product niet toegestaan.
- Het product is geen speelgoed, het is niet geschikt voor kinderen. Kinderen kunnen de gevaren niet inschatten die ontstaan bij het gebruik van elektrische apparaten en producten.

- Stel - als aanmerkelijk is dat veilig gebruik niet langer mogelijk is - het product buiten bedrijf (bijbehorende zekering eruit draaien resp. zekeringsautomaat uitschakelen; bijbehorende aardlekschakelaar uitschakelen) en borg het tegen onbedoeld gebruik. Laat een vakman vervolgens het product inspecteren.

Ga ervan uit dat veilig gebruik niet langer mogelijk is, als:

- het product zichtbare beschadigingen vertoont
- het product niet of niet langer correct werkt (snel knipperend licht, vrijkomende rook respectievelijk brandlucht, hoorbare knetterende geluiden, verkleuringen van het product of aangrenzende oppervlakken)
- het product onder ongunstige omstandigheden werd opgeslagen
- het apparaat aan zware transportbelastingen onderhevig is geweest

- In commerciële inrichtingen moeten de voorschriften ter voorkoming van ongevallen van de brancheverenigingen voor elektrotechnische installaties en bedrijfsmiddelen worden nageleefd!

- Laat het verpakkingsmateriaal niet rondslingeren, dit kan voor kinderen gevaarlijk speelgoed zijn.

- Mocht u vragen hebben die niet in deze gebruiksaanwijzing worden beantwoord, neem dan contact met ons of met een andere vakman op.

b) Montage

- Monteer en gebruik het product uitsluitend in droge binnenruimtes, het mag niet vochtig of nat worden! Er bestaat levensgevaar door een elektrische schok!

- Gebruik het product niet in ruimtes of onder ongunstige weersomstandigheden, waar brandbare gassen, dampen of stofdeeltjes aanwezig zijn of aanwezig kunnen zijn! Er bestaat explosiegevaar!

- Ga voorzichtig om met dit product. Het heeft scherpe randen.

- Het product moet buiten bereik van kinderen worden gemonteerd. Het oppervlak van de lichtbron en van de plafondinbouwring wordt zeer warm tijdens het gebruik. Dit kan zware verbrandingen veroorzaken!

- Stel het product niet bloot aan extreme temperaturen, sterke trillingen of zware mechanische belastingen.

- Let bij er de montage van de plafondinbouwring op, dat de aansluitkabel niet gebogen, platgedrukt of door scherpe hoeken beschadigd wordt. De aansluitkabels moeten bovendien zo geïnstalleerd worden dat ze de verlichting niet raken (brandgevaar!).

- Monteer het product zo dat er nog genoeg veiligheidsafstand is ten opzichte van brandbare oppervlakken en materialen (hout, behangpapier, elektrische kabels, isolatiemateriaal, enz.) en met een afstand van ten minste 10 cm naar alle kanten. Dek het product of de lichtbron nooit af.

- Hang of bevestig geen voorwerpen (bijv. decoratiemateriaal) aan het product, er bestaat brandgevaar!

- Vóór de inbouw in een brandbaar oppervlak (b.v. houten plafond), moet u zich bij de betreffende fabrikant of verkoper erover informeren of het inbouwen en het gebruik van de plafondinbouwring mogelijk is. Anders mag de plafondinbouwring hier niet gemonteerd worden.

De plafondinbouwring is geschikt voor de installatie in of aan materiaal met onbekende ontvlammings eigenschappen als er door geschikte maatregelen voor gezorgd wordt dat aan de montagevlakken 90 °C bij het normale gebruik en 115 °C bij fouten niet overschreden wordt (dit is niet nodig als het materiaal het „MM“ teken heeft).

- De stralingswarmte van de lamp (en de warme plafondinbouwring) kan tijdens de werking invloed hebben op het materiaal en de kleuren van het oppervlak. Het is in ieder geval raadzaam om vóór de definitieve montage deze invloed op het oppervlak van de montageplaats te testen.

- Er mag zich geen warmte-isolatiemateriaal in de onmiddellijke buurt van de plafondinbouwring en de lichtbron bevinden; dit leidt tot ophoping van warmte. Er bestaat brandgevaar!

Verwijder eventueel warmte-isolatiemateriaal, houd een afstand van ten minste 10 cm aan.

- De inbouwdiepte is afhankelijk van de bouwvorm van het gebruikte lamptype, het stroomverbruik en de materiaaleigenschappen van het plafond (beton-/houtconstructie).

- Er moet een bepaalde minimale afstand worden aangehouden tussen de uitreidopening voor de lichtstraal en het verlichte oppervlak. Let hiervoor op de opschriften op de plafondinbouwring en het hoofdstuk „Verklaring van pictogrammen, opschriften“.

c) Aansluiting

- Gebruik het product uitsluitend onder netspanning (zie hoofdstuk „Technische gegevens“). Probeer het product nooit met een andere spanning te gebruiken.

Voor de installatie dient te worden voorzien in een apolige scheidingsschakelaar van de netspanning (bijv. FI-aardlekschakelaar).

- Het product is in beschermingsklasse I opgebouwd; de aardleider moet worden aangesloten. Indien er op de montageplek geen netsnoer met aardleider aanwezig is, mag het product daar niet worden aangesloten/gebruikt. Trek in dit geval een nieuw netsnoer inclusief aardleider.

- Het aansluiten is uitsluitend in spanningsvrije toestand toegestaan. Schakel alle polen van de netspanningskabel uit.

- Controleer of alle elektrische verbindingen en aansluit-/verbindingkabels correct zijn en overeenkomen met de gebruiksaanwijzing.

- Overschrijd nooit een lichtbron met een te hoog vermogen (voor het maximale vermogen, zie „Technische gegevens“). Dit kan oververhitting en brand tot gevolg hebben!

- Het product beschikt over een speciale fitting en temperatuurbestendige aansluitkabels. Bij het gebruik worden de lampfitting en bepaalde delen van de aansluitkabels zeer warm.

- Let er tijdens het plaatsen van een dimmer op, of deze geschikt is voor de gebruikte lichtbron. Houd er rekening mee, dat veel led-lampen niet kunnen worden gedimd.

Monteren

- De inbouwplek moet stevig en stabiel zijn. De materiaaldikte op de inbouwplek mag maximaal 20 mm bedragen.
- Plan, indien u meerdere plafondbouwingen wilt monteren, de positionering zeer zorgvuldig.
- Markeer het boorgat op de montageplek van de plafondbouwing (zie het hoofdstuk „Technische gegevens“ voor de vereiste diameter) en boor het gat met een geschikte boormachine (bijv. gatenboor met centreerboor).



Onze tip:

Controleer bij de montage van de inbouwlamp in een plafondpaneel de juiste boordiameter veiligheidsshalve eerst bij een onderdeel dat u niet meer nodig heeft. Er is niets zo vervelend als een te groot gat in een duur en hoogwaardig plafondpaneel.

Boor het gat aan de kant die zichtbaar is zodat de randen niet afsplinteren. Om de nauwkeurigheid te verhogen kunt u een gat met 3 mm voorboren, zodat de centreerboor van de gatenboor een goede steun heeft.

- Monteer het plafondpaneel en leid het netsnoer door het boorgat.
- Indien de plafondbouwing gedomonteerd geleverd moet worden, dient u eerst de metalen beugel met de klembehuizing via een schroef op de plafondbouwing te monteren (zie afbeelding aan het einde van de gebruiksaanwijzing, stap „1“), zodat de klembehuizing naar buiten wijst.
- Maak de beugel van de trekontlasting los door de beide schroeven eruit te draaien.
- Verwijder de beide schroeven van de afdekking boven de klemmenstrook en haal de afdekking eraf.
- Strip het netsnoer ca. 3 cm; daarna moeten de 3 afzonderlijke draden ongeveer 5 mm worden gestript. Het is hierbij van belang dat de buitenste isolatie van het netsnoer later via de trekontlasting stevig gefixeerd kan worden.
- Verbind het netsnoer met de aansluitklemmen (bruine draad = L, blauwe draad = N, geel/groene draad = PE/aardleiding, aardingssymbool, zie opschriften naast de klemmenstrook).



De aardleider moet worden aangesloten!

Als het product een reeds aanwezige lamp moet vervangen en als er geen aardleiding aanwezig is, dan mag het product niet worden gemonteerd. Trek eerst een nieuw geaard netsnoer.

Wanneer er geen aardleiding is aangesloten, dan kan er elektrische spanning op de metalen behuizing van de plafondbouwing komen te staan. Er bestaat levensgevaar door een elektrische schok!

- Plaats nu de afdekking die u voordien verwijderd heeft op de aansluitklemmen en schroef hem opnieuw vast. Doe dit zonder geweld, omdat anders de kunststof schroefdraad beschadigd wordt!
 - Fixeer het netspanningsnoer met behulp van de trekontlasting.
 - Plaats de plafondbouwing in het gat van het plafondpaneel.
- Daarvoor dienen eerst de beide veerbeugels naar achteren te worden samengedrukt (zie afbeelding, stap 2); vervolgens kan de plafondbouwing in het gat van het plafondpaneel worden geschoven (stap 3). De beide veerbeugels draaien daarna terug en fixeren de plafondbouwing in het plafondpaneel.



Let erop dat de kabels daarbij niet bekneld worden resp. zich later geen kabels in de buurt van de lichtbron bevinden.

- Plaats een geschikte lichtbron in de plafondbouwing. Trek daarvoor de lampenfitting uit de plafondbouwing (stap 4). Plaats een nieuwe lichtbron in de lampenfitting (stap 5) en draai deze vast door naar rechts te draaien, met de wijzers van de klok mee.
 - Plaats de lichtbron in de plafondbouwing en fixeer deze daar met de veerring (stap 6).
- Dankzij het draaimechaniek kan de uitrichting van de belichting aan uw wensen worden aangepast.



Belangrijk! Indien u de uitrichting van de lichtstraal wilt veranderen, houd er dan rekening mee dat de lamp en ook de plafondbouwing zeer warm worden. Gevaar voor verbrandingen! Wij adviseren u, de uitrichting alleen te veranderen als de lamp en de plafondbouwing volledig zijn afgekoeld.

Plaatsen resp. vervangen van de lamp



Zowel de lamp als de inbouwring worden zeer warm tijdens het gebruik. Gevaar voor verbrandingen!

Laat een defecte lamp en tevens de plafondbouwing eerst afkoelen voordat u de lichtbron vervangt.

Het afkoelen kan 15 minuten en langer duren. Voordat u de lichtbron of de plafondbouwing aanraakt, moet u eerst voorzichtig de temperatuur controleren. Verbrandingsgevaar!

- Schakel eerst de voeding uit (lichtknopje).
- Verwijder de veerring uit de plafondbouwing.



Let op, voorzichtig!

De veerring kan bij het losmaken eruit springen, bovendien kan de lichtbron na het verwijderen van de veerring gedeeltelijk uit de plafondbouwing vallen.

- Trek de lichtbron voorzichtig een stuk uit de plafondbouwing, zodat de lampenfitting zichtbaar is. Houd de lampenfitting vast en draai vervolgens de lichtbron een stuk naar links tegen de wijzers van de klok in, totdat ze uit de lampenfitting kan worden gehaald.
- Vervang de defecte lichtbron door een nieuwe lichtbron.



Houd rekening met het type en het maximale vermogen van de gebruikte lamp, zie het hoofdstuk „Technische gegevens“.

Gebruik nooit een lichtbron met een hoger vermogen. Brandgevaar!

- Plaats de lichtbron in de lampenfitting en draai ze vast door ze een stuk naar rechts met de wijzers van de klok mee te draaien.
- Plaats de lichtbron in de plafondbouwing.
- Fixeer de lichtbron in de plafondbouwing met de aanvankelijk verwijderde veerring.

Verwijdering



Verwijder het product aan het einde van zijn levensduur conform de geldende wettelijke bepalingen.

Technische gegevens

Bedrijfsspanning.....	220 - 240 V/AC, 50 Hz
Lichtbrontype.....	GU10
Vermogen van de lichtbron.....	max. 35 W
Diameter inbouwgat.....	75 mm
Inbouwdiepte min.	120 mm
Buitenafmetingen.....	85 x 85 mm
Afstand tot warmte-isolatiemateriaal	min. 100 mm
Materiaaldikte op montageplek.....	tot ca. 20 mm
Draaibaar.....	ja (draaibereik totaal ca. 50°)

