

KENWOOD

KSC-SW11

POWERED ENCLOSED SUBWOOFER

INSTRUCTION MANUAL

CAISSON D'EXTRÊME GRAVE AMPLIFIÉ

MODE D'EMPLOI

GEKAPSELTER SUBWOOFER MIT VERSTÄRKER

BEDIENUNGSANLEITUNG

SUBWOOFER MET SPANNINGSCIRCUIT

GEBRUIKSAANWIJZING

ENGLISH

FRANÇAIS

DEUTSCH

NEDERLANDS

JVCKENWOOD Corporation

© B61-1376-20/01 (W)

IMPORTANT SAFETY INSTRUCTIONS

⚠ Caution: Read this page carefully to ensure safe operation.

⚠ WARNING

- Before mounting or wiring etc., be sure to remove the wire from the battery minus terminal. (Not doing so can cause shorts or fires.)
- When extending the ignition, battery, or ground wires, make sure to use automotive-grade wires or other wires with a 0.75mm² (AWG18) or more to prevent wire deterioration and damage to the wire coating.
- To prevent a short circuit, never put or leave any metallic objects (such as coins or metal tools) inside the speaker.
- In the event the unit generates smoke or abnormal smell, immediately switch the power OFF. After this, please contact your dealer or nearest service station as soon as possible.

POWER OFF!

- Connect the speaker to DC 12V, negative ground.
- Do not attempt to open or modify the unit, for this could cause fire hazard or malfunction.
- After taking the unit out of the polyethylene bag, be sure to dispose of the polyethylene bag out of the reach of children. Otherwise, they may play with the bag, which could cause hazard of suffocation.

⚠ CAUTION

- Installation and wiring of the product requires expert skill and experience. To ensure safety, be sure to have your dealer or specialist perform the installation and wiring.
- Do not install the speaker in a spot exposed to direct sunlight or excessive heat or humidity.
- Do not install the speakers in locations which may be subject to water or moisture.
- Do not install the speakers in unstable locations or locations subject to dust.
- If the fuse blows, after checking to see if the wiring cord has shorted, be sure to replace with the stipulated size (amperage) fuse as displayed on the fuse box. (Using fuses other than the stipulated size can cause fires.)

Check the display!

- To replace the fuse, refer to the vehicle instruction manual.
- To prevent a short circuit when replacing a fuse, disconnect the wiring harness at first.
 - Do not use gasoline, naphtha, or any type of solvent to clean the speaker. Clean by wiping with a soft, dry cloth.
 - Connect the speaker wires to appropriate speaker connectors separately. Sharing the negative wire of the speaker or grounding speaker wires to the metal body of the car can cause this unit to fail.
 - When making a hole under a seat, inside the trunk, or somewhere else in the vehicle, check that there is nothing hazardous on the opposite side such as a gasoline tank, brake pipe; or wiring harness, and be careful not to cause scratches or other damage.
 - For ground wire mounting, do not fasten the wire to an airbag, steering or brake line system or other critical safety unit bolts or nut. (Can cause accidents.)
 - When mounting, be sure to mount in a place that will not interfere with driving or be dangerous to passengers during sudden braking etc. (Cause of injury or accidents.)

- After installing the unit, check to make sure that electrical equipment such as the brake lamps, turn signal lamps and windshield wipers operate normally.
- The driver should always stop the vehicle in a safe place before performing the following action.
 - Remote control operation
- Do not use the product for purposes other than on-board mounting.



Declaration of Conformity with regard to the EMC Directive 2014/30/EU
Declaration of Conformity with regard to the RoHS Directive 2011/65/EU

Manufacturer:

JVC KENWOOD Corporation
3-12 Moriya-cho, Kanagawa-ku, Yokohama-shi,
Kanagawa, 221-0022, JAPAN

EU Representative:

JVKENWOOD Europe B.V.
Amsterdamseweg 37, 1422 AC Uithoorn,
THE NETHERLANDS

Information on Disposal of Old Electrical and Electronic Equipment (applicable for countries that have adopted separate waste collection systems)



Products with the symbol (crossed-out wheeled bin) cannot be disposed as household waste. Old electrical and electronic equipment should be recycled at a facility capable of handling these items and their waste by products.

Contact your local authority for details in locating a recycle facility nearest to you. Proper recycling and waste disposal will help conserve resources whilst preventing detrimental effects on our health and the environment.

For Turkey

Bu ürün 28300 sayılı Resmî Gazete'de yayımlanan Atık Elektrikli ve Elektronik Eşyaların Kontrolü Yönetmeliğe uygun olarak üretilmiştir.

Eski Elektrik ve Elektronik Ekipmanların İmha Edilmesi Hakkında Bilgi (ayrı atık toplama sistemlerini kullanan ülkeleri için uygulanabilir)











Sembollü (üzerinde çarpı işareti olan çöp kutusu) ürünler ev atıkları olarak atılamaz.

Eski elektrik ve elektronik ekipmanlar, bu ürünleri ve ürün atıklarını geri dönüştürebilecek bir tesiste değerlendirilmelidir.

Yaşadığınız bölgeye en yakın geri dönüşüm tesisinin yerini öğrenmek için yerel makamlara müracaat edin. Uygun geri dönüşüm ve atık imha yöntemi sağlığımız ve çevremiz üzerindeki zararlı etkileri önlerken kaynakların korunmasına da yardımcı olacaktır.

Parts included

No.	Part Name	Outside Shape	Quantity	No.	Part Name	Outside Shape	Quantity
①	Remote control (5 m / 16 ft)		1	⑥	Tapping screw ($\varnothing 5 \times 16$ mm)		4
②	10-pin connector cord (5 m / 16 ft)		1	⑦	Machine screw (M4 \times 5 mm)		4
③	Speaker cord (4.3 m / 14 ft)		1	⑧	Machine screw (M3 \times 8 mm)		2
④	Fixture A		2	⑨	Hook-and-loop fastener (Double-side adhesive/ for Remote control)		1
⑤	Fixture B		1				

Connection

⚠ Caution:

Before wiring, be sure to remove the wire from the negative terminal of the battery. After completing all wiring, check the correct wirings again. After checking, connect the wire from the negative terminal of the battery.

■ Terminals of Subwoofer

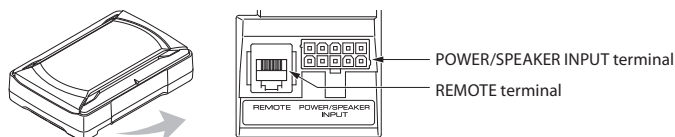

■ Connecting the remote control unit

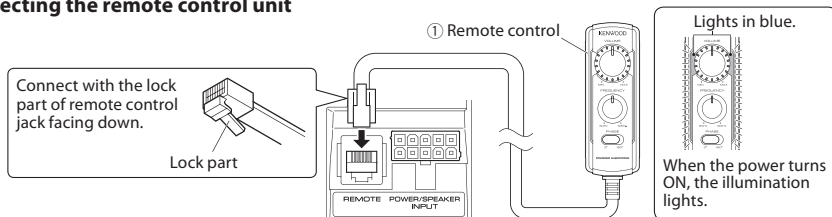

Notes:

- Be sure to connect the supplied remote control unit.
- If the cord is not connected properly, the illumination on the remote control unit do not light up.
- Do not insert the remote control connector upside down or forcibly. Otherwise, malfunction may result.

Connection

Speaker input connection

Connect the subwoofer to the front speaker or rear speaker output cords of the center unit.

Notes:

- Read the instruction manuals for the connected components such as the center unit as well as this instruction manual.
- When the center unit incorporates a DSP, do not connect to the rear output, as the low-frequency reproduction effect may be attenuated due to the DSP effect.

Examples

The following shows a typical connection for effective car stereo enjoyment. Connect your system by referring to the example.

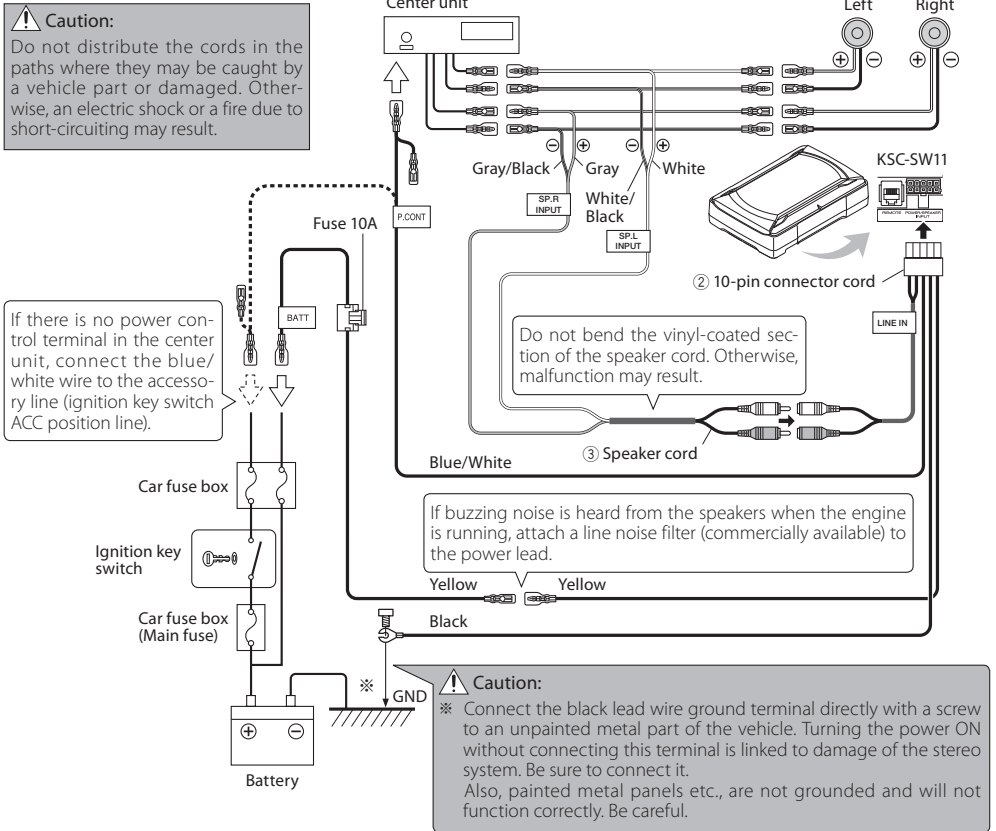

RCA input connection

Connect the subwoofer to the subwoofer output (non-fader output) or the RCA jacks for the front output of the center unit.

Notes:

- Read the instruction manuals for the connected components such as the center unit as well as this instruction manual.
- Please purchase an RCA cord that is commercially available separately.
- When the center unit incorporates a DSP, connect the subwoofer to the subwoofer output (non-fader output) or to the RCA jacks for the front output. Do not connect to the RCA jacks for the rear output, as the low-frequency reproduction effect may be attenuated due to the DSP effect.

Examples

The following shows a typical connection for effective car stereo enjoyment. Connect your system by referring to the example.

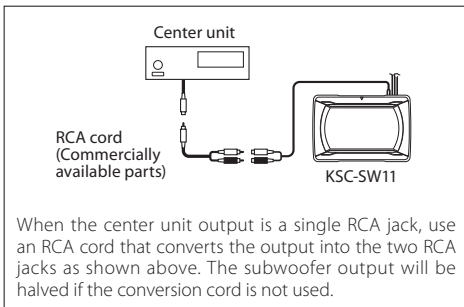
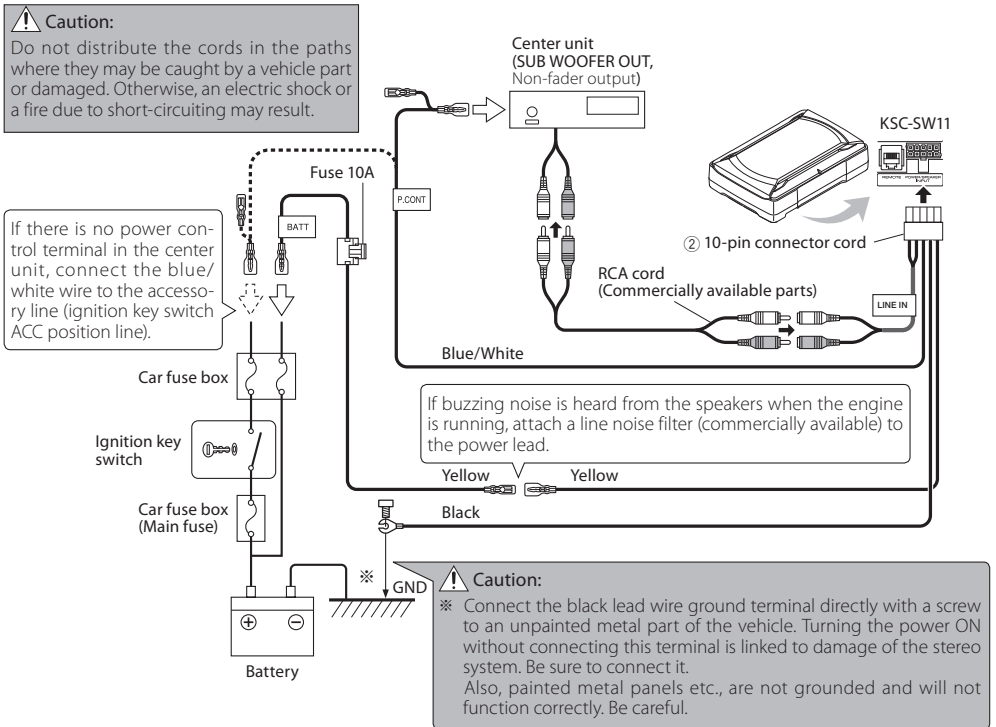

Installation

Before fixing the speaker in its position, be sure to check the sound while it is connected preliminary.

⚠ Caution:

- When making a hole under a seat, inside the trunk, or somewhere else in the vehicle, check that there is nothing hazardous on the opposite side such as a gasoline tank, brake pipe; or wiring harness, and be careful not to cause scratches or other damage.
- Install in a location that does not come in the way of driving, getting in or out of the vehicle and movement inside the vehicle compartment.
- Fix the product firmly so that it will not be moved by vibrations or impacts during driving.

■ Fixing the cord in place

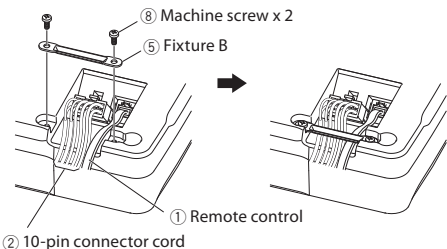

Connect the 10-pin connector cord ② and remote control ① to the speaker unit.

Fix the cords to the speaker unit with fixture B ⑤ and fix in place with the machine screws ⑧.

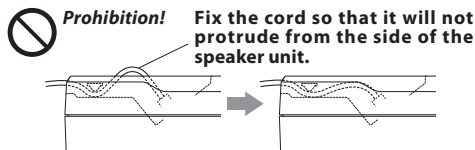

■ Fixing the subwoofer

The subwoofer can be fixed in two ways. Select the optimum attaching position of fixture A ④ according to the subwoofer installation location.

Fixing method A

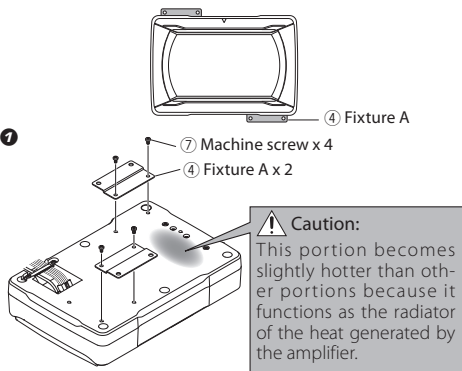

Attach the fixtures A ④ to the speaker unit securely using the machine screws ⑦. Be careful so that the connected cords do not get in between the speaker unit and fixtures A ④.

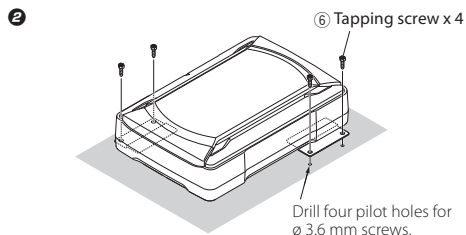

Drill the pilot holes for \varnothing 3.6 mm screws on the sheet metal section of the vehicle, and attach the speaker unit to the vehicle using the tapping screws ⑥.

Fixing method B

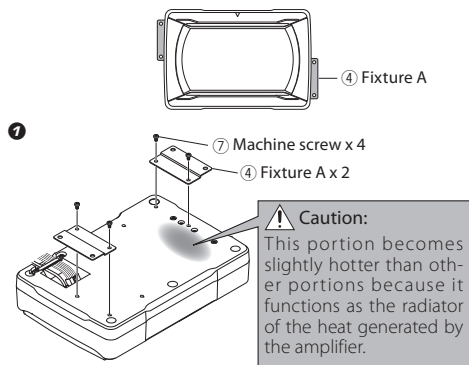

Attach the fixtures A ④ to the speaker unit securely using the machine screws ⑦. Be careful so that the connected cords do not get in between the speaker unit and fixtures A ④.

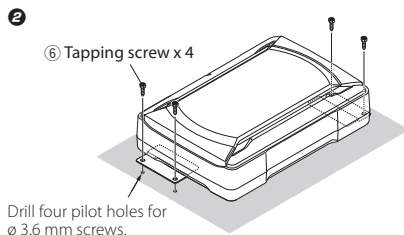

Drill the pilot holes for \varnothing 3.6 mm screws on the sheet metal section of the vehicle, and attach the speaker unit to the vehicle using the tapping screws ⑥.

■ Installing the remote control unit

Install the remote control unit on the vehicle by the provided hook-and-loop fastener.

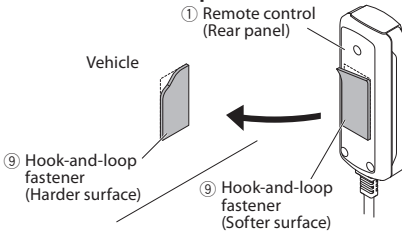

⚠ Caution:

Install the remote control unit in a position that does not come in the way of driving operations. Avoid installing it in a place subject to direct sunlight or direct hot wind from the heater. Otherwise, the product may be degraded and a fire hazard may result. Remove dirt from the installation position before attaching the hook-and-loop fastener.

Fuse exchange

Exchange with the specified capacity fuse.

⚠ Caution: Be sure to replace with same capacity (amperage) as displayed on the fuse. This product is 10A.

■ Removal

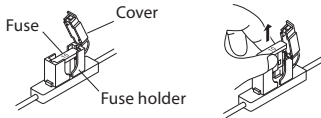

- 1 Open the cover.
- 2 Grasp the fuse and pull up.

■ Insertion

Replacement fuse 10 A

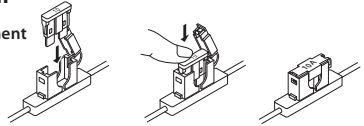

- 1 Insert the fuse gently into the fuse holder and push in all the way with your finger.
- 2 Close the cover.

Operation

■ Name of each part (Remote control)

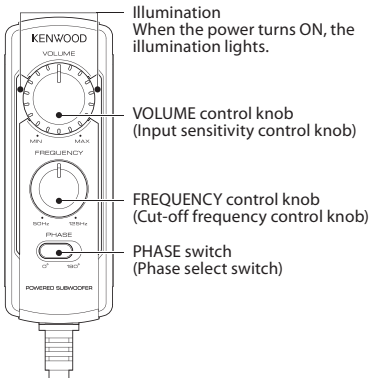

The sound is output even when the remote control unit is not connected, but the operations described in this section are not available.

In this case, the volume, cut-off frequency and phase are set to the predetermined default conditions, with which the cut-off frequency is 125 Hz and the phase is 0° (positive).

■ Adjusting the sound (Remote control operation)

- 1 Turn the FREQUENCY control knob to adjust the cut-off frequency (frequencies higher than this frequency are cut off).

Turn the FREQUENCY control knob to adjust the balance between the bass from the rear speakers and the bass from this unit as desired.

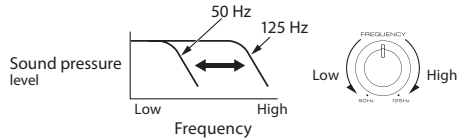

- 2 Adjust the low frequency phase.

The low frequency tone may be variable depending on the position of the unit, its orientation or the turn-over frequency. This can be adjusted by changing the position of the PHASE switch. Set this switch to either position according to your liking.

[0°] indicates the normal phase and [180°] means the reverse phase.



- 3 Turn the VOLUME control knob to adjust the low frequencies to the desired level.



Troubleshooting guide

Often, what appears to be a malfunction is due to user error. Before calling for service, please consult the following table.

Problem	Cause	Remedy
Power cannot be turned on (illumination does not light).	• The fuse is blown.	• Check the (+)/(-) polarity of the power cord and that the cords are not shorted, then replace with a fuse with the rated capacity. • Re-connect the cords correctly by referring to the connection example (on page 4, 5).
	• The power supply pin (yellow) of the 10-pin connection cord is not connected.	• Connect the cord correctly by referring to the connection example (on page 4, 5). • Attach the grounding terminal to the metallic section of the vehicle (not a coated surface) by tightly screwing it. • Insert the connector all the way in. • Check the connections of all cords, then connect the (-) cable to the battery.
	• The power control pin (blue/white) of the 10-pin connection cord is not connected.	
	• The grounding pin (black) of the 10-pin connection cord is not connected.	
	• The 10-pin connector is not plugged in completely.	
• The negative (-) cable of the car battery is disconnected.	• Check the connections of all cords, then connect the (-) cable to the battery.	
No sound	• The attenuator of the center unit is set to ON.	• Switch the attenuator OFF.
	• The VOLUME control is set to the MIN position.	• Increase the volume to an optimum level (on page 7).
	• The speaker cords are connected improperly.	• Connect the cords correctly by referring to the connection example (on page 4).
	• Connection terminals are connected improperly.	• Insert the connectors or jacks all the way in to the terminals.
Sound is small.	• The input level is set to low.	• Turn the VOLUME control knob and set the input level to an optimum level.
	• Connection terminals are connected improperly.	• Plug the cord into the REMOTE terminal. • Check that the RCA cord is connected properly.
Sound quality is bad (sound is distorted).	• The input level is set to high.	• Turn the VOLUME control knob and set the input level to an optimum level.
Sound is unnatural.	• The speaker cords are connected with incorrect positive (+)/negative (-) polarity.	• Connect the cords correctly by referring to the connection example (on page 4, 5). • Attach the grounding terminal to the metallic section of the vehicle (not a coated surface) by tightly screwing it.
	• The grounding pin (black) of the 10-pin connection cord is poorly contacted.	
Remote control does not work.	• The remote control cord is unplugged.	• Plug the cord into the REMOTE terminal. • Insert the connector all the way in.
The illuminations on the remote control unit do not light.		

ENGLISH

Specifications

The following ratings and design are subject to change without notice.

Maximum output 150 W
 Frequency response 35 Hz - 150 Hz
 Cut-off frequency 50 Hz - 125 Hz
 Phase 0°, 180°
 Input sensitivity/impedance
 LINE IN 50 mV / 22 kΩ

Power DC 14.4 V (Operating range 11 V - 16 V)
 Maximum current consumption 8.5 A
 Fuse capacity 10 A
 Sensitivity 110 dB (In car)
 External size Width : 280 mm (11")
 Height : 70 mm (2-3/4")
 Depth : 190 mm (7-1/2")
 Weight (net) 2.8kg (6.2 lb)

CONSIGNES DE SÉCURITÉ IMPORTANTES

⚠ Attention : Lire attentivement cette page pour garantir une exploitation sans danger.

⚠ AVERTISSEMENT

- Avant d'effectuer le montage ou le câblage, etc., assurez-vous de débrancher la borne négative de la batterie. (Dans le cas contraire, vous risquez de déclencher un court-circuit ou un incendie)
- Si vous devez rallonger les câbles d'allumage, de batterie et de masse, utilisez des câbles pour véhicules automobiles ou des câbles ayant au moins une section de 0,75 mm² (AWG 18) de façon à éviter un endommagement du câble ou de son isolant.
- Pour éviter tout court-circuit, n'introduisez jamais un objet métallique (pièces de monnaie, outils) dans un haut-parleur.
- Dans le cas où l'appareil produit de la fumée ou une odeur anormale, couper immédiatement l'alimentation. Contacter ensuite votre concessionnaire ou centre de service plus proche le plus rapidement possible.

COUPER L'ALIMENTATION!

- Raccordez le haut-parleur à 12 V CC, mise à la terre négative.
- Ne pas essayer de démonter ni de modifier l'appareil car ceci risque de provoquer un risque d'incendie ou un fonctionnement incorrect.
- Après avoir rentré l'appareil du sac de polyéthylène, bien placer ce dernier hors de la portée des enfants. S'ils jouent avec ce sac, un risque d'étouffement est possible.

⚠ ATTENTION

- L'installation et le câblage de ce produit exigent des connaissances et une expérience professionnelles. Pour des raisons de sécurité, l'installation et le câblage doivent être effectués par le revendeur de ce produit ou par un spécialiste.
- N'installez pas le haut-parleur dans un endroit directement exposé au soleil ou à une humidité ou chaleur excessives.
- Ne pas installer les haut-parleurs dans des endroits où ils peuvent être exposés à de l'eau ou à l'humidité.
- Ne pas installer les haut-parleurs dans de endroits instables ou exposés à de la poussière.
- Si le fusible grille, assurez-vous de le remplacer, après avoir vérifié que le câblage n'est pas en court-circuit, par un fusible du calibre spécifié (ampérage) sur le boîtier. (L'utilisation de fusible de calibre supérieur peut causer un incendie)

Vérifiez l'affichage!

Pour le remplacement de fusible, consultez le manuel d'utilisation du véhicule.

- Avant de remplacer le fusible et pour éviter tout court-circuit, débranchez le faisceau.
- N'utilisez ni essence, ni pétrole ni aucun solvant pour nettoyer le haut parleur. Utilisez un chiffon doux et sec.
- Reliez séparément les cordons de liaison des haut-parleurs aux bornes convenables. Une liaison commune du cordon relié à la borne négative, ou la mise à la masse de la carrosserie de ces cordons peuvent entraîner une anomalie de fonctionnement.

- Avant de percer un trou sous un siège, dans le coffre et, d'une manière générale, en n'importe quel point du véhicule, assurez-vous que vous pouvez le faire sans danger et que votre intervention ne conduira pas à l'endommagement du réservoir de carburant, d'une canalisation de frein ou d'un faisceau électrique; veillez également à ne pas effectuer de rayures ou d'autres dommages inutiles.
- Pour le raccordement à la masse, ne pas fixer le fil à un airbag, au système de direction, à une ligne du système de freinage ou à tout autre boulon ou écrou critique en terme de sécurité. (Risque d'accident).
- Pour l'installation, choisissez un emplacement qui ne présente aucune gêne pour la conduite du véhicule ou un danger pour les passagers lors de freinages soudains, etc. (Risque de blessure ou d'accident)
- Après installation assurez-vous que les équipements électriques tels que les feux stop, les feux clignotants et les essuie glace fonctionnent toujours normalement.
- Le conducteur devrait toujours arrêter le véhicule en lieu sûr avant d'effectuer l'opération suivante.
 - Utiliser la télécommande
- Ce produit ne doit être utilisé que dans une installation embarquée.



Déclaration de conformité se rapportant à la directive EMC 2014/30/UE
Déclaration de conformité se rapportant à la directive RoHS 2011/65/UE

Fabricant:

JVC KENWOOD Corporation
3-12 Moriya-cho, Kanagawa-ku, Yokohama-shi,
Kanagawa, 221-0022, JAPON

Représentant dans l'UE:

JVCKENWOOD Europe B.V.
Amsterdamseweg 37, 1422 AC Uithoorn, PAYS-BAS









Information sur l'élimination des anciens équipements électriques et électroniques (applicable dans les pays qui ont adopté des systèmes de collecte sélective)



Les produits sur lesquels le pictogramme (poubelle barrée) est apposé ne peuvent pas être éliminés comme ordures ménagères. Les anciens équipements électriques et électroniques doivent être recyclés sur des sites capables de traiter ces produits et leurs déchets.

Contactez vos autorités locales pour connaître le site de recyclage le plus proche. Un recyclage adapté et l'élimination des déchets aideront à conserver les ressources et à nous préserver des leurs effets nocifs sur notre santé et sur l'environnement.

Fournitures

N°	Désignation des pièces	Forme extérieure	Quantité	N°	Désignation des pièces	Forme extérieure	Quantité
①	Télécommande (5 m)		1	⑥	Vis auto taraudeuse (ø 5 × 16 mm)		4
②	Cordon de connection à 10 broches (5 m)		1	⑦	Vis à métaux (M4 × 5 mm)		4
③	Cordon d'enceinte (4,3 m)		1	⑧	Vis à métaux (M3 × 8 mm)		2
④	Support A		2	⑨	Bandes autoagrippantes (Ruban adhésif double face/Pour Télécommande)		1
⑤	Support B		1				

Connexions

⚠ Attention:

Avant d'effectuer le câblage, détachez le câble de la borne négative de la batterie. Lorsque le câblage est terminé, vérifiez si les câbles sont tous bien raccordés. À ce moment seulement, rebranchez le câble sur la borne négative de la batterie.

■ Bornes du caisson d'extrême grave

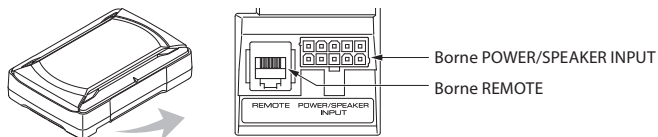

■ Raccordement de la télécommande

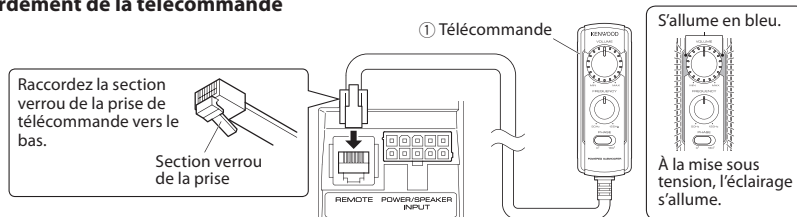

Remarques:

- Veillez à raccorder la télécommande fournie.
- Si le cordon n'est pas raccordé correctement, l'éclairage de la télécommande ne s'allume pas.
- N'insérez pas le connecteur de télécommande à l'envers et ne forcez pas lorsque vous l'insérez. Cela peut provoquer une panne.

Raccordement aux entrées des haut-parleurs

Raccordez le caisson d'extrême grave aux cordons de sortie de haut-parleur avant ou de haut-parleur arrière de l'unité centrale.

Remarques:

- Lisez les modes d'emploi des composants raccordés, par exemple de l'unité centrale ainsi que ce mode d'emploi.
- Lorsque le haut-parleur central comprend un DSP, ne raccordez pas la sortie arrière, car l'effet de restitution des basses fréquences peut être atténué par l'effet DSP.

Exemples

L'exemple suivant montre le type de raccordement usuellement effectué pour un appareil stéréo embarqué. Suivez cet exemple pour raccorder votre propre appareil.

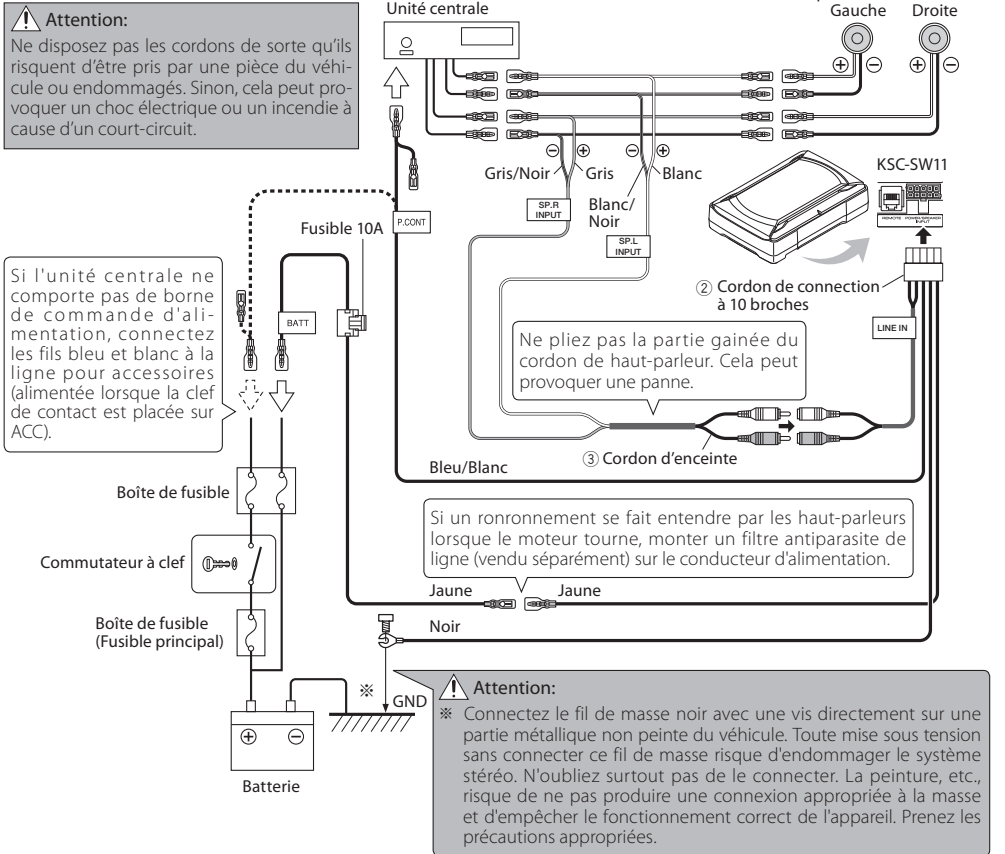

Raccordement aux entrées RCA

Raccordez le caisson d'extrême grave à la sortie d'extrême grave (sortie non atténuée) ou aux prises RCA pour la sortie avant de l'unité centrale.

Remarques:

- Lisez les modes d'emploi des composants raccordés, par exemple de l'unité centrale, ainsi que ce mode d'emploi.
- Veuillez vous procurer un cordon RCA en vente dans le commerce.
- Si l'unité centrale contient un DSP, raccordez le caisson d'extrême grave à la sortie d'extrême grave (sortie non atténuée) ou aux prises RCA de la sortie avant. Ne raccordez pas les prises RCA de la sortie arrière, parce que l'effet basse fréquence peut être atténué par l'effet DSP.

Exemples

L'exemple suivant montre le type de raccordement usuellement effectué pour un appareil stéréo embarqué. Suivez cet exemple pour raccorder votre propre appareil.

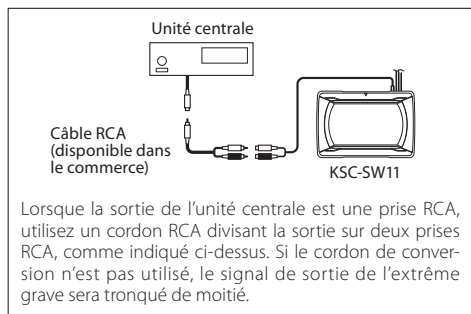
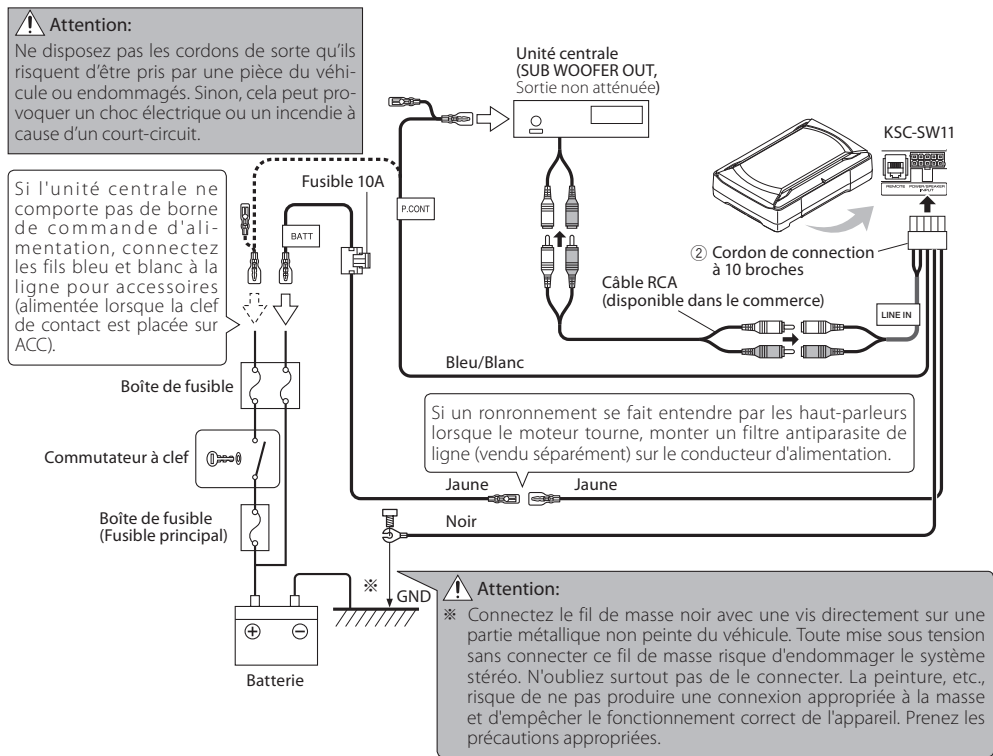

Installation

Avant de fixer le haut-parleur à endroit donné, faire une essai de raccordement pour contrôler le son.

⚠ Attention:

- Avant de percer un trou sous un siège, dans le coffre et, d'une manière générale, en n'importe quel point du véhicule, assurez-vous que vous pouvez le faire sans danger et que votre intervention ne conduira pas à l'endommagement du réservoir de carburant, d'une canalisation de frein ou d'un faisceau électrique; veuillez également à ne pas effectuer de rayures ou d'autres dommages inutiles.
- Choisissez un emplacement qui ne risque pas de gêner la conduite, l'entrée ou la sortie du véhicule et les mouvements à l'intérieur du véhicule.
- Fixez bien le produit de sorte que les vibrations ou les chocs dus à la conduite ne risquent pas de le déplacer.

■ Fixation du cordon

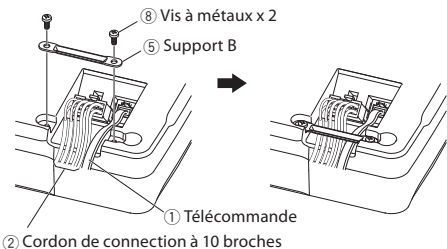

Raccordez le cordon de connexion à 10 broches ② et la télécommande ① au haut-parleur.

Fixez les câbles au haut-parleur avec le support B ⑤ et immobilisez-les avec les vis à métaux ⑧.

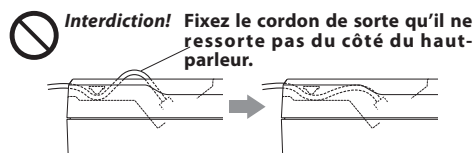

■ Fixation du caisson d'extrême grave

Le caisson d'extrême grave peut être fixé de deux façons. Sélectionnez la position optimale pour la fixation du support A ④ selon l'endroit où le caisson d'extrême grave doit être installé.

Méthode de fixation A

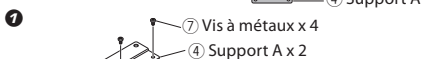
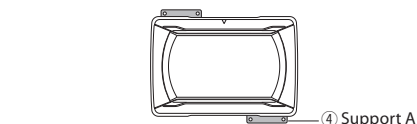

⚠ Attention:

Cette partie devient légèrement plus chaude que les autres parties parce qu'elle radie directement la chaleur générée par l'amplificateur.

Accrochez les supports A ④ à l'enceinte fermement à l'aide des vis à métaux ⑦. Faites attention de ne pas coincer les câbles raccordés entre le haut-parleur et les supports A ④.

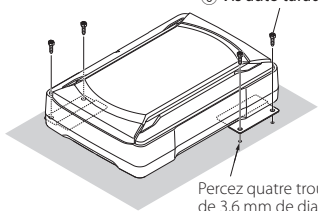

Percez des trous de 3,6 mm de diamètre dans le métal de la voiture et fixez le caisson au véhicule à l'aide de vis auto taraudeuses ⑥.

Méthode de fixation B

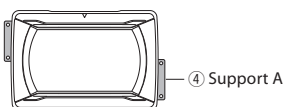

⚠ Attention:

Cette partie devient légèrement plus chaude que les autres parties parce qu'elle radie directement la chaleur générée par l'amplificateur.

Accrochez les supports A ④ à l'enceinte fermement à l'aide des vis à métaux ⑦. Faites attention de ne pas coincer les câbles raccordés entre le haut-parleur et les supports A ④.

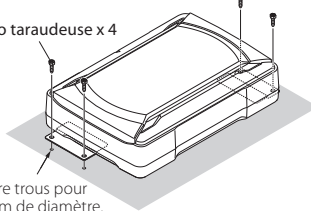
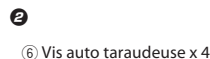

Percez des trous de 3,6 mm de diamètre dans le métal de la voiture et fixez le caisson au véhicule à l'aide de vis auto taraudeuses ⑥.

■ Installation du boîtier de télécommande

Installez le boîtier de télécommande sur le véhicule avec les bandes autoagrippantes fournies.

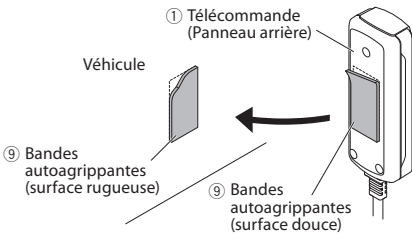

⚠ Attention:

Installez le boîtier de télécommande dans un endroit tel qu'il ne gêne en rien la conduite. Evitez d'installer le boîtier de télécommande dans un endroit où il serait exposé à la lumière du soleil ou à l'air chaud du radiateur. Sinon le produit risque de se détériorer et provoquer un incendie. Nettoyez la surface avant de poser la bande autoagrippante.

Remplacement de fusible

Remplacez le fusible défectueux par un autre du calibre spécifié.

⚠ Attention: Ne remplacer le fusible que par un autre du même calibre (ampérage) marqué dessus. 10A dans ce cas.

■ Retrait

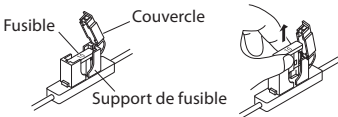

- 1 Ouvrez le couvercle.
- 2 Prenez le fusible et tirez.

■ Insertion

Fusible de recharge de 10A

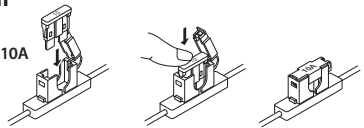

- 1 Insérez avec précautions le fusible dans son support et appuyez avec le doigt pour qu'il soit introduit à fond.
- 2 Fermez le couvercle.

Fonctionnement

■ Désignation de chaque pièce (Télécommande)

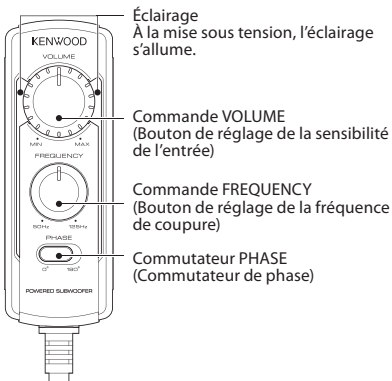

Le son est audible même lorsque la télécommande n'est pas raccordée, mais les opérations décrites dans cette section ne sont pas disponibles.

Dans ce cas, le volume, la fréquence de coupure et la phase sont tels que définis par défaut, avec une fréquence de coupure de 125 Hz et une phase de 0° (positive).

■ Réglage du son (par la télécommande)

- 1 Tournez le bouton de réglage FREQUENCY pour régler la fréquence de coupure (les fréquences supérieures à cette fréquence sont coupées).

Tournez le bouton de réglage FREQUENCY pour régler à volonté la balance entre les basses de haut-parleurs arrière et les basses de cet appareil.

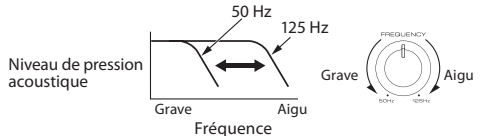

- 2 Mettre les basses fréquences en phase.

La tonalité des basses fréquences varie en fonction de la position de l'appareil, de son orientation et de la fréquence de transition. Elle est réglable par la position du commutateur PHASE. Choisir le position de ce commutateur selon son goût.

[0°] indique la phase normale et [180°] indique la phase inversée.



- 3 Tournez le bouton de réglage VOLUME pour régler les fréquences inférieures au niveau souhaité.

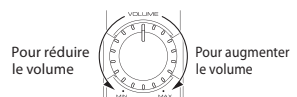

Guide de dépannage

Bien souvent, ce qui semble un mauvais fonctionnement de l'appareil est dû à une manipulation erronée de l'utilisateur. Avant de faire appel au réparateur, passer la tableur suivant en revue.

Problème	Cause	Remède
L'appareil ne peut pas être mis sous tension (l'éclairage ne s'allume pas).	• Le fusible est grillé.	• Contrôlez les polarités (+) et (-) des cordons et assurez-vous que les cordons ne sont pas en court-circuit, puis remplacez le fusible par un fusible du même calibre. • Rebranchez les cordons comme il convient en vous reportant à l'exemple de connexion (page 12, 13).
	• La broche d'alimentation (jaune) du câble à 10 broches n'est pas raccordée.	• Branchez le cordon comme il convient en vous reportant à l'exemple de connexion (page 12, 13).
	• La broche de commande d'alimentation (bleu/blanc) du câble à 10 broches n'est pas raccordée.	• Fixez la borne de masse à une partie métallique du véhicule (une partie non peinte) par un serrage soigneux.
	• La broche de masse (noire) du câble à 10 broches n'est pas raccordée.	• Introduisez à fond le connecteur.
	• Le connecteur à 10 broches n'est pas complètement connecté.	• Vérifiez les raccordements de tous les cordons puis reliez le câble (-) à la batterie.
Pas de son	• Le câble négatif (-) de la batterie est débranché.	• Vérifiez les raccordements de tous les cordons puis reliez le câble (-) à la batterie.
	• L'atténuateur de l'appareil central est sur ON.	• Mettez hors service l'atténuateur.
	• La commande VOLUME est sur la position MIN.	• Augmentez le niveau de sortie jusqu'à la valeur optimale (page 15).
	• Les cordons de liaison aux haut-parleurs ne sont pas convenablement raccordés.	• Branchez les cordons comme il convient en vous reportant à l'exemple de connexion (page 12).
Le son est faible.	• Les bornes ne sont pas convenablement raccordées.	• Introduisez à fond les connecteurs et les prises.
	• Le niveau d'entrée est réglé trop bas.	• Tournez le bouton de réglage VOLUME et réglez le niveau d'entrée à un niveau optimal.
La qualité sonore est insuffisante (le son est déformé).	• Les bornes ne sont pas convenablement raccordées.	• Branchez le cordon sur la borne REMOTE. • Assurez-vous que le cordon RCA est raccordé correctement.
	• Le niveau d'entrée est réglé trop haut.	• Tournez le bouton de réglage VOLUME et réglez le niveau d'entrée à un niveau optimal.
Les sons ne sont pas naturels.	• Les cordons de liaison aux haut-parleurs sont incorrectement reliés du point de vue des polarités positive (+) et négative (-).	• Branchez les cordons comme il convient en vous reportant à l'exemple de connexion (page 12, 13).
	• La broche de masse (noire) du câble à 10 broches n'établit pas un bon contact.	• Fixez la borne de masse à une partie métallique du véhicule (une partie non peinte) par un serrage soigneux.
La télécommande ne fonctionne pas.	• Le câble de la télécommande est débranché.	• Branchez le cordon sur la borne REMOTE. • Introduisez à fond le connecteur.
L'éclairage sur la télécommande ne s'allume pas.		

Caractéristiques

La conception et les caractéristiques suivantes peuvent être modifiées sans préavis.

Puissance maximum	150 W
Réponse en fréquence	35 Hz - 150 Hz
Coupure de fréquence	50 Hz - 125 Hz
Phase	0°, 180°
Sensibilité/impédance d'entrée	
LINE IN	50 mV / 22 kΩ

Alimentation	DC 14,4 V
	(Intervalle de fonctionnement 11 V à 16 V)
Consommation maximale	8,5 A
Calibre du fusible	10 A
Sensibilité	110 dB (Dans une voiture)
Dimensions hors tout	Largeur: 280 mm
	Hauteur: 70 mm
	Profondeur: 190 mm
Poids (net)	2,8 kg

WICHTIGE SICHERHEITSINSTRUKTIONEN

⚠ Achtung: Lesen Sie diese Seite sorgfältig durch, um einen sicheren Betrieb zu gewährleisten.

⚠ WARNUNG

- Trennen Sie vor der Installation oder Verdrahtung etc. unbedingt den Draht von der Minus-Klemme der Batterie ab. (Andernfalls könnte ein elektrischer Schlag oder Brand die Folge sein.)
- Beim Verlängern der Zündschalter-, Batterie- oder Massekabel unbedingt ein für Fahrzeuge vorgesehene Kabel oder Leitungen gleichwertiger Qualität verwenden, die einen Mindestquerschnitt von 0,75 mm² (AWG 18) aufweisen; dies verhindert einen vorzeitigen Verschleiß und eine Beschädigung der Schutzhüllen.
- Um einen Kurzschluß zu vermeiden, niemals Metallgegenstände (wie zum Beispiel Münzen oder Werkzeuge aus Metall) im Innern des Lautsprechers liegenlassen.
- Bei Brandgeruch oder Rauch muß die Spannungsversorgung sofort ausgeschaltet werden. Wenden Sie sich dann so bald wie möglich an Ihren Fachhändler oder eine Kundendienststelle.
- **AUSSCHALTEN!**
Schließen Sie den Lautsprecher an Gleichstrom 12 V, negative Masse, an.
- Niemals versuchen, die Lautsprecher zu öffnen oder zu verändern, weil dadurch Feuergefahr und Fehlfunktionen hervorgerufen werden können.
- Nach der Entnahme der Lautsprecher aus dem Polyäthylenbeutel muß dieser für Kinder unerreikbaar endozort werden. Wenn Kinder mit dem Bauteil spielen, besteht Erstickungsgefahr.

⚠ VORSICHT

- Installation und Verdrahtung des Produkts erfordern fachmännische Fähigkeiten und Erfahrung. Um Sicherheit zu gewährleisten, lassen Sie Installation und Verdrahtung immer von Ihrem Fachhändler oder einem Spezialisten ausführen.
- Der Lautsprecher darf nicht an Stellen montiert werden, die einer direkten Sonnenbestrahlung, übermäßiger Wärme oder starker Luftfeuchtigkeit ausgesetzt sind.
- Die Lautsprecher nicht an Stellen einbauen, wo sie Wasser oder Feuchtigkeit ausgesetzt werden.
- Die Lautsprecher nicht an instabilen Stellen oder Stellen, wo sie Staub ausgesetzt sind, einbauen.
- Wenn die Sicherung herausgesprungen ist, überprüfen Sie zunächst, ob ein Kurzschluss vorliegt. Tauschen Sie die Sicherung dann gegen eine Sicherung mit der auf dem Sicherungskasten aufgeführten vorgeschriebenen Kapazität (Amperezahl) aus.

(Die Benutzung anderer als der vorgeschriebenen Sicherungen kann einen Brand verursachen.)

Überprüfen Sie das Display!

- Beziehen Sie sich bezüglich des Sicherungsaustausches auf die Betriebsanleitung Ihres Fahrzeuges.
- Um einen Kurzschluß beim Auswechseln der Sicherung zu vermeiden, ist vor Beginn der Arbeiten das Zuleitungskabel abzuziehen.
 - Zur Reinigung des Lautsprechers niemals Benzin, Kerosin oder ein anderes Lösungsmittel verwenden. Zum Säubern stets einen weichen, trockenen Lappen benutzen.

- Die Lautsprecherkabel nacheinander mit dem entsprechenden Lautsprecherstecker verbinden. Wenn das Minuskabel des Lautsprechers mit einem anderen Kabel in Kontakt kommt, oder das Lautsprecherkabel an einem Metallteil der Fahrzeugkarosserie geerdet wird, hat dies eine Funktionsstörung des Lautsprechers zur Folge.
- Wenn unter der Sitzbank, im Innern des Kofferraums oder an einer anderen Stelle des Fahrzeugs eine Kabelöffnung angebracht werden muß, ist es unbedingt erforderlich, vorher den umliegenden Bereich zu überprüfen, damit andere Komponenten, wie zum Beispiel Kraftstofftank, Bremsleitungen oder Kabelbäume, nicht im Wege sind; ebenso darauf achten, daß andere Teile nicht verkratzt oder anderweitig beschädigt werden.
- Der Erdungsdraht darf weder am Airbag, an der Lenkung, am Bremsleitungssystem noch an einem anderen für die Sicherheit wichtigen Ort befestigt werden. (Dies könnte Unfälle verursachen.)
- Wählen Sie einen Installationsort, der weder das Fahren des Fahrzeuges beeinträchtigt noch bei plötzlichem Bremsen etc. eine Gefahr für die Mitfahrer darstellt. (Dies könnte sowohl Verletzungen als auch Unfälle verursachen.)
- Nach dem Einbau der Einheit sich vergewissern, daß alle Komponenten der elektrischen Anlage, wie zum Beispiel Bremsleuchten, Blinkleuchten und die Scheibenwischer, einwandfrei funktionieren.
- Der Fahrer muss das Fahrzeug immer an einer sicheren Stelle anhalten, bevor die folgenden Arbeiten ausgeführt werden.
– Betätigung der Fernbedienung
- Verwenden Sie das Produkt nicht für andere Zwecke als für Montage im Fahrzeug.



**Konformitätserklärung in Bezug auf die EMV-Richtlinie 2014/30/EU
Konformitätserklärung in Bezug auf die RoHS-Richtlinie 2011/65/EU**

Hersteller:

JVC KENWOOD Corporation
3-12 Moriya-cho, Kanagawa-ku, Yokohama-shi,
Kanagawa, 221-0022, JAPAN

EU-Vertreter:

JVKENWOOD Europe B.V.
Amsterdamseweg 37, 1422 AC Uithoorn, NIEDERLANDE

Entsorgung von gebrauchten elektrischen und elektronischen Geräten (anzuwenden in Ländern mit einem separaten Sammelsystem für solche Geräte)



Das Symbol (durchgestrichene Mülltonne) auf dem Produkt oder seiner Verpackung weist darauf hin, dass dieses Produkt nicht als normaler Haushaltsabfall behandelt werden darf, sondern an einer Annahmestelle für das Recycling von elektrischen und elektronischen Geräten abgegeben werden muss.

Durch Ihren Beitrag zur korrekten Entsorgung dieses Produktes schützen Sie die Umwelt und die Gesundheit Ihrer Mitmenschen. Unsachgemäße oder falsche Entsorgung gefährden Umwelt und Gesundheit. Weitere Informationen über das Recycling dieses Produktes erhalten Sie von Ihrer Gemeinde oder den kommunalen Entsorgungsbetrieben.

Mitgelieferte Teile

Nr.	Bezeichnung der Teile	Außenform	Menge	Nr.	Bezeichnung der Teile	Außenform	Menge
①	Fernbedienungsgeber (5 m)		1	⑥	Blechschraube (ø 5 × 16 mm)		4
②	10-pin-Steckverbindungskabel (5 m)		1	⑦	Maschinenschraube (M4 × 5 mm)		4
③	Lautsprecherkabel (4,3 m)		1	⑧	Maschinenschraube (M3 × 8 mm)		2
④	Halterung A		2	⑨	Klettenbandbefestiger Doppelseitiges Klebeband/Für Fernbedienungsgeber)		1
⑤	Halterung B		1				

Anschluss

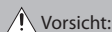

Vorsicht:

Vor der Verdrahtung entfernen Sie das Kabel von der Minusklemme der Batterie. Nach dem Fertigstellen der Verdrahtung prüfen Sie die korrekte Verdrahtung erneut. Nach dem Prüfen schließen Sie das Kabel von der Minusklemme der Batterie an.

■ Klemmen am Subwoofer

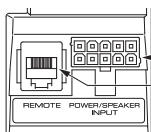
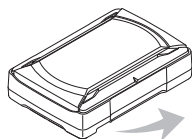

POWER/SPEAKER INPUT-Klemme

REMOTE-Klemme

■ Anschließen der Fernbedienungseinheit

Mit dem Verschlussstück der Fernbedienungsbuchse nach untenweisend anschließen.

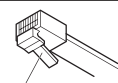

Verschlussstück

① Fernbedienungsgeber

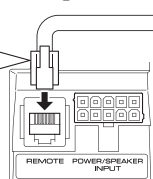

Leuchtet blau.

Wenn die Stromversorgung einschaltet, leuchtet die Beleuchtung auf.

Hinweise:

- Schließen Sie immer die mitgelieferte Fernbedienungseinheit an.
- Wenn das Kabel nicht richtig angeschlossen ist, leuchtet die Beleuchtung an der Fernbedienungseinheit nicht auf.
- Setzen Sie nicht den Stecker von der Fernbedienung umgekehrt oder gewaltsam ein. Andernfalls besteht die Gefahr von Fehlfunktionen.

Lautsprehereingangsanschluss

Schließen Sie den Subwoofer an den Ausgangskabeln der Centereinheit für die vorderen oder hinteren Lautsprecher an.

Hinweise:

- Lesen Sie die Bedienungsanleitung für die angeschlossenen Komponenten wie die Centereinheit ebenso wie die Bedienungsanleitung.
- Wenn die Centereinheit ein DSP enthält, nehmen Sie keinen Anschluss am hinteren Ausgang her, da der Niederfrequenz-Reproduktionseffekt durch den DSP-Effekt gedämpft werden kann.

■ Beispiel

Im Folgenden wird ein typischer Anschluss für effektiven Autostereo-Genuss gezeigt. Schließen Sie Ihr System unter Bezugnahme auf das Beispiel an.

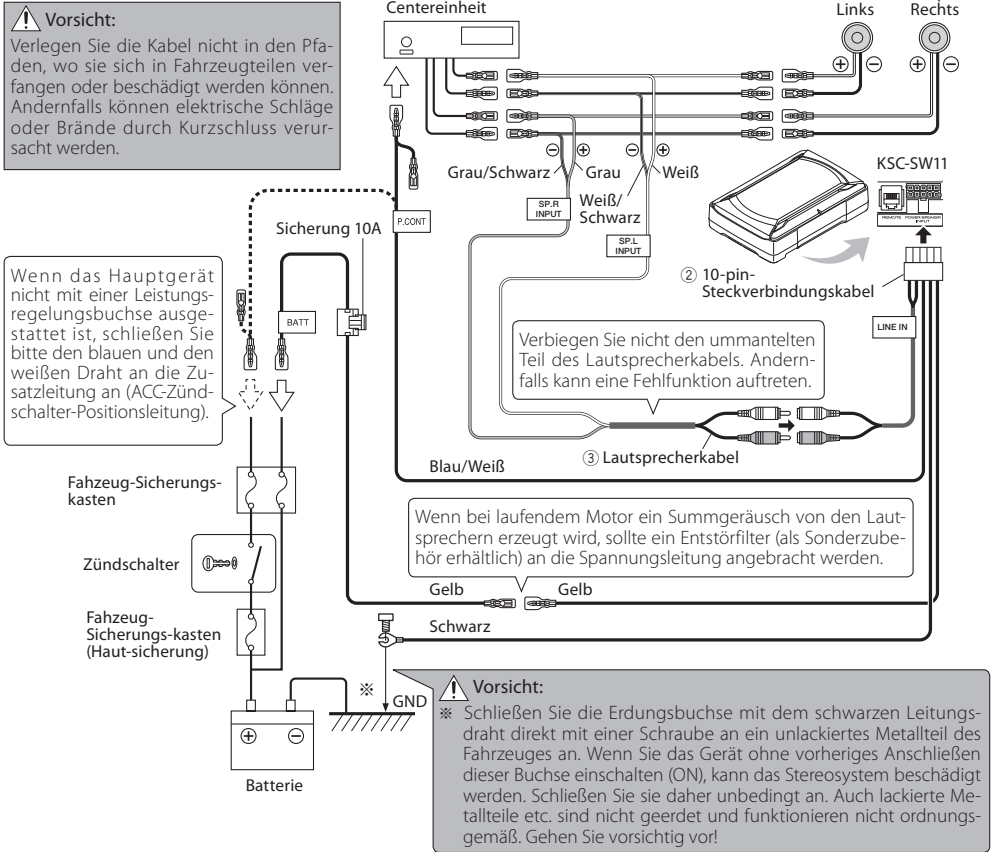

RCA-Eingangsanschluss

Schließen Sie den Subwoofer an den Subwoofer-Ausgang (ohne Fader) oder die RCA-Buchsen für die vorderen Ausgänge der Centereinheit an.

Hinweise:

- Lesen Sie die Bedienungsanleitung für die angeschlossenen Komponenten wie die Centereinheit ebenso wie die Bedienungsanleitung.
- Bitte kaufen Sie ein separat im Fachhandel erhältliches RCA-Kabel.
- Wenn die Mittengerät einen DSP enthält, schließen Sie den Subwoofer an den Subwoofer-Ausgang (ohne Fader) oder die RCA-Buchsen für den vorderen Ausgang an. Schließen Sie nicht die RCA-Buchsen für den hinteren Ausgang an, da die Niederfrequenzwiedergabe durch den DSP-Effekt gedämpft sein kann.

■ Beispiel

Im Folgenden wird ein typischer Anschluss für effektiven Autostereo-Genuss gezeigt. Schließen Sie Ihr System unter Bezugnahme auf das Beispiel an.

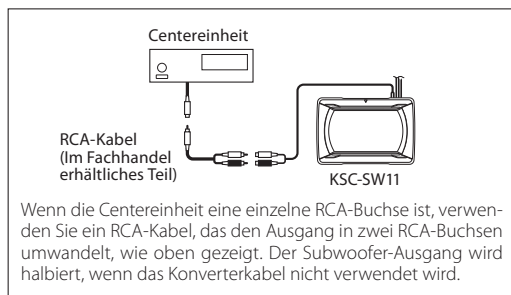
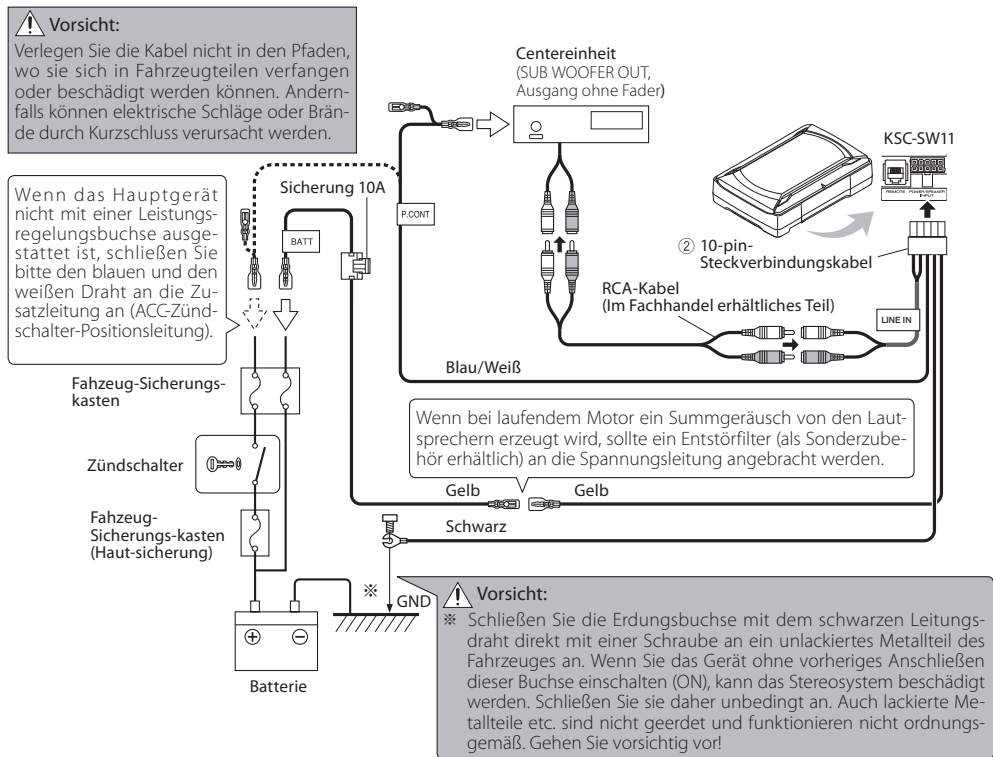

Einbau

Vor dem Einbau des Lautsprechers sollte der Klang mit einem provisorischen Anschluß überprüft werden.

⚠️ Vorsicht:

- Wenn unter der Sitzbank, im Innern des Kofferraums oder an einer anderen Stelle des Fahrzeugs eine Kabelöffnung angebracht werden muß, ist es unbedingt erforderlich, vorher den umliegenden Bereich zu überprüfen, damit andere Komponenten, wie zum Beispiel Kraftstofftank, Bremsleitungen oder Kabelbäume, nicht im Wege sind; ebenso darauf achten, daß andere Teile nicht verkratzt oder anderweitig beschädigt werden.
- Nehmen Sie den Einbau so vor, dass die eingebauten Komponenten nicht beim Fahren, Ein- oder Aussteigen oder Bewegungen innerhalb der Fahrgastzelle stören.
- Befestigen Sie das Produkt so, dass es nicht durch Vibrationen oder Erschütterungen beim Fahren bewegt wird.

■ Das Kabel an der richtigen Stelle anbringen

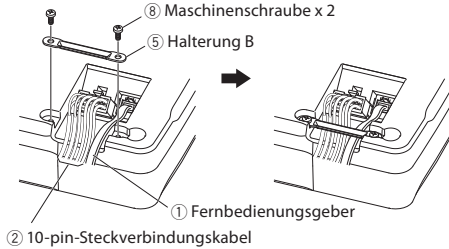

10-poligen Steckverbindungskabel ② und Fernbedienungsgeber ① an der Lautsprechereinheit anschließen. Die Kabel am Lautsprecher mit der Halterung B ⑤ anbringen und mit den Maschinenschrauben ⑧ befestigen.

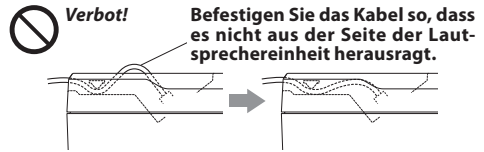

■ Befestigen des Subwoofers

Der Subwoofer kann auf zwei Weisen befestigt werden. Stellen Sie die optimale Anbringposition der Halterung A ④ entsprechend des Subwoofer-Installationsorts ein.

Befestigungsverfahren A

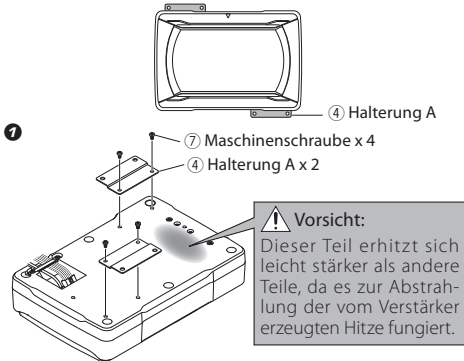

Befestigen Sie die Halterungen A ④ unter Verwendung der Maschinenschrauben ⑦ sorgfältig an der Lautsprechereinheit. Darauf achten, nicht die angeschlossenen Kabel zwischen Lautsprechereinheit und Halterungen A ④ einzuklemmen.

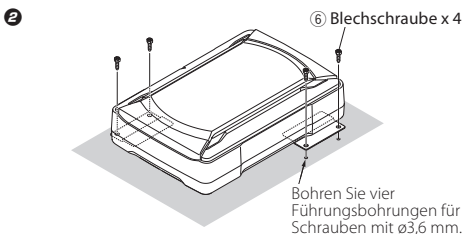

Bohren Sie die Führungsbohrungen für die $\varnothing 3,6$ -mm-Schrauben am Blechteil des Fahrzeugs und bringen die Lautsprechereinheit mit den Blechschrauben ⑥ an.

Befestigungsverfahren B

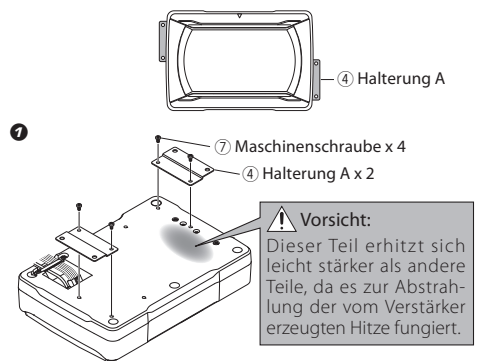

Befestigen Sie die Halterungen A ④ unter Verwendung der Maschinenschrauben ⑦ sorgfältig an der Lautsprechereinheit. Darauf achten, nicht die angeschlossenen Kabel zwischen Lautsprechereinheit und Halterungen A ④ einzuklemmen.

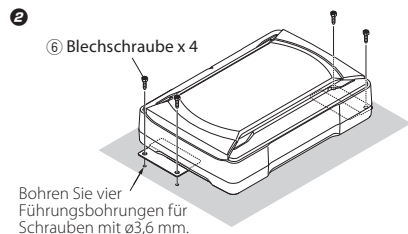

Bohren Sie die Führungsbohrungen für die $\varnothing 3,6$ -mm-Schrauben am Blechteil des Fahrzeugs und bringen die Lautsprechereinheit mit den Blechschrauben ⑥ an.

Einbau

■ Anbringen der Fernbedienungseinheit

Installieren Sie die Fernbedienungseinheit im Fahrzeug mit dem mitgelieferten Klettenbandbefestiger.

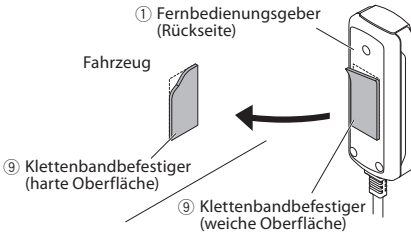

⚠ Vorsicht:

Die Fernbedienungseinheit so montieren, daß sie beim Fahren keine Behinderung darstellt. Die Fernbedienungseinheit nicht an einer Stelle anbringen, an der sie einer direkten Sonnenbestrahlung oder Warmluft von einer Heizungsdüse ausgesetzt ist. Andernfalls kann das Produkt beeinträchtigt werden und eine Brandgefahr verursacht werden. Entfernen Sie Schmutz von der Einbauposition vor dem Anbringen des doppelseitigen Klettenbandbefestigers.

Austausch der Sicherung

Tauschen Sie die Sicherung gegen eine Sicherung mit der angegebenen Kapazität aus.

⚠ Vorsicht: Tauschen Sie die Sicherung ausschließlich gegen eine Sicherung mit derselben auf der Sicherung aufgeführten Kapazität (Amperenzahl) aus. Benutzen Sie eine Sicherung des Typs 10A.

■ Herausnehmen

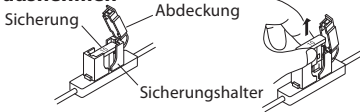

- 1 Die Abdeckung öffnen
- 2 Mit den Händen herausziehen.

■ Einsetzen

Austauschsicherung 10 A

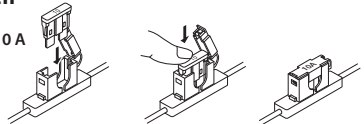

- 1 Setzen Sie die Sicherung vorsichtig in den Sicherungshalter ein und drücken Sie sie soweit wie möglich hinein.
- 2 Die Abdeckung schließen.

Bedienung

■ Bezeichnung der einzelnen Teile (Fernbedienungsgeber)

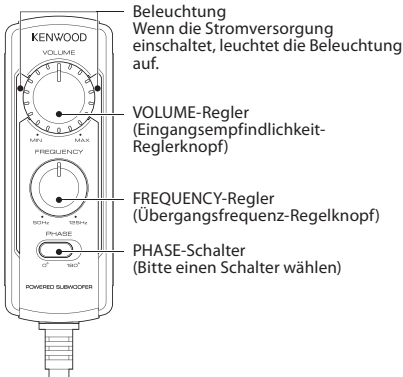

■ Einstellen des Klangs (Bedienung über Fernbedienungseinheit)

- 1 Drehen Sie den FREQUENCY-Reglerknopf zum Einstellen der Übergangsfrequenz (höhere Frequenzen als diese werden abgeschnitten).

Die Balance zwischen den Tiefen von den Hecklautsprechern und den Tiefen von diesem Gerät mit dem FREQUENCY-Regler nach Wunsch einstellen.

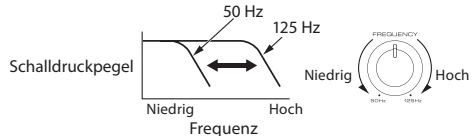

- 2 Die Phase der tiefen Frequenzen einstellen.

Der Klang der tiefen Frequenzen kann sich abhängig von der Position des Gerätes, seiner Ausrichtung oder der Übergangsfrequenz verändern. Dies kann durch Veränderung der Position des PHASE-Schalters eingestellt werden. Diesen Schalter auf die Position einstellen, die dem persönlichen Geschmack entspricht. [0°] zeigt die normale Phase an, und [180°] bedeutet die umgekehrte Phase.



- 3 Drehen Sie den VOLUME-Reglerknopf, um die niedrigen Frequenzen auf den gewünschten Pegel einzustellen.

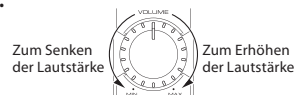

Der Ton wird auch ausgegeben, wenn die Fernbedienungseinheit nicht angeschlossen ist, aber die in diesem Abschnitt beschriebenen Bedienungen stehen nicht zur Verfügung.

In diesem Fall werden die Lautstärke, die Übergangsfrequenz und die Phase auf die vorgegebenen Standardeinstellungen gestellt, bei denen die Übergangsfrequenz 125 Hz und die Phase 0° (positiv) ist.

Tabelle zur Fehlersuche

Was wie eine Fehlfunktion des Gerätes erscheint, kann möglicherweise auf einen Bedienungsfehler zurückzuführen sein. Bevor Sie das Gerät zur Wartung einreichen, prüfen Sie bitte anhand dieser Tabelle, ob sich das Problem vielleicht ganz leicht beheben läßt.

Störung	Ursache	Abhilfemaßnahme
Stromversorgung läßt sich nicht einschalten (Beleuchtung leuchtet nicht).	• Die Sicherung ist durchgebrannt	• Die (+)/(-)-Polarität des Netzkabels überprüfen und sich vergewissern, daß die Adern nicht kurzgeschlossen sind; danach eine Sicherung mit dem korrekten Widerstandswert einsetzen. • Die Kabel korrekt anschließen und sich dabei auf das Anschlußbeispiel (auf Seite 19, 20) beziehen.
	• Der Stromversorgungsstift (gelb) des 10-pin-Steckverbindungskabel ist nicht angeschlossen.	• Das Kabel korrekt anschließen und sich dabei auf das Anschlußbeispiel (auf Seite 19, 20) beziehen. • Die Masseklemme an einem Metallteil des Fahrzeugs (keine lackierte Fläche) anbringen und gut festziehen.
	• Der Steuerstift (blau/weiß) des 10-pin-Steckverbindungskabel ist nicht angeschlossen.	• Den Stecker bis zum Anschlag einschieben.
	• Der Erdungsstift (schwarz) des 10-pin-Steckverbindungskabel ist nicht angeschlossen.	• Alle Kabel auf korrekten Anschluß überprüfen, dann das Minuskabel (-) an der Batterie anschließen.
	• Der 10-pin-Stecker ist nicht fest eingeschoben.	
	• Das Minuskabel (-) der Fahrzeugbatterie ist nicht angeschlossen.	• Alle Kabel auf korrekten Anschluß überprüfen, dann das Minuskabel (-) an der Batterie anschließen.
Kein Ton	• Der Dämpfungsregler der mittleren Einheit ist nicht auf ON gestellt.	• Den Dämpfungsregler auf OFF stellen.
	• Der VOLUME-Regler ist auf die MIN-Position gestellt.	• Die Lautstärke auf den optimalen Wert erhöhen. (auf Seite 22).
	• Die Lautsprecherkabel sind inkorrekt angeschlossen.	• Das Kabel korrekt anschließen und sich dabei auf das Anschlußbeispiel (auf Seite 19) beziehen.
	• Die Klemmen der Verbindung sind inkorrekt angeschlossen.	• Die Stecker bzw. Anschlußbuchsen bis zum Anschlag auf die Klemmen aufschieben.
Der Klang ist klein.	• Der Eingangspegel ist niedrig eingestellt.	• Drehen Sie den VOLUME-Reglerknopf, und stellen Sie den Eingangspegel auf einen optimalen Pegel ein.
	• Die Klemmen der Verbindung sind inkorrekt angeschlossen.	• Stecken Sie das Kabel in die REMOTE-Klemme. • Prüfen Sie, ob das RCA-Kabel richtig angeschlossen ist.
Schlechte Klangqualität (verzerrt).	• Der Eingangspegel ist hoch eingestellt.	• Drehen Sie den VOLUME-Reglerknopf, und stellen Sie den Eingangspegel auf einen optimalen Pegel ein.
Unnatürlicher Klang	• Die Lautsprecherkabel wurden mit umgekehrter Polarität angeschlossen (Plusseite: (+); Minusseite: (-))	• Das Kabel korrekt anschließen und sich dabei auf das Anschlußbeispiel (auf Seite 19, 20) beziehen. • Die Masseklemme an einem Metallteil des Fahrzeugs (keine lackierte Fläche) anbringen und gut festziehen.
	• Schlechter Kontakt am Erdungsstift (schwarz) des 10-pin-Steckverbindungskabel.	
Die Fernbedienung funktioniert nicht.	• Die Anschlußklemmen wurden inkorrekt angeschlossen.	• Stecken Sie das Kabel in die REMOTE-Klemme. • Den Stecker bis zum Anschlag einschieben.
Die Beleuchtungen an der Fernbedienungseinheit leuchten nicht auf.		

Technische Daten

Änderung der nachfolgend aufgeführten Betriebsdaten sowie des Designs ohne Ankündigung vorbehalten.

Max. Ausgangsleistung..... 150 W
 Frequenzgang 35 Hz - 150 Hz
 Abschnittsfrequenz..... 50 Hz - 125 Hz
 Phase..... 0°, 180°
 Eingangsempfindlichkeit/Impedanz
 LINE IN 50 mV / 22 kΩ

Spannung..... 14,4 V (Betriebsbereich 11 V - 16 V)
 Maximale Stromaufnahme 8,5 A
 Sicherungskapazität 10 A
 Schalldruckpegel 110 dB (im Fahrzeug)
 Außenmaße Breite: 280 mm
 Höhe: 70 mm
 Tiefe: 190 mm
 Gewicht (netto)..... 2,8 kg

BELANGRIJKE VEILIGHEIDSVORSCHRIFTEN

⚠ Let op : Om veilige bediening te waarborgen, dient deze bladzijde zorgvuldig te worden doorgelezen.

⚠ WAARSCHUWING

- Maak de kabel van de minpool van de accu los alvorens het toestel te monteren of aan te sluiten. (Als u dit niet doet, kan kortsluiting of brand ontstaan.)
 - Wanneer u bedrading van de ontsteking, de accu of aarding verlengt, moet u er op letten dat u draad gebruikt dat geschikt is voor gebruik in auto's met een kern van minstens 0,75 mm² (AWG 18) om te voorkomen dat de draden verslijten en de isolatie beschadigd raakt, met alle gevolgen van dien.
 - Om kortsluiting te voorkomen mag u nooit metalen voorwerpen (zoals munten of gereedschappen) in de luidspreker brengen of achterlaten.
 - Wanneer er rook of een vreemde geur uit de luidsprekers komt, moet u direct de spanning uit (OFF) schakelen. Raadpleeg vervolgens spoedig uw handelaar of een erkend onderhoudscentrum.
- SPANNING UIT!**
- Sluit de luidspreker aan op 12 V gelijkstroom, negatieve aarding.
 - Voorkom brand of beschadiging en open derhalve de luidsprekers niet en breng er geen veranderingen in aan.
 - Nadat u de luidsprekers uit de polyethyleen zak heeft verwijderd, moet u deze zak weggooiden. Zorg dat de zak uit de buurt van kinderen blijft. Kinderen zouden met de zak kunnen gaan spelen en de zak bijvoorbeeld over hun hoofd trekken met verstikking tot gevolg.

⚠ OPGELET

- De installatie en bedrading van dit product vereisen professionele vaardigheden en ervaring. Om veiligheidsredenen moet u uw dealer of een hierin gespecialiseerde installateur de installatie en bedrading laten uitvoeren.
 - Installeer de luidspreker niet op een plek die bloot staat aan direct zonlicht of grote hitte of vochtigheid.
 - Installeer de luidsprekers niet op plaatsen waar ze mogelijk aan water of vocht bloot worden gesteld.
 - Installeer de luidsprekers niet op stoffige plaatsen of instabiele plaatsen onderworpen aan trillingen.
 - Als de zekering doorbrandt, moet u eerst controleren of de aansluitdraad niet is kortgesloten en vervolgens de zekering vervangen door een zekering met de op de zekeringkast aangeduide stroomsterkte. (Het gebruik van zekeringen met een andere stroomsterkte dan voorgeschreven kan brand veroorzaken.)
- Lees de aanduiding!**
- Raadpleeg het instructieboekje van het voertuig voor het vervangen van de zekering.
- Om kortsluiting bij het vervangen van zekeringen te voorkomen, dient u eerst de bedradingsbundel los te koppelen.
 - Gebruik geen benzine, nafta, of andere oplosmiddelen om de luidspreker schoon te maken. Maak de luidspreker schoon met een zachte, droge doek.
 - Bevestig de draden van de luidspreker apart aan de correcte luidspreker-aansluitingen. Delen van de negatieve luidspreker-draad of van de aarding naar metalen onderdelen van de auto kan ertoe leiden dat dit toestel defect raakt.

- Wanneer u een gat maakt onder een stoel, in de bagageruimte of ergens anders in het voertuig, dient u te controleren of er zich aan de andere kant geen gevaarlijke dingen bevinden die u zou kunnen beschadigen, zoals de benzinetank, remleidingen, of de bedradingsbundel en wees voorzichtig dat u geen krassen of andere beschadigingen maakt.
- De massadraad mag niet worden vastgemaakt aan een airbag, de stuurinrichting of de remleidingen, noch aan bouten of moeren van andere cruciale veiligheidsonderdelen. (Dit kan ongevallen veroorzaken.)
- Monteer het toestel op een plaats waar het de bestuurder niet hindert tijdens het rijden en waar het geen gevaar kan veroorzaken voor de passagiers bij plotse remmanoeuvres, enz. (Dit kan letsels of ongevallen veroorzaken.)
- Nadat u het toestel gemonteerd hebt, dient u te controleren of de elektrische uitrusting van de auto zoals de remlichten, de richtingaanwijzers en de ruitenwissers normaal functioneren.
- De bestuurder moet het voertuig op een veilige en daarvoor geschikte plaats parkeren voor de volgende handelingen wordt uitgevoerd.
 - Gebruiken van de afstandsbediening
- Gebruik het product niet voor andere doeleinden dan waarvoor het bedoeld is, namelijk bevestiging in een voertuig.



Conformiteitsverklaring met betrekking tot EMC-richtlijn 2014/30/EU
Conformiteitsverklaring met betrekking tot RoHS-richtlijn 2011/65/EU

Fabrikant:

JVC KENWOOD Corporation
3-12 Moriya-cho, Kanagawa-ku, Yokohama-shi,
Kanagawa, 221-0022, JAPAN

EU-vertegenwoordiger:

JVCKENWOOD Europe B.V.
Amsterdamseweg 37, 1422 AC Uithoorn, NEDERLAND

Informatie over het weggooiën van elektrische en elektronische apparatuur (van toepassing voor landen met gescheiden afvalinzamelingsystemen)











Dit symbool geeft aan dat gebruikte elektrische en elektronische producten niet bij het normale huishoudelijke afval mogen.

Lever deze producten in bij de aangewezen inzamelingspunten, waar ze gratis worden geaccepteerd en op de juiste manier worden verwerkt, teruggewonnen en hergebruikt.

Voor inleveradressen zie www.nvmp.nl, www.ictmilieu.nl, www.stibat.nl. Wanneer u dit product op de juiste manier als afval inlevert, spaart u waardevolle hulpbronnen en voorkomt u potentiële negatieve gevolgen voor de volksgezondheid en het milieu, die anders kunnen ontstaan door een onjuiste verwerking van afval.

Bijgeleverde onderdelen

nr.	Naam van onderdeel	Buitenprofiel	Aantal	nr.	Naam van onderdeel	Buitenprofiel	Aantal
①	Afstandsbediening (5 m)		1	⑥	Zelftappende schroef (ø 5 × 16 mm)		4
②	10 pens stekkersnoer (5 m)		1	⑦	Machineschroef (M4 × 5 mm)		4
③	Luidsprekerdraad (4,3 m)		1	⑧	Machineschroef (M3 × 8 mm)		2
④	Bevestigingsdeel A		2	⑨	Klittenband (Dubbelzijdig plakband/ voor afstandsbediening)		1
⑤	Bevestigingsdeel B		1				

Aansluiting

⚠ Opgelet:

Voor u begint met de bedrading, moet u de stroomdraad van de negatieve pool van de accu loskoppelen. Nadat u alle bedrading gelegd heeft, moet u de bedrading nalopen en controleren. Pas nadat u gecontroleerd heeft of alles in orde is, mag u de stroomdraad weer aansluiten op de negatieve pool van de accu.

■ Aansluitingen van de subwoofer

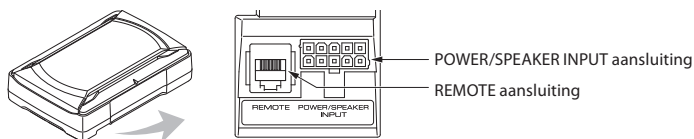

■ Aansluiten van de afstandsbediening

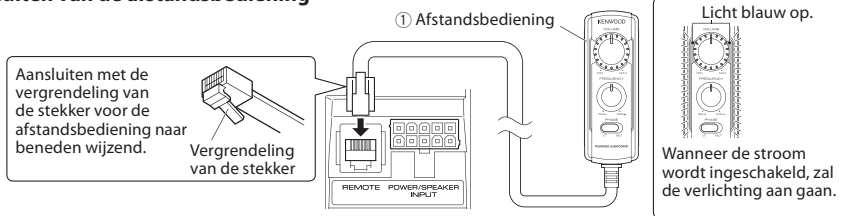

Opmerkingen:

- U moet de meegeleverde afstandsbediening aansluiten.
- Als het snoer niet correct is aangesloten, zal de verlichting van de afstandsbediening niet oplichten.
- Steek de stekker van de afstandsbediening niet ondersteboven in de aansluiting en forceer de aansluiting niet. Dit kan leiden tot storingen.

Aansluiting

Luidspreker-ingangsaansluiting

Sluit de subwoofer aan op de uitgangssnoeren voor de voor- of achtersprekers van de centrale eenheid.

Opmerkingen:

- Lees naast deze handleiding ook de handleidingen van de aangesloten apparatuur, zoals die van de centrale eenheid of het hoofdtoestel.
- Wanneer de centrale eenheid voorzien is van een DSP, kunt u de achter-uitgang niet gebruiken, omdat de reproductie van lage tonen door het effect van de DSP gedempt kan worden.

■ Voorbeelden

Hier volgt een typisch aansluitvoorbeeld voor een effectief auto-stereosysteem. Sluit uw systeem aan op basis van het voorbeeld.

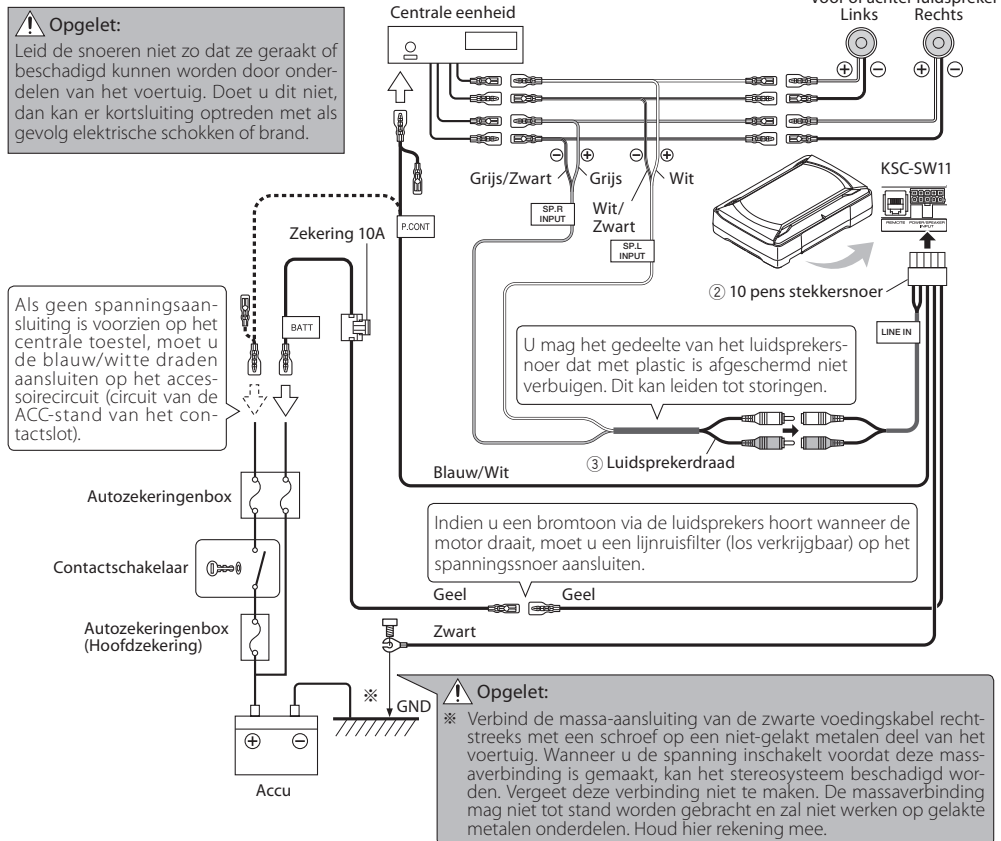

RCA (tulpstekker) ingangsaansluiting

Verbind de subwoofer met de subwoofer uitgangsaansluiting (non-fader) of met de RCA (tulpstekker) voor-uitgangsaansluiting van de centrale eenheid.

Opmerkingen:

- Lees naast deze handleiding ook de handleidingen van de aangesloten apparatuur, zoals die van de centrale eenheid of het hoofdtoestel.
- Schaf apart een in de handel verkrijgbaar RCA (tulpstekker) snoer aan.
- Wanneer de centrale eenheid is uitgerust met een DSP, dient u de subwoofer te verbinden met de subwoofer uitgangsaansluiting (non-fader) of met de RCA (tulpstekker) voor-uitgangsaansluiting. Maak geen verbinding met de RCA (tulpstekker) achter-uitgangsaansluitingen, want de DSP effecten kunnen dan de weergave van de lage tonen juist dempen.

■ Voorbeelden

Hier volgt een typisch aansluitvoorbeeld voor een effectief auto-stereosysteem. Sluit uw systeem aan op basis van het voorbeeld.

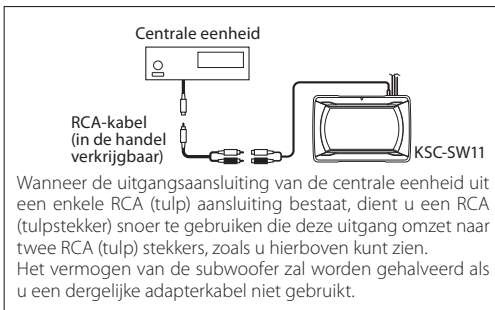
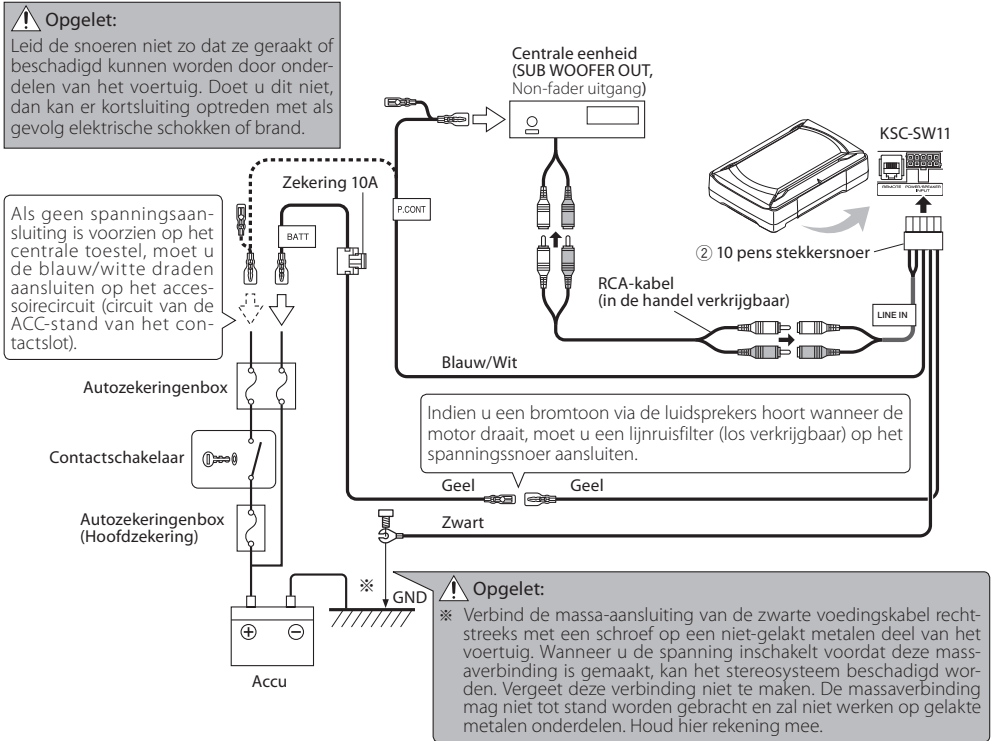

Installeren

Alvorens de luidsprekers definitief op hun plaats te installeren, moet u eerst het geluid controleren.

⚠️ Opgelet:

- Wanneer u een gat maakt onder een stoel, in de bagageruimte of ergens anders in het voertuig, dient u te controleren of er zich aan de andere kant geen gevaarlijke dingen bevinden die u zou kunnen beschadigen, zoals de benzinetank, remleidingen, of de bedradingsbundel en wees voorzichtig dat u geen krassen of andere beschadigingen maakt.
- Installeer het toestel op een plek waar het de besturing van het voertuig, het betreden of verlaten van het voertuig en de beweging in het voertuig niet kan hinderen.
- Zet het product stevig vast zodat het niet kan bewegen als gevolg van de trillingen en stoten tijdens de rit.

■ Vastzetten van de bedrading

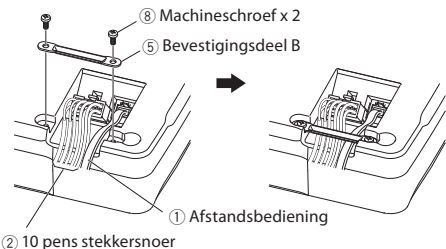

Sluit de 10 pens stekkersnoer ② en de afstandsbediening ① aan op de luidsprekereenheid.

Bevestig de bedrading aan de luidsprekereenheid met bevestigingsdeel B ⑤ en zet deze vast met de machineschroeven ⑧.



Verbod!

Zet het snoer zo vast dat dit niet uit de zijkant van de luidsprekereenheid steekt.

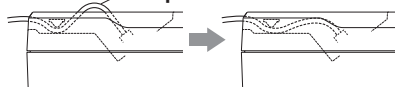

■ Vastzetten van de subwoofer

De subwoofer kan op twee manieren worden bevestigd. Selecteer de optimale bevestigingspositie van bevestigingsdeel A ④ aan de hand van de installatieplek van de subwoofer.

Bevestigingsmethode A

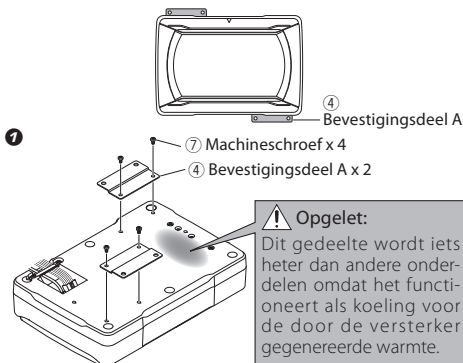

Bevestig de Bevestigingsdeel A ④ aan de luidsprekereenheid veilig gebruik van de machineschroeven ⑦. Wees voorzichtig, zodat de aangesloten kabels niet krijgen in de eenheid tussen de spreker en Bevestigingsdeel A ④.

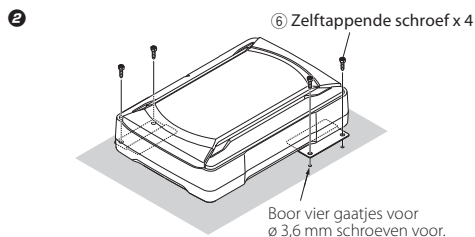

Boor gaatjes voor $\varnothing 3,6$ mm schroeven in een metalen deel van het voertuig en bevestig de luidsprekereenheid aan het voertuig met de zelftappende schroeven ⑥.

Bevestigingsmethode B

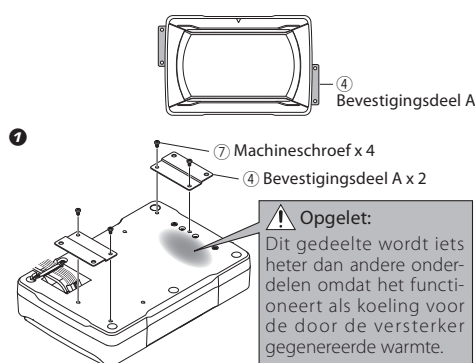

Bevestig de Bevestigingsdeel A ④ aan de luidsprekereenheid veilig gebruik van de machineschroeven ⑦. Wees voorzichtig, zodat de aangesloten kabels niet krijgen in de eenheid tussen de spreker en Bevestigingsdeel A ④.

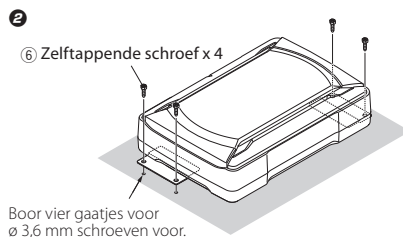

Boor gaatjes voor $\varnothing 3,6$ mm schroeven in een metalen deel van het voertuig en bevestig de luidsprekereenheid aan het voertuig met de zelftappende schroeven ⑥.

■ Installeren van de afstandsbediening

Installeer de afstandsbediening in het voertuig met behulp van het meegeleverde klittenband.

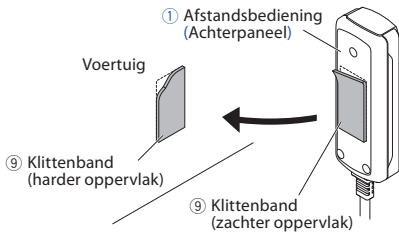

⚠️ Opgelet:

Installeer de afstandsbediening zodat deze niet in de weg zit bij het besturen van de auto. Vermijd plekken waar de afstandsbediening bloot kan staan aan direct zonlicht of de hete luchtstroom van de verwarming. Anders kan het product te lijden krijgen, hetgeen kan resulteren in brandgevaar. Maak de installatieplek netjes schoon voor u het klittenband aanbrengt.

Vervangen van de zekering

Vervang de zekering door een zekering met dezelfde stroomsterkte.

⚠️ Opgelet: Vervang de zekering door een zekering met dezelfde capaciteit (stroomsterkte), zoals aangegeven op de zekering. Deze zekering heeft een stroomsterkte van 10A.

■ Verwijderen

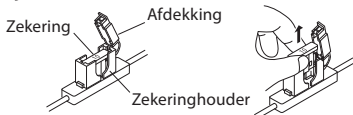

- 1 Open de afdekking.
- 2 Neem de zekering vast met uw vingers en trek ze omhoog.

■ Plaatsen

Reservezekering
10 A

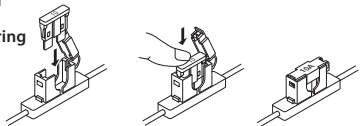

- 1 Plaats de zekering voorzichtig in de zekeringhouder en druk ze volledig in met uw vinger.
- 2 Sluit de afdekking.

Bediening

■ Naam van elk onderdeel (Afstandsbediening)

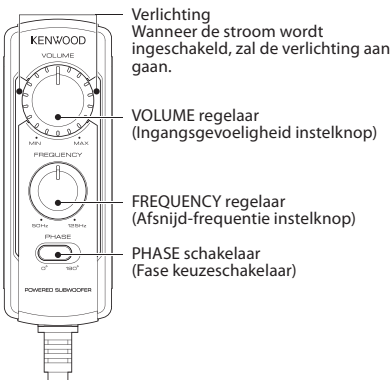

Ook wanneer de afstandsbediening niet is aangesloten zal er geluid worden weergegeven, maar de bedieningsmethoden zoals beschreven in dit gedeelte zijn dan niet beschikbaar.

In dit geval worden het volume, de afsnijdfrequentie en de fase ingesteld op de voorgeprogrammeerde standaardinstellingen, waarbij de afsnijdfrequentie wordt ingesteld op 125 Hz en de fase op 0° (positief).

■ Instellen van de geluidsweggeve (afstandsbediening)

- 1 Verdraai de FREQUENCY instelknop om de afsnijdfrequentie in te stellen (frequenties hoger dan de ingestelde frequentie zullen worden afgesneden).

Verdraai de FREQUENCY regelaar om de balans tussen de lage tonen van de achterluidsprekers en de lage tonen van deze luidspreker als gewenst in te stellen.

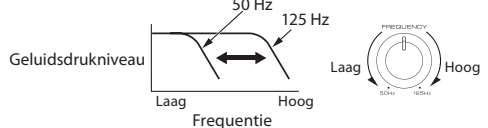

- 2 Stel de lage frequentiefase in.

De lage frequentietoon is mogelijk variabel afhankelijk van de positie van deze luidspreker, de richting of de overgangsfrequentie. U kunt dit indien nodig bijstellen met de PHASE schakelaar. Druk deze schakelaar in de stand waarbij het geluid volgens u het beste is.

[0°] geeft de normale fase aan terwijl [180°] de aanduiding is voor de omgekeerde fase.



- 3 Draai aan de VOLUME instelknop om de lage frequenties in te stellen op het gewenste niveau.

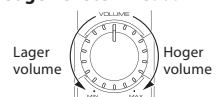

Oplossen van problemen

Problemen worden vaak veroorzaakt door een onjuiste bediening.

Zie daarom de onderstaande tabel alvorens de luidspreker voor reparatie weg te brengen indien er iets mis lijkt te zijn.

Probleem	Oorzaak	Oplossing
De stroom kan niet worden ingeschakeld (de verlichting gaat niet aan).	• De zekering is doorgebrand.	• Controleer de (+)/(-) polariteit van het stroomsnoer en of de bedrading nergens kortgesloten is en vervang vervolgens de zekering door een met het opgegeven vermogen. • Sluit de snoeren op de juiste manier aan door het aansluitingsvoorbeeld op blz. 26, 27 te raadplegen.
	• De stroomvoorzieningspen (geel) van de 10-pens snoer-aansluiting is niet doorverbonden.	• Sluit het snoer op de juiste manier aan door het aansluitingsvoorbeeld op blz. 26, 27 te raadplegen.
	• De stroombedieningspen (blauw/wit) van de 10-pens snoer-aansluiting is niet doorverbonden.	• Controleer alle verbindingen van alle snoeren en sluit vervolgens de (-) kabel weer op de accu aan.
	• De aardingspen (zwart) van de 10-pens snoer-aansluiting is niet doorverbonden.	• Steek de stekker er goed in. • Bevestig de aarding aan een metalen gedeelte van het voertuig (niet aan een gelakt deel) door het goed vast te schroeven.
	• De 10-pens stekker is niet goed aangesloten.	
	• De negatieve (-) kabel van de accu van de auto is losgekoppeld.	• Controleer alle verbindingen van alle snoeren en sluit vervolgens de (-) kabel weer door de accu aan.
Geen geluid	• De demper van de centrale eenheid staat aan (ON).	• Schakel de demping uit.
	• De VOLUME instelling staat op de laagste (MIN) stand.	• Stel het volume in op het optimale niveau door blz. 29 te raadplegen.
	• De luidspreker-snoeren zijn niet op de juiste manier aangesloten.	• Sluit het snoer op de juiste manier aan door het aansluitingsvoorbeeld op blz. 26 te raadplegen.
	• De aansluitingen zijn niet op de juiste manier gemaakt.	• Steek de stekkers helemaal in de aansluitingen.
Het geluid klinkt zacht.	• Het ingangsniveau staat te laag.	• Verdraai de VOLUME instelknop en stel het ingangsniveau in op een geschikt niveau.
	• De aansluitingen zijn niet op de juiste manier gemaakt.	• Verbind het snoer met de REMOTE aansluiting. • Controleer of het RCA (tulpstekker) snoer op de juiste manier is aangesloten.
De geluidskwaliteit is slecht (geluid is vervormd).	• Het ingangsniveau staat te hoog.	• Verdraai de VOLUME instelknop en stel het ingangsniveau in op een geschikt niveau.
Het geluid is onnatuurlijk.	• De luidspreker-snoeren zijn aangesloten met omgekeerde positieve (+) en negatieve (-) polariteit.	• Sluit de snoeren op de juiste manier aan door het aansluitingsvoorbeeld op blz. 26, 27 te raadplegen.
	• De aardingspen (zwart) van de 10-pens snoer-aansluiting is niet goed doorverbonden.	• Bevestig de aarding aan een metalen gedeelte van het voertuig (niet aan een gelakt deel) door het goed vast te schroeven.
De afstandsbediening doet het niet.	• Het snoer van de afstandsbediening is niet aangesloten.	• Verbind het snoer met de REMOTE aansluiting. • Steek de stekker er goed in.
De verlichting van de afstandsbediening licht niet op.		

Technische gegevens

De hieronder vermelde technische gegevens en het ontwerp zijn vatbaar voor wijzigingen zonder kennisgeving met het oog op verbetering.

Max. uitgangsvermogen..... 150 W
Frequentierespons..... 35 Hz - 150 Hz
Frequentie afkappen..... 50 Hz - 125 Hz
Fase.....0°, 180°
ingangsgoedheid/impedantie
LINE IN..... 50 mV / 22 kΩ

Voeding..... 14,4 V gelijkstroom (11 V - 16 V toelaatbaar)
Maximumverbruik..... 8,5 A
Zekering..... 10 A
Gevoeligheid..... 110 dB (in het voertuig)
Buitenafmetingen Breedte: 280 mm
Hoogte: 70 mm
 Diepte: 190 mm
Gewicht (netto).....2,8 kg

KENWOOD

KSC-SW11

SUBWOOFER CON AMPLIFICATORE E CASSA

ISTRUZIONI PER L'USO

ALTAVOZ DE SUBGRAVES CON CERRADO ALIMENTACION

MANUAL DE INSTRUCCIONES

SUBWOOFER COM AMPLIFICADOR E CAIXA

MANUAL DE INSTRUÇÕES

АКТИВНЫЙ САБВУФЕР

ИНСТРУКЦИЯ ПО ЭКСПЛУАТАЦИИ

ITALIANO

ESPAÑOL

PORTUGUÊS

РУССКИЙ

JVCKENWOOD Corporation

NORME IMPORTANTI DE SICUREZZA

⚠ Attenzione: Per un uso sicuro dell'apparecchio, leggete attentamente questa pagina.

⚠ AVVERTENZA

- Prima di effettuare il montaggio o il cablaggio, ecc., assicuratevi di rimuovere il cavo dal terminale negativo della batteria. (Altrimenti si può verificare un corto circuito o un incendio.)
- Nel posare i cavi di accensione, della batteria e di messa a terra, usare cavi per automobile o di altro tipo da 0,75 mm² di sezione (AWG 18) o più per evitare che si deteriorino e che il loro isolamento si consumi eccessivamente.
- Per evitare corto circuiti, non lasciare mai degli oggetti metallici, ad esempio monete ed utensili, all'interno del diffusore.
- Se l'unità generasse odori anormali, spegnere la subito. Entrate quindi immediatamente in contatto con il vostro rivenditore di fiducia.

SPEGNIMENTO!

- Collegare il diffusore ad una sorgente di c.c. a 12 V, terra negativa.
- Non tentate di aprire o modificare l'unità, dato che ciò potrebbe causare incendi o errori di funzionamento.
- Estratta l'unità dal sacchetto in polietilene, gettatelo in modo che non possa cadere in mano a bambini. Essi potrebbero altrimenti rimanere soffocati.

⚠ ATTENZIONE

- L'installazione ed i collegamenti elettrici del prodotto richiedono abilità ed esperienza. Per assicurare la sicurezza, accertarsi di far eseguire l'installazione ed i collegamenti elettrici dal proprio rivenditore o operaio specializzato.
- Non installare il diffusore in luoghi esposti a luce solare diretta o calore eccessivo.
- Non installate i diffusori in posizioni esposte ad acqua ed umidità.
- Non installate i diffusori in posizioni pericolose o instabili o esposte a polvere e sporco.
- Se dovesse saltare il fusibile, controllate innanzitutto se è in corto il cavo, poi sostituite il fusibile con uno del tipo indicato (con l'ampereaggio giusto) sulla scatola dei fusibili. (L'utilizzo di fusibili diversi da quello indicato può causare un incendio.)

Controllate il display!

Per sostituire il fusibile, fate riferimento al manuale delle istruzioni dei veicoli.

- Per prevenire corto circuiti durante la sostituzione di un fusibile, scollegare per prima cosa il fascio fili.
- Non usare benzina, nafta o solventi per pulire il diffusore. Usare solo un panno morbido e pulito.
- Collegare i cavi del diffusore ai connettori appropriati separatamente. Condividendo il filo negativo o la messa a terra dei due diffusori in un punto metallico del telaio della vettura il sistema può non funzionare.
- Quando si apre un foro sotto il sedile, all'interno del bagagliaio o in un altro punto del veicolo, controllare che con vi sia alcun oggetto pericoloso dall'altra parte, ad esempio il serbatoio di benzina, le tubazioni dei freni o un fascio fili, e fare inoltre attenzione a non graffiare o danneggiare parti in vista.
- Per un cablaggio con messa a terra, non dovete fissare il cavo all'airbag, al sistema dello sterzo o a quello frenante né a dei bulloni o dati delle unità di sicurezza. (Altrimenti si possono verificare degli incidenti.)

- Quando effettuate il montaggio, assicuratevi che il luogo di installazione dell'unità non causerà dei fastidi durante la guida né pericoli ai passeggeri per via di una frenata improvvisa, ecc.
(Causa di lesioni personali o incidenti.)
- Installata l'unità, controllare che le varie spie, le frecce, il tergicristallo e le altre parti elettriche funzionino in modo normale.
- Prima di fare quanto segue, il conducente deve sempre fermare il veicolo in un luogo sicuro.
– Uso del telecomando
- Non usare il prodotto per scopi che non siano l'installazione su di un veicolo.



Dichiarazione di conformità relativa alla direttiva EMC 2014/30/UE
Dichiarazione di conformità relativa alla direttiva RoHS 2011/65/UE

Produttore:

JVC KENWOOD Corporation
3-12 Moriya-cho, Kanagawa-ku, Yokohama-shi,
Kanagawa, 221-0022, JAPAN

Rappresentante UE:

JVCKENWOOD Europe B.V.
Amsterdamseweg 37, 1422 AC Uithoorn, PAESI BASSI









Informazioni sullo smaltimento delle vecchie apparecchiature elettriche ed elettroniche (valido per i paesi che hanno adottato sistemi di raccolta separata)



I prodotti recanti il simbolo di un contenitore di spazzatura su ruote barrato non possono essere smaltiti insieme ai normali rifiuti di casa. I vecchi prodotti elettrici ed elettronici devono essere riciclati presso una apposita struttura in grado di trattare questi prodotti e di smaltirne i loro componenti.

Per conoscere dove e come recapitare tali prodotti nel luogo a voi più vicino, contattare l'apposito ufficio comunale. Un appropriato riciclo e smaltimento aiuta a conservare la natura e a prevenire effetti nocivi alla salute e all'ambiente.

Parti accluse

No.	Nome della parte	Forma esterna	Quantità	No.	Nome della parte	Forma esterna	Quantità
①	Telecomando (5 m)		1	⑥	Vite filettante (ø 5 × 16 mm)		4
②	10-Cavo di collegamento (5 m)		1	⑦	Vite per macchina (M4 × 5 mm)		4
③	Cavo del diffusore (4,3 m)		1	⑧	Vite per macchina (M3 × 8 mm)		2
④	Montaggio A		2	⑨	Chiusura a strappo (Adesivo a due lati/ per telecomando)		1
⑤	Montaggio B		1				

Collegamento

⚠ Attenzione:

Prima di eseguire i collegamenti elettrici, accertarsi di rimuovere il cavo dal terminale negativo della batteria. Dopo aver terminato tutti i collegamenti, controllare nuovamente che siano corretti. Dopo tale controllo, ricollegare il cavo al terminale negativo della batteria.

■ Terminali del subwoofer

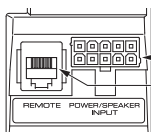
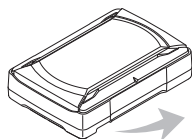

Terminale POWER/SPEAKER INPUT

Terminale REMOTE

■ Collegamento del telecomando

Collegare con la parte da bloccare della presa del telecomando rivolta verso il basso.

Parte da bloccare della presa

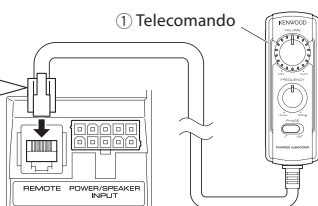

① Telecomando

Si illumina di luce blu.

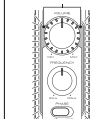

Quando si accende l'unità, si accende l'illuminazione.

Note:

- Non mancare di collegare l'unità di telecomando in dotazione.
- Se il cavo non fosse collegato correttamente, l'illuminazione dell'unità di telecomando in dotazione potrebbe non avvenire.
- Non inserire il connettore dell'unità di telecomando rovescio o con forza. Si potrebbero causare altrimenti delle disfunzioni.

Collegamento

Collegamenti di ingresso del telecomando

Collegare il subwoofer ai cavi di uscita dei diffusori anteriori o posteriori dell'unità centrale.

- Note:
- Leggere i manuali di istruzioni dei componenti collegati oltre a questo manuale di istruzioni.
 - Quando l'unità centrale incorpora un DSP, non collegare nulla all'uscita posteriore, dato che l'effetto di riproduzione delle basse frequenze potrebbe venire attenuato dall'effetto DSP.

Esempio

Quanto segue mostra un collegamento tipico per un efficace godimento di un impianto stereo per auto. Collegare il proprio impianto facendo riferimento all'esempio.

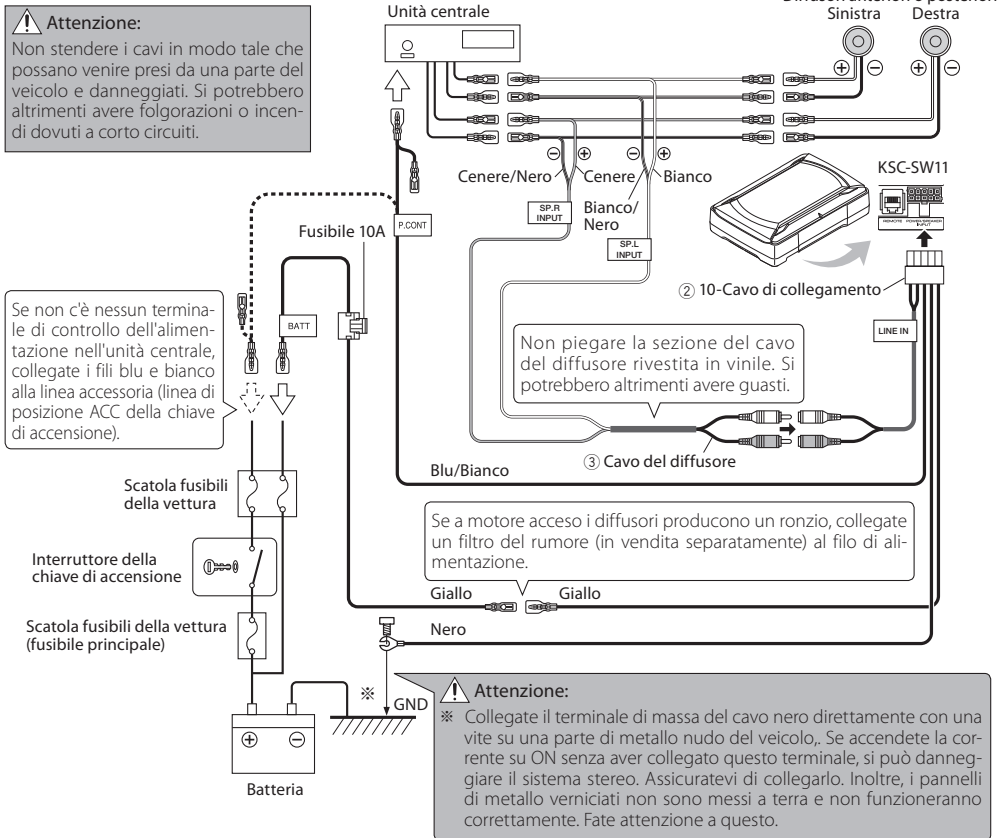

ITALIANO

Collegamenti di ingresso RCA

Collegare il subwoofer all'uscita del subwoofer (uscita non-fader) o alle prese RCA per l'uscita anteriore dell'unità centrale.

Note:

- Leggere i manuali di istruzioni dei componenti collegati, come l'unità centrale, oltre a questo manuale di istruzioni.
- Si prega di acquistare separatamente un cavo RCA reperibile in commercio.
- Quando l'unità centrale incorpora un DSP, collegare il subwoofer all'uscita del subwoofer (uscita non-fader) o alle prese RCA per l'uscita anteriore. Non collegare le prese RCA per l'uscita posteriore dato che l'effetto di riproduzione delle basse frequenze potrebbe essere attenuato a causa dell'effetto DSP.

Esempio

Quanto segue mostra un collegamento tipico per un efficace godimento di un impianto stereo per auto. Collegare il proprio impianto facendo riferimento all'esempio.

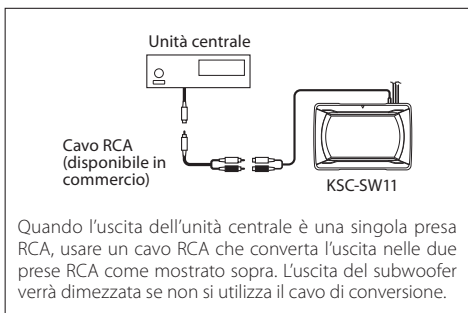
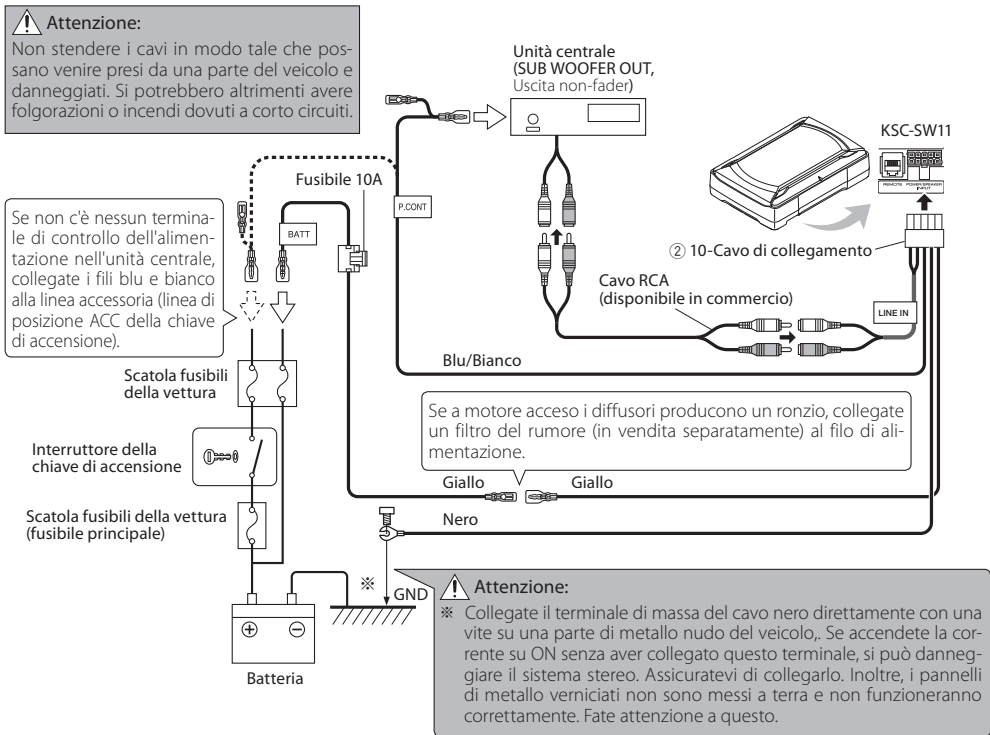

Installazione

Prima di fissare il diffusore in posizione, controllarne il suono.

⚠ Attenzione:

- Quando si apre un foro sotto il sedile, all'interno del bagagliaio o in un altro punto del veicolo, controllare che con vi sia alcun oggetto pericoloso dall'altra parte, ad esempio il serbatoio di benzina, le tubazioni dei freni o un fascio fili, e fare inoltre attenzione a non graffiare o danneggiare parti in vista.
- Installare in una posizione che non disturba la guida, l'ingresso o l'uscita dal veicolo ed i movimenti all'interno della cabina del veicolo.
- Fissare saldamente il prodotto in modo che non possa muoversi a causa di vibrazioni o urti durante la guida.

■ Fissaggio del cavo in posizione

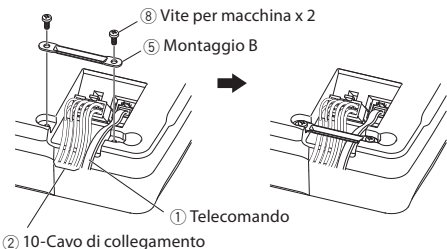

Collegare il 10-cavo di collegamento della spina ② ed il telecomando ① al diffusore.

Fissare i cavi del diffusore con il montaggio B ⑤ e fissarlo al suo posto con le viti per macchina ⑧.



Divieto!

Fissare il cavo in modo che non protruda dal lato del diffusore.

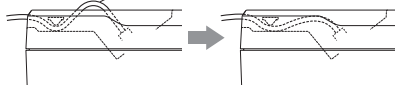

■ Fissaggio del subwoofer

Il subwoofer può venire fissato in due modi. Scegliere la posizione di applicazione ottimale del montaggio A ④ a seconda della posizione di installazione del subwoofer.

Metodo di fissaggio A

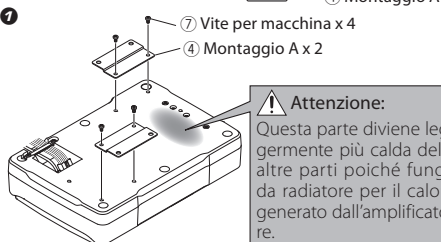
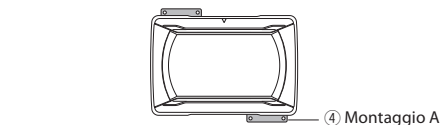

Attaccate i montaggio A ④ sull'unità altoparlante in modo ben saldo usando le viti per macchina ⑦. Badare a che i cavi collegati non si frappongano fra il diffusore e i montaggio A ④.

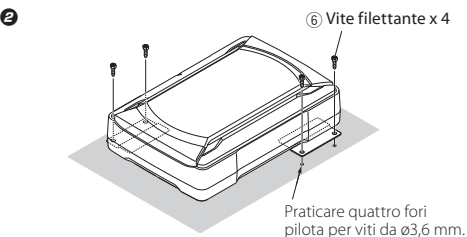

Praticare i fori pilota per le viti da $\varnothing 3,6$ mm nella parete metallica del veicolo ed applicare il diffusore al veicolo utilizzando le viti filettanti ⑥.

Metodo di fissaggio B

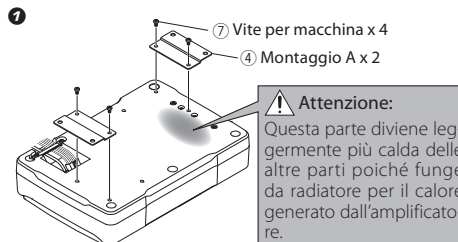
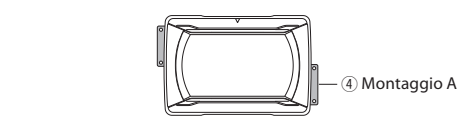

Attaccate i montaggio A ④ sull'unità altoparlante in modo ben saldo usando le viti per macchina ⑦. Badare a che i cavi collegati non si frappongano fra il diffusore e i montaggio A ④.

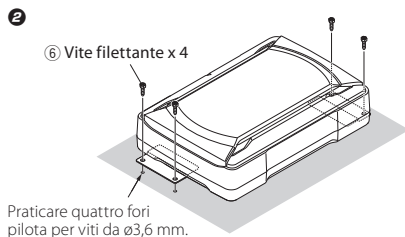

Praticare i fori pilota per le viti da $\varnothing 3,6$ mm nella parete metallica del veicolo ed applicare il diffusore al veicolo utilizzando le viti filettanti ⑥.

■ Installazione del telecomando

Installare l'unità di telecomando in dotazione sul veicolo facendo uso della chiusura a strappo in dotazione.

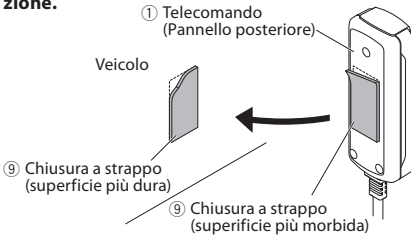

⚠ Attenzione:

Installare il telecomando in una posizione in cui non intralci la guida. Evitare di installarlo in luoghi soggetti a luce solare diretta o aria calda dall'impianto di riscaldamento. In caso contrario il prodotto potrebbe degradare e si potrebbero avere rischi di fiamme. Prima di applicare la chiusura a strappo, pulire bene la sua posizione di applicazione.

Sostituzione del fusibile

Sostituire il fusibile solo con uno dall'ampere specificato. Sostituire il fusibile solo con uno dall'ampere specificato.

⚠ Attenzione: Assicuratevi di sostituire il fusibile con uno dallo stesso amperaggio. Questo è un fusibile da 10A.

■ Rimozione

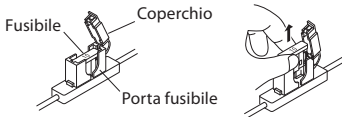

- 1 Aprire il coperchio.
- 2 Prenderlo il fusibile e tirare.

■ Installazione

Fusibile di sostituzione 10 A

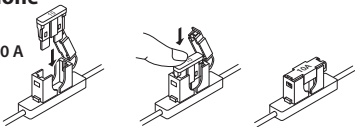

- 1 Installare il fusibile delicatamente nel porta fusibile e premetelo completamente verso l'interno con il dito.
- 2 Chiudere il coperchio.

Funzionamento

■ Nomenclatura (Telecomando)

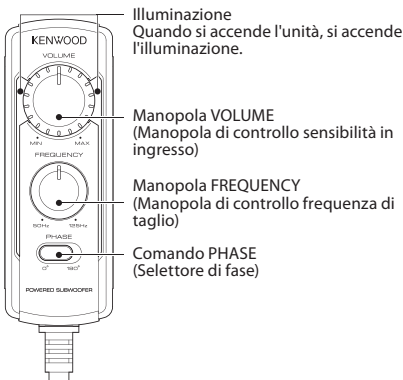

■ Regolazione del suono

(Funzionamento telecomando)

- 1 Ruotare la manopola di controllo FREQUENCY per regolare la frequenza di taglio (le frequenze più alte di questa frequenza vengono tagliate).

Ruotare la manopola FREQUENCY per regolare il bilanciamento tra i bassi dei diffusori posteriori ed i bassi di questa unità come desiderato.

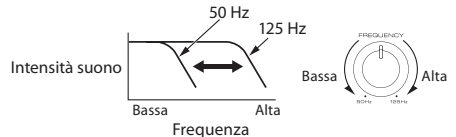

- 2 Regolare la fase delle basse frequenze.

Il tono delle basse frequenze potrebbe variare a seconda della posizione dell'unità, del suo orientamento o della frequenza di turn-over. Ciò può essere regolato cambiando la posizione del comando PHASE. Impostare questo comando su una delle due posizioni a seconda delle proprie preferenze.

[0°] indica la fase normale e [180°] indica la fase inversa.



- 3 Ruotare la manopola di controllo VOLUME per regolare le basse frequenze sul livello desiderato.

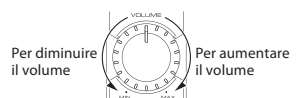

L'audio viene prodotto anche quando l'unità di telecomando in dotazione non è collegata, ma in tal caso le operazioni descritte in questa sezione non sono possibili.

In tal caso, il volume, la frequenza di taglio e la fase vengono regolati sui valori predefiniti, con i quali la frequenza di taglio è di 125 Hz e la fase 0° (positiva).

Guida alla Soluzione di Problemi

Spesso, apparenti malfunzionamenti sono dovuti a un errore dell'utilizzatore. Prima di richiedere riparazioni, consultare le seguenti tabelle.

Problema	Causa	Rimedio
L'unità non si accende (l'illuminazione non si accende).	• Un fusibile è saltato.	• Controllare che le polarità (+) e (-) del cavo di alimentazione e degli altri cavi non siano in corto circuito e se necessario sostituire il fusibile installato con un altro del giusto amperaggio. • Ricollegare i cavi correttamente consultando in proposito l'esempio di collegamento a pag 4, 5.
	• Il piedino di alimentazione giallo del cavo di collegamento a 10 piedini non è collegato.	• Collegare il cavo correttamente consultando l'esempio a pag 4, 5.
	• Il piedino di alimentazione blu/bianco del cavo di collegamento a 10 piedini non è collegato.	• Applicare il cavo di messa a terra ad una sezione metallica del veicolo, e non ad una dipinta fissandolo fermamente con la vite.
	• Il piedino nero di messa a terra del cavo di collegamento a 10 piedini non è collegato.	• Inserire a fondo il connettore.
	• Il connettore a 10 piedini non è ben collegato.	• Controllare i collegamenti di tutti i cavi e quindi collegare il cavo (-) della batteria.
	• Il cavo negativo (-) della batteria è scollegato.	• Controllare i collegamenti di tutti i cavi e quindi collegare il cavo (-) della batteria.
Nessun suono	• L'attenuatore dell'unità centrale è stato portato su On.	• Disattivare l'attenuatore.
	• Il comando VOLUME si trova sulla posizione di minimo.	• Aumentare il volume portandolo ad un livello ottimale a pag 7.
	• I cavi dei diffusori non sono collegati correttamente.	• Collegare il cavo correttamente consultando l'esempio a pag 4.
	• I terminali di collegamento non sono collegati correttamente.	• Inserire i connettori o gli spinotti a fondo nei terminali.
Il suono è esile.	• Il livello in ingresso è impostato troppo basso.	• Ruotare la manopola di controllo VOLUME e impostare il livello in ingresso su un livello ottimale.
	• I terminali di collegamento non sono collegati correttamente.	• Collegare il cavo al terminale REMOTE. • Controllare che il cavo RCA sia collegato correttamente.
La qualità sonora è cattiva (il suono è distorto).	• Il livello in ingresso è impostato troppo alto.	• Ruotare la manopola di controllo VOLUME e impostare il livello in ingresso su un livello ottimale.
Il suono è innaturale.	• I cavi dei diffusori sono collegati alla polarità (+) e (-) scorretta.	• Collegare il cavo correttamente consultando l'esempio a pag 4, 5.
	• Il piedino nero di messa a terra del cavo di collegamento a 10 piedini non è collegato.	• Applicare il terminale di messa a terra ad una sezione metallica e non dipinta del telaio avvitandone fermamente la vite.
Il telecomando non funziona.	• Il cavo di telecomando è scollegato.	• Collegare il cavo al terminale REMOTE.
L'unità di telecomando in dotazione non si accende.		• Inserire a fondo il connettore.

Caratteristiche tecniche

I seguenti valori nominali ed il design sono soggetti a modifiche senza preavviso.

Uscita massima..... 150 W
 Risposta in frequenza..... 35 Hz - 150 Hz
 Taglio della frequenza..... 50 Hz - 125 Hz
 Fase.....0°, 180°
 Sensibilità/impedenza di ingresso
 LINE IN..... 50 mV / 22 kΩ

Alimentazione..... CC 14,4 V (Gamma operativa 11 V - 16 V)
 Consumo corrente massimo 8,5 A
 Capacità del fusibile 10 A
 Sensibilità 110 dB (in automobile)
 Dimensioni esterneLarghezza: 280 mm
 Altezza: 70 mm
 Profondità: 190 mm
 Peso (netto).....2,8 kg

INSTRUCCIONES DE SEGURIDAD IMPORTANTES

⚠ Precaución : Lea cuidadosamente estas páginas para asegurar una operación sin anomalías.

⚠ ADVERTENCIA

- Antes de realizar el montaje o el cableado, etc., asegúrese de retirar el cable del terminal negativo de la batería. (De lo contrario pueden producirse cortocircuitos o incendios).
- Cuando extienda los cables de encendido, batería o masa, asegúrese de utilizar cables para uso en automóviles u otros cables de 0,75 mm² (AWG 18) o más, para impedir que se deterioren los propios cables o se desgaste el revestimiento.
- Para impedir cortocircuitos, nunca ponga o deje objetos metálicos (tales como monedas o herramientas metálicas) en el interior de un altavoz.
- En el caso de que la unidad genere humo o un ruido anormal, desconecte inmediatamente la alimentación. Después, consulte con su concesionario o centro de reparaciones más cercano tan pronto como sea posible.

DESCONECTE LA ALIMENTACION!

- Conecte el altavoz a una batería de 12 V CC con puesta a masa negativa.
- No trate de abrir ni modificar la unidad porque podría producirse un peligro de incendio o una avería.
- Después de cesar la unidad de la bolsa de polietileno, asegúrese de poner la bolsa de polietileno donde no puedan alcanzarla los niños. De otra forma, éstos podrán jugar con la bolsa y se podría producir un peligro de asfixia.

⚠ PRECAUCIÓN

- La instalación y cableado del producto requiere la habilidad y la experiencia de los expertos. Para garantizar la seguridad, cerciórese de que sea su concesionario o un especialista quien realice la instalación y el cableado.
- No instale el altavoz en un lugar expuesto a la luz solar directa o a un calor o humedad excesivo.
- No instale los altavoces en lugares sometidos al agua o a la humedad.
- No instale los altavoces en lugares inestables ni en lugares donde haya polvo.
- Si saltara el fusible, después de comprobar si el cable ha sufrido un cortocircuito, asegúrese de reemplazarlo por un fusible de la capacidad (amperaje) estipulada, tal como se indica en la caja de fusibles. (El uso de fusibles de una capacidad que no sea la estipulada, puede ser motivo de incendios).

¡Compruebe las indicaciones!

- Para cambiar el fusible, remítase al manual de instrucciones del vehículo.
- Para impedir un cortocircuito cuando sustituya un fusible, desconecte primero el conjunto de los cables.
- No utilice gasolina, naftalina u otro tipo de disolvente para limpiar el altavoz. Limpielo pasando un paño blanco y seco.
- Conecte separadamente los cables de los altavoces a los conectores de altavoces apropiados. Compartir el cable negativo del altavoz o poner a masa los cables del altavoz en la carrocería del automóvil puede ser la causa de que esta unidad no funcione bien.

- Cuando haga un agujero debajo de un asiento, en el portamaletas o en cualquier otro punto del vehículo, compruebe que no haya nada peligroso al otro lado como, por ejemplo, un depósito de gasolina, tubería de frenos o conjuntos de cables, y tenga cuidado para no dejar marcas y hacer otros daños.
- Para el montaje de tierra no sujete el cable a un airbag, la dirección o el sistema de frenado ni a ningún tornillo o tuerca críticos de la unidad de seguridad. (Puede producir accidentes.)
- Durante el montaje, asegúrese de realizar el mismo en un sitio que no interfiera con la conducción o que resulte peligroso para los pasajeros al frenar bruscamente, etc. (Causa de lesiones o accidentes).
- Después de instalar la unidad, asegúrese de que el equipo eléctrico tal como luces de frenos, luces de intermitentes y limpiaparabrisas funcionen normalmente.
- El conductor deberá parar siempre el vehículo en un lugar seguro antes de hacer lo siguiente.
 - Utilizar el mando a distancia
- No utilice el producto con ningún otro propósito que no sea montarlo a bordo.



Declaración de conformidad con respecto a la Directiva EMC 2014/30/UE
Declaración de conformidad con respecto a la Directiva RoHS 2011/65/UE

Fabricante:

JVC KENWOOD Corporation
3-12 Moriya-cho, Kanagawa-ku, Yokohama-shi,
Kanagawa, 221-0022, JAPAN

Representante en la UE:

JVCKENWOOD Europe B.V.
Amsterdamseweg 37, 1422 AC Uithoorn, PAÍSES BAJOS









Información acerca de la eliminación de equipos eléctricos y electrónicos al final de la vida útil (aplicable a los países que hayan adoptado sistemas independientes de recogida de residuos)



Los productos con el símbolo de un contenedor con ruedas tachado no podrán ser desechados como residuos domésticos. Los equipos eléctricos y electrónicos al final de la vida útil, deberán ser reciclados en instalaciones que puedan dar el tratamiento adecuado a estos productos y a sus subproductos residuales correspondientes.

Póngase en contacto con su administración local para obtener información sobre el punto de recogida más cercano. Un tratamiento correcto del reciclaje y la eliminación de residuos ayuda a conservar los recursos y evita al mismo tiempo efectos perjudiciales en la salud y el medio ambiente.

Piezas incluidas

Nº	Nombre de pieza	Forma externa	Cantidad	Nº	Nombre de pieza	Forma externa	Cantidad
①	Mando a distancia (5 m)		1	⑥	Tornillo de cubierta (ø 5 x 16 mm)		4
②	Cable conector de 10 contactos (5 m)		1	⑦	Tornillo para metales (M4 x 5 mm)		4
③	Cable del altvoz (4,3 m)		1	⑧	Tornillo para metales (M3 x 8 mm)		2
④	Soporte A		2	⑨	Fijador de gancho y bucle (Cinta con adhesivo en ambos lados/para mando a distancia)		1
⑤	Soporte B		1				

Conexión

⚠ Precaución:

Antes de hacer el cableado, asegúrese de desconectar el cable conectado al terminal negativo de la batería. Después de terminar el cableado, compruébelo de nuevo para asegurarse de que esté bien hecho. Después de terminar la comprobación, conecte el cable al terminal negativo de la batería.

■ Terminales del altvoz de subgraves

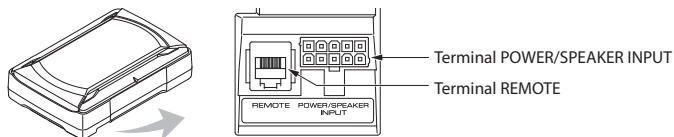

■ Conexión de la unidad de mando a distancia

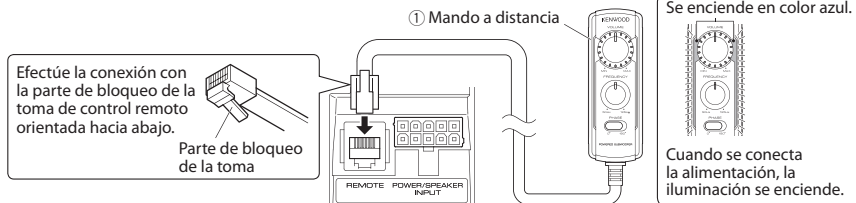

Notas:

- Asegúrese de conectar la unidad de mando a distancia suministrada.
- Si el cable no se conecta correctamente, la iluminación de la unidad de mando a distancia no se encenderá.
- No introduzca el conector del mando a distancia al revés ni empleando fuerza. De lo contrario podría producirse un fallo en el funcionamiento.

Conexión

Conexión de entrada de altavoz

Conecte el altavoz de subgraves a los cables de salida del altavoz delantero o del altavoz trasero de la unidad central.

Notas:

- Lea los manuales de instrucciones de los componentes conectados como, por ejemplo, la unidad central, y también este manual de instrucciones.
- Cuando la unidad central incorpora un DSP, no conecte a la salida trasera, ya que el efecto de reproducción de baja frecuencia puede ser atenuado debido al efecto DSP.

Ejemplos

A continuación se muestra una conexión típica para disfrutar del equipo estéreo de automóvil. Conecte su sistema consultando el ejemplo.

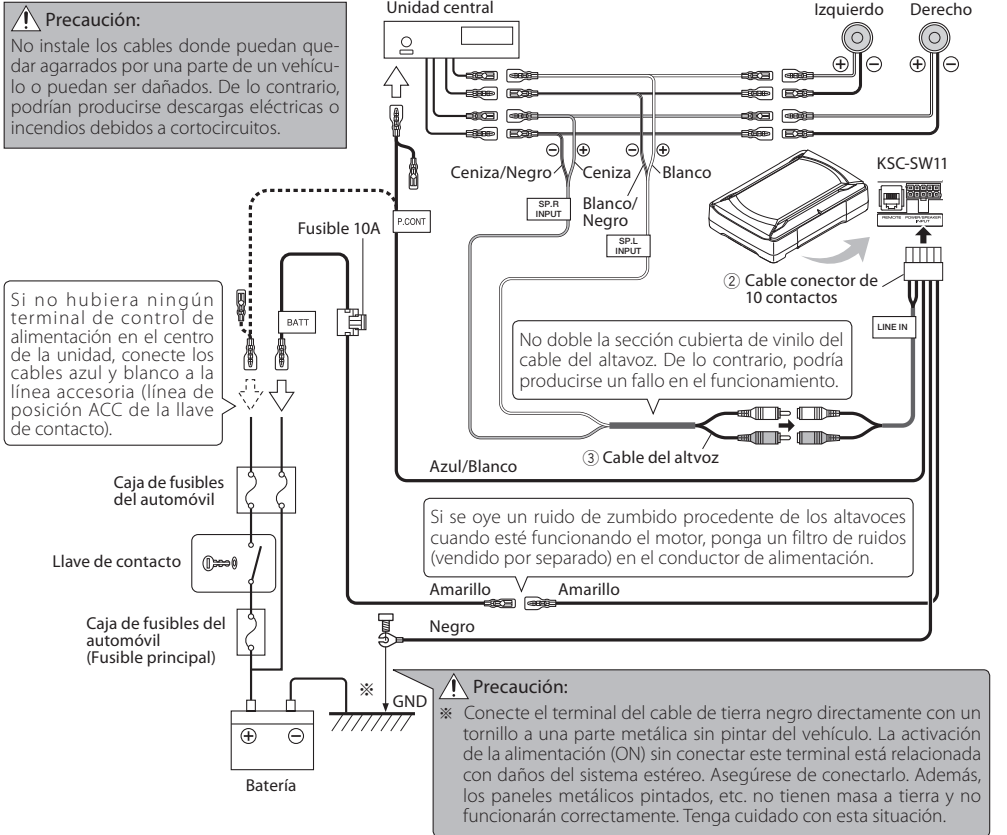

Conexión de entrada RCA

Conecte el altavoz de subgraves a la salida de altavoz de subgraves (salida non-fader) o a las tomas RCA para la salida delantera de la unidad central.

Notas:

- Lea los manuales de instrucciones de los componentes conectados como, por ejemplo, la unidad central, y también este manual de instrucciones.
- Compre un cable RCA opcional en tiendas especializadas.
- Cuando la unidad central incorpore un DSP, conecte el altavoz de subgraves a la salida de altavoz de subgraves (salida non-fader) o a las tomas RCA para la salida delantera. No conecte a las tomas RCA para la salida trasera, porque el efecto de la reproducción de baja frecuencia puede atenuarse debido al efecto DSP.

Ejemplos

A continuación se muestra una conexión típica para disfrutar del equipo estéreo de automóvil. Conecte su sistema consultando el ejemplo.

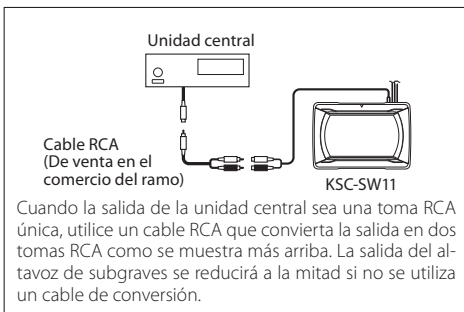
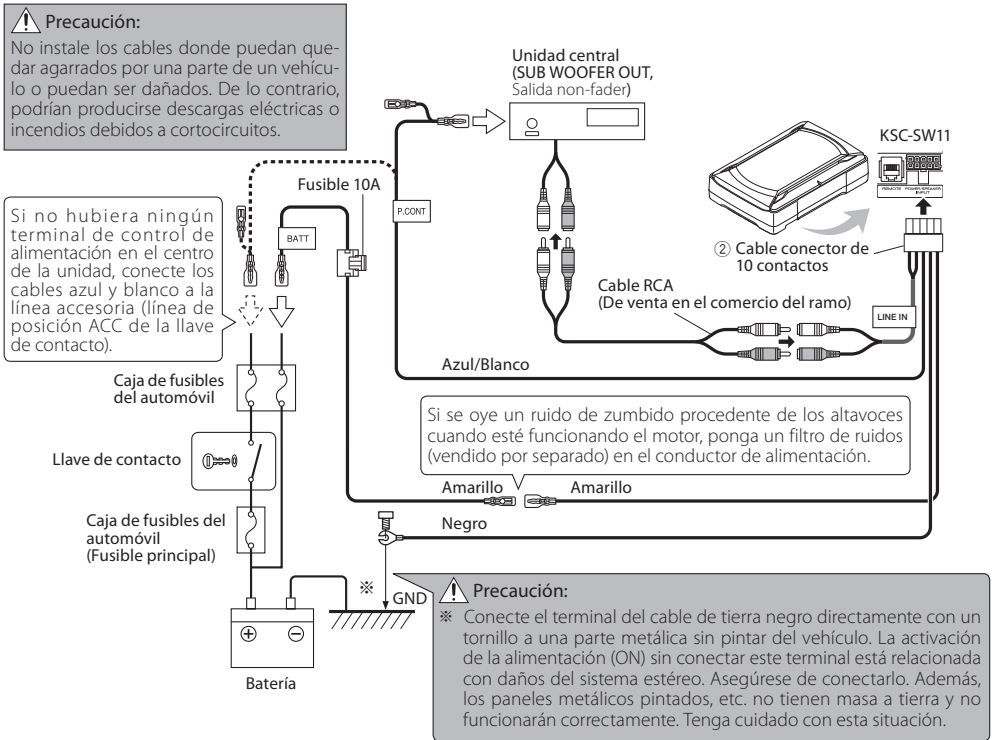

Instalación

Antes de fijar el altavoz en su posición, asegúrese de comprobar el sonido mientras el altavoz se encuentra conectado preliminarmente.

⚠ Precaución:

- Cuando haga un agujero debajo de un asiento, en el portamaletas o en cualquier otro punto del vehículo, compruebe que no haya nada peligroso al otro lado como, por ejemplo, un depósito de gasolina, tubería de frenos o conjuntos de cables, y tenga cuidado para no dejar marcas y hacer otros daños.
- Instale el producto en un lugar donde no interfiera con la conducción, la entrada en el vehículo y la salida del mismo, y el movimiento dentro del vehículo.
- Fije firmemente el producto de forma que no se mueva debido a las vibraciones o impactos producidos durante la conducción.

■ Fijación del cable en su lugar

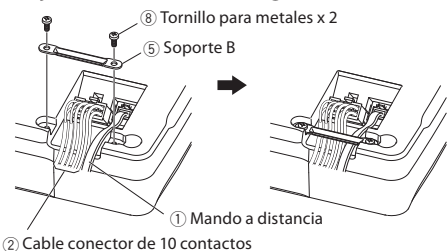

Conecte el cable conector de 10 contactos ② y el mando a distancia ① a la unidad del altavoz.

Fije los cables a la unidad de altavoz con la soporte B ⑤ y reténgalos en su lugar con los tornillos para metales ⑧.

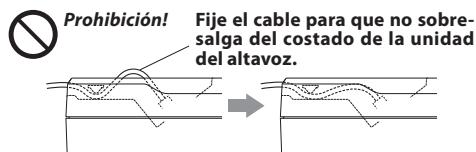

■ Fijación del altavoz de subgraves

El altavoz de subgraves se puede fijar de dos formas. Seleccione la posición de colocación óptima del soporte A ④ de acuerdo con la ubicación de instalación del altavoz de subgraves.

Método de fijación A

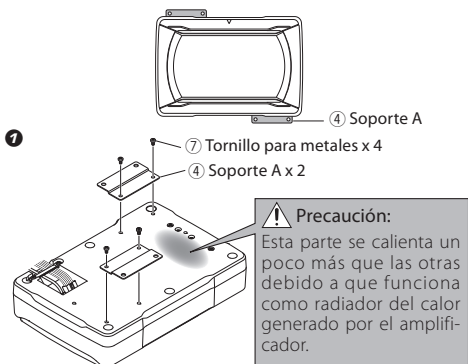

Fije en forma segura los soportes A ④ a la unidad de altavoces utilizando los tornillos para metales ⑦. Tenga cuidado para que los cables conectados no queden atrapados entre la unidad de altavoz y los soportes A ④.

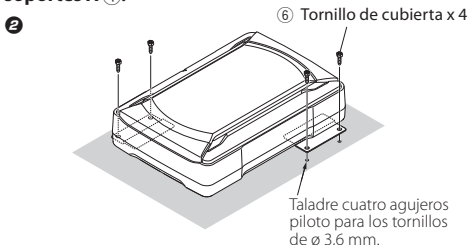

Taladre agujeros piloto para los tornillos de \varnothing 3,6 mm en la sección de la hoja metálica del vehículo, y coloque el altavoz en el vehículo utilizando los tornillos de cubiertas ⑥.

Método de fijación B

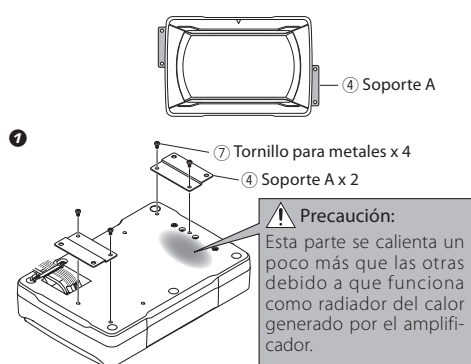

Fije en forma segura los soportes A ④ a la unidad de altavoces utilizando los tornillos para metales ⑦. Tenga cuidado para que los cables conectados no queden atrapados entre la unidad de altavoz y los soportes A ④.

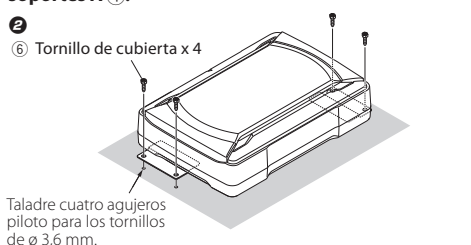

Taladre agujeros piloto para los tornillos de \varnothing 3,6 mm en la sección de la hoja metálica del vehículo, y coloque el altavoz en el vehículo utilizando los tornillos de cubiertas ⑥.

■ Instalación de la unidad de mando a distancia

Instale la unidad de mando a distancia en el vehículo mediante el fijador de gancho y bucle provisto.

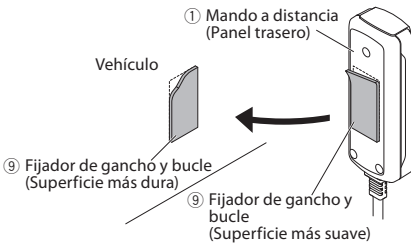

⚠ Precaución:

Instale la unidad de mando a distancia en una posición que no obstruya las operaciones de conducción. Evite instalarla en un lugar sujeto a la luz directa del sol o en lugar por donde salga al aire caliente de la calefacción. De lo contrario, el producto podría degradarse y producirse un peligro de incendio. Quite la sujeción de la posición de instalación antes de colocar el fijador de gancho y bucle.

Cambio de fusibles

Realice el cambio con fusibles de la capacidad especificada.

⚠ Precaución: Asegúrese de realizar el cambio con fusibles de la misma capacidad (amperaje) tal como se indica en el fusible. Este producto es de 10A.

■ Extracción

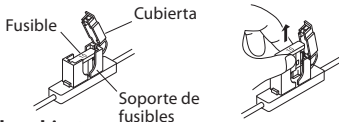

- 1 Abra la cubierta.
- 2 Tómelo el fusible y tire hacia arriba.

■ Inserción

Fusible de recambio 10A

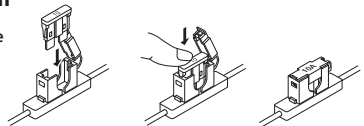

- 1 Inserte el fusible suavemente en el soporte de fusibles y empuje a fondo con el dedo.
- 2 Cierre la cubierta.

Operación

■ Nombre de las partes (Mando a distancia)

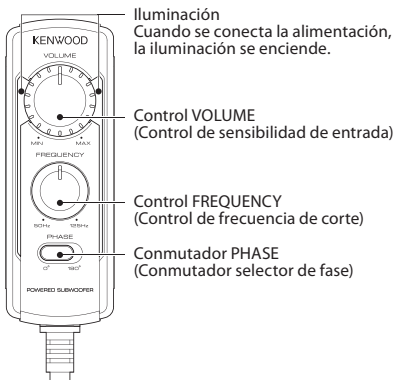

El sonido sale hasta cuando la unidad de mando a distancia no está conectada, pero las operaciones descritas en esta sección no están disponibles.

En este caso, el volumen, la frecuencia de corte y la fase se ajustan en las condiciones predeterminadas, en las que la frecuencia de corte es de 125 Hz y la fase es de 0° (positiva).

■ Ajuste del sonido (Operación del mando a distancia)

- 1 Gire el control FREQUENCY para ajustar la frecuencia de cruce (las frecuencias superiores a la ajustada se cortan).

Gire el control FREQUENCY para ajustar como usted desee el equilibrio entre los graves de los altavoces traseros y los graves de esta unidad.

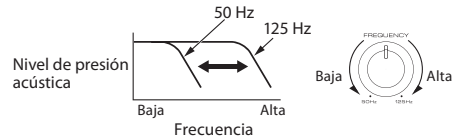

- 2 Ajuste la fase de baja frecuencia.

El tono de baja frecuencia puede variar según la posición de la unidad, su orientación o la frecuencia de transición. La fase se puede ajustar cambiando la posición del conmutador PHASE. Ponga este conmutador en una de las dos posiciones de acuerdo con lo que usted desee.

[0°] indica la fase normal y [180°] la fase invertida.



- 3 Gire el control VOLUME para ajustar las frecuencias bajas al nivel deseado.

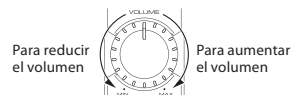

Guía para la solución de averías

A menudo, lo que parece una avería se debe a un error del usuario. Antes de llamar al servicio de reparaciones, consulte la tabla siguiente.

Problema	Causa	Solución
La alimentación no puede encenderse (la iluminación no se enciende).	• El fusible está fundido.	• Compruebe que la polaridad (+)/(-) del cable de alimentación no esté cortocircuitada, y luego ponga un fusible del amperaje nominal. • Vuelva a conectar correctamente los cables consultando el ejemplo de conexión (en la página 12, 13).
	• El contacto de alimentación (amarillo) del cable de conexión de 10 contactos no está conectado.	• Conecte correctamente el cable consultando el ejemplo de conexión (en la página 12, 13). • Coloque el terminal de masa en la sección metálica del vehículo (superficie sin cubrir) apretándolo firmemente. • Introduzca a fondo el conector. • Compruebe las conexiones de todos los cables y luego conecte el cable (-) a la batería.
	• El contacto de control de alimentación (azul/blanco) del cable de conexión de 10 contactos no está conectado.	
	• El contacto de masa (negro) del cable de conexión de 10 contactos no está conectado.	
	• El conector de 10 contactos no está completamente enchufado.	
	• El cable negativo (-) de la batería del automóvil está desconectado.	
No hay sonido	• El atenuador de la unidad central está en ON.	• Desconecte el atenuador.
	• El control VOLUME está en la posición MIN.	• Aumente el volumen a un nivel óptimo. (en la página 15).
	• Los cables del altavoz no están conectados correctamente.	• Conecte correctamente el cable consultando el ejemplo de conexión (en la página 12).
	• Los terminales de conexión están mal conectados.	• Inserte a fondo los conectores o las tomas en los terminales.
El sonido es bajo.	• El nivel de entrada está ajustado demasiado bajo.	• Gire el control VOLUME y ajuste el nivel de entrada óptimo.
	• Los terminales de conexión están mal conectados.	• Enchufe el cable en el terminal REMOTE. • Compruebe que el cable RCA esté conectado correctamente.
La calidad del sonido es baja (el sonido es distorsionado).	• El nivel de entrada está ajustado demasiado alto.	• Gire el control VOLUME y ajuste el nivel de entrada óptimo.
El sonido no es natural.	• Los cables del altavoz están conectados con sus polaridades positiva (+) y negativa (-) cambiadas.	• Conecte correctamente el cable consultando el ejemplo de conexión (en la página 12, 13). • Coloque el terminal de masa en la sección metálica del vehículo (superficie sin cubrir) apretándolo firmemente.
	• El contacto de tierra (negro) del cable de conexión de 10 contactos hace mal contacto.	
El mando a distancia no funciona.	• El cable del mando a distancia está desenchufado.	• Enchufe el cable en el terminal REMOTE. • Introduzca a fondo el conector.
La iluminación de la unidad de mando a distancia no se enciende.		

ESPAÑOL

Especificaciones

Los valores nominales y el diseño siguientes están sujetos a cambios sin previo aviso.

Potencia máxima 150 W
 Respuesta de frecuencia 35 Hz - 150 Hz
 Frecuencia de corte 50 Hz - 125 Hz
 Fase 0°, 180°
 Impedancia/sensibilidad de entrada
 LINE IN 50 mV / 22 kΩ

Alimentación 14,4 V (Margen de funcionamiento 11 V - 16 V)
 Consumo máximo de corriente 8,5 A
 Capacidad de fusible 10 A
 Sensibilidad 110 dB (para automóviles)
 Dimensiones externas Ancho: 280 mm
 Altura: 70 mm
 Profundidad: 190 mm
 Peso (neto) 2,8 kg

INSTRUÇÕES DE SEGURANÇA IMPORTANTE

⚠️ Precaução: Leia esta página cuidadosamente para garantir um funcionamento seguro.

⚠️ ADVERTÊNCIA

- Antes da montagem ou cablagem, etc., certifique-se de que remove o cabo do terminal menos da bateria. (Caso não o faça, poderá ocorrer um curto-circuito ou incêndio.)
- Ao efectuar um prolongamento dos cabos da ignição, bateria ou massa, certifique-se de que utiliza cabos dedicados para automóveis ou outros cabos com 0,75 mm² (AWG18) ou mais para evitar a deterioração dos cabos e danificar ou desgastar o revestimento.
- Para evitar um curto-circuito, nunca coloque ou deixe quaisquer objectos metálicos (tais como moedas ou ferramentas de metal) no interior do altifalante.
- Caso a unidade produza fumo ou um odor anormal, desligue imediatamente a alimentação (OFF). Em seguida, entre em contacto com o seu agente ou departamento de assistência técnica mais próximo assim que possível.

SEM ALIMENTAÇÃO!

- Ligue o altifalante a CC de 12 V, massa negativa.
- Não tente abrir ou modificar a unidade, pois poderá provocar um perigo de incêndio ou uma avaria.
- Após retirar a unidade da bolsa de polietileno, certifique-se de que afasta a bolsa de polietileno do alcance das crianças. Caso contrário, poderão brincar com a bolsa, provocando o perigo de sufocação.

⚠️ PRECAUÇÃO

- A instalação e cablagem do produto requer a competência e experiência de peritos. De modo a garantir a segurança, certifique-se de que o seu agente ou um técnico especializado efectua a instalação e cablagem.
- Não instale o altifalante num local exposto à luz solar directa ou calor ou humidade excessivo.
- Não instale os altifalantes em locais que possam estar sujeitos ao contacto com água ou humidade.
- Não instale os altifalantes em localizações instáveis ou sujeitas a poeiras.
- Se o fusível queimar, após verificar se os fios da cablagem estão em curto-circuito, certifique-se de que substitui o fusível por outro com a dimensão (amperagem) estipulada conforme apresentado na caixa de fusíveis. (A utilização de fusíveis com uma dimensão diferente da estipulada pode provocar incêndios.)

Verifique o esquema!

- Para substituir o fusível, consulte o manual de instruções do veículo.
- Para evitar a ocorrência de um curto-circuito durante a substituição de um fusível, desligue primeiro a cablagem.
- Não utilize gasolina, metanol ou qualquer outro tipo de solvente para limpar o altifalante. Limpe passando um pano suave e seco.
- Ligue os fios dos altifalantes aos respectivos conectores do altifalante em separado. A partilha do fio negativo do altifalante ou ligar os fios de massa do altifalante à carroçaria de metal do automóvel poderá fazer com que a unidade não funcione.
- Ao efectuar um orifício sob o banco, no interior da bagageira ou em qualquer outro ponto do veículo, verifique se não existe qualquer perigo no lado oposto, tal como o depósito de gasolina, tubo dos travões ou cablagem e tenha cuidado para não provocar riscos ou outros danos.

- Para a instalação do cabo de massa, não aperte o cabo a um airbag, sistema de direcção ou da linha dos travões, assim como a parafusos ou porcas essenciais da unidade de segurança. (Pode provocar acidentes.)
- Durante a instalação, certifique-se de que esta é efectuada num local onde não interfere com a condução ou é perigosa para os passageiros durante uma travagem brusca, etc. (Poderá provocar ferimentos ou acidentes.)
- Após instalar a unidade, certifique-se de que o equipamento eléctrico, tal como as luzes dos travões, luzes de indicação de mudança de direcção ou limpa pára-brisas funcionam normalmente.
- O condutor deve para sempre o veículo num local seguro antes de efectuar o seguinte procedimento.
 - Operação com o controlo remoto
- Não utilize o produto para outros fins que não a instalação a bordo.



ADVERTÊNCIA:

A audição de sons acima de 85 Decibéis pode prejudicar o sistema auditivo humano.

Lei Nº 11.291/2006



Declaração de Conformidade relativa à Diretiva EMC 2014/30/UE
Declaração de conformidade relativa à Diretiva RoHS 2011/65/UE

Fabricante:

JVC KENWOOD Corporation
3-12 Moriya-cho, Kanagawa-ku, Yokohama-shi,
Kanagawa, 221-0022, JAPÃO

Representante na UE:

JVKENWOOD Europe B.V.
Amsterdamseweg 37, 1422 AC Uithoorn, PAÍSES BAIXOS









Informação sobre a forma de deitar fora Equipamento Eléctrico ou Electrónico Velho (aplicável nos países que adoptaram sistemas de recolha de lixos separados)



Produtos com o símbolo (caixote do lixo com um X) não podem ser deitados fora junto com o lixo doméstico. Equipamentos eléctricos ou electrónicos velhos deverão ser reciclados num local capaz de o fazer bem assim como os seus subprodutos.

Contacte as autoridades locais para se informar de um local de reciclagem próximo de si. Reciclagem e tratamento de lixo correctos ajudam a poupar recursos e previnem efeitos prejudiciais na nossa saúde e no ambiente.

Peças inclusas

Não.	Nome de parte	Forma exterior	Quantidade	Não.	Nome de parte	Forma exterior	Quantidade
①	Controlo remoto (5 m)		1	⑥	Torneira parafusos (ø 5 × 16 mm)		4
②	10-pino cabo do conector (5 m)		1	⑦	Parafuso para máquina (M4 × 5 mm)		4
③	Cabo do altifalante (4,3 m)		1	⑧	Parafuso para máquina (M3 × 8 mm)		2
④	Suporte A		2	⑨	Fixador de encaixe (Fita adesiva de dupla face para o controlo remoto)		1
⑤	Suporte B		1				

Ligações

⚠ Precaução:

Antes de efectuar a cablagem, certifique-se de que remove o cabo do terminal negativo da bateria. Após terminar toda a cablagem, verifique novamente se a cablagem está correctamente ligada. Após a verificação, ligue o cabo do terminal negativo da bateria.

■ Terminais do subwoofer

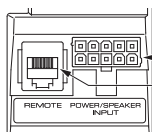
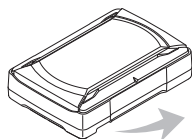

Terminal POWER/SPEAKER INPUT

Terminal REMOTE

■ Ligação da unidade do controlo remoto

Efectue a ligação com a peça de bloqueio da tomada do controlo remoto voltada para baixo.

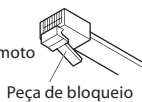

Peça de bloqueio

① Controlo remoto

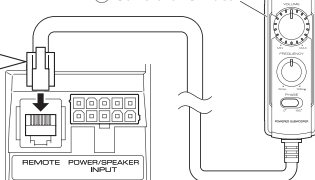

Luzes azuis.

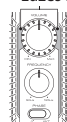

Quando a alimentação está ligada (ON), a luz acende-se.

Notas:

- Certifique-se de que liga a unidade do controlo remoto fornecido.
- Se o cabo não estiver correctamente ligado, a iluminação na unidade do controlo remoto não se acende.
- Não insira o conector do controlo remoto ao controlo remoto ou de forma forçada. Caso contrário, poderão ocorrer avarias.

Ligação de entrada do altifalante

Ligue o subwoofer aos cabos de saída do altifalante frontal ou do altifalante posterior da unidade central.

Notas:

- Leia os manuais de instruções dos componentes ligados, tais como a unidade central, assim como o presente manual de instruções.
- Quando a unidade central possuir um DSP, não ligue à saída posterior, pois o efeito de reprodução de baixa frequência poderá ser atenuado devido ao efeito do DSP.

Exemplos

A seguir é apresentada uma ligação típica para uma reprodução sonora correcta num automóvel. Ligue o sistema seguindo o exemplo.

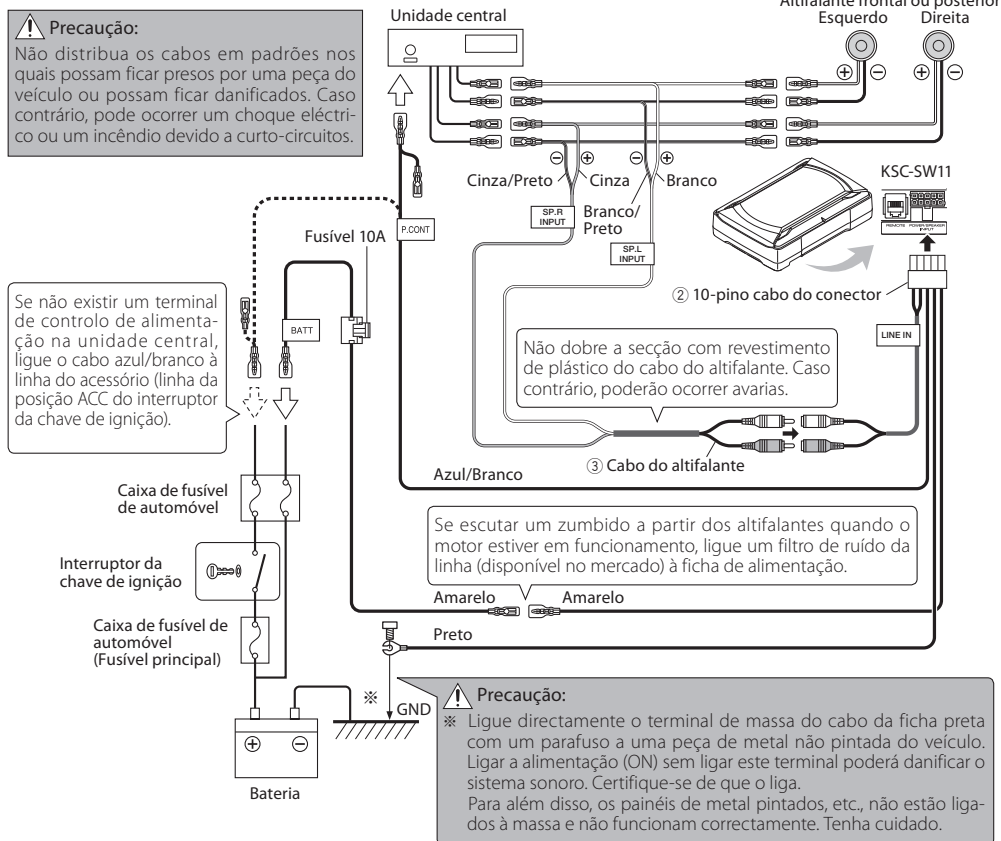

Ligação de entrada RCA

Ligue o subwoofer à saída do subwoofer (saída sem atenuador variável) ou às tomadas RCA da saída frontal da unidade central.

Notas:

- Leia os manuais de instruções dos componentes ligados, tais como a unidade central, assim como o presente manual de instruções.
- Adquirir um cabo RCA que esteja disponível no mercado em separado.
- Quando a unidade central possuir um DSP, ligue o subwoofer à saída do subwoofer (saída sem atenuador variável) ou às tomadas RCA da saída frontal. Não ligue às tomadas RCA da saída traseira, pois o efeito de reprodução de baixa frequência poderá ser atenuado devido ao efeito do DSP.

Exemplos

A seguir é apresentada uma ligação típica para uma reprodução sonora correcta num automóvel. Ligue o sistema seguindo o exemplo.

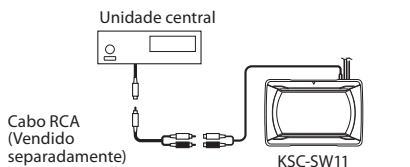
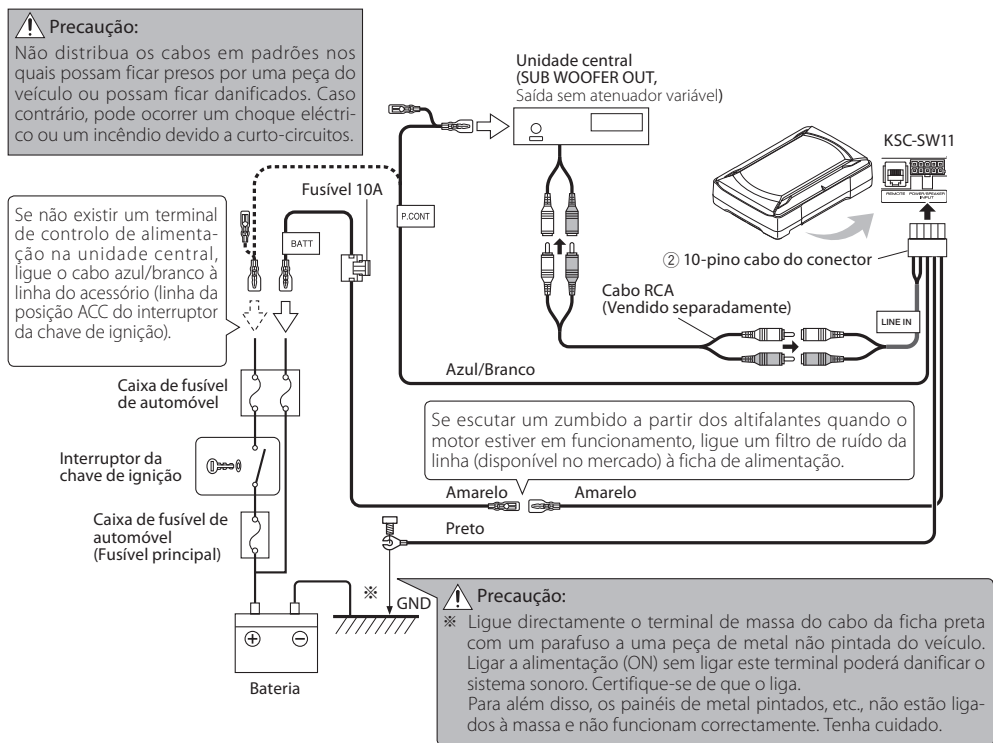

Quando a saída da unidade central for um único cabo RCA, utilize um cabo RCA que converta a saída em duas tomadas RCA conforme acima apresentado. A saída do subwoofer será dividida em duas se não for utilizado o cabo de conversão.

Instalação

Antes de fixar o altifalante na respectiva posição, certifique-se de que verifica o som enquanto está preliminarmente ligado.

⚠️ Precaução:

- Ao efectuar um orifício sob o banco, no interior da bagageira ou em qualquer outro ponto do veículo, verifique se não existe qualquer perigo no lado oposto, tal como o depósito de gasolina, tubo dos travões ou cablagem e tenha cuidado para não provocar riscos ou outros danos.
- Instale num local onde não condicione a condução, a saída do veículo e o movimento no interior do habitáculo do veículo.
- Fixe firmemente o produto de modo a que não se mova devido a vibrações ou impactos durante a condução.

■ Fixar o cabo no sítio

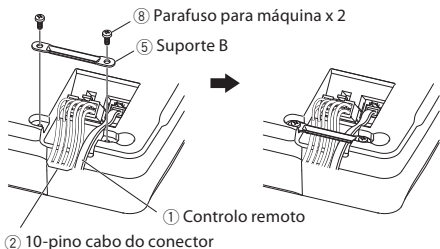

Ligue o 10-pino cabo do conector ② e o controlo remoto ① à unidade do altifalante.

Fixe os cabos à unidade do altifalante com o suporte B ⑤ e fixe no sítio com os parafusos para máquina ⑧.



Proibição!

Fixe o cabo de modo a que não fique projectado a partir da parte lateral da unidade do altifalante.

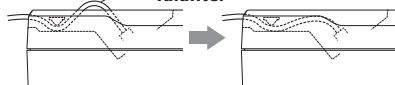

■ Fixação do subwoofer

O subwoofer pode ser fixado de duas formas. Selecione a posição de fixação ideal do suporte A ④ de acordo com a localização de instalação do subwoofer.

Método de fixação A

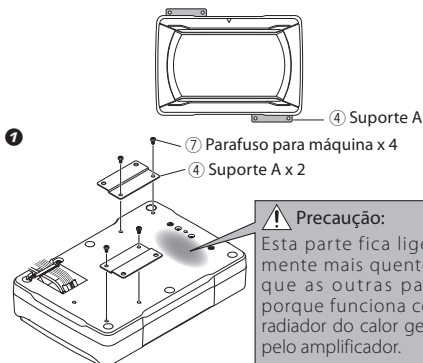

Fixe firmemente os suportes A ④ à unidade do altifalante utilizando os parafusos para máquina ⑦. Tenha cuidado de modo a que os cabos ligados não permaneçam entre a unidade do altifalante e os suportes A ④.

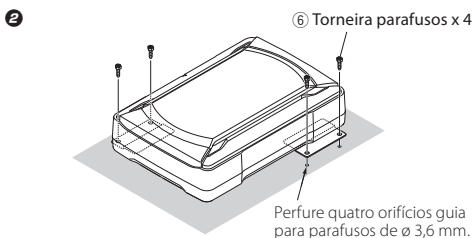

Perfure os orifícios guia para parafusos de \varnothing 3,6 mm na secção da placa de metal do veículo e fixe a unidade do altifalante ao veículo utilizando os parafusos torneira ⑥.

Método de fixação B

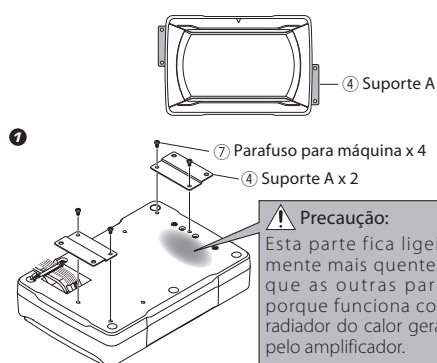

Fixe firmemente os suportes A ④ à unidade do altifalante utilizando os parafusos para máquina ⑦. Tenha cuidado de modo a que os cabos ligados não permaneçam entre a unidade do altifalante e os suportes A ④.

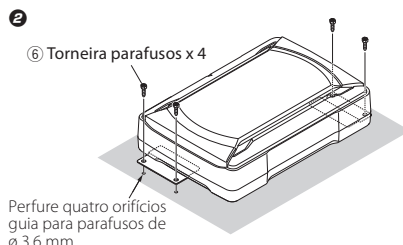

Perfure os orifícios guia para parafusos de \varnothing 3,6 mm na secção da placa de metal do veículo e fixe a unidade do altifalante ao veículo utilizando os parafusos torneira ⑥.

Instalação

■ Instalação da unidade do controlo remoto

Instale a unidade do controlo remoto no veículo utilizando o fixador de encaixe fornecido.

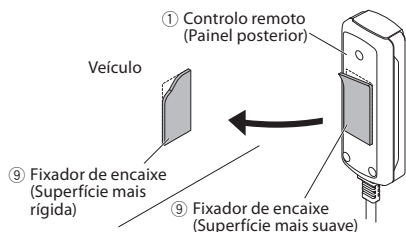

⚠ Precaução:

Instale a unidade do controlo remoto numa posição que não condicione as operações de condução. Evite instalar num local sujeito a luz solar directa ou vento quente directo proveniente do aquecedor. Caso contrário, o produto poderá ficar degradado e poderá ocorrer o perigo de incêndio. Remova a sujidade da posição de instalação antes de instalar o fixador de encaixe.

Substituição do fusível

Substitua por um fusível com a capacidade especificada.

⚠ Precaução: Certifique-se de que o substitui por um com a mesma capacidade (amperagem) conforme apresentado no fusível. Este produto tem a especificação 10A.

■ Remoção

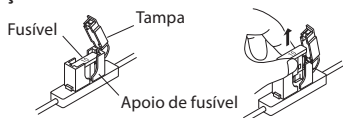

- 1 Abra a tampa.
- 2 Agarra o fusível e puxa para cima.

■ Inserção

Substituição do fusível 10 A

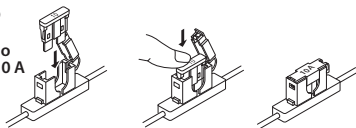

- 1 Introduza cuidadosamente o fusível no suporte de fusíveis e introduza-o por completo utilizando o dedo.
- 2 Feche a tampa.

Operação

■ Nome de cada peça (Controlo remoto)

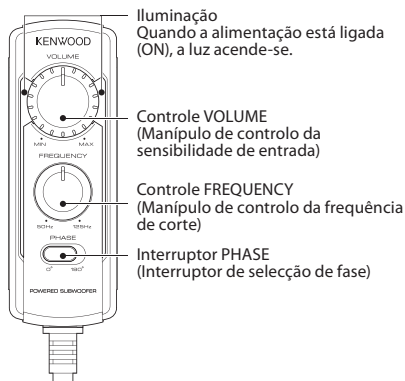

■ Ajuste do som

(Operação com o controlo remoto)

- 1 Rode o manípulo de controlo FREQUENCY (Frequência) para ajustar a frequência de corte (as frequências superiores a esta são cortadas).

Rode o manípulo de controlo FREQUENCY (Frequência) para ajustar o equilíbrio entre os graves dos altifalantes traseiros e os graves desta unidade conforme pretendido.

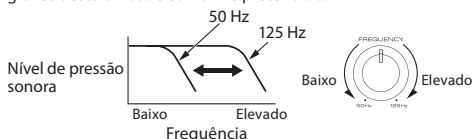

- 2 Ajuste a fase de baixa frequência.

O tom de baixa frequência poderá variar dependendo da posição da unidade, da sua orientação ou da frequência de alternância. Pode ser ajustado alterando a posição do interruptor PHASE (Fase). Coloque este interruptor na posição que corresponda às suas preferências. [0°] indica a fase normal e [180°] indica a fase inversa.

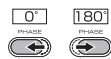

- 3 Rode o manípulo de controlo VOLUME para ajustar as baixas frequências de acordo com o nível pretendido.

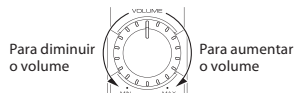

O som é emitido mesmo quando a unidade do controlo remoto não está ligada, mas as operações descritas nesta secção não estão disponíveis.

Nesse caso, o volume, frequência e corte e fase são definidos de acordos com as condições padrão predeterminadas, com as quais a frequência de corte é de 125 Hz e a fase de 0° (positiva).

Guia de resolução de problemas

Normalmente o que parece ser uma avaria está relacionado com um erro por parte do utilizador. Antes de solicitar assistência técnica, consulte a seguinte tabela.

Problema	Causa	Remédio
A alimentação não consegue ser ligada (a iluminação não acende).	• O fusível está queimado.	• Verifique a polaridade (+)/(-) do cabo de alimentação e se os cabos não estão em curto-circuito e, em seguida, substitua o fusível por um com a mesma capacidade nominal. • Volte a ligar correctamente os cabos consultando o exemplo de ligação (na página 19, 20).
	• O pino da fonte de alimentação (amarelo) do cabo de ligação de 10 pinos não está ligado.	• Ligue correctamente o cabo consultando o exemplo de ligação (na página 19, 20).
	• O pino de controlo da alimentação (azul/branco) do cabo de ligação de 10 pinos não está ligado.	• Ligue o terminal de massa à secção metálica do veículo (superfície não revestida) apertando-o firmemente.
	• O pino de massa (preto) do cabo de ligação de 10 pinos não está ligado.	• Introduza totalmente o conector.
	• O conector de 10 pinos não está completamente ligado.	• Verifique as ligações de todos os cabos e, em seguida, ligue o cabo (-) à bateria.
Sem som	• O cabo negativo (-) da bateria do automóvel está desligado.	• Verifique as ligações de todos os cabos e, em seguida, ligue o cabo (-) à bateria.
	• O atenuador da unidade central está definido para ON (Ligado).	• Coloque o atenuador na posição OFF (Desligado).
	• O controlo VOLUME está definido para a posição MIN (Mínimo).	• Aumente o volume para um nível adequado (na página 22).
	• Os cabos do altifalante estão incorrectamente ligados.	• Ligue correctamente o cabo consultando o exemplo de ligação (na página 19).
O sonoro é baixo.	• Os terminais de ligação estão incorrectamente ligados.	• Introduza totalmente os conectores ou tomadas nos terminais.
	• O nível de entrada está definido para baixo.	• Rode o manípulo de controlo VOLUME e defina o nível de entrada para um nível adequado.
A qualidade sonora é má (o som é distorcido).	• Os terminais de ligação estão incorrectamente ligados.	• Ligue o cabo ao terminal REMOTE (Remoto). • Verifique se o cabo RCA está ligado correctamente.
A qualidade sonora é má (o som é distorcido).	• O nível de entrada está definido para alto.	• Rode o manípulo de controlo VOLUME e defina o nível de entrada para um nível adequado.
O som não é natural.	• Os cabos do altifalante estão ligados com a polaridade positiva (+)/negativa (-) errada.	• Ligue correctamente o cabo consultando o exemplo de ligação (na página 19, 20).
	• O pino de massa (preto) do cabo de ligação de 10 pinos possui um contacto insuficiente.	• Ligue o terminal de massa à secção metálica do veículo (superfície não revestida) apertando-o firmemente.
O controlo remoto não funciona.	• O cabo do controlo remoto está desligado.	• Ligue o cabo ao terminal REMOTE (Remoto). • Introduza totalmente o conector.
As iluminações na unidade do controlo remoto não se acendem.		

Especificações

As especificações podem ser alteradas sem prévia notificação.

Saída máxima	150 W
Resposta de frequência.....	35 Hz - 150 Hz
Frequência de corte	50 Hz - 125 Hz
Fase	0°, 180°
Sensibilidade/impedância de entrada	
LINE IN	50 mV / 22 kΩ

Alimentação	14,4 V (Escala de funcionamento 11 V - 16 V)
Consumo corrente máximo	8,5 A
Capacidade do fusível	10 A
Sensibilidade.....	110 dB (No carro)
Dimensões externas	
Largura:	280 mm
Altura:	70 mm
Profundidade:	190 mm
Peso (net)	2,8 kg

ВАЖНЫЕ ИНСТРУКЦИИ ПО БЕЗОПАСНОСТИ

⚠ Внимание: Для обеспечения безопасной работы, внимательно изучите данную страницу.

⚠ ПРЕДУПРЕЖДЕНИЕ

- Перед монтажом или соединением проводов, др., обязательно удалите провод от минусового терминала батареи. (В противном случае, это может привести к короткому замыканию или пожару.)
 - При удлинении проводов запуска, батареек, или заземления, обязательно используйте провода подвижного типа или другие провода на 0,75мм² (AWG18) или более во избежание износа и повреждения покрытия.
 - Во избежание короткого замыкания, никогда не кладите или оставляйте любые металлические предметы (например, монеты или металлические инструменты) внутри колонки.
 - В случае образования дыма или неестественного запаха от данного аппарата, немедленно переключите питание на OFF. После этого, пожалуйста, по возможности быстро свяжитесь с дилером или ближайшей станцией техобслуживания.
- ОТКЛЮЧИТЕ ПИТАНИЕ!**
- Подключите колонку к источнику 12В постоянного тока, с заземлением отрицательного полюса.
 - Не пытайтесь открыть или модифицировать аппарат, так как это может привести к пожару или поломке.
 - После извлечения аппарата из полиэтиленового пакета, обязательно выкиньте полиэтиленовый пакет, во избежание попадания в руки детей. В ином случае, они могут начать играть с пакетом, что может привести к удушью.

⚠ Внимание

- Установка и соединение проводов изделия требует специальных знаний и опыта. Для обеспечения безопасности, установка и соединение должны производиться дилером или специалистом.
- Не устанавливайте колонку в местах, подвергающихся прямому попаданию солнечных лучей или излишнему нагреванию или влажности.
- Не устанавливайте колонки в местах, где они могут подвергнуться попаданию воды или влаги.
- Не устанавливайте колонки в неустойчивых местах, или местах, где легко образуется пыль.
- При сгорании предохранителя, после проверки того, не подвергнулся ли кабель короткому замыканию, обязательно замените на предохранитель указанного размера (амперной нагрузки), как показано в блоке предохранителей. (Использование предохранителей, кроме предохранителей указанного размера, может привести к пожару.)

Проверьте дисплей!

Для замены предохранителя, смотрите инструкцию по эксплуатации к автомобилю.

- Во избежание короткого замыкания при замене предохранителя, сначала отсоедините жгут проводов.
- При чистке колонки, не используйте бензин, керосин, или любой тип растворителя. При очистке, протирайте мягкой, сухой тканью.
- Подключайте провода колонок к соответствующим разъемам колонок по-отдельности. Общее использование отрицательного провода колонки или заземление проводов колонки на металлический корпус машины может привести к поломке данного аппарата.
- При создании отверстия под сиденьем, внутри багажника, или еще где-либо на автомобиле, проверьте, нет-ли ничего опасного на противоположной стороне, как бензобаки, тормозной шланг, или жгут проводов, и будьте внимательны во избежание царапин или других повреждений.
- Для монтажа провода заземления, не прикрепляйте провод к подушке безопасности, системе рулевого управления или тормозной магистрали или другим важным болтам или гайкам устройства безопасности. (Может привести к авариям.)

- При монтаже, обязательно устанавливайте в местах, не мешающих вождению, или где могут быть опасны для пассажиров во время экстренного торможения, др. (Причина травм или аварий.)
- После установки данного аппарата, убедитесь, что электрооборудование, например, тормозные лампы, поворотные сигналы и дворники работают как обычно.
- Водитель должен всегда остановить автомобиль в безопасном месте перед выполнением следующего действия. – Управление пультом ДУ
- Не используйте данное изделие для других целей, кроме как установки на автомобиле.



Декларация соответствия относительно Директивы EMC 2014/30/EU
Декларация соответствия относительно Директивы RoHS 2011/65/EU

Производитель:

JVC KENWOOD Corporation
3-12 Moriya-cho, Kanagawa-ku, Yokohama-shi,
Kanagawa, 221-0022, ЯПОНИЯ

Представительство в ЕС:

JVCKENWOOD Europe B.V.
Amsterdamseweg 37, 1422 AC Uithoorn, НИДЕРЛАНДЫ



Дата изготовления (месяц/год) находится на этикетке устройства.

В соответствии с Законом Российской Федерации "О защите прав потребителей" срок службы (годности) данного товара "по истечении которого он может представлять опасность для жизни, здоровья потребителя, причинять вред его имуществу или окружающей среде" составляет семь (7) лет со дня производства. Дополнительные косметические материалы к данному товару, поставляемые вместе с ним, могут храниться в течение двух (2) лет со дня его производства. Срок службы (годности), кроме срока хранения дополнительных косметических материалов, упомянутых в предыдущих двух пунктах, не затрагивает никаких других прав потребителя, в частности, гарантийного обслуживания KENWOOD, которое он может получить в соответствии с законом о правах потребителя или других законов, связанных с ним.

Условия хранения:

Температура: от -30°C до +85°C

Влажность: от 0% до 90%

Информация о продукции

Производитель: ДжейВиСи Кенвуд Корпорейшн
3-12, Морийа-чо, Канагава-ку, Йохохам-ши, Канагава 221-0022, Япония

Активный сабвуфер	
Модели: KSC-SW11	
Сертификату Соответствия	RU C-JP.AГ21.B.03434
Дата выдачи Сертификата Соответствия	18.09.2018
Сертификат Соответствия действителен до	17.09.2023
Соответствует требованиям нормативных документов	TP TC 020/2011 «Электромагнитная совместимость технических средств»
Завод-изготовитель	Topstone Acoustics (Suzhou) Co., Ltd. No.161, Jin Feng Road, Suzhou New District, Jiangsu, 215011, China (Китай)

Поставляющиеся детали

№	Название детали	Внешняя форма	Количество	№	Название детали	Внешняя форма	Количество
①	Пульт ДУ (5 м)		1	⑥	Нарезной винт (ø 5 × 16 мм)		4
②	10-контактный соединительный кабель (5 м)		1	⑦	Крепежный винт (M4 × 5 мм)		4
③	Шнур колонка (4,3 м)		1	⑧	Крепежный винт (M3 × 8 мм)		2
④	Крепление А		2	⑨	Застежка-липучка (Двусторонний клей/ для пульта ДУ)		1
⑤	Крепление В		1				

Подключение

⚠ Внимание:

Перед соединением, обязательно удалите провод с отрицательного терминала батарейки. После завершения всех соединений, снова убедитесь в правильности соединений. После проверки, подключите провод от отрицательного терминала батарейки.

■ Терминалы сабвуфера

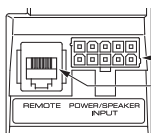
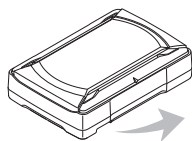

Терминал POWER/SPEAKER INPUT

Терминал REMOTE

■ Подключение пульта ДУ

Подключайте фиксатором гнезда пульта ДУ вниз.

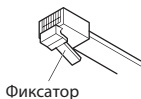

Фиксатор

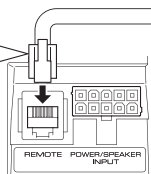

① Пульт ДУ



Высвечивается синим.

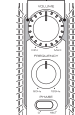

При включении питания высвечивается подсветка.

Примечания:

- Обязательно подключите поставляемый пульт ДУ.
- Если кабель подключен неправильно, подсветка на пульте ДУ не высвечивается.
- Не подключайте соединитель пульта ДУ верхней стороной вниз или с применением силы. В противном случае, это может привести к сбоям.

Подключение

Подключение входа колонки

Подключите сабвуфер к выходным кабелям фронтальной колонки или задней колонки на центральном блоке.

Примечания:

- Изучите инструкции по эксплуатации к подключаемым компонентам, как центральный блок, а также данную инструкцию по эксплуатации.
- Когда центральный блок оборудован функцией DSP, не подключайте к выходу задней колонки, так как эффект низкочастотного воспроизведения может быть ослаблен эффектом DSP.

■ Примеры

На следующей схеме отображено типичное подключение для эффективного прослушивания стереофонической системы автомобиля. Подключите систему с учетом примера.

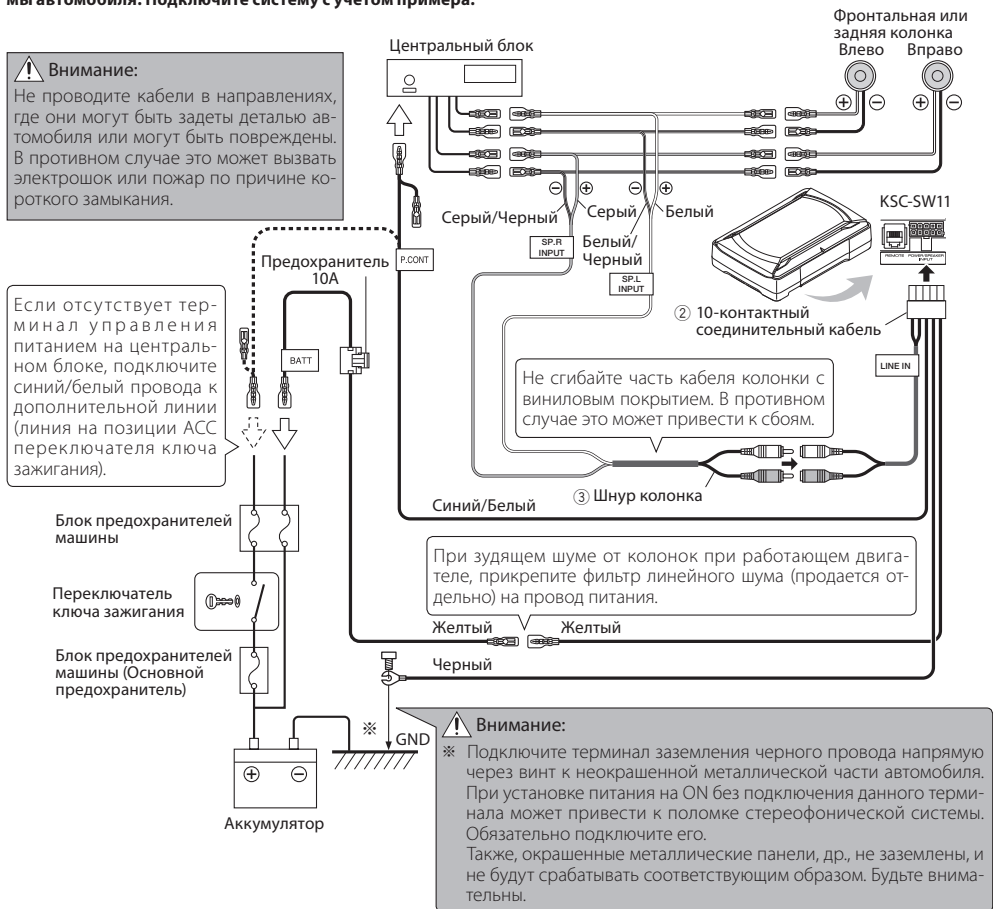

Подключение входа RCA

Подключите сабвуфер к выходу сабвуфера (нерегулируемый выход) или гнездам RCA для фронтального выхода от центрального блока.

Примечания:

- Изучите инструкции по эксплуатации к подключенным компонентам, как центральный блок, а также данную инструкцию по эксплуатации.
- Пожалуйста, приобретите отдельно продающийся кабель RCA.
- Когда центральный блок содержит DSP, подключите сабвуфер к выходу сабвуфера (нерегулируемый выход) или гнездам RCA для фронтального выхода. Не подключайте гнезда RCA для заднего выхода, так как эффект низкочастотный воспроизведения может ослабевать из-за эффекта DSP.

■ Примеры

На следующей схеме отображено типичное подключение для эффективного прослушивания стереофонической системы автомобиля. Подключите систему с учетом примера.

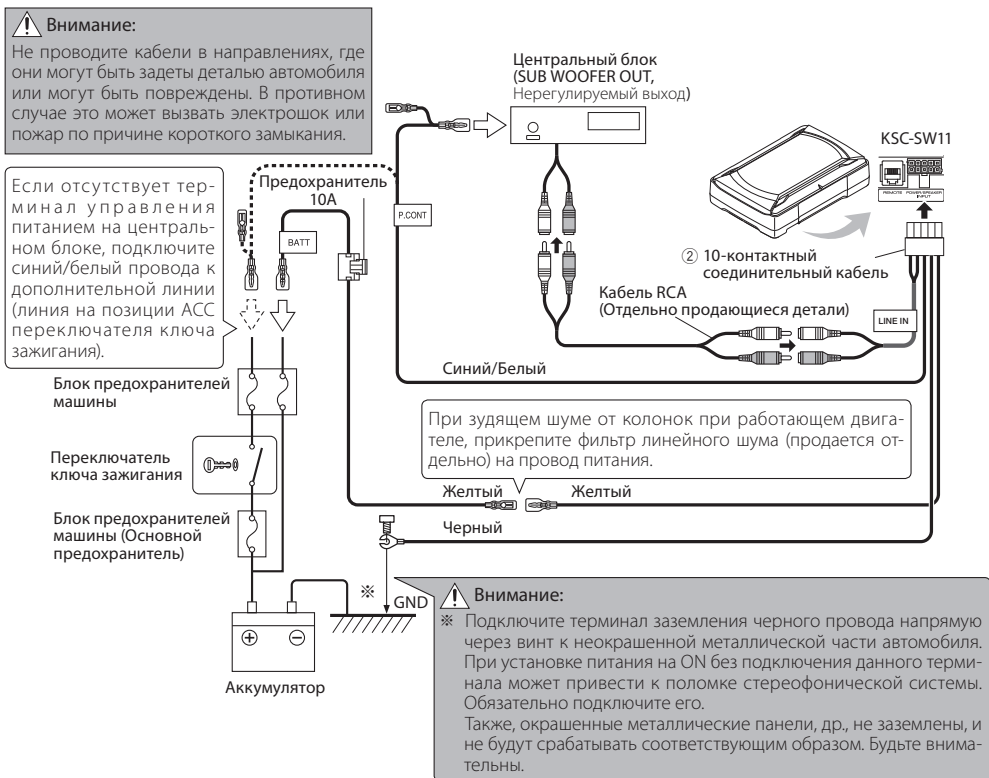

Установка

Перед установкой колонки на месте установки, временно подключив ее, убедитесь, что звучание выводится.

⚠ Внимание:

- При создании отверстия под сиденьем, внутри багажника, или еще где-либо на автомобиле, проверьте, нет-ли ничего опасного на противоположной стороне, как бензобак, тормозной шланг, или жгут проводов, и будьте внимательны во избежание царапин или других повреждений.
- Устанавливайте в местах, где не будет создаваться препятствий вождению, входу или выходу из автомобиля, и перемещению внутри салона автомобиля.
- Надежно закрепите изделие, чтобы оно не могло быть сдвинуто из-за вибраций и толчков во время вождения.

■ Закрепление кабеля на месте

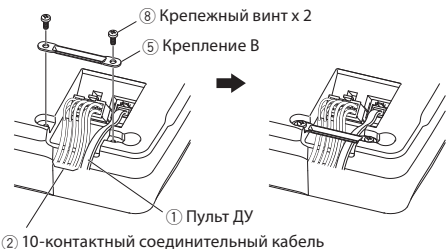

Подключите 10-контактный соединительный кабель (2) и пульт ДУ (1) к колонке.

Прикрепите кабели к колонке с помощью крепления В (5) и закрепите с помощью крепежных винтов (8).

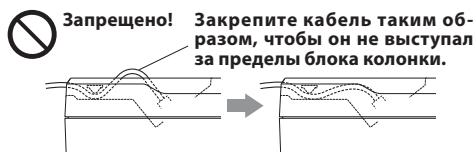

■ Закрепление сабвуфера

Сабвуфер можно закрепить двумя способами. Выберите оптимальную позицию установки для крепления А (4) в соответствии с местом установки сабвуфера.

Способ закрепления А



Надежно прикрепите крепления А (4) к колонке с помощью крепежных винтов (7). Соблюдайте предосторожность, и не давайте подключенным кабелям оставаться между колонкой и креплениями А (4).

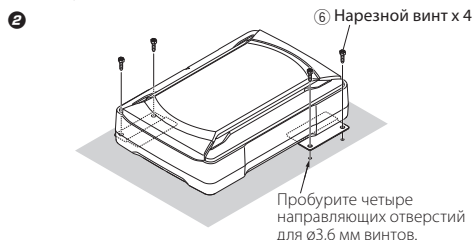

Пробурите направляющие отверстия для $\varnothing 3,6$ мм винтов на участке листового металла автомобиля, и с помощью нарезной винт (6) прикрепите колонку к автомобилю.

Способ закрепления В

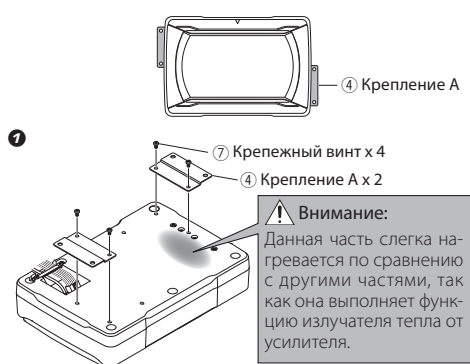

Надежно прикрепите крепления А (4) к колонке с помощью крепежных винтов (7). Соблюдайте предосторожность, и не давайте подключенным кабелям оставаться между колонкой и креплениями А (4).

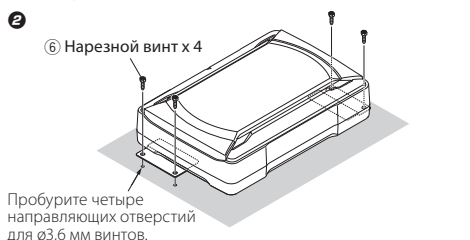

Пробурите направляющие отверстия для $\varnothing 3,6$ мм винтов на участке листового металла автомобиля, и с помощью нарезной винт (6) прикрепите колонку к автомобилю.

■ Установка пульта ДУ

Установите пульт ДУ на автомобиле с помощью прилагаемой застёжки-липучки.

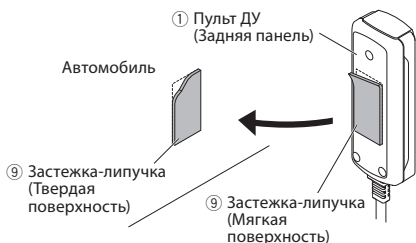

⚠ Внимание:

Устанавливайте пульт ДУ в местах, где он не будет мешать вождению. Избегайте его установки в местах, подвергающихся прямому попаданию солнечных лучей или прямому попаданию горячего воздуха от обогревателя. В ином случае, изделие может ухудшиться, и также представлять риск пожара. Перед наклеиванием застёжки-липучки начисто протрите позицию установки.

Замена предохранителя

Замените на предохранитель указанной мощности.

⚠ Внимание: Обязательно замените на предохранитель с одинаковой мощностью (амперной нагрузкой) как отображено на предохранителе. Нагрузка данного изделия - 10А.

■ Извлечение



- 1 Откройте крышку.
- 2 Захватите плоскогубцами и вытяните.

■ Установка

Замена предохранителя на 10 А

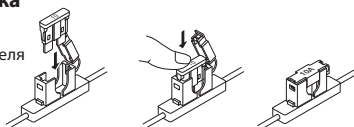

- 1 Аккуратно вставьте предохранитель в патрон предохранителя, и надавите до конца пальцем.
- 2 Закройте крышку.

Управление

■ Название каждого органа управления (Пульт ДУ)

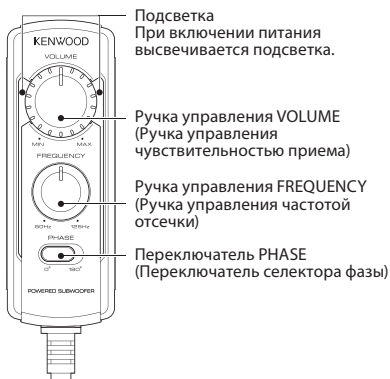

■ Регулировка звучания (Управление от пульта ДУ)

- 1 Поворачивая ручку управления FREQUENCY, отрегулируйте частоту отсечки (частоты выше данной частоты будут срезаться).

Поворачивайте ручку управления FREQUENCY для регулировки нужного баланса басов задних колонок и басов от данного аппарата.



- 2 Отрегулируйте низкочастотную фазу.

Низкочастотный тональный сигнал может изменяться в зависимости от расположения аппарата, его направления, или частоты оборота. Он может регулироваться путем переключения позиции переключателя PHASE. Установите данный переключатель на любую нужную позицию.

[[0°] обозначает обычную фазу и [180°] обозначает обратную фазу.



- 3 Поворачивая ручку управления VOLUME, отрегулируйте низкие частоты до нужного уровня.

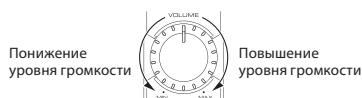

Звучание выводится даже если пульт ДУ не подключен, но тогда описанные в данном разделе операции становятся недоступными.

В таком случае уровень громкости, частота отсечки и фаза устанавливаются на предварительно установленные настройки по умолчанию, при которых частота отсечки 125 Гц и фаза 0° (положительная).

Руководство по возможным неисправностям и способам их устранения

Часто ошибка в использовании принимается за неисправность. Перед обращением в мастерскую, пожалуйста, изучите следующую таблицу.

Неисправность	Причина	Способ устранения
Невозможно включить питание (подсветка не высвечивается).	• Обгорел предохранитель.	<ul style="list-style-type: none"> • Проверьте полярность (+)/(-) силового кабеля, а также, что кабели не замкнуты коротко, затем замените на предохранитель с установленной мощностью. • Заново подключите кабели соответствующим образом, используя пример подключения (на стр. 26, 27).
	• Не подключен контакт (желтый) энергообеспечения на 10-контактном соединительном кабеле.	<ul style="list-style-type: none"> • Подключите кабель соответствующим образом, используя пример подключения (на стр. 26, 27).
	• Не подключен контакт (синий/белый) управления питанием на 10-контактном соединительном кабеле.	<ul style="list-style-type: none"> • Закрепите терминал заземления на металлической части автомобиля (неокрашенной поверхности) и надежно прикрутите его.
	• Не подключен контакт (черный) заземления на 10-контактном соединительном кабеле.	<ul style="list-style-type: none"> • Полностью вставьте соединитель. • Проверьте подключения всех кабелей, затем подключите кабель (-) к аккумулятору.
	• Неполностью подключен 10-контактный соединитель.	
Отсутствует звук.	• Отсоединен отрицательный (-) кабель аккумулятора автомобиля.	<ul style="list-style-type: none"> • Проверьте подключения всех кабелей, затем подключите кабель (-) к аккумулятору.
	• Атенюатор центрального блока установлен на ON.	<ul style="list-style-type: none"> • Переключите аттенюатор на OFF.
	• Ручка VOLUME установлена на позиции MIN.	<ul style="list-style-type: none"> • Поднимите уровень громкости до оптимального уровня (на стр. 29).
	• Неадекватно подключены кабели колонок.	<ul style="list-style-type: none"> • Правильно подключите кабели, используя пример подключения (на стр. 26).
Малый уровень громкости.	• Неадекватно подключены терминалы подключения.	<ul style="list-style-type: none"> • Полностью вставьте соединители или гнезда в терминалы.
	• Установлен низкий уровень входа.	<ul style="list-style-type: none"> • Поворачивайте ручку управления VOLUME и установите оптимальный уровень входа.
Плохое качество звучания (звучание искажено).	• Неадекватно подключены терминалы подключения.	<ul style="list-style-type: none"> • Подключите кабель в терминал REMOTE. • Убедитесь, что кабель RCA подключен правильно.
Неестественное звучание.	• Установлен высокий уровень входа.	<ul style="list-style-type: none"> • Поворачивайте ручку управления VOLUME и установите оптимальный уровень входа.
	<ul style="list-style-type: none"> • Кабели колонок подключены с неправильной положительной(+)/отрицательной (-) полярностью. • Не подключен контакт (черный) заземления на 10-контактном соединительном кабеле. 	<ul style="list-style-type: none"> • Подключите кабель соответствующим образом, используя пример подключения (на стр. 26, 27). • Закрепите терминал заземления на металлической части автомобиля (неокрашенной поверхности) и надежно прикрутите его.
Пульт ДУ не работает.	• Не подключен кабель пульта ДУ.	<ul style="list-style-type: none"> • Подключите кабель в терминал REMOTE.
Не высвечиваются подсветки на пульте ДУ.		<ul style="list-style-type: none"> • Полностью вставьте соединитель.

Технические характеристики

Следующие данные и дизайн могут изменяться без уведомления.

Максимальный выход 150 Ватт
 Частотная характеристика 35 - 150 Гц
 Частота отсечки 50 - 125 Гц
 Фаза 0°, 180°
 Чувствительность/импеданс входа
 LINE IN 50 мВ / 22 кΩ

Питание 14,4 В постоянного тока
 (рабочий диапазон 11 - 16 В)
 Максимальное энергопотребление 8,5 А
 Мощность предохранителя 10 А
 Чувствительность 110 дБ (В автомобиле)
 Наружные размеры Ширина: 280 мм
 Высота: 70 мм
 Глубина: 190 мм
 Вес (нетто) 2,8 кг