

<b>DE</b>	<b>AT</b>	<b>CH</b>	<b>Gebrauchsanweisung</b>
<b>GB</b>	<b>IE</b>		<b>Instruction manual</b>
<b>FR</b>	<b>BE</b>	<b>CH</b>	<b>Mode d'emploi</b>
<b>NL</b>	<b>BE</b>		<b>Gebruiksaanwijzing</b>
<b>IT</b>	<b>CH</b>		<b>Istruzioni per l'uso</b>
<b>ES</b>			<b>Modo de empleo</b>
<b>DK</b>	<b>NO</b>		<b>Betjeningsmanual</b>
<b>SE</b>			<b>Bruksanvisning</b>
<b>PT</b>			<b>Manual de Instruções</b>
<b>CZ</b>			<b>Návod k použití</b>

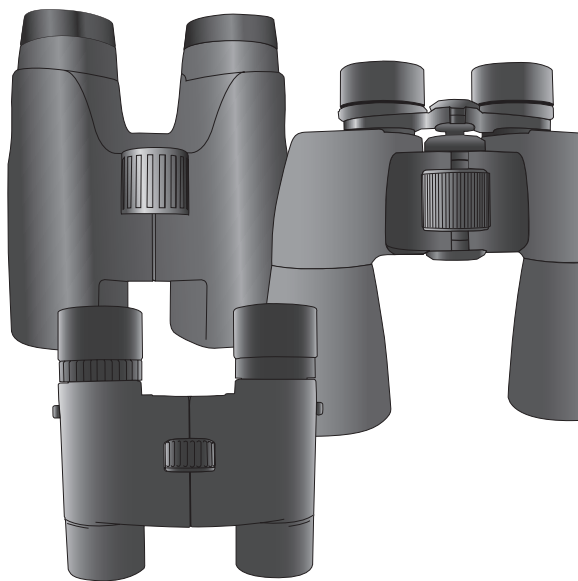

**BRESSER®**

**DE AT CH ACHTUNG!**

*Bitte niemals mit dem Fernglas in die Sonne blicken.  
ERBLINDUNGSGEFAHR!*

**GB IE WARNING!**

*Never look through your binocular at the sun.  
You may BLIND yourself!*

**FR BE CH AVERTISSEMENT!**

*N'examinez jamais votre jumelle au soleil.  
Vous pouvez vous aveugler!*

**NL BE WAARSCHUWING!**

*Kijk nooit met de verrekijker naar de zon.  
Dit kann blindheid tot gevolg hebben.*

**IT CH ATTENZIONE!**

*Fissare la luce diretta del sole attraverso il binocolo  
potrebbe causare cecità.*

**ES ¡ADVERTENCIA!**

*Nunca mire su binocular en el sol.  
¡Ud puede CEGARSE!*

**DK NO SE ADVARSEL!**

*Se aldrig mod solen gennem din kikkert.  
Dette kan medføre BLINDHED!*

**PT AVISO!**

*Nunca olhe para o sol com os seus binóculos, pois  
corre o risco de se cegar permanentemente!*

**CZ UPOZORNĚNÍ!**

*Nikdy se tímto přístrojem nedívejte přímo do  
Slunce nebo jeho okolí. Hrozí nebezpečí oslepnutí!*

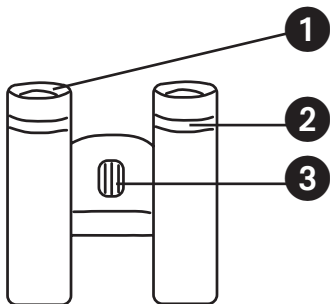
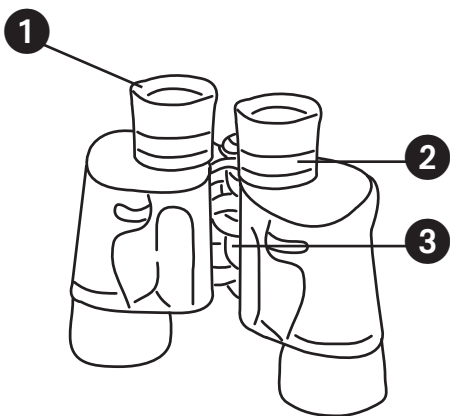
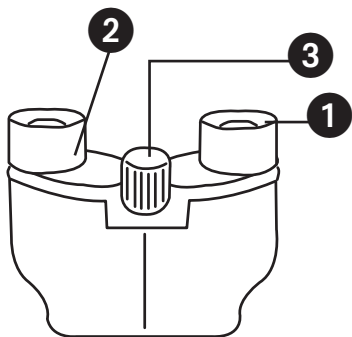

**DE****AT****CH**

- 1 Faltbare Gummi-Augenmuscheln
- 2 Dioptrieeinstellung (Dioptriering)
- 3 Mitteltrieb

**Einstellen des Augenabstands:**

Der Abstand der Augen variiert von Person zu Person. Um ein perfektes Zusammenspiel zwischen Ihren Augen und den Okularen des Fernglases zu erreichen, sollten Sie das Fernglas vor Ihre Augen halten und den Abstand der beiden Okulare durch Zusammen- oder Auseinanderschieben so verändern, dass Sie ein rundes Sehfeld erhalten.

**Scharfeinstellung:**

1. Stellen Sie das rechte Okular auf „0“ und visieren Sie ein entferntes Objekt an.
2. Schließen Sie das rechte Auge und stellen Sie die Schärfe für das linke Auge mit dem Mitteltrieb 3 ein.
3. Schließen Sie das linke Auge und stellen Sie die Schärfe für das rechte Auge am Dioptriering 2 ein.
4. Jetzt ist Ihr Fernglas auf Ihre Augen eingestellt. Lesen Sie am rechten Okular die Einstellung ab, die Sie künftig immer verwenden wollen.

**Umstülpen der Augenmuscheln:**

*Wichtig für Brillenträger:* Für Beobachtungen mit einer Brille werden die Gummiaugenmuscheln 1 umgestülpt. So wird das ganze mögliche Gesichtsfeld des Fernglas-Modells ausgenutzt.

**Reinigen des Fernglases:**

1. Reinigen Sie Ihr Fernglas mit einem Staubpinsel oder einem feinen, fusselfreien Tuch.
2. Wenn Sie Ihr Fernglas mit einem Reinigungsmittel säubern, achten Sie darauf, dass Sie die Reinigungs-

flüssigkeit nie direkt auf die Linse oder das Okular,  
sondern immer zuerst auf das Reinigungstuch sprühen.

---

## Garantie

Die Garantiezeit beträgt 2 Jahre und beginnt am Tag des Kaufs. Bitte den Kassenbon (oder Kopie) beilegen.

*Name:* \_\_\_\_\_

*PLZ/Ort:* \_\_\_\_\_

*Straße:* \_\_\_\_\_

*Telefon:* \_\_\_\_\_

*Unterschrift:* \_\_\_\_\_

*Kaufdatum:* \_\_\_\_\_

*Modell:* \_\_\_\_\_

*Geräte-Nr.:* \_\_\_\_\_

***Diese Garantie zusammen mit dem Kassenbeleg  
aufbewahren.***

\_\_\_\_\_ **Kaufdatum / Stempel / Unterschrift des Händlers** \_\_\_\_\_

**GB****IE**

- 1 Foldable rubber eyecups
- 2 Dioptre setting
- 3 Centre wheel focus

**How to adjust the distance between your eyes:**

The distance between the eyes is called „interpupillary distance“. It varies from person to person. To achieve perfect alignment of lens to eye, follow these simple steps.

1. Hold your binoculars in the normal viewing position.
2. Grasp each barrel firmly. Move the barrels closer together or further apart until you see a single circular field. Always re-set your binoculars to this position before using. Most binoculars have a graduated area at the top of the centre hinge for reference in subsequent use in setting interpupillary distance.

**Dioptre setting and central focusing:**

1. Adjust the dioptre scale on the right eyepiece to „0“. Look through the binocular at an object about 50 metres away.
2. Shut your right eye and, with the centre focussing wheel 3 focus correctly for your left eye.
3. Now shut your left eye and adjust the focus for your right eye, using the dioptre ring 2.
4. Now the binocular is correctly adjusted. You can vary the focus using the centre focusing wheel and both eyes will always remain in focus. Make note of the dioptre adjustment on the right side, for future use.

**Fold down eyecups:**

If you wear sun/eyeglasses, fold down the eyecups 1. This will bring your eyes closer to the lens thus providing an improved field of view.

**Cleaning:**

1. Blow away any dust or debris on the lens (or use a soft lens brush).
2. To remove dirt or fingerprints, clean with a soft cotton cloth rubbing in a circular motion. Use of a coarse cloth

or unnecessary rubbing may scratch the lens surface and eventually cause permanent damage to the binocular.

3. To thoroughly clean your binocular you may use a photographic type lens cleaning fluid. Always apply the fluid to the cleaning cloth, never directly onto the lens.

---

## Warranty

The period of warranty is 2 years, beginning on the day of purchase. Please also enclose the cash receipt (or a copy).

*Name:* \_\_\_\_\_

*Postal Code/City:* \_\_\_\_\_

*Street:* \_\_\_\_\_

*Telephone:* \_\_\_\_\_

*Signature:* \_\_\_\_\_

*Purchase date:* \_\_\_\_\_

*Model:* \_\_\_\_\_

*Item No.:* \_\_\_\_\_

***Please keep this guarantee along with your receipt.***

\_\_\_\_\_ **Purchase date / Stamp / Signature of dealer** \_\_\_\_\_

**FR****BE****CH**

- 1 Oeilleton en caoutchouc avec oeillère
- 2 Réglage dioptrique
- 3 Molette centrale de mise au point

**Adaption des Jumelles à L'écartement des yeux:**

L'écart entre les yeux varie d'une personne à l'autre. Les jumelles peuvent être pliées, on peut ainsi, soit rapprocher les oculaires, soit les éloigner pour qu'ils se trouvent parfaitement en face des yeux. Pour le réglage de la distance entre pupilles, vous agissez comme suit:

1. Prenez les jumelles dans vos deux mains.
2. Présentez les jumelles devant les yeux, ensuite rapprochez ou écartez les deux parties des jumelles jusqu'à obtention d'une image ronde pour les deux yeux, ce qui signifie que l'image visualisée avec un oeil se superpose exactement sur l'image visualisée avec l'autre oeil.

**Réglage de dioptrie:**

Le réglage dioptrique vous permet de compenser la différence de puissance entre les yeux. Agissez comme suit:

1. Placez le réglage dioptrique de l'oculaire sur la valeur 0, et observez avec les jumelles un objet distant.
2. Occultez l'objectif droit avec une main tout en observant l'objet, tournez le réglage central 3 jusqu'à l'obtention d'une image nette avec l'oeil droit.
3. Occultez l'objectif gauche et ajustez au moyen du réglage dioptrique jusqu'à l'obtention d'une image nette avec l'oeil droit.
4. Le réglage dioptrique des jumelles est optimal pour vos yeux. Notez le réglage dioptrique. A présent le réglage de la netteté pour une observation doit se faire uniquement au moyen du réglage central.

**Oeillères en caoutchouc:**

Vos jumelles sont équipées d'oeillères en caoutchouc 1 pour éviter une infiltration de lumière incidente.

Si vous portez des lunettes, repliez les oeillères vers le bas de façon à réduire la distance entre l'oeil et l'oculaire.



**Entretien:**

*Poussières:* éliminez la poussière à l'aide d'une brosse propre, non peluchese, ou un essuie-lentille.

*Empreintes digitales:* le gras de doigts est redoutable pour les lentilles. Essuyez les soigneusement avec un chiffon légèrement imbibé d'alcool pur.

---

**Garantie**

La période de garantie est 2 ans, conservez le jour d'achat. S'il vous plaît conservez aussi le reçu (ou une copie).

*Nom:* \_\_\_\_\_

*Code postal/Ville:* \_\_\_\_\_

*Rue:* \_\_\_\_\_

*Téléphone:* \_\_\_\_\_

*Signature:* \_\_\_\_\_

*Date d'achat:* \_\_\_\_\_

*Modèle:* \_\_\_\_\_

*No.:* \_\_\_\_\_

**Conservez cette garantie avec le ticket de caisse.**

\_\_\_\_\_  
**Cachet et signature du commerçant** \_\_\_\_\_

**NL****BE**

- 1 Oomklapbare rubberen oogschelpen
- 2 Dioptrie instelling
- 3 Scherpstelling

**Hoe de kijker in te stellen op de afstand tussen de ogen:**

De afstand tussen de pupillen van de ogen verschilt van persoon tot persoon. Om de kijker op uw pupilafstand in te stellen, handelt u als volgt. Pak de kijker met beide handen vast. Houdt de kijker voor de ogen en beweeg beide delen van de kijker naar elkaar toe of van elkaar af tot u door beide ogen één rond veld ziet. m.a.w. het beeld wat u met het ene oog ziet, dient exact samen te vallen met het beeld dat u met het andere oog ziet.

**Dioptrie- en centrale instelling:**

1. Stel de dioptrie-instelling aan het rechter oculair in op nul en kijk vervolgens door de kijker naar een onderwerp ver weg.
2. Bedek het rechter objectief (de naar het onderwerp gerichte zijde) met uw hand, draai vervolgens aan de centrale instelknop 3 tot het onderwerp door uw linker oog scherp wordt waargenomen. Houdt beide ogen open tijdens deze procedure.
3. Bedek nu het linker objectief en draai aan de dioptrie instelling 2 tot het onderwerp door uw rechter oog scherp wordt waargenomen.
4. De kijker is nu op het verschil in sterkte van uw ogen ingesteld. U hoeft om een onderwerp met beide ogen scherp waar te nemen nu nog slechts aan de centrale instelknop te draaien.

**Oomklapbare rubberen oogschelpen:**

Indien u een (zonne) bril draagt, klap de oogschelpen 1 omlaag, opdat u de kijker dichterbij kunt benaderen voor een beter beeld.

**Onderhoud:**

Gebruik een blaaskwast voor het verwijderen van stofdeeltjes op de lenzen. Verwijder vuil of vingerafdrukken

met een zachte pluïsvrije (katoenen) doek, waarmee u onder zeer weinig druk ronddraaiende bewegingen maakt vanuit het midden van de lens naar de buitenzijde met een opgaande beweging aan de buitenzijde, te veel druk of een harde doek zal krassen op de lenzen veroorzaken, waardoor deze blijvend beschadigd, zullen zijn. Een speciale lensreiniger kan gebruikt worden voor het verwijderen van hardnekkige vlekken. Druppel de lensreiniger op de doek en nimmer direct op het te behandelen lens-oppervlak.

NL  
BE

## Garantie

De garantieperiode bedraagt 2 jaar en begint op de dag van de aankoop. Gelieve de kassabon (of een kopie) bij te voegen.

*Naam:* \_\_\_\_\_

*Postcode/Plaats:* \_\_\_\_\_

*Straat:* \_\_\_\_\_

*Telefoon:* \_\_\_\_\_

*Handtekening:* \_\_\_\_\_

*Aankoopdatum:* \_\_\_\_\_

*Model:* \_\_\_\_\_

*No.:* \_\_\_\_\_

**Bewaar dit bewijs bij uw aankoopbon.**

\_\_\_\_\_ **Aankoopdatum / Stempel of dealer** \_\_\_\_\_

**IT****CH**

- 1 Conchiglie oculari in gomma
- 2 Regolazione delle diottrie
- 3 Vite (messa a fuoco)

**Regolazione della distanza interpupillare:**

La distanza interpupillare varia da persona a persona. Per raggiungere un perfetto allineamento tra gli occhi e l'oculare del binocolo agire sui cannocchiali inclinandoli rispetto all'asse centrale finché, guardandovi dentro, non si vedrà un unico campo circolare.

**Regolazione della messa a fuoco:**

1. Posizionate l'oculare destro su "0" e puntate su un oggetto distante.
2. Chiudete l'occhio destro e con la cremagliera 3 mettete a fuoco l'oculare per l'occhio sinistro.
3. Chiudete l'occhio sinistro e regolate con l'anello delle diottrie 2 la messa a fuoco per l'occhio destro.
4. Ora il vostro binocolo è messo a fuoco per i vostri occhi. Leggete il numero delle diottrie sull'oculare destro per poter regolare il vostro binocolo in futuro sempre su questa cifra.

**Oculare per portatori di occhiali:**

Per le osservazioni con occhiali si devono ribaltare le conchiglie in gomma. 1 In questo modo tutto il campo visibile viene utilizzato.

**Pulizia del binocolo:**

1. Pulite il binocolo con un pennello morbido oppure con un panno che non lasci pelucchi.
2. Se pulite il binocolo con un detersivo speciale per ottica, state attenti che il liquido non venga mai spruzzato direttamente sulle lenti o sugli oculari ma

solo sullo straccio e non esercitate una eccessiva pressione.

---

## Garanzia

Il periodo di garanzia ha una durata di 2 anni ed inizia a partire dalla data di acquisto.

Accludere inoltre lo scontrino (o una copia dello stesso).

*Nome:* \_\_\_\_\_

*c.a.p./Città:* \_\_\_\_\_

*Via:* \_\_\_\_\_

*Telefono:* \_\_\_\_\_

*Firma:* \_\_\_\_\_

*Data d'acquisto:* \_\_\_\_\_

*Modello:* \_\_\_\_\_

*No.:* \_\_\_\_\_

**Siete pregati di conservare questa garanzia assieme allo scontrino.**

\_\_\_\_\_ **Data d'acquisto / Timbro / Firma del rivenditore** \_\_\_\_\_

- 1 Apoyos de goma para los ojos
- 2 Rueda de ajuste de las dioptrías
- 3 Mando central de enfoque (dispositivo de focalización)

**Ajuste de la distancia con el ojo:**

La distancia entre los ojos de una persona varía de una a otra. Esta distancia se llama distancia interpupilar.

Los dos oculares de un prismático se pueden acercar o alejar para alinearlos con las pupilas de los ojos, siguiendo los siguientes pasos:

1. Sujete los prismáticos con las dos manos.
2. Presentar los gemelos delante de sus ojos y aproximar o alejar las dos partes de los prismáticos hasta obtener una imagen completa en cada uno de los dos ojos. Esta significa que la imagen visualizada por un ojo se superpone - exactamente sobre la imagen visualizada por el otro ojo.

**Focalización:**

1. Ajustar la escala de dioptrías en el ocular derecho a cero mirando un objeto a una distancia aproximadamente de 50 metros.
2. Cierre su ojo derecho y con la rueda de enfoque 3 enfocar correctamente su ojo izquierdo.
3. Ahora cierre Vd su ojo izquierdo y ajuste el foco para su ojo derecho usando el anillo de ajuste de dioptrías 2.
4. Ahora el prismático está perfectamente ajustado. Vd. puede variar el enfoque usando la rueda central de enfoque y ambos ojos permanecerán enfocados. Tome nota del ajuste de dioptrías en el lado derecho para futuro uso.

**Oculares para usuarios de gafas:**

Si Vd. lleva gafas bien sean graduadas, bien de sol, doble los oculares de goma 1. Suministrándole un campo de vista mejorado al reducir la distancia entre los ojos y las lentes.

**Limpieza de los binoculares:**

Limpie cualquier mota de polvo o suciedad en las lentes con una brocha limpia suave. Quite las huellas sucias, limpiando con un algodón eventualmente mojado en alcohol, moviendo circularmente el mismo. El uso de un tejido aspero puede arañar la superficie de las lentes y causarle eventualmente un daño permanente.

---

## Garantía

La garantía tiene un plazo de duración de 2 años y comienza el día de la compra. Adjunte, por favor, el ticket de compra (o una copia del mismo).

*Nombre:* \_\_\_\_\_

*Código postal / Ciudad:* \_\_\_\_\_

*Calle:* \_\_\_\_\_

*Teléfono:* \_\_\_\_\_

*Firma:* \_\_\_\_\_

*Fecha de Compra:* \_\_\_\_\_

*Modelo:* \_\_\_\_\_

*No:* \_\_\_\_\_

**Por favor conserve esta garantía con su factura de compra.**

\_\_\_\_\_  
Fecha de compra / Imprevisto / Firma de revendedor \_\_\_\_\_

**DK****NO**

- 1 Sammenfoldelige gummiojestykker
- 2 Dioptriindstilling
- 3 Midterfinskrue

### Indstilling af øjenafstand

Afstanden mellem øjnene variere fra person til person. For at opnå det perfekte billede, er det vigtigt, at okular-erne indstilles, så de står med samme afstand i forhold til hinanden, som mellem brugerens øjne. Sæt kikkerten op til øjnene og bevæg de to kikkertrør op eller ned, indtil du kun ser et klart cirkulært billede.

På de fleste kikkerter vil der være en skala mellem øjestykkerne, som aflæses således, at man senere kan indstille den korrekte øjenafstand.

### Skarphedsindstilling

1. Stil dioptreringen på højre okular på "0", og se igennem kikkerten på et fjernt objekt.
2. Luk det højre øje og stil skarpt for det venstre øje med centerhjulet ③.
3. Luk det venstre øje og stil skarpt for det højre ved at justere på dioptreringen ②.
4. Nu er kikkerten indstillet til netop dig. Aflæs dioptriindstillingen på højre okular, så du fremover kender din dioptri.

### For brillebærere

For at opnå fuldt synsfelt, er det vigtigt for brillebærere, at folde okularenes gummiojestykker ① ned.

### Rengøring

1. Pust eventuelt støv og snavs bort fra linserne. Brug kun en blød linsebørste.
2. For at fjerne snavs eller fingerpletter, kun du anvende en blød klud, som du bevæger i cirkulære bevægelser fra midt i linsen og udefter. En hård klud eller unødvendig



gnubning kan ødelægge linsebeskyttelse og lave ridser.

3. Ved en grundigere rensning kan man anvende en rengøringsvæske for optiske linser eller fotografisk udstyr. Påfør kun væsken på kluden, aldrig direkte på linserne.

---

## Garanti

Garantiperioden er 2 år og starter ved købsdagen. Venligst opbevar kassebon som bevis for købet.

*Navn:* \_\_\_\_\_

*Gade:* \_\_\_\_\_

*Postnr./By:* \_\_\_\_\_

*Telefon:* \_\_\_\_\_

*Underskrift:* \_\_\_\_\_

*Købsdato:* \_\_\_\_\_

*Model:* \_\_\_\_\_

*nr.:* \_\_\_\_\_

**Venligst opbevar dette garantibevis sammen med kassebon.**

\_\_\_\_\_ Stempel og underskrift af forhandler \_\_\_\_\_

- 1 Ögenmusslor av gummi med sidoskydd
- 2 Dioptri-inställning
- 3 Inställningsskruv

### Inställning av okularavståndet

Avståndet mellan ögonen varierar från person till person. För att kikarens okular ska passa perfekt till dina ögon, häller du kikaren normalt framför ögonen och ställer sedan in avståndet mellan okularen genom att skjuta ihop eller sära på dem, tills du bara ser ett enda runt klart fält.

### Inställning av skärpan

1. ställ in det högra okularet på "0" och titta genom kikaren på ett avlägset föremål.
2. Hall för den högra frontlinsen med handen. Vrid på inställningsskruven 3 tills du ser föremålet klart med vänster öga. Titta nu med båda ögonen.
3. Hall sedan för vänster frontlins med handen och skruva på höger okular 2, tills du ser föremålet klart igen.
4. Nu är kikaren inställd för dina ögon. Läs av dioptritalet på höger okular, så att du kan ställa in det direkt i fortsättningen.

### Nedvikning av ögonmusslorna

Gummi-ögonmussloran 1 kan vikas ned för att titta genom kikaren med glasögon: härigenom förkortas avståndet mellan okularlinserna och ögat, och även glasögonbäraren kan utnyttja kikiarens hela synfält.

### Rengöring av kikaren

1. Rengör kikaren med en dammpensel eller med en fin, luddfri duk.
2. Om du rengör kikaren med ett rengöringsmedel, tänk

pa att aldrig spruta vätskan direkt pa linserna eller okularen, utan alltid bara parengöringsduken.

---

## Garanti

Garantitiden innefattar 2 år och börjar på köpedagen.  
Var god bifoga kassakvittot (eller kopia).

*Namn:* \_\_\_\_\_

*Postnr/Ort:* \_\_\_\_\_

*Gata:* \_\_\_\_\_

*Telefon:* \_\_\_\_\_

*Underskrift:* \_\_\_\_\_

*Köpdatum:* \_\_\_\_\_

*Model:* \_\_\_\_\_

*No.:* \_\_\_\_\_

**Var god bevara kassakvittot som bevis för köpet.**

Köpdatum / Underskrift handlare

- 1 Borracha de protecção ocular
- 2 Focagem das dioptrias
- 3 Roda de focagem (Focagem)

**Como ajustar a distância entre os olhos:**

A distância entre os olhos é denominada de “Distância Interpupilar” e varia de indivíduo para indivíduo.

Para conseguir um ajustamento correcto, siga estes passos:

Segure nos seus binóculos na posição normal de vista. Mova os dois lados do binóculo firmemente, abrindo ou fechando, até que consiga visualizar um único círculo. Deverá fazer sempre este passo quando utilizar um binóculo.

**Focagem:**

Ajuste a escala da dioptria ② no ocular direito para “0”, olhe para um objecto a cerca de 50 metros de distância. Feche o seu olho direito e com a ajuda da roda de focagem central ③, foque correctamente para o seu olho esquerdo.

Agora feche o seu olho esquerdo e ajuste a focagem para o seu olho direito com a ajuda do anel de ajuste da dioptria.

Agora o seu binóculo está correctamente ajustado, poderá variar o nível de focagem com a ajuda da roda de focagem central que os seus olhos continuarão focados.

**Ocular para portadores de óculos:**

Se estiver a utilizar óculos, puxe para baixo as protecções de borracha ①, isto fará com que os seus olhos se aproximem das lentes do seu binóculo, melhorando assim o campo de visão.

**Limpeza do binóculo:**

Limpe qualquer tipo de poeiras das suas lentes utilizando um pano macio ou um ar comprimido. Para remover sujidade

ou as impressões digitais, limpe com um pano macio em movimentos suaves e circulares. O uso de um pano mais rígido, poderá danificar as lentes do seu binóculo.

Para uma limpeza mais detalhada, utilize um líquido de limpeza fotográfico, aplicando-o sempre no pano, nunca directamente nas lentes.

---

## Garantia

O período de garantia é de 2 anos tendo início a partir do dia de compra.

Por favor junte o recibo de compra (ou cópia do mesmo).

*Nome :* \_\_\_\_\_

*Código Postal :* \_\_\_\_\_

*Rua :* \_\_\_\_\_

*Telefone :* \_\_\_\_\_

*Assinatura :* \_\_\_\_\_

*Data de Compra :* \_\_\_\_\_

*Modelo :* \_\_\_\_\_

*N.º do equip.:* \_\_\_\_\_

**Por favor guarde esta garantia juntamente com o seu recibo.**

\_\_\_\_\_ **Data de Compra / Carimbo do Vendedor** \_\_\_\_\_

- 1 Přehrnovaletné gumové očnice
- 2 Dioptrická korekce
- 3 Centrální mechanismus ostření

### Návod k použití:

Jak nastavit mezioční vzdálenost:

Vzdálenost mezi očima se nazývá "mezioční (interpupilární) vzdálenost" a je u každého člověka jiná. Pro přesné nastavení okulárové čočky k oku použijte následující postup.

1. Držte binokulár v normální pozorovací poloze.
2. Uchopte pevně každý tubus. Podívejte se do dalekohledu. Nastavte tubusy od sebe na takovou vzdálenost až vidíte zorné pole v jednom kruhu. Většina dalekohledů má na horní ploše u ostřicího šroubu stupnici pro mezioční vzdálenost. Zapamatujte si tuto polohu a při každém použití dalekohledu nastavte rozteč na tuto hodnotu.

### Nastavení dioptrické korekce a zaostření:

1. Nastavte dioptrickou korekci 1 na pravém okuláru na „0“. Podívejte se na objekt cca 50m vzdálený.
2. Zavřete pravé oko a centrálním ostřicím šroubem 3 správně zaostřete na levé oko.
3. Nyní zavřete levé oko a pomocí dioptrické korekce 1 zaostřete na pravé oko.
4. Nyní je dalekohled zaostřený. Přeostřovat můžete otáčením centrálního ostření a zůstane správně zaostřeno na obě oči. Poznačte si polohu na dioptrické korekci pro další použití.

### Očnice:

Pokud nosíte brýle, přehněte gumu očnic (2). Tím se dostane Vaše oko blíže k čočce okuláru a zvětší se zorné pole.

### Čištění:

1. Prachové nečistoty z optiky odfoukněte proudem čistého vzduchu (čisticí sady na optiku) nebo jemně setřete čisticí utěrkou.
2. K odstranění nečistoty nebo otisků prstů použijte velmi jemnou bavlněnou utěrku a roztok na čištění fotografické optiky. Nikdy nepoužívejte hrubší látku – hrozí poškrábání optiky, na které se nevztahuje záruka. Při použití roztoku

jej vždy naneste na látku, ne přímo na optiku. Krouživými tahy velmi jemně odstraňte nečistotu.

3. Pro pečlivější čištění používejte výhradně roztoky na čištění optiky a velmi jemné čisticí látky – k dostání v optikách nebo fotoprodejnách.

Vždy, když nepoužíváte dalekohled, zakryjte jej prachovými krytkami. Jedná se o přesný optický systém, který vyžaduje pečlivé a opatrné zacházení.

---

## Garance

Záruční doba je dva let ode dne nákupu tohoto zboží. Priložte prosím doklad o zaplacení (nebo jeho kopii).

Jméno: \_\_\_\_\_

PSC / Mesto: \_\_\_\_\_

Ulice: \_\_\_\_\_

Telefon: \_\_\_\_\_

Podpis: \_\_\_\_\_

Datum nákupu: \_\_\_\_\_

Model: \_\_\_\_\_

No.: \_\_\_\_\_

**Priložte prosím doklad o zaplacení (nebo jeho kopii).**

\_\_\_\_\_ Datum nákupu / Stojka / Podpis kupec \_\_\_\_\_







Technische Änderungen vorbehalten.  
Reservation of technical alterations.

ANLFGSTNDRDMSPO509BRESSER



**Meade Instruments Europe GmbH & Co. KG**  
Gutenbergstr. 2 · DE-46414 Rhede · Germany  
[www.bresser.de](http://www.bresser.de) · [service@bresser.de](mailto:service@bresser.de)